

## PowerShot G7X Mark II

### Hướng dẫn sử dụng máy ảnh

- Trước khi sử dụng máy ảnh, đảm bảo đọc kỹ hướng dẫn này, bao gồm cả phần “Cảnh báo an toàn” (📖 14).
- Đọc hướng dẫn sẽ giúp bạn sử dụng máy ảnh đúng cách.
- Giữ hướng dẫn cẩn thận để có thể sử dụng sau này.
- Nhấp vào nút ở phía dưới bên phải để truy cập trang khác.
  - ▶: Trang tiếp
  - ◀: Trang trước
  - 🔍: Trang trước khi bạn nhấp vào liên kết
- Để chuyển tới đầu chương, nhấp vào tiêu đề chương ở bên phải.

Trước khi sử dụng

Hướng dẫn cơ bản

Hướng dẫn chuyên sâu

Thông tin cơ bản về máy ảnh

Chế độ tự động /  
Chế độ bán tự động

Chế độ chụp khác

Chế độ P

Chế độ Tv, Av, M và C

Chế độ xem lại

Chức năng Wi-Fi

Menu thiết lập

Phụ kiện

Phụ lục

Chỉ mục

TIẾNG VIỆT

# Trước khi sử dụng

## Thành phần của bộ sản phẩm

Trước khi sử dụng, đảm bảo bộ sản phẩm bao gồm các vật dụng sau. Nếu thiếu bất kỳ vật dụng nào, vui lòng liên hệ cửa hàng bán lẻ máy.

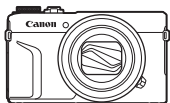

Máy ảnh



Pin  
NB-13L\*



Sạc pin  
CB-2LHE

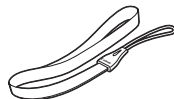

Dây đeo tay

\* Không bóc nhãn pin.

- Bao gồm cả ấn phẩm.
- Không bao gồm thẻ nhớ (📄2).

## Thẻ nhớ tương thích

Có thể sử dụng các loại thẻ nhớ sau (bán riêng), với dung lượng bất kỳ.

- Thẻ nhớ SD\*<sup>1</sup>
- Thẻ nhớ SDHC\*<sup>1\*2</sup>
- Thẻ nhớ SDXC\*<sup>1\*2</sup>



\*1 Các thẻ phù hợp với tiêu chuẩn SD. Tuy nhiên, không phải tất cả thẻ nhớ đều được xác nhận tương thích với máy ảnh.

\*2 Thẻ nhớ UHS-I cũng được hỗ trợ.

Trước khi sử dụng

Hướng dẫn cơ bản

Hướng dẫn chuyên sâu

Thông tin cơ bản về máy ảnh

Chế độ tự động /  
Chế độ bán tự động

Chế độ chụp khác

Chế độ P

Chế độ Tv, Av, M và C

Chế độ xem lại

Chức năng Wi-Fi

Menu thiết lập

Phụ kiện

Phụ lục

Chỉ mục



## Lưu ý cơ bản và Thông tin pháp lý

- Trước tiên, chụp thử một số ảnh và xem lại để đảm bảo ảnh được ghi chính xác. Lưu ý rằng Canon Inc., các công ty con và chi nhánh, cũng như các nhà phân phối của Canon Inc. không chịu trách nhiệm cho bất kỳ thiệt hại nào do hậu quả phát sinh từ bất kỳ trục trặc của máy ảnh hay phụ kiện, bao gồm cả thẻ nhớ, dẫn đến hình ảnh không ghi được hoặc máy không hiển thị được ảnh ghi.
- Ảnh do máy ảnh ghi lại nhằm mục đích sử dụng cá nhân. Tránh việc ghi trái phép vi phạm luật bản quyền và lưu ý rằng ngay cả khi sử dụng cá nhân, việc chụp ảnh tại một số buổi biểu diễn, triển lãm hoặc trong một số trường hợp có tính chất thương mại có thể vi phạm bản quyền hoặc các quyền hợp pháp khác.
- Bảo hành máy ảnh chỉ có giá trị tại khu vực mua hàng. Trong trường hợp máy ảnh gặp trục trặc khi ở nước ngoài, vui lòng gửi về khu vực mua hàng trước khi liên hệ với Bộ phận hỗ trợ khách hàng của Canon.
- Mặc dù màn hình được sản xuất trong các điều kiện có độ chính xác cực kỳ cao và hơn 99,99% điểm ảnh đáp ứng được thông số kỹ thuật thiết kế, nhưng trong một số ít trường hợp, một số điểm ảnh có thể bị khiếm khuyết hoặc có thể xuất hiện dưới dạng chấm đỏ hoặc đen. Đây không phải là vấn đề trục trặc và không làm ảnh hưởng đến ảnh được ghi.
- Khi sử dụng trong thời gian dài, máy ảnh có thể nóng lên. Đây không phải do máy ảnh bị hỏng.

## Quy ước trong hướng dẫn này

- Trong hướng dẫn này, các biểu tượng được dùng để chỉ các nút bấm và nút xoay tương ứng trên máy ảnh.
- Các nút điều khiển máy ảnh bên dưới được đại diện bằng biểu tượng. Các số trong dấu ngoặc đơn biểu thị tương ứng với các số hiển thị trong phần “Tên bộ phận” (📖4).
  - 🔘 Vòng điều khiển (11) ở mặt trước
  - ⬆️ Nút lên (9) ở mặt sau
  - ⬅️ Nút sang trái (14) ở mặt sau
  - ➡️ Nút sang phải (11) ở mặt sau
  - ⬇️ Nút xuống (12) ở mặt sau
  - 🔘 Nút xoay điều khiển (6) ở mặt sau
- Các chế độ chụp cũng như biểu tượng và văn bản trên màn hình được biểu thị trong ngoặc vuông.
- ⓘ: Thông tin quan trọng bạn nên biết
- 📝: Ghi chú và gợi ý để sử dụng máy ảnh thành thạo
- 🎯: Biểu thị các thao tác với màn hình cảm ứng
- 📖 xx: Trang có thông tin liên quan (trong ví dụ này, “xx” đại diện cho số trang)
- Các chỉ dẫn trong hướng dẫn này áp dụng cho máy ảnh theo thiết lập mặc định.
- Để thuận tiện, tất cả các thẻ nhớ được hỗ trợ gọi đơn giản là “thẻ nhớ”.
- Các biểu tượng “▶ Ảnh” và “▶ Phim” bên dưới tiêu đề biểu thị cách mà chức năng được sử dụng—cho ảnh hoặc phim.

Trước khi sử dụng

Hướng dẫn cơ bản

Hướng dẫn chuyên sâu

Thông tin cơ bản về máy ảnh

Chế độ tự động /  
Chế độ bán tự động

Chế độ chụp khác

Chế độ P

Chế độ Tv, Av, M và C

Chế độ xem lại

Chức năng Wi-Fi

Menu thiết lập

Phụ kiện

Phụ lục

Chỉ mục



## Tên bộ phận

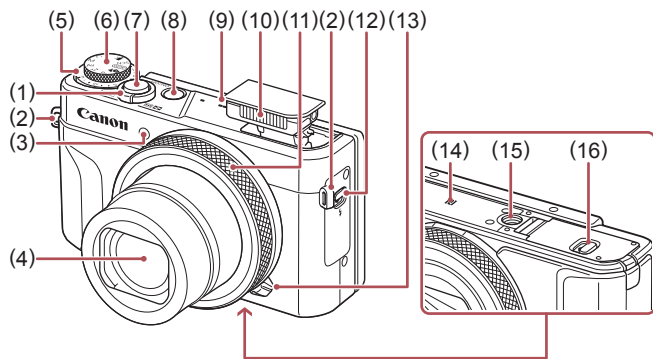

- |   |                                      |
|---|--------------------------------------|
| (1) Cần gạt zoom<br>Chụp ảnh: [ZOOM] (chụp xa) /<br>[ZOOM] (góc rộng)<br>Xem lại: [Q] (phóng to) /<br>[CHECK] (bảng kê) | (9) Loa                              |
| (2) Lỗ gắn dây đeo  | (10) Đèn flash                       |
| (3) Đèn   | (11) Vòng điều khiển                 |
| (4) Ống kính  | (12) Công tắc [ON] (Mở flash)        |
| (5) Nút xoay bù trừ phơi sáng   | (13) Cần gạt chọn từng bước/liên tục |
| (6) Nút xoay chế độ   | (14) [N] (Dấu N)* <sup>1</sup>       |
| (7) Nút chụp  | (15) Hốc gắn chân máy                |
| (8) Nút nguồn   | (16) Nắp thẻ nhớ/pin                 |

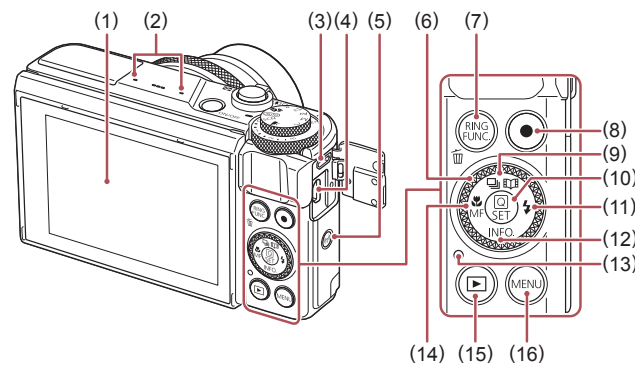

- |   |   |
|---|---|
| (1) Màn hình* <sup>2</sup>  | (10) Nút [SET] (Menu thiết lập nhanh/<br>Thiết lập)     |
| (2) Micro   | (11) Nút [FLASH] (Flash) / sang phải                    |
| (3) Cổng DIGITAL  | (12) Nút [INFO.] (Thông tin) / xuống                    |
| (4) Cổng HDMI™  | (13) Đèn báo  |
| (5) Nút [Wi-Fi]   | (14) Nút [CẬN CẢNH] / [MF] (Lấy nét<br>tay) / sang trái |
| (6) Nút xoay điều khiển   | (15) Nút [REVIEW] (Xem lại)                             |
| (7) Nút [RING FUNC.] (Chọn chức năng<br>vòng điều khiển) / [DELETE] (Xóa từng<br>ảnh) | (16) Nút [MENU] (Menu)                                  |
| (8) Nút quay phim   |   |
| (9) Nút [FRAME ADV.] (Kiểu chụp) / [PAGE UP] (Cuộn<br>phím nổi bật) / lên             |   |



- Có thể chọn mục thiết lập, chuyển giữa các ảnh và thực hiện các thao tác khác bằng nút xoay điều khiển. Cũng có thể thực hiện hầu hết những thao tác này bằng các nút [▲] [▼] [◀] [▶].

## Trước khi sử dụng

### Hướng dẫn cơ bản

### Hướng dẫn chuyên sâu

#### Thông tin cơ bản về máy ảnh

#### Chế độ tự động / Chế độ bán tự động

#### Chế độ chụp khác

#### Chế độ P

#### Chế độ Tv, Av, M và C

#### Chế độ xem lại

#### Chức năng Wi-Fi

#### Menu thiết lập

#### Phụ kiện

#### Phụ lục

## Chỉ mục

\*1 Được sử dụng với tính năng NFC (142).

\*2 Máy ảnh có thể khó nhận biết thao tác hơn nếu bạn dán miếng bảo vệ màn hình. Trong trường hợp này, tăng độ nhạy của màn hình cảm ứng (174).



## Mục lục

### Trước khi sử dụng

Thành phần của bộ sản phẩm.....	2
Thẻ nhớ tương thích .....	2
Lưu ý cơ bản và Thông tin pháp lý.....	3
Quy ước trong hướng dẫn này .....	3
Tên bộ phận .....	4
Các thao tác máy ảnh thông dụng .....	12
Cảnh báo an toàn.....	14

### Hướng dẫn cơ bản

<b>Thao tác cơ bản .....</b>	<b>17</b>
Thao tác với màn hình cảm ứng .....	17
Chạm .....	17
Kéo .....	17
Chuẩn bị ban đầu.....	18
Gắn dây đeo .....	18
Giữ máy ảnh.....	18
Sạc pin.....	18
Lắp pin và thẻ nhớ.....	19
Tháo pin và thẻ nhớ .....	20
Đặt ngày và giờ .....	20
Thay đổi ngày và giờ .....	21
Ngôn ngữ hiển thị.....	22
Thử máy ảnh .....	22
Chụp (Tự động thông minh).....	22
Xem .....	24
Xóa ảnh .....	25

### Hướng dẫn chuyên sâu

<b>Thông tin cơ bản về máy ảnh .....</b>	<b>26</b>
Bật/Tắt.....	26
Tính năng tiết kiệm pin (Tự động tắt nguồn) .....	27
Tiết kiệm pin ở chế độ chụp .....	27
Tiết kiệm pin ở chế độ xem lại.....	27
Nút chụp .....	27
Chế độ chụp .....	28
Điều chỉnh góc độ và hướng của màn hình .....	28
Gập màn hình xuống.....	28
Lật màn hình lên.....	28
Tùy chọn hiển thị thông tin chụp .....	29
Sử dụng menu thiết lập nhanh.....	29
Sử dụng các thao tác với màn hình cảm ứng để định cấu hình thiết lập.....	30
Sử dụng màn hình menu.....	30
Thao tác với màn hình cảm ứng .....	31
Bàn phím ảo.....	32
Hiển thị đèn báo .....	33
Đồng hồ.....	33
<b>Chế độ tự động / Chế độ bán tự động .....</b>	<b>34</b>
Chụp với thiết lập do máy ảnh xác định .....	34
Chụp (Tự động thông minh) .....	34
Chụp trong chế độ bán tự động.....	36
Xem lại phim digest .....	37
Ảnh/Phim.....	37
Ảnh .....	37
Phim .....	38
Biểu tượng cảnh.....	38
Cảnh chụp liên tục.....	39
Biểu tượng ổn định hình ảnh.....	40

Trước khi sử dụng

Hướng dẫn cơ bản

Hướng dẫn chuyên sâu

Thông tin cơ bản về máy ảnh

Chế độ tự động /  
Chế độ bán tự động

Chế độ chụp khác

Chế độ P

Chế độ Tv, Av, M và C

Chế độ xem lại

Chức năng Wi-Fi

Menu thiết lập

Phụ kiện

Phụ lục

Chỉ mục



Khung trên màn hình .....	40
Tính năng thông thường, tiện dụng.....	41
Phóng to lại gần chủ thể (Zoom số) .....	41
Chụp với tiêu cự được thiết lập trước (Bước Zoom) .....	41
Thay đổi cảm giác điều khiển máy ảnh bằng cần gạt chọn từng bước/liên tục .....	41
Sử dụng vòng điều khiển để thay đổi kích cỡ chủ thể .....	42
Sử dụng hẹn giờ.....	42
Sử dụng hẹn giờ để tránh rung máy .....	43
Tùy chỉnh hẹn giờ.....	43
Chụp bằng cách chạm vào màn hình (Chạm để chụp).....	44
Chụp liên tục.....	44
Sử dụng Face ID .....	45
Thông tin cá nhân.....	45
Đăng ký thông tin Face ID .....	45
Chụp.....	46
Kiểm tra và chỉnh sửa thông tin đã đăng ký .....	47
Ghi đè và thêm thông tin khuôn mặt .....	48
Xóa thông tin đăng ký.....	49
Tính năng tùy chỉnh ảnh.....	49
Thay đổi tỷ lệ khung ảnh .....	49
Thay đổi chất lượng ảnh .....	50
Thay đổi chất lượng phim.....	50
Cho Video NTSC.....	50
Cho Video PAL .....	51
Tính năng chụp hữu ích .....	51
Sử dụng chức năng cân bằng điện tử trực kép.....	51
Tắt tự động cân bằng .....	52
Thay đổi cài đặt chống rung .....	52
Tắt hệ thống ổn định hình ảnh .....	52
Quay chủ thể với kích cỡ không đổi như trước khi quay .....	53
Tùy chỉnh thao tác với máy ảnh .....	53

Tắt tia giúp lấy nét.....	53
Tắt đèn giảm mắt đỏ.....	54
Thay đổi kiểu hiển thị ảnh sau khi chụp .....	54
<b>Chế độ chụp khác .....</b>	<b>55</b>
Cảnh cụ thể.....	55
Các chức năng sử dụng để chụp dưới nước .....	57
Chụp với phạm vi lấy nét dưới nước.....	57
Hiệu chỉnh cân bằng trắng .....	57
Áp dụng hiệu ứng đặc biệt.....	58
Tự chụp chân dung với thiết lập tối ưu (Tự chụp chân dung).....	58
Chụp ảnh với hậu cảnh mờ để truyền tải cảm giác tốc độ (Lia máy).....	59
Chụp cảnh có độ tương phản cao (Dải sáng động cao) .....	60
Thêm các hiệu ứng nghệ thuật .....	60
Chụp với hiệu ứng ống kính mắt cá (Hiệu ứng mắt cá) .....	60
Ảnh giống tranh sơn dầu (Hiệu ứng nghệ thuật đậm nét).....	61
Ảnh giống tranh màu nước (Hiệu ứng màu nước).....	61
Ảnh giống mô hình thu nhỏ (Hiệu ứng thu nhỏ) .....	62
Tốc độ phát lại và thời gian phát lại ước chừng (cho clip một phút).....	62
Chụp với hiệu ứng máy đồ chơi (Hiệu ứng máy đồ chơi) .....	63
Làm chủ thể nổi bật (Hậu cảnh mờ).....	63
Chụp với hiệu ứng nét mềm.....	64
Chụp ở chế độ đơn sắc (Đen trắng hạt).....	64
Chế độ đặc biệt cho các mục đích khác.....	65
Chụp bầu trời sao (Sao).....	65
Chụp ảnh người trên nền bầu trời sao (Chân dung sao) .....	65
Chụp cảnh đêm dưới bầu trời sao (Bầu trời sao) .....	66
Chụp vết sao sáng (Vết sao sáng).....	67
Quay sự chuyển động của sao (Phim ghép ảnh sao).....	68
Điều chỉnh màu .....	70
Điều chỉnh lấy nét.....	71

Trước khi sử dụng

Hướng dẫn cơ bản

Hướng dẫn chuyên sâu

Thông tin cơ bản về máy ảnh

Chế độ tự động /  
Chế độ bán tự động

Chế độ chụp khác

Chế độ P

Chế độ Tv, Av, M và C

Chế độ xem lại

Chức năng Wi-Fi

Menu thiết lập

Phụ kiện

Phụ lục

Chỉ mục



Quay các phim khác nhau.....	72
Quay phim ở chế độ [P].....	72
Khóa hoặc thay đổi độ sáng ảnh trước khi quay phim.....	72
Tắt Tự động quay chậm.....	73
Hiệu chỉnh rung máy mạnh.....	73
Thiết lập âm thanh.....	73
Tắt lọc gió.....	73
Sử dụng bộ lược giảm.....	74
Quay clip ngắn.....	74
Hiệu ứng xem lại.....	74
Quay phim ghép ảnh (Phim ghép ảnh).....	74
Quay phim iFrame.....	76

## **Chế độ P..... 77**

Chụp ở chương trình AE (Chế độ [P]).....	77
Độ sáng ảnh (Phơi sáng).....	78
Điều chỉnh độ sáng ảnh (Bù trừ phơi sáng).....	78
Tắt Mô phỏng p.sáng.....	78
Khóa độ sáng ảnh / Phơi sáng (Khóa phơi sáng).....	78
Thay đổi phương pháp đo sáng.....	79
Liên kết khung đo sáng điểm với khung lấy nét.....	79
Thay đổi tốc độ ISO.....	80
Điều chỉnh thiết lập ISO tự động.....	80
Thay đổi mức giảm nhiễu (Giảm nhiễu ở tốc độ ISO cao).....	80
Phơi sáng hỗn hợp tự động (Chụp AEB).....	81
Điều chỉnh thiết lập Bộ lọc ND tự động.....	81
Tự động hiệu chỉnh độ sáng và tương phản (Tối ưu hóa ánh sáng tự động).....	81
Chụp chủ thể sáng (Ưu tiên vùng sáng).....	82
Màu ảnh.....	82
Chụp ảnh tự nhiên (Cân bằng trắng).....	82
Cân bằng trắng tùy chọn.....	83
Hiệu chỉnh cân bằng trắng bằng tay.....	83

Định cấu hình nhiệt độ màu của cân bằng trắng.....	84
Tùy chỉnh màu (Kiểu ảnh).....	84
Tùy chỉnh kiểu ảnh.....	85
Đăng ký kiểu ảnh tùy chỉnh.....	86
Phạm vi chụp và lấy nét.....	87
Chụp cận cảnh (Cận cảnh).....	87
Chụp ở chế độ lấy nét tay.....	87
Dễ dàng xác định khu vực lấy nét (Bảo nét khi lấy nét tay).....	88
Lấy nét hỗn hợp (Chế độ Lấy nét-BKT).....	88
Bộ chuyển tele số.....	89
Chọn phương pháp AF.....	89
Lấy nét 1 điểm.....	90
Di chuyển và thay đổi cỡ khung lấy nét (Lấy nét 1 điểm).....	90
Dò theo+.....	91
Chụp với lấy nét Servo.....	91
Thay đổi thiết lập lấy nét.....	92
Điều chỉnh lấy nét.....	92
Chọn người đề lấy nét (Chọn khuôn mặt).....	93
Chọn chủ thể cần lấy nét (Chạm lấy nét tự động).....	93
Chụp với khóa nét.....	94
Flash.....	95
Thay đổi chế độ flash.....	95
Tự động.....	95
Bật.....	95
Đồng bộ chậm.....	95
Tắt.....	95
Điều chỉnh bù trừ phơi sáng flash.....	96
Chụp với khóa phơi sáng flash.....	96
Thay đổi thời điểm đánh flash.....	97
Thiết lập khác.....	97
Thay đổi chất lượng ảnh.....	97
Chụp ở định dạng RAW.....	98

Trước khi sử dụng

Hướng dẫn cơ bản

Hướng dẫn chuyên sâu

Thông tin cơ bản về máy ảnh

Chế độ tự động /  
Chế độ bán tự động

Chế độ chụp khác

Chế độ P

Chế độ Tv, Av, M và C

Chế độ xem lại

Chức năng Wi-Fi

Menu thiết lập

Phụ kiện

Phụ lục

Chỉ mục



Sử dụng menu.....	98
Thay đổi cài đặt chống rung .....	99
<b>Chế độ Tv, Av, M và C .....</b>	<b>100</b>
Tốc độ màn trập cụ thể (Chế độ [Tv]) .....	100
Giá trị khẩu độ cụ thể (Chế độ [Av]).....	101
Tốc độ màn trập và giá trị khẩu độ cụ thể (Chế độ [M]).....	101
Chụp phơi sáng lâu (Bulb) .....	102
Điều chỉnh công suất flash .....	103
Quay phim với tốc độ màn trập và giá trị khẩu độ cụ thể.....	103
Tùy chỉnh cho kiểu chụp.....	104
Thay đổi thiết lập vòng điều khiển .....	104
Các chức năng có thể gán cho vòng điều khiển .....	105
Gán chức năng cho vòng điều khiển.....	105
Tùy chỉnh thông tin hiển thị.....	106
Tùy chỉnh thông tin hiển thị .....	106
Gán chức năng cho nút.....	106
Tùy chỉnh menu thiết lập nhanh .....	107
Chọn mục để đưa vào menu .....	107
Sắp xếp lại mục menu .....	108
Lưu thiết lập chụp.....	108
Thiết lập có thể lưu.....	108
Lưu mục menu chụp thường dùng (Danh mục riêng).....	109
<b>Chế độ xem lại.....</b>	<b>110</b>
Xem.....	110
Thao tác với màn hình cảm ứng .....	111
Chuyển chế độ hiển thị.....	112
Tùy chỉnh hiển thị thông tin chụp.....	112
Cảnh báo phơi sáng quá mức (đối với khu vực sáng trong ảnh) .....	112
Biểu đồ .....	113

Biểu đồ RGB, Hiển thị thông tin GPS.....	113
Xem phim ngắn được tạo khi chụp ảnh (Phim digest) .....	114
Xem theo ngày .....	114
Kiểm tra người được nhận diện trong Face ID .....	114
Duyệt và lọc ảnh.....	115
Xác định vị trí ảnh trong bảng kê.....	115
Thao tác với màn hình cảm ứng .....	115
Tìm kiếm ảnh phù hợp với điều kiện được chỉ định .....	115
Sử dụng vòng điều khiển để nhảy giữa các ảnh .....	117
Thao tác với màn hình cảm ứng .....	117
Xem ảnh riêng lẻ trong nhóm .....	117
Chỉnh sửa thông tin Face ID .....	118
Thay đổi tên.....	118
Xóa tên .....	119
Tùy chọn xem ảnh.....	119
Phóng to ảnh .....	119
Thao tác với màn hình cảm ứng .....	120
Xem trình chiếu .....	120
Chống xóa ảnh .....	121
Sử dụng menu .....	121
Chọn ảnh riêng lẻ .....	121
Chọn phạm vi .....	122
Chống xóa tất cả ảnh cùng lúc.....	122
Hủy chống xóa tất cả ảnh cùng lúc .....	123
Xóa ảnh .....	123
Xóa nhiều ảnh cùng lúc.....	124
Chọn phương pháp lựa chọn .....	124
Chọn ảnh riêng lẻ.....	124
Chọn phạm vi .....	125
Chỉ định tất cả ảnh cùng lúc.....	125
Xoay ảnh .....	125
Sử dụng menu.....	125

Trước khi sử dụng

Hướng dẫn cơ bản

Hướng dẫn chuyên sâu

Thông tin cơ bản về máy ảnh

Chế độ tự động /  
Chế độ bán tự động

Chế độ chụp khác

Chế độ P

Chế độ Tv, Av, M và C

Chế độ xem lại

Chức năng Wi-Fi

Menu thiết lập

Phụ kiện

Phụ lục

Chỉ mục



Tắt xoay ảnh tự động .....	126
Đánh dấu ảnh yêu thích .....	126
Sử dụng menu .....	126
Điều khiển tiện dụng: Kiểu cảm ứng .....	127
Sử dụng chức năng của Kiểu cảm ứng .....	127
Thay đổi chức năng của Kiểu cảm ứng .....	127
Chức năng có thể gán .....	128
Chỉnh sửa ảnh .....	128
Thay đổi cỡ ảnh .....	128
Sử dụng menu .....	129
Cắt ảnh .....	129
Áp dụng hiệu ứng bộ lọc .....	130
Hiệu chỉnh mất độ .....	131
Xử lý ảnh RAW trên máy ảnh .....	132
Sử dụng menu .....	133
Chọn ảnh riêng lẻ .....	133
Chọn phạm vi .....	133
Chỉnh sửa phim .....	134
Giảm kích thước tập tin .....	135
Chất lượng ảnh của phim nén .....	135
Chỉnh sửa phim ngắn .....	135
Xem album (Cuộn phim nổi bật) .....	136
Chọn chủ đề cho album .....	136
Thêm nhạc nền cho album .....	137
Tự tạo album của bạn .....	138
Kết hợp clip ngắn .....	139
<b>Chức năng Wi-Fi .....</b>	<b>141</b>
Tính năng Wi-Fi khả dụng .....	141
Gửi ảnh đến smartphone .....	142
Gửi ảnh đến smartphone tương thích NFC .....	142

Kết nối qua NFC khi máy ảnh đang tắt hoặc đang ở chế độ chụp .....	142
Kết nối qua NFC khi máy ảnh đang ở chế độ xem lại .....	144
Thêm Smartphone .....	144
Sử dụng điểm truy cập khác .....	146
Điểm truy cập đã sử dụng .....	147
Lưu ảnh vào máy tính .....	147
Chuẩn bị đăng ký máy tính .....	147
Cài đặt phần mềm .....	147
Định cấu hình máy tính để kết nối Wi-Fi (chỉ dành cho Windows) .....	148
Lưu ảnh vào máy tính đã kết nối .....	149
Xác nhận tính tương thích với điểm truy cập .....	149
Sử dụng điểm truy cập tương thích WPS .....	149
Kết nối điểm truy cập trong danh sách .....	151
Điểm truy cập đã sử dụng .....	152
Gửi ảnh lên dịch vụ web đã đăng ký .....	153
Đăng ký dịch vụ web .....	153
Đăng ký CANON IMAGE GATEWAY .....	153
Đăng ký các dịch vụ web khác .....	155
Tải ảnh lên dịch vụ web .....	156
In ảnh qua kết nối không dây với máy in .....	157
Gửi ảnh đến máy ảnh khác .....	158
Tùy chọn gửi ảnh .....	159
Gửi nhiều ảnh .....	159
Chọn ảnh riêng lẻ .....	159
Chọn phạm vi .....	160
Gửi ảnh ưa thích .....	160
Lưu ý khi gửi ảnh .....	161
Chọn độ phân giải ảnh (Cỡ ảnh) .....	161
Thêm nhận xét .....	161
Tự động gửi ảnh (Đồng bộ ảnh) .....	162

Trước khi sử dụng

Hướng dẫn cơ bản

Hướng dẫn chuyên sâu

Thông tin cơ bản về máy ảnh

Chế độ tự động /  
Chế độ bán tự động

Chế độ chụp khác

Chế độ P

Chế độ Tv, Av, M và C

Chế độ xem lại

Chức năng Wi-Fi

Menu thiết lập

Phụ kiện

Phụ lục

Chỉ mục



Chuẩn bị ban đầu .....	162
Chuẩn bị máy ảnh .....	162
Chuẩn bị máy tính .....	162
Gửi ảnh.....	163
Xem ảnh đã gửi qua Đồng bộ ảnh trên smartphone .....	163
Sử dụng smartphone để xem ảnh trên máy ảnh và điều khiển máy ảnh .....	164
Định vị ảnh trên máy ảnh.....	164
Chụp ảnh từ xa.....	164
Chỉnh sửa hoặc xóa cài đặt Wi-Fi .....	165
Chỉnh sửa thông tin kết nối.....	165
Đổi tên thiết bị .....	166
Xóa thông tin kết nối.....	166
Thay đổi tên máy ảnh.....	166
Trở lại cài đặt Wi-Fi mặc định.....	167

## Menu thiết lập ..... 168

Điều chỉnh chức năng cơ bản của máy ảnh.....	168
Lưu ảnh theo ngày .....	168
Đánh số thứ tự tập tin.....	168
Định dạng thẻ nhớ.....	169
Định dạng mức độ thấp.....	169
Thay đổi hệ thống video .....	170
Cân chỉnh cân bằng điện tử .....	170
Thiết lập lại cân bằng điện tử .....	170
Màn hình khởi động.....	170
Sử dụng chế độ tiết kiệm.....	171
Điều chỉnh tính năng tiết kiệm pin .....	171
Độ sáng màn hình .....	171
Chuyển màu sắc thông tin màn hình.....	172
Giờ quốc tế.....	172
Ngày và giờ .....	172
Hẹn giờ thu ống kính .....	173

Ngôn ngữ hiển thị.....	173
Tắt tiếng thao tác với máy ảnh.....	173
Điều chỉnh âm lượng.....	173
Tùy chỉnh âm thanh.....	174
Ân gợi ý .....	174
Liệt kê chế độ chụp bằng biểu tượng.....	174
Điều chỉnh màn hình cảm ứng .....	174
Hiển thị đơn vị mét / feet .....	175
Kiểm tra logo chứng nhận .....	175
Thiết lập thông tin bản quyền để ghi trên ảnh .....	175
Xóa tất cả thông tin bản quyền.....	175
Điều chỉnh thiết lập khác .....	176
Khôi phục thiết lập mặc định của máy ảnh.....	176

## Phụ kiện ..... 177

Sơ đồ hệ thống.....	177
Phụ kiện tùy chọn.....	178
Phụ kiện nguồn.....	178
Flash.....	178
Phụ kiện khác .....	178
Máy in .....	179
Lưu trữ ảnh và phim .....	179
Sử dụng phụ kiện tùy chọn .....	179
Xem lại trên TV.....	179
Lắp và sạc pin .....	180
Sử dụng máy tính để sạc pin .....	181
Sử dụng phần mềm.....	182
Kết nối với máy tính bằng cáp.....	182
Kiểm tra môi trường máy tính.....	182
Cài đặt phần mềm .....	182
Lưu ảnh vào máy tính.....	182
In ảnh .....	184

Trước khi sử dụng

Hướng dẫn cơ bản

Hướng dẫn chuyên sâu

Thông tin cơ bản về máy ảnh

Chế độ tự động /  
Chế độ bán tự động

Chế độ chụp khác

Chế độ P

Chế độ Tv, Av, M và C

Chế độ xem lại

Chức năng Wi-Fi

Menu thiết lập

Phụ kiện

Phụ lục

Chỉ mục



In dễ dàng.....	184
Định cấu hình thiết lập in .....	185
Cắt ảnh trước khi in .....	185
Chọn cỡ giấy và bố cục trước khi in.....	186
Tùy chọn bố cục sẵn có .....	186
In ảnh ID .....	186
In cảnh phim.....	187
Tùy chọn in phim .....	187
Thêm ảnh vào danh sách in (DPOF).....	187
Định cấu hình thiết lập in .....	188
Thiết lập in cho ảnh riêng lẻ .....	188
Thiết lập in cho một loạt ảnh .....	189
Thiết lập in cho tất cả ảnh .....	189
Xóa tất cả ảnh khỏi danh sách in .....	189
In hình ảnh được cho vào danh sách in (DPOF).....	189
Thêm ảnh vào sách ảnh .....	190
Chọn phương pháp lựa chọn .....	190
Thêm ảnh riêng lẻ .....	190
Thêm tất cả ảnh vào sách ảnh .....	190
Xóa tất cả ảnh khỏi sách ảnh .....	190
<b>Phụ lục .....</b>	<b>191</b>
Giải quyết các vấn đề trực trực .....	191
Thông báo trên màn hình .....	195
Thông tin trên màn hình .....	197
Chụp (Hiện thị thông tin).....	197
Mức pin .....	197
Xem lại (Hiện thị thông tin chi tiết).....	198
Tóm tắt bảng điều khiển phim .....	199
Bảng chức năng và menu .....	200
Chức năng khả dụng trong mỗi chế độ chụp .....	200
Menu thiết lập nhanh .....	203
Tab chụp .....	206

Tab thiết lập .....	215
Tab danh mục riêng .....	215
Tab xem lại .....	216
Những điều cần chú ý khi thao tác.....	217
Thông số kỹ thuật.....	217
Máy ảnh.....	217
Số ảnh chụp/Thời lượng quay phim, Thời gian phát lại .....	219
Phạm vi chụp.....	219
Số ảnh chụp trên mỗi thẻ nhớ .....	220
Thời lượng quay phim trên mỗi thẻ nhớ.....	220
Pin NB-13L .....	221
Sạc pin CB-2LHE .....	221
Bộ điều hợp nguồn nhỏ gọn CA-DC30E .....	221
Chỉ mục .....	222
Những điều cần chú ý về Wi-Fi (Mạng LAN không dây).....	224
Những điều cần chú ý về nhiễu sóng vô tuyến .....	224
Những điều cần chú ý về bảo mật.....	224
Thương hiệu và giấy phép .....	225
Tuyên bố miễn trách nhiệm .....	225

Trước khi sử dụng

Hướng dẫn cơ bản

Hướng dẫn chuyên sâu

Thông tin cơ bản về máy ảnh

Chế độ tự động /  
Chế độ bán tự động

Chế độ chụp khác

Chế độ P

Chế độ Tv, Av, M và C

Chế độ xem lại

Chức năng Wi-Fi

Menu thiết lập

Phụ kiện

Phụ lục

Chỉ mục



## Các thao tác máy ảnh thông dụng

### Chụp

- Sử dụng thiết lập do máy ảnh xác định (Chế độ tự động, Chế độ bán tự động)
  - [34](#), [36](#)
- Tự chụp chân dung với thiết lập tối ưu (Tự chụp chân dung)
  - [58](#)

Phù hợp với chụp người



Phù hợp với cảnh cụ thể



Áp dụng hiệu ứng đặc biệt



Hiệu ứng mắt cá  
([60](#))



Hiệu ứng thu nhỏ  
([62](#))



Hiệu ứng máy đồ chơi  
([63](#))



Hậu cảnh mờ  
([63](#))



Nét mềm  
([64](#))



Đơn sắc  
([64](#))

- Lấy nét khuôn mặt
  - [34](#), [55](#), [91](#), [93](#)
- Không sử dụng flash (Tắt flash)
  - [34](#)
- Chụp cả bạn trong ảnh (Hẹn giờ)
  - [42](#)
- Ghi đồng thời cả clip và ảnh (Phim Digest)
  - [36](#)
- Chụp ảnh với hậu cảnh mờ để truyền tải cảm giác tốc độ
  - [59](#)

Trước khi sử dụng

Hướng dẫn cơ bản

Hướng dẫn chuyên sâu

Thông tin cơ bản về máy ảnh

Chế độ tự động /  
Chế độ bán tự động

Chế độ chụp khác

Chế độ P

Chế độ Tv, Av, M và C

Chế độ xem lại

Chức năng Wi-Fi

Menu thiết lập







Phụ kiện

Phụ lục





Chỉ mục



## Xem

- Xem ảnh (Chế độ xem lại)
  -  110
- Xem lại tự động (Trình chiếu)
  -  120
- Trên TV
  -  179
- Trên máy tính
  -  182
- Duyệt ảnh nhanh
  -  115
- Xóa ảnh
  -  123
- Tạo album tự động
  -  136

## Quay/xem phim

- Quay phim
  -  34,  72,  103
- Xem phim (Chế độ xem lại)
  -  110



## In

- In ảnh
  -  184

## Lưu

- Lưu ảnh vào máy tính
  -  182

## Sử dụng chức năng Wi-Fi

- Gửi ảnh đến smartphone
  -  142
- Chia sẻ ảnh trực tuyến
  -  153
- Gửi ảnh đến máy tính
  -  162

## Trước khi sử dụng

### Hướng dẫn cơ bản

### Hướng dẫn chuyên sâu

#### Thông tin cơ bản về máy ảnh

#### Chế độ tự động / Chế độ bán tự động

#### Chế độ chụp khác

#### Chế độ P

#### Chế độ Tv, Av, M và C

#### Chế độ xem lại

#### Chức năng Wi-Fi

#### Menu thiết lập

#### Phụ kiện

#### Phụ lục

## Chỉ mục



## Cảnh báo an toàn

- Trước khi sử dụng sản phẩm, đảm bảo đọc kỹ cảnh báo an toàn dưới đây. Luôn đảm bảo sử dụng sản phẩm đúng cách.
- Cảnh báo an toàn được liệt kê dưới đây nhằm mục đích ngăn ngừa chấn thương cho bạn và những người khác, đồng thời tránh hư hỏng cho thiết bị.
- Đảm bảo tham khảo thêm các hướng dẫn đi kèm với phụ kiện bán riêng mà bạn sử dụng.

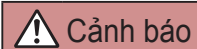

### Cảnh báo

Cảnh báo có thể gây chấn thương nghiêm trọng hoặc tử vong.

- Không kích hoạt đèn flash gần sát mắt người. Điều này có thể gây tổn thương thị lực của bạn. Đặc biệt chú ý phải duy trì khoảng cách với trẻ sơ sinh ít nhất 1 mét (3,3 ft.) khi sử dụng đèn flash.
- Cát giữ thiết bị ngoài tầm với của trẻ em và trẻ sơ sinh. Dây đeo cuốn quanh cổ trẻ có thể dẫn đến ngạt thở. Dây nguồn đi kèm sản phẩm vô tình cuốn quanh cổ trẻ có thể dẫn đến ngạt thở.
- Chỉ sử dụng nguồn điện được khuyến dùng.
- Không tháo rời, thay thế hoặc sử dụng nhiệt đối với sản phẩm.
- Nếu pin có nhãn dán, không bóc nhãn.
- Tránh làm rơi hoặc tác động mạnh vào sản phẩm.
- Không chạm vào phần bên trong sản phẩm nếu sản phẩm bị hỏng (chẳng hạn bị rơi).
- Không sử dụng sản phẩm ngay lập tức nếu sản phẩm phát ra khói, mùi lạ hoặc có các hiện tượng bất thường khác.
- Không sử dụng các dung môi hữu cơ như cồn, xăng hoặc chất pha loãng để vệ sinh sản phẩm.

- Không để sản phẩm tiếp xúc với chất lỏng và không để chất lỏng hoặc vật lạ rơi vào trong máy ảnh.

Điều này có thể dẫn đến điện giật hoặc cháy.

Khi sản phẩm bị ướt hay chất lỏng hoặc vật lạ rơi vào trong máy ảnh, ngay lập tức tháo pin ra hoặc rút nguồn điện.

- Nếu model máy của bạn có khung ngắm hoặc ống kính rời, không nhìn qua khung ngắm hoặc ống kính về phía nguồn sáng chói (chẳng hạn như mặt trời vào ngày quang mây hoặc nguồn sáng chói nhân tạo).

Điều này có thể gây tổn thương thị lực của bạn.

- Nếu model máy của bạn có ống kính rời, không đặt ống kính (hoặc máy ảnh đang lắp ống kính) ngoài trời nắng khi không đóng nắp ống kính.

Làm vậy có thể dẫn đến cháy.

- Không chạm vào sản phẩm đang cắm điện khi mưa bão.

Điều này có thể dẫn đến điện giật hoặc cháy. Ngay lập tức ngừng sử dụng và tránh xa sản phẩm.

- Chỉ sử dụng pin được khuyến dùng.

- Không đặt pin ở gần hoặc trực tiếp vào ngọn lửa.

Pin có thể nổ hoặc rò rỉ, dẫn đến điện giật, cháy hoặc gây chấn thương. Trong trường hợp pin bị rò rỉ và chất điện phân trong pin tiếp xúc với mắt, miệng, da hoặc quần áo, ngay lập tức xối rửa với nước.

- Nếu sản phẩm sử dụng sạc pin, lưu ý những điều sau.

- Định kỳ rút dây nguồn ra và sử dụng vải khô lau sạch bụi và chất bám trên chân cắm, phía ngoài ổ điện và khu vực xung quanh.
- Không dùng tay ướt cắm hoặc rút chân cắm.
- Không sử dụng thiết bị vượt quá công suất định mức của ổ điện hay phụ kiện có dây điện. Không sử dụng nếu chân cắm bị hỏng hoặc không được cắm hoàn toàn vào ổ.
- Không để bụi hay vật kim loại (chẳng hạn như đinh ghim hoặc chìa khóa) tiếp xúc với các cực hoặc chân cắm.
- Nếu sản phẩm có dây nguồn kèm theo, không cắt, làm hư hại, thay thế hoặc đặt vật nặng lên dây nguồn.

Điều này có thể dẫn đến điện giật hoặc cháy.

Trước khi sử dụng

Hướng dẫn cơ bản

Hướng dẫn chuyên sâu

Thông tin cơ bản về máy ảnh

Chế độ tự động /  
Chế độ bán tự động

Chế độ chụp khác

Chế độ P

Chế độ Tv, Av, M và C

Chế độ xem lại

Chức năng Wi-Fi

Menu thiết lập

Phụ kiện

Phụ lục

Chỉ mục



- Tắt máy ảnh ở những nơi cấm sử dụng.

Sóng điện từ do máy ảnh phát ra có thể gây ảnh hưởng đến hoạt động của thiết bị điện tử và các thiết bị khác. Đặc biệt thận trọng khi sử dụng sản phẩm ở những nơi hạn chế sử dụng thiết bị điện tử, chẳng hạn như trên máy bay hoặc tại cơ sở y tế.

- Không để máy ảnh tiếp xúc với da trong khoảng thời gian dài. Ngay cả khi máy ảnh không nóng vẫn có thể gây ra bỏng nhẹ, tạo thành vết đỏ hoặc phỏng rộp trên da. Nên sử dụng chân máy nếu bạn có vấn đề về tuần hoàn máu hoặc da kém nhạy cảm, hay khi sử dụng máy ảnh ở nơi có nhiệt độ cao.

**⚠ Thận trọng** Cảnh báo có thể gây chấn thương.

- Khi cầm máy ảnh bằng dây đeo, cẩn thận không để máy ảnh chịu tác động hoặc va chạm mạnh hay mắc vào các vật khác.

• Cẩn thận không đập mạnh hoặc đẩy mạnh ống kính. Điều này có thể dẫn đến chấn thương hoặc làm hỏng máy ảnh.

• Cẩn thận không để màn hình chịu tác động mạnh. Nếu màn hình bị rạn nứt, các mảnh vỡ nhỏ có thể gây chấn thương.

- Khi sử dụng đèn flash, cẩn thận không để ngón tay hoặc quần áo che đèn flash.

Điều này có thể dẫn đến bỏng hoặc làm hỏng đèn flash.

- Tránh sử dụng, đặt hoặc cất giữ sản phẩm ở những nơi sau:
  - Nơi có ánh sáng mặt trời chiếu trực tiếp
  - Nơi có nhiệt độ trên 40 °C (104 °F)
  - Khu vực ẩm ướt hoặc bụi bẩn

Những nơi này có thể làm rò rỉ, quá nóng hoặc nổ pin, dẫn đến điện giật, cháy, bỏng hoặc các chấn thương khác.

Máy ảnh quá nóng hoặc bị hỏng có thể dẫn đến điện giật, cháy, bỏng hoặc các chấn thương khác.

- Hiệu ứng chuyển tiếp trình chiếu có thể gây khó chịu khi xem trong thời gian dài.

- Khi sử dụng ống kính tùy chọn, bộ lọc ống kính hoặc ngàm chuyển kính lọc (nếu có) tùy chọn, đảm bảo lắp các phụ kiện này chắc chắn. Nếu bị lỏng hoặc rơi ra, phụ kiện ống kính có thể nứt vỡ và các mảnh thủy tinh có thể làm đứt tay/chân.

- Đối với sản phẩm có chức năng nâng và hạ đèn flash tự động, khi hạ đèn flash đảm bảo ngón tay của bạn không bị kẹt vào đèn. Điều này có thể dẫn đến chấn thương.

### Thận trọng

Cảnh báo có thể gây hư hỏng cho thiết bị.

- Không hướng máy ảnh về phía nguồn sáng chói, chẳng hạn như mặt trời vào ngày quang mây hoặc nguồn sáng chói nhân tạo. Làm vậy có thể gây hỏng cảm biến của máy ảnh hoặc các bộ phận bên trong khác.

- Khi sử dụng máy ảnh trên bãi biển hoặc ở những nơi lộng gió, cẩn thận không để bụi hoặc cát rơi vào trong máy ảnh.

- Khi sử dụng sản phẩm có chức năng nâng và hạ đèn flash tự động, không đẩy đèn flash xuống hoặc cạy mở đèn flash.

Điều này có thể gây trục trặc cho sản phẩm.

- Sử dụng tấm bông hoặc khăn vải lau sạch bụi bẩn hoặc các chất lạ khác bám trên đèn flash.

Nhiệt tỏa ra từ đèn flash có thể làm các chất lạ bốc khói hoặc gây trục trặc cho sản phẩm.

- Tháo và cất pin khi không sử dụng sản phẩm. Hiện tượng rò rỉ pin có thể làm hỏng sản phẩm.

- Trước khi vứt bỏ pin, bọc các cực bằng băng dính hoặc vật cách điện khác.

Việc tiếp xúc với các vật kim loại khác có thể dẫn đến cháy hoặc nổ.

- Rút sạch khỏi sản phẩm khi không sử dụng. Không dùng vải bọc hoặc đặt các vật khác đè lên sạc pin khi sử dụng.

Cắm sạc pin vào ổ điện trong thời gian dài có thể khiến sạc quá nóng và biến dạng, dẫn đến cháy.

## Trước khi sử dụng

### Hướng dẫn cơ bản

### Hướng dẫn chuyên sâu

#### Thông tin cơ bản về máy ảnh

#### Chế độ tự động / Chế độ bán tự động

#### Chế độ chụp khác

#### Chế độ P

#### Chế độ Tv, Av, M và C

#### Chế độ xem lại

#### Chức năng Wi-Fi

#### Menu thiết lập

#### Phụ kiện

#### Phụ lục

## Chỉ mục



- Không để pin chuyên dụng ở gần vật nuôi.

Vật nuôi cắn pin có thể gây hiện tượng rò rỉ, quá nóng hoặc nổ, dẫn đến cháy hoặc làm hỏng sản phẩm.

- Nếu sản phẩm sử dụng nhiều pin, không dùng chung pin có lượng điện sạc khác nhau, không dùng chung pin cũ và pin mới. Không lắp pin với cực +/- đảo ngược.

Điều này có thể gây trục trặc cho sản phẩm.

- Khi để máy ảnh trong túi xách, đảm bảo các vật cứng không chạm vào màn hình. Ngoài ra, đóng màn hình (sao cho màn hình quay về thân máy ảnh) nếu sản phẩm có màn hình đóng được.

- Không gắn bất kỳ vật cứng nào vào sản phẩm.

Làm vậy có thể dẫn đến trục trặc hoặc làm hỏng màn hình.

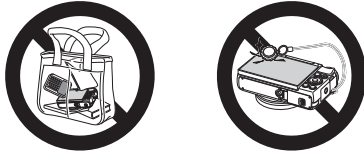

## Trước khi sử dụng

### Hướng dẫn cơ bản

### Hướng dẫn chuyên sâu

#### Thông tin cơ bản về máy ảnh

#### Chế độ tự động / Chế độ bán tự động

#### Chế độ chụp khác

#### Chế độ P

#### Chế độ Tv, Av, M và C

#### Chế độ xem lại

#### Chức năng Wi-Fi

#### Menu thiết lập

#### Phụ kiện

#### Phụ lục

## Chỉ mục



# Hướng dẫn cơ bản

## Thao tác cơ bản

Các thông tin và chỉ dẫn cơ bản, từ các bước chuẩn bị ban đầu cho đến khi chụp và xem lại ảnh

### Thao tác với màn hình cảm ứng

Màn hình cảm ứng của máy ảnh cho phép thao tác trực quan bằng cách chạm hoặc gõ trên màn hình.

#### ■ Chạm

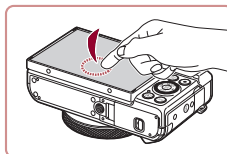

#### Dùng ngón tay chạm nhẹ màn hình.

- Thao tác này dùng để chụp ảnh, quay phim, định cấu hình các chức năng của máy ảnh, v.v...

#### ■ Kéo

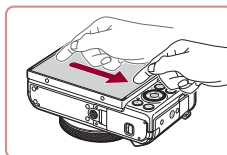

#### Dùng ngón tay chạm và di chuyển trên màn hình.

- Thao tác này dùng để chuyển đến ảnh tiếp theo trong chế độ xem lại hoặc để thay đổi khu vực ảnh được phóng to, v.v...

Trước khi sử dụng

Hướng dẫn cơ bản

Hướng dẫn chuyên sâu

Thông tin cơ bản về máy ảnh

Chế độ tự động /  
Chế độ bán tự động

Chế độ chụp khác

Chế độ P

Chế độ Tv, Av, M và C

Chế độ xem lại

Chức năng Wi-Fi

Menu thiết lập

Phụ kiện

Phụ lục

Chỉ mục



## Chuẩn bị ban đầu

Chuẩn bị chụp như sau.

### Gắn dây đeo

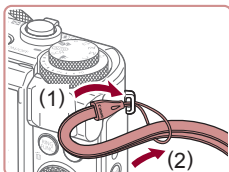

#### Gắn dây đeo.

- Luồn đầu dây đeo qua lỗ gắn trên máy ảnh (1), rồi kéo đầu kia cho vào vòng dây đã luồn (2).

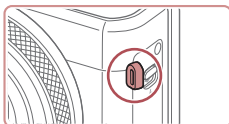

- Bạn cũng có thể gắn dây đeo ở phía bên trái của máy ảnh.

### Giữ máy ảnh



- Đeo dây đeo quanh cổ tay bạn.
- Khi chụp ảnh, để tay gần cơ thể và cầm máy ảnh chắc chắn để tránh máy di chuyển. Nếu đã nâng đèn flash, không đặt ngón tay lên trên đèn.

## Sạc pin

Trước khi sử dụng, sạc pin bằng sạc đi kèm. Đảm bảo sạc pin trước khi sử dụng, vì máy ảnh không kèm theo pin đã sạc.

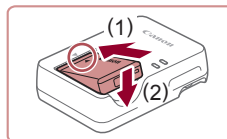

### 1 Lắp pin.

- Sau khi hướng pin trùng theo dấu ▲ trên pin và bộ sạc, lắp pin bằng cách đặt pin vào (1) rồi ấn xuống (2).

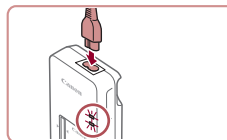

### 2 Sạc pin.

- Cắm dây nguồn vào sạc, sau đó cắm đầu kia vào ổ điện.
- Đèn sạc chuyển sang màu cam và quá trình sạc bắt đầu.
- Khi sạc xong, đèn chuyển sang màu xanh lá cây.

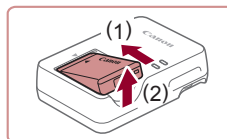

### 3 Tháo pin.

- Sau khi rút sạc pin ra, tháo pin bằng cách đẩy pin vào (1) và kéo lên (2).



- Để bảo quản pin trong điều kiện tốt nhất, không sạc pin liên tục hơn 24 giờ.
- Đối với sạc pin sử dụng dây nguồn, không gắn sạc hoặc dây nguồn vào các vật khác. Làm vậy có thể dẫn đến trục trặc hoặc gây hỏng sản phẩm.

Trước khi sử dụng

Hướng dẫn cơ bản

Hướng dẫn chuyên sâu

Thông tin cơ bản về máy ảnh

Chế độ tự động /  
Chế độ bán tự động

Chế độ chụp khác

Chế độ P

Chế độ Tv, Av, M và C

Chế độ xem lại

Chức năng Wi-Fi

Menu thiết lập

Phụ kiện

Phụ lục

Chỉ mục





- Để tìm hiểu thông tin chi tiết về thời gian sạc, cũng như số ảnh có thể chụp và thời lượng quay phim khi pin được sạc đầy, tham khảo phần “Số ảnh chụp/Thời lượng quay phim, Thời gian phát lại” (16219).
- Pin đã sạc sẽ bị mất điện dần, ngay cả khi không sử dụng. Sạc pin vào (hoặc ngay trước) ngày sử dụng.
- Để nhanh chóng biết tình trạng pin, gắn nắp pin để dấu ▲ có thể nhìn thấy trên pin đã sạc và không thể nhìn thấy trên pin chưa sạc.
- Có thể sử dụng sạc tại những khu vực có nguồn điện xoay chiều 100 – 240 V (50/60 Hz). Đối với ổ cắm điện có dạng khác, sử dụng bộ chuyển đổi thích cắm bán sẵn trên thị trường. Tuyệt đối không sử dụng bộ biến áp điện tử được thiết kế cho việc đi du lịch, vì có thể làm hỏng pin.

## ■ Lắp pin và thẻ nhớ

Lắp pin đi kèm và thẻ nhớ (bán riêng).

Lưu ý rằng trước khi sử dụng thẻ nhớ mới hoặc thẻ nhớ đã được định dạng trên thiết bị khác, bạn nên định dạng lại thẻ nhớ với máy ảnh này (169).

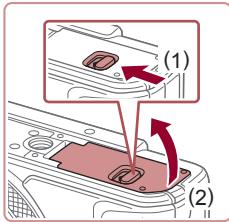

### 1 Mở nắp.

- Trượt nút gạt (1) và mở nắp (2).

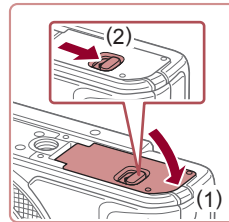
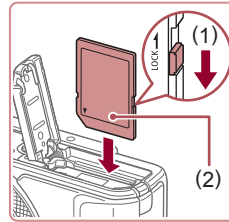
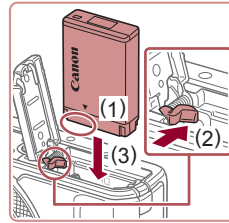

### 2 Lắp pin.

- Giữ pin sao cho vị trí đầu cực hướng ra như hình (1), giữ khóa pin theo hướng (2) rồi lắp pin vào theo hướng (3) cho đến khi khóa đóng lại.
- Nếu lắp pin sai hướng, pin không thể khóa đúng vị trí. Luôn đảm bảo rằng pin được lắp vào đúng hướng và khóa đúng vị trí.

### 3 Kiểm tra mấu chống ghi của thẻ nhớ và lắp thẻ nhớ.

- Bạn không thể ghi ảnh và phim trên các thẻ nhớ có mấu chống ghi đang ở vị trí khóa. Di chuyển mấu chống ghi về phía (1).
- Cắm thẻ nhớ theo hướng như hình minh họa (2) cho đến khi phát ra tiếng tách vào vị trí khóa.
- Đảm bảo thẻ nhớ được cắm theo đúng hướng. Cắm thẻ nhớ sai hướng có thể làm hỏng máy ảnh.

### 4 Đóng nắp.

- Hạ nắp xuống (1) và tiếp tục giữ nắp trong khi trượt công tắc, cho đến khi phát ra tiếng tách vào vị trí đóng (2).

Trước khi sử dụng

Hướng dẫn cơ bản

Hướng dẫn chuyên sâu

Thông tin cơ bản về máy ảnh

Chế độ tự động /  
Chế độ bán tự động

Chế độ chụp khác

Chế độ P

Chế độ Tv, Av, M và C

Chế độ xem lại

Chức năng Wi-Fi

Menu thiết lập

Phụ kiện

Phụ lục

Chỉ mục





- Để tìm hiểu các thông tin về số ảnh chụp hoặc thời gian ghi có thể lưu trên thẻ nhớ, tham khảo phần "Số ảnh chụp trên mỗi thẻ nhớ" (220).

## Tháo pin và thẻ nhớ

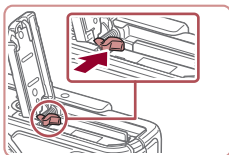

### Tháo pin.

- Mở nắp và quay khóa pin theo hướng mũi tên.
- Pin sẽ bật ra.

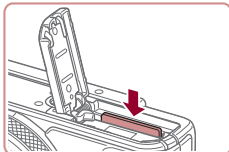

### Tháo thẻ nhớ.

- Đẩy thẻ nhớ vào cho đến khi phát ra tiếng tách, rồi từ từ nhả thẻ nhớ ra.
- Thẻ nhớ sẽ bật ra.

## Đặt ngày và giờ

Đặt chính xác ngày giờ hiện tại như sau nếu màn hình [Ngày/Giờ] hiển thị khi bật máy. Thông tin chỉ định theo cách này được ghi lại trong thuộc tính ảnh và được dùng để quản lý ảnh theo ngày chụp hoặc in ảnh có hiển thị ngày.

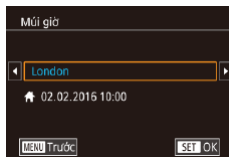
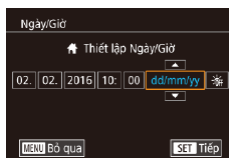
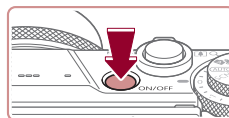

### 1 Bật máy ảnh.

- Nhấn nút nguồn.
- Màn hình [Ngày/Giờ] sẽ hiển thị.

### 2 Đặt ngày và giờ.

- Nhấn các nút [◀][▶] để chọn mục.
- Nhấn các nút [▲][▼] hoặc xoay nút xoay [Q] để chỉ định ngày và giờ.
- Khi hoàn tất, nhấn nút [SET].

### 3 Cài đặt múi giờ địa phương.

- Nhấn các nút [◀][▶] để chọn múi giờ địa phương.

### 4 Hoàn tất quá trình thiết lập.

- Nhấn nút [SET] khi hoàn tất. Sau khi thông báo xác nhận xuất hiện, màn hình thiết lập sẽ thôi hiển thị.
- Để tắt máy ảnh, nhấn nút nguồn.

Trước khi sử dụng

Hướng dẫn cơ bản

Hướng dẫn chuyên sâu

Thông tin cơ bản về máy ảnh

Chế độ tự động /  
Chế độ bán tự động

Chế độ chụp khác

Chế độ P

Chế độ Tv, Av, M và C

Chế độ xem lại

Chức năng Wi-Fi

Menu thiết lập

Phụ kiện

Phụ lục

Chỉ mục





- Màn hình [Ngày/Giờ] sẽ hiển thị mỗi lần bật máy ảnh trừ khi bạn đã đặt ngày, giờ và múi giờ địa phương. Chỉ định thông tin chính xác.



- Để đặt giờ mùa hè (trước 1 giờ), chọn [☀️] ở bước 2 rồi chọn [🌙] bằng cách nhấn các nút [▲][▼] hoặc xoay nút xoay [🌀].



- Bạn cũng có thể đặt ngày và giờ bằng cách chạm vào mục mong muốn trên màn hình ở bước 2 rồi chạm vào [SET]. Tương tự, bạn cũng có thể đặt múi giờ địa phương bằng cách chạm vào [⏪][⏩] trên màn hình ở bước 3, rồi chạm vào [SET].

## Thay đổi ngày và giờ

Điều chỉnh ngày và giờ như sau.



### 1 Truy cập màn hình menu.

- Nhấn nút [MENU].

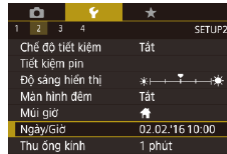

### 2 Chọn [Ngày/Giờ].

- Nhấn các nút [⏪][⏩] để chọn tab [🔧].
- Nhấn các nút [▲][▼] hoặc xoay nút xoay [🌀] để chọn [Ngày/Giờ], rồi nhấn nút [👉].



### 3 Thay đổi ngày và giờ.

- Thực hiện theo bước 2 trong phần “Đặt ngày và giờ” (📖20) để điều chỉnh thiết lập.
- Nhấn nút [MENU] để đóng màn hình menu.



- Máy ảnh có tích hợp pin ngày/giờ (pin dự phòng). Thiết lập ngày/giờ có thể được lưu giữ trong khoảng 3 tuần sau khi tháo pin.
- Pin lưu trữ ngày/giờ sẽ được sạc trong khoảng 4 giờ khi bạn lắp pin đã sạc vào, ngay cả khi máy ảnh đang tắt nguồn.
- Khi pin lưu trữ ngày/giờ hết, màn hình [Ngày/Giờ] sẽ hiển thị khi bạn bật máy ảnh. Đặt ngày giờ chính xác theo hướng dẫn trong phần “Đặt ngày và giờ” (📖20).

Trước khi sử dụng

Hướng dẫn cơ bản

Hướng dẫn chuyên sâu

Thông tin cơ bản về máy ảnh

Chế độ tự động /  
Chế độ bán tự động

Chế độ chụp khác

Chế độ P

Chế độ Tv, Av, M và C

Chế độ xem lại

Chức năng Wi-Fi

Menu thiết lập

Phụ kiện

Phụ lục

Chỉ mục



## Ngôn ngữ hiển thị

Thay đổi ngôn ngữ hiển thị khi cần.



### 1 Vào chế độ xem lại.

- Nhấn nút [MENU].

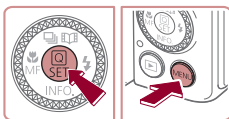

### 2 Truy cập màn hình thiết lập.

- Nhấn và giữ nút [INFO], rồi nhấn ngay nút [MENU].

### 3 Đặt ngôn ngữ hiển thị.

- Nhấn các nút [▲][▼][◀][▶] hoặc xoay nút xoay [OK] để chọn ngôn ngữ, rồi nhấn nút [INFO].
- Khi đã đặt ngôn ngữ hiển thị, màn hình thiết lập sẽ thôi hiển thị.



- Ở bước 2, sau khi nhấn nút [INFO] nếu chờ quá lâu mới nhấn nút [MENU], giờ hiện tại sẽ hiển thị. Trong trường hợp này, nhấn nút [INFO] để tắt hiển thị giờ và lặp lại bước 2.
- Bạn cũng có thể thay đổi ngôn ngữ hiển thị bằng cách nhấn nút [MENU] và chọn [Ngôn ngữ] trên tab [3].



- Bạn cũng có thể đặt ngôn ngữ hiển thị bằng cách chạm vào ngôn ngữ trên màn hình ở bước 3 rồi chạm lại lần nữa.

## Thử máy ảnh

▶ Ảnh ▶ Phim

Thực hiện các hướng dẫn sau để bật máy ảnh, chụp ảnh hoặc quay phim, rồi xem lại.

## Chụp (Tự động thông minh)

Để có thể hoàn toàn tự động lựa chọn thiết lập tối ưu cho các cảnh cụ thể, chỉ cần để máy ảnh xác định chủ thể và điều kiện chụp.

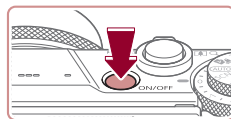

### 1 Bật máy ảnh.

- Nhấn nút nguồn.
- Màn hình khởi động hiển thị.

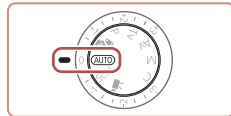

### 2 Vào chế độ [AUTO].

- Đặt nút xoay chế độ thành [AUTO].
- Hướng máy ảnh vào chủ thể. Máy ảnh sẽ phát ra tiếng tách nhỏ khi xác định cảnh.
- Các biểu tượng tượng đại diện cho chế độ ổn định cảnh và ảnh được hiển thị ở phía trên bên trái màn hình.
- Các khung hiển thị xung quanh bất kỳ chủ thể nào được phát hiện để biểu thị chủ thể đó đang được lấy nét.



### 3 Bỏ cục ảnh.

- Để zoom tới gần và phóng to chủ thể, di chuyển cần gạt zoom về phía [ZOOM IN] (chụp xa) và để zoom ra xa chủ thể, di chuyển cần gạt zoom về phía [ZOOM OUT] (góc rộng).

Trước khi sử dụng

Hướng dẫn cơ bản

Hướng dẫn chuyên sâu

Thông tin cơ bản về máy ảnh

Chế độ tự động /  
Chế độ bán tự động

Chế độ chụp khác

Chế độ P

Chế độ Tv, Av, M và C

Chế độ xem lại

Chức năng Wi-Fi

Menu thiết lập

Phụ kiện

Phụ lục

Chỉ mục



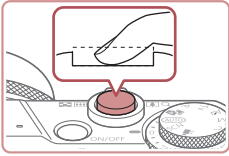
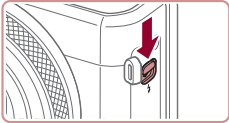
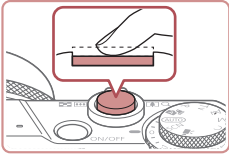

## 4 Chụp.

### Chụp ảnh

#### 1) Lấy nét.

- Nhấn nửa chừng nút chụp xuống. Máy ảnh phát ra tiếng bíp hai lần sau khi lấy nét và các khung sẽ hiển thị để cho biết khu vực ảnh được lấy nét.

- Nếu [Mờ Flash] hiển thị, di chuyển công tắc [Flash] để nâng đèn flash. Đèn flash sẽ đánh sáng khi chụp. Nếu bạn không muốn sử dụng đèn flash, dùng ngón tay ấn hẳn đèn xuống.

#### 2) Chụp.

- Nhấn hoàn toàn nút chụp xuống.
- Khi chụp, màn trập phát ra âm thanh và trong điều kiện ánh sáng yếu, đèn flash sẽ tự động đánh sáng khi được nâng lên.
- Giữ vững máy ảnh cho đến khi tiếng màn trập kết thúc.
- Sau khi hiển thị ảnh chụp, máy ảnh sẽ chuyển về màn hình chụp.

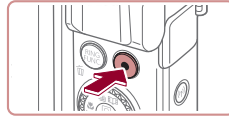

(1)

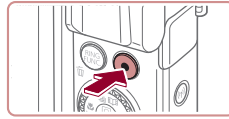

### Quay phim

#### 1) Bắt đầu quay.

- Nhấn nút quay phim. Máy ảnh phát ra tiếng bíp một lần khi bắt đầu quay và [● Quay] hiển thị với thời gian đã quay (1).
- Thanh màu đen hiển thị ở rìa trên cùng và dưới cùng của màn hình, chủ thể được phóng to đôi chút. Thanh màu đen biểu thị các khu vực ảnh không được ghi.
- Các khung hiển thị xung quanh bất kỳ khuôn mặt nào được phát hiện để biểu thị khuôn mặt đó đang được lấy nét.
- Nhả nút quay phim khi quá trình quay bắt đầu.

#### 2) Kết thúc quay.

- Nhấn lại nút quay phim để dừng quay. Máy ảnh phát ra tiếng bíp hai lần khi quá trình ghi dừng.

Trước khi sử dụng

Hướng dẫn cơ bản

Hướng dẫn chuyên sâu

Thông tin cơ bản về máy ảnh

Chế độ tự động /  
Chế độ bán tự động

Chế độ chụp khác

Chế độ P

Chế độ Tv, Av, M và C

Chế độ xem lại

Chức năng Wi-Fi

Menu thiết lập

Phụ kiện

Phụ lục

Chỉ mục



## Xem

Sau khi chụp ảnh hoặc quay phim, bạn có thể xem lại trên màn hình như sau.



### 1 Vào chế độ xem lại.

- Nhấn nút [▶].
- Ảnh chụp cuối cùng được hiển thị.



### 2 Chọn ảnh.

- Để xem ảnh trước, nhấn nút [◀] hoặc xoay nút xoay [🌀] ngược chiều kim đồng hồ. Để xem ảnh sau, nhấn nút [▶] hoặc xoay nút xoay [🌀] theo chiều kim đồng hồ.
- Nhấn và giữ các nút [◀][▶] để duyệt nhanh ảnh.

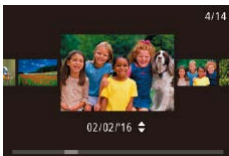

- Để truy cập màn hình này (Chế độ hiển thị cuộn), xoay nhanh nút xoay [🌀]. Ở chế độ này, xoay nút xoay [🌀] để duyệt ảnh.

- Để quay trở lại hiển thị từng ảnh, nhấn nút [⏪].

- Phim được đánh dấu bằng biểu tượng [SET ▶]. Để xem phim, chuyển sang bước 3.

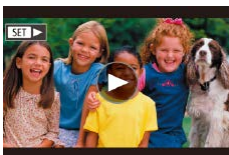

### 3 Xem phim.

- Nhấn nút [⏪], nhấn các nút [▲][▼] để chọn [▶], rồi nhấn lại nút [⏪].
- Phim bắt đầu phát và [SET ▶] hiển thị sau khi phim kết thúc.
- Để điều chỉnh âm lượng, nhấn các nút [▲][▼] trong khi xem lại.



- Để chuyển từ chế độ xem lại sang chế độ chụp, nhấn nửa chừng nút chụp.



- Bạn cũng có thể xem lại phim bằng cách chạm vào [▶]. Để điều chỉnh âm lượng, kéo nhanh lên hoặc xuống trên màn hình trong khi xem lại.

Trước khi sử dụng

Hướng dẫn cơ bản

Hướng dẫn chuyên sâu

Thông tin cơ bản về máy ảnh

Chế độ tự động /  
Chế độ bán tự động

Chế độ chụp khác

Chế độ P

Chế độ Tv, Av, M và C

Chế độ xem lại

Chức năng Wi-Fi

Menu thiết lập

Phụ kiện

Phụ lục

Chỉ mục



## Xóa ảnh

Bạn có thể chọn và xóa lần lượt những ảnh không cần thiết. Không thể khôi phục lại các ảnh đã xóa. Đảm bảo rằng bạn muốn xóa ảnh trước khi sử dụng tùy chọn này.



### 1 Chọn ảnh để xóa.

- Nhấn các nút [◀][▶] hoặc xoay nút xoay [🌀] để chọn ảnh.



### 2 Xóa ảnh.

- Nhấn nút [🗑️].
- Sau khi thông báo [Xóa?] hiển thị, nhấn các nút [◀][▶] hoặc xoay nút xoay [🌀] để chọn [Xóa], rồi nhấn nút [🗑️].
- Ảnh hiện tại được xóa.
- Để hủy xóa, nhấn các nút [◀][▶] hoặc xoay nút xoay [🌀] để chọn [Hủy], rồi nhấn nút [🗑️].



- Bạn có thể chọn xóa nhiều ảnh cùng lúc (📖 124).



- Bạn cũng có thể chạm vào [Xóa] trên màn hình ở bước 2 để xóa ảnh hiện tại.
- Bạn cũng có thể xóa ảnh bằng cách sử dụng Kiểu cảm ứng (📖 127).

Trước khi sử dụng

Hướng dẫn cơ bản

Hướng dẫn chuyên sâu

Thông tin cơ bản về máy ảnh

Chế độ tự động /  
Chế độ bán tự động

Chế độ chụp khác

Chế độ P

Chế độ Tv, Av, M và C

Chế độ xem lại

Chức năng Wi-Fi

Menu thiết lập

Phụ kiện

Phụ lục

Chỉ mục



# Hướng dẫn chuyên sâu

## Thông tin cơ bản về máy ảnh

Các thao tác cơ bản và các thao tác thú vị khác khi sử dụng máy ảnh, bao gồm các tùy chọn chụp và xem lại

### Bật/Tắt

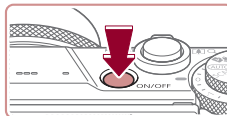

#### Chế độ chụp

- Nhấn nút nguồn để bật máy ảnh và chuẩn bị chụp.
- Nhấn lại nút nguồn để tắt máy ảnh.



#### Chế độ xem lại

- Nhấn nút [▶] để bật máy ảnh và xem ảnh.
- Nhấn lại nút [▶] để tắt máy ảnh.



- Để chuyển từ chế độ chụp sang chế độ xem lại, nhấn nút [▶].
- Ống kính sẽ thu lại sau khi máy ảnh ở chế độ xem lại trong khoảng một phút. Khi ống kính thu lại, bạn có thể tắt máy ảnh bằng cách nhấn nút [▶].

Trước khi sử dụng

Hướng dẫn cơ bản

Hướng dẫn chuyên sâu

Thông tin cơ bản về máy ảnh

Chế độ tự động /  
Chế độ bán tự động

Chế độ chụp khác

Chế độ P

Chế độ Tv, Av, M và C

Chế độ xem lại

Chức năng Wi-Fi

Menu thiết lập

Phụ kiện

Phụ lục

Chỉ mục



## Tính năng tiết kiệm pin (Tự động tắt nguồn)

Để tiết kiệm pin, máy ảnh tự động tắt màn hình (Tắt hiển thị) và sau một khoảng thời gian không hoạt động nhất định, máy ảnh tự tắt.

### Tiết kiệm pin ở chế độ chụp

Màn hình tự động tắt sau khoảng một phút không hoạt động. Sau khoảng hai phút tiếp theo, ống kính được thu lại và máy ảnh tự tắt. Để bật màn hình và chuẩn bị chụp khi màn hình tắt nhưng ống kính vẫn ở ngoài, nhấn nửa chừng nút chụp (📖27).

### Tiết kiệm pin ở chế độ xem lại

Máy ảnh tự động tắt sau khoảng năm phút không hoạt động.



- Bạn có thể tắt chế độ tự động tắt và điều chỉnh thời điểm tắt hiển thị nếu muốn (📖171).
- Chức năng tiết kiệm pin không hoạt động khi máy ảnh kết nối với các thiết bị khác qua Wi-Fi (📖141) hoặc khi kết nối với máy tính (📖182).

## Nút chụp

Để đảm bảo ảnh được lấy nét, luôn bắt đầu với nhấn nửa chừng nút chụp. Khi chủ thể được lấy nét, nhấn hoàn toàn nút chụp để chụp. Trong hướng dẫn sử dụng này, thao tác với nút chụp được mô tả là nhấn nút nửa chừng hoặc hoàn toàn.

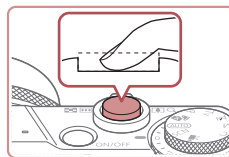
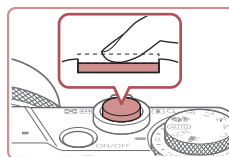

### 1 Nhấn nửa chừng. (Nhấn nhẹ để lấy nét.)

- Nhấn nửa chừng nút chụp. Máy ảnh phát ra tiếng bíp hai lần và khung hiển thị xung quanh khu vực hình ảnh được lấy nét.

### 2 Nhấn hoàn toàn. (Từ vị trí nhấn nửa chừng, nhấn hoàn toàn để chụp.)

- Khi chụp, máy ảnh sẽ phát ra tiếng màn trập.
- Giữ vững máy ảnh cho đến khi tiếng màn trập kết thúc.



- Ảnh có thể bị mất nét nếu bạn chụp mà không nhấn nửa chừng nút chụp lúc ban đầu.
- Thời lượng phát lại tiếng màn trập sẽ khác nhau tùy thuộc vào thời gian cần để chụp ảnh. Có thể mất nhiều thời gian hơn ở một số cảnh chụp và ảnh sẽ mờ nếu bạn di chuyển máy ảnh (hoặc chủ thể di chuyển) trước khi tiếng màn trập kết thúc.

Trước khi sử dụng

Hướng dẫn cơ bản

Hướng dẫn chuyên sâu

Thông tin cơ bản về máy ảnh

Chế độ tự động /  
Chế độ bán tự động

Chế độ chụp khác

Chế độ P

Chế độ Tv, Av, M và C

Chế độ xem lại

Chức năng Wi-Fi

Menu thiết lập

Phụ kiện

Phụ lục

Chỉ mục



## Chế độ chụp

Sử dụng nút xoay chế độ để truy cập từng chế độ chụp.

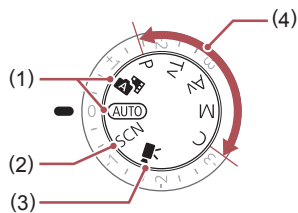

- (1) Chế độ tự động / Chế độ bán tự động  
Chụp tự động hoàn toàn với thiết lập do máy ảnh xác định (📖22, 📖34, 📖36).
- (2) Chế độ cảnh đặc biệt  
Chụp với thiết lập được thiết kế cho cảnh đặc biệt, hoặc thêm các hiệu ứng ảnh khi chụp (📖55).
- (3) Chế độ quay phim  
Để quay phim (📖72, 📖103). Bạn cũng có thể quay phim khi nút xoay chế độ không được thiết lập ở chế độ quay, đơn giản bằng cách nhấn nút quay phim.
- (4) Các chế độ P, Tv, Av, M và C  
Sử dụng thiết lập ưa thích để chụp các kiểu ảnh khác nhau (📖77, 📖100).

## Điều chỉnh góc độ và hướng của màn hình

Bạn có thể điều chỉnh góc độ và hướng của màn hình cho phù hợp với cảnh hoặc cách chụp.

### Gập màn hình xuống

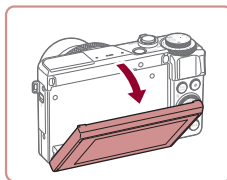

- Kéo đỉnh của màn hình xuống về phía bạn.
- Màn hình có thể gập xuống tới khoảng 45 °.

### Lật màn hình lên

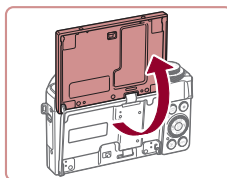

- Màn hình có thể lật lên tới khoảng 180 °.
- Bạn có thể xem ảnh của chính mình khi chụp cả bạn trong ảnh bằng cách xoay màn hình và hướng mặt màn hình về phía trước máy ảnh.
- Sau khi hoàn tất, xoay màn hình cho đến khi phát ra tiếng tách vào vị trí đóng.



- Đóng màn hình khi không sử dụng máy ảnh.
- Không xoay màn hình ra quá xa, làm như vậy có thể làm hỏng máy ảnh.



- Để hủy hiển thị ngược, nhấn nút [MENU] chọn [Hiển thị ngược] trên tab [📷1], rồi chọn [Tắt].

Trước khi sử dụng

Hướng dẫn cơ bản

Hướng dẫn chuyên sâu

Thông tin cơ bản về máy ảnh

Chế độ tự động /  
Chế độ bán tự động

Chế độ chụp khác

Chế độ P

Chế độ Tv, Av, M và C

Chế độ xem lại

Chức năng Wi-Fi

Menu thiết lập

Phụ kiện

Phụ lục

Chỉ mục



## Tùy chọn hiển thị thông tin chụp

Nhấn nút [▼] để ẩn hoặc hiện khung lưới hoặc cân bằng điện tử.

Để định cấu hình hiển thị trên màn hình chi tiết hơn, truy cập tab [📷1] ► [Hiển thị thông tin chụp] (📖106).



- Khi bạn chụp trong điều kiện ánh sáng yếu, chức năng xem vào ban đêm sẽ tự động tăng độ sáng màn hình để dễ dàng kiểm tra bố cục ảnh hơn. Tuy nhiên, độ sáng ảnh trên màn hình có thể không khớp với độ sáng của ảnh chụp. Lưu ý rằng chuyển động bị giật của chủ thể hoặc hiện tượng méo ảnh trên màn hình sẽ không ảnh hưởng đến ảnh được ghi.
- Để tìm hiểu về tùy chọn hiển thị xem lại, tham khảo phần “Chuyển chế độ hiển thị” (📖112).

## Sử dụng menu thiết lập nhanh

Định cấu hình các chức năng thường dùng trong menu [Q] (Thiết lập nhanh). Lưu ý rằng các mục và tùy chọn của menu khác nhau tùy thuộc vào chế độ chụp (📖203).

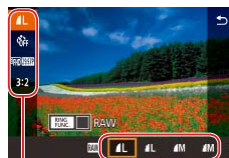

(1)

(2)



### 1 Truy cập menu [Q].

- Nhấn nút [Q].

### 2 Chọn một mục trong menu.

- Nhấn các nút [▲][▼] để chọn mục menu (1).
- Tùy chọn có sẵn (2) sẽ hiển thị ở cuối màn hình.

### 3 Chọn tùy chọn.

- Nhấn các nút [◀][▶] hoặc xoay nút xoay [🌀] để chọn tùy chọn.
- Mục gắn biểu tượng [MENU] có thể được định cấu hình bằng cách nhấn nút [MENU].
- Mục gắn biểu tượng [FUNC.] có thể được định cấu hình bằng cách nhấn nút [FUNC.].
- Mục gắn biểu tượng [INFO] có thể được định cấu hình bằng cách nhấn nút [▼].

Trước khi sử dụng

Hướng dẫn cơ bản

Hướng dẫn chuyên sâu

Thông tin cơ bản về máy ảnh

Chế độ tự động /  
Chế độ bán tự động

Chế độ chụp khác

Chế độ P

Chế độ Tv, Av, M và C

Chế độ xem lại

Chức năng Wi-Fi

Menu thiết lập

Phụ kiện

Phụ lục

Chỉ mục





#### 4 Xác nhận lựa chọn và thoát.

- Nhấn nút [SET].
- Màn hình trước khi bạn nhấn nút [SET] ở bước 1 sẽ hiển thị lại, hiển thị tùy chọn bạn đã định cấu hình.



- Để hủy mọi thiết lập vô tình bị thay đổi, bạn có thể khôi phục thiết lập mặc định của máy ảnh (176).
- Bạn cũng có thể thoát bằng cách chọn [↵] trong các mục menu rồi nhấn nút [SET].

### Sử dụng các thao tác với màn hình cảm ứng để định cấu hình thiết lập



- Chạm vào [Q] ở phía trên bên phải màn hình để truy cập menu thiết lập nhanh.
- Chạm vào mục menu rồi chạm tiếp vào tùy chọn để hoàn tất thiết lập.
- Để quay lại màn hình trước đó, chạm vào mục menu [↵] hoặc chạm lại vào tùy chọn đã lựa chọn.
- Bạn có thể chạm vào [MENU] để truy cập màn hình cho các mục được gắn biểu tượng [MENU].
- Bạn có thể chạm vào [FUNC.] để truy cập màn hình cho các mục được gắn biểu tượng [FUNC.].
- Bạn có thể chạm vào [INFO] để truy cập màn hình cho các mục được gắn biểu tượng [INFO].

## Sử dụng màn hình menu

Định cấu hình nhiều chức năng khác nhau của máy ảnh thông qua màn hình menu như sau.

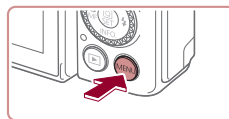

### 1 Truy cập màn hình menu.

- Nhấn nút [MENU].

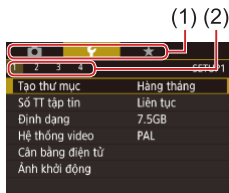

### 2 Chọn tab.

- Tab đại diện chức năng (1), chẳng hạn như chụp ([📷]), xem lại ([🔍]) hay thiết lập ([⚙️]), hoặc các trang trong từng chức năng (2). Tab được đặt tên trong hướng dẫn này bằng cách kết hợp chức năng và số trang, chẳng hạn như [📷1].
- Di chuyển cần gạt zoom để chọn tab chức năng, rồi nhấn các nút [◀] [▶] để chọn tab trang.
- Bạn cũng có thể kéo sang trái hoặc phải ngang màn hình để chọn tab trang.

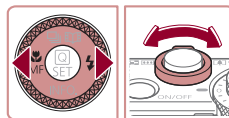

### 3 Chọn một mục trong menu.

- Nhấn các nút [▲] [▼] hoặc xoay nút xoay [🌀] để chọn mục, rồi nhấn nút [SET].
- Đối với các mục menu không hiển thị tùy chọn, đầu tiên nhấn nút [SET] để chuyển màn hình, rồi nhấn các nút [▲] [▼] hoặc xoay nút xoay [🌀] để chọn mục menu.
- Để quay lại màn hình trước đó, nhấn nút [MENU].

Trước khi sử dụng

Hướng dẫn cơ bản

Hướng dẫn chuyên sâu

Thông tin cơ bản về máy ảnh

Chế độ tự động /  
Chế độ bán tự động

Chế độ chụp khác

Chế độ P

Chế độ Tv, Av, M và C

Chế độ xem lại

Chức năng Wi-Fi

Menu thiết lập

Phụ kiện

Phụ lục

Chỉ mục



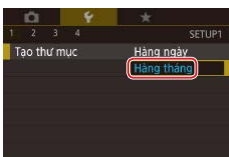

#### 4 Chọn tùy chọn.

- Khi các tùy chọn được xếp theo chiều dọc, nhấn các nút [▲][▼] hoặc xoay nút xoay [●] để chọn tùy chọn.
- Khi các tùy chọn được xếp theo chiều ngang, nhấn các nút [◀][▶] hoặc xoay nút xoay [●] để chọn tùy chọn.

#### 5 Xác nhận lựa chọn và thoát.

- Nhấn nút [SET] để xác nhận lựa chọn của bạn và quay lại màn hình chọn mục menu.
- Nhấn nút [MENU] để quay lại màn hình hiển thị trước khi bạn nhấn nút [MENU] ở bước 1.



- Để hủy mọi thiết lập vô tình bị thay đổi, bạn có thể khôi phục thiết lập mặc định của máy ảnh (📖176).
- Các mục menu sẵn có sẽ khác nhau tùy thuộc vào chế độ chụp hay chế độ xem lại được chọn (📖206 – 📖216).

### Thao tác với màn hình cảm ứng

- Để chọn các tab, nhấn nút [MENU] để truy cập màn hình menu, rồi chạm vào tab chức năng và tab trang mong muốn.
- Kéo các mục menu lên hoặc xuống để cuộn, hoặc chạm vào mục menu để chọn.
- Chạm vào tùy chọn để hoàn tất thiết lập và quay lại màn hình chọn mục menu.
- Với các mục menu hiển thị thang đo, chạm vào vị trí mong muốn trên thang.
- Để định cấu hình mục menu cho các tùy chọn không hiển thị, trước tiên chạm vào mục menu để truy cập màn hình thiết lập. Trên màn hình thiết lập, kéo hoặc chạm để chọn mục, rồi chạm để chọn tùy chọn. Để quay lại màn hình trước đó, chạm vào [MENU↩].
- Bạn cũng có thể chạm vào các khu vực nhập (chẳng hạn như ô kiểm hoặc khung văn bản) để chọn, và cũng có thể nhập ký tự bằng cách chạm vào bàn phím ảo.
- Khi [SET] hiển thị, bạn có thể chạm vào [SET] thay vì nhấn nút [SET] nếu muốn.
- Khi [MENU] hiển thị, bạn có thể chạm vào [MENU] thay vì nhấn nút [MENU] nếu muốn.
- Khi [INFO] hiển thị, bạn có thể chạm vào [INFO] thay vì nhấn nút [▼] để thực hiện thao tác tương tự.
- Khi [FUNC] hiển thị, bạn có thể chạm vào [FUNC] thay vì nhấn nút [FUNC] nếu muốn.
- Để thoát menu, nhấn lại nút [MENU].

Trước khi sử dụng

Hướng dẫn cơ bản

Hướng dẫn chuyên sâu

Thông tin cơ bản về máy ảnh

Chế độ tự động /  
Chế độ bán tự động

Chế độ chụp khác

Chế độ P

Chế độ Tv, Av, M và C

Chế độ xem lại

Chức năng Wi-Fi

Menu thiết lập

Phụ kiện

Phụ lục

Chỉ mục



## Bàn phím ảo

Sử dụng bàn phím ảo để nhập thông tin cho Face ID (📖45), kết nối Wi-Fi (📶141), v.v... Lưu ý rằng độ dài và kiểu thông tin có thể nhập sẽ khác nhau tùy thuộc vào chức năng sử dụng.

### (1) Nhập ký tự

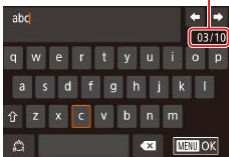

- Chạm vào ký tự để nhập.
- Lượng thông tin có thể nhập (1) sẽ khác nhau tùy thuộc vào chức năng mà bạn đang sử dụng.

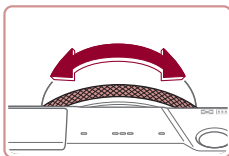

### Di chuyển con trỏ

- Chạm vào biểu tượng [←] hoặc [→], hoặc xoay vòng [↻].

### Nhập dấu ngắt dòng

- Chạm vào [↵].

### Chuyển chế độ nhập

- Để chuyển sang số hoặc ký hiệu, chạm vào [123].
- Chạm vào [⇧] để nhập chữ viết hoa.
- Chế độ nhập có sẵn khác nhau tùy thuộc vào chức năng mà bạn đang sử dụng.

### Xóa ký tự

- Để xóa ký tự trước, chạm vào [←X] hoặc nhấn nút [⏪].
- Chạm và giữ [←X] sẽ xóa năm ký tự cùng lúc.

### Xác nhận nội dung nhập và quay lại màn hình trước đó

- Nhấn nút [MENU].

! [←] không hiển thị và không sử dụng được cho một vài chức năng.

✎ Một cách khác để sử dụng bàn phím là thông qua thao tác nhấn các nút [▲][▼][◀][▶] hoặc xoay nút xoay [🌀] để chọn ký tự hoặc biểu tượng, rồi nhấn nút [👉]. Bạn cũng có thể xoay vòng [🌀] để di chuyển con trỏ. Để quay lại màn hình trước đó, nhấn nút [MENU].

Trước khi sử dụng

Hướng dẫn cơ bản

Hướng dẫn chuyên sâu

Thông tin cơ bản về máy ảnh

Chế độ tự động /  
Chế độ bán tự động

Chế độ chụp khác

Chế độ P

Chế độ Tv, Av, M và C

Chế độ xem lại

Chức năng Wi-Fi

Menu thiết lập

Phụ kiện

Phụ lục

Chỉ mục



## Hiện thị đèn báo

Đèn báo ở mặt sau máy ảnh (📖4) sáng lên hoặc nhấp nháy tùy thuộc vào trạng thái máy ảnh.

Màu sắc	Trạng thái đèn báo	Trạng thái máy ảnh
Xanh lá cây	Nhấp nháy	Khởi động, ghi/đọc/truyền ảnh, chụp phơi sáng lâu (📖100, 📖101), kết nối với máy tính (📖182), kết nối/truyền qua Wi-Fi hoặc tắt hiển thị (📖27, 📖171, 📖171)
Cam	Bật	Sạc qua USB



- Khi đèn báo nhấp nháy màu xanh lá cây, tuyệt đối không tắt máy ảnh, mở nắp thẻ nhớ/pin hoặc rung lắc hay vỗ máy ảnh. Làm vậy có thể làm lỗi ảnh hay hỏng máy ảnh hoặc thẻ nhớ.

## Đồng hồ

Bạn có thể kiểm tra thời gian hiện tại.



- Khi máy ảnh tắt, nhấn và giữ nút (📖), rồi nhấn nút nguồn để hiển thị đồng hồ.

- Nhấn và giữ nút (📖).
- Thời gian hiện tại xuất hiện.
- Khi sử dụng chức năng đồng hồ, nếu bạn cầm máy ảnh theo chiều dọc, đồng hồ sẽ chuyển sang hiển thị theo chiều dọc.
- Nhấn các nút [◀][▶] hoặc xoay nút xoay (📖) hoặc xoay vòng (📖) để đổi màu hiển thị.
- Nhấn lại nút (📖) để hủy hiển thị đồng hồ.

Trước khi sử dụng

Hướng dẫn cơ bản

Hướng dẫn chuyên sâu

Thông tin cơ bản về máy ảnh

Chế độ tự động /  
Chế độ bán tự động

Chế độ chụp khác

Chế độ P

Chế độ Tv, Av, M và C

Chế độ xem lại

Chức năng Wi-Fi

Menu thiết lập

Phụ kiện

Phụ lục

Chỉ mục



# Chế độ tự động / Chế độ bán tự động

Chế độ tiện dụng giúp chụp ảnh và điều khiển máy ảnh dễ dàng hơn

## Chụp với thiết lập do máy ảnh xác định

Để có thể hoàn toàn tự động lựa chọn thiết lập tối ưu cho các cảnh cụ thể, đơn giản chỉ cần để máy ảnh xác định chủ thể và điều kiện chụp.

### ■ Chụp (Tự động thông minh)

▶ Ảnh ▶ Phim

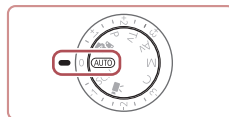
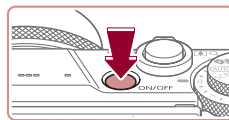

#### 1 Bật máy ảnh.

- Nhấn nút nguồn.
- Màn hình khởi động hiển thị.

#### 2 Vào chế độ [AUTO].

- Đặt nút xoay chế độ thành [AUTO].
- Hướng máy ảnh vào chủ thể. Máy ảnh sẽ phát ra tiếng tách nhỏ khi xác định cảnh.
- Các biểu tượng đại diện cho chế độ ổn định cảnh và ảnh sẽ hiển thị ở phía trên bên trái màn hình (📖38, 📖40).
- Các khung hiển thị xung quanh bất kỳ chủ thể nào được phát hiện để biểu thị chủ thể đó đang được lấy nét.

Trước khi sử dụng

Hướng dẫn cơ bản

Hướng dẫn chuyên sâu

Thông tin cơ bản về máy ảnh

Chế độ tự động /  
Chế độ bán tự động

Chế độ chụp khác

Chế độ P

Chế độ Tv, Av, M và C

Chế độ xem lại

Chức năng Wi-Fi

Menu thiết lập

Phụ kiện

Phụ lục

Chỉ mục



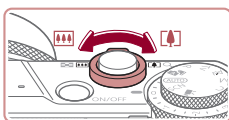

(1)



(2)

### 3) Bỏ cục ảnh.

- Để zoom tới gần và phóng to chủ thể, di chuyển cần gạt zoom về phía [ ] (chụp xa) và để zoom ra xa chủ thể, di chuyển cần gạt zoom về phía [ ] (góc rộng). (Thanh zoom (1) hiển thị cho biết vị trí zoom, cùng với phạm vi lấy nét (2).)

### 4) Chụp.

#### Chụp ảnh

##### 1) Lấy nét.

- Nhấn nửa chừng nút chụp. Máy ảnh phát ra tiếng bíp hai lần sau khi lấy nét và các khung sẽ hiển thị để cho biết khu vực ảnh được lấy nét.
- Nhiều khung lấy nét sẽ hiển thị khi có nhiều khu vực được lấy nét.

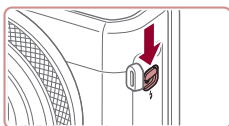
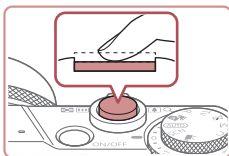

- Nếu [Mở Flash] hiển thị, di chuyển công tắc [ ] để nâng đèn flash. Đèn flash sẽ đánh sáng khi chụp. Nếu bạn không muốn sử dụng đèn flash, dùng ngón tay ấn hẳn đèn xuống.

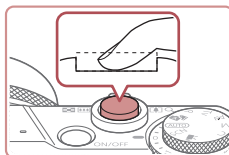

(1)



### 2) Chụp.

- Nhấn hoàn toàn nút chụp xuống.
- Khi chụp, màn trập phát ra âm thanh và trong điều kiện ánh sáng yếu, đèn flash sẽ tự động đánh sáng khi được nâng lên.
- Giữ vững máy ảnh cho đến khi tiếng màn trập kết thúc.
- Sau khi hiển thị ảnh chụp, máy ảnh sẽ chuyển về màn hình chụp.

#### Quay phim

##### 1) Bắt đầu quay.

- Nhấn nút quay phim. Máy ảnh phát ra tiếng bíp một lần khi bắt đầu quay và [Quay] hiển thị với thời gian đã quay (1).
- Thanh màu đen hiển thị ở rìa trên cùng và dưới cùng của màn hình, chủ thể được phóng to đôi chút. Thanh màu đen biểu thị các khu vực ảnh không được ghi.
- Các khung hiển thị xung quanh bất kỳ khuôn mặt nào được phát hiện để biểu thị khuôn mặt đó đang được lấy nét.
- Nhả nút quay phim khi quá trình quay bắt đầu.

Trước khi sử dụng

Hướng dẫn cơ bản

Hướng dẫn chuyên sâu

Thông tin cơ bản về máy ảnh

Chế độ tự động /  
Chế độ bán tự động

Chế độ chụp khác

Chế độ P

Chế độ Tv, Av, M và C

Chế độ xem lại

Chức năng Wi-Fi

Menu thiết lập

Phụ kiện

Phụ lục

Chỉ mục



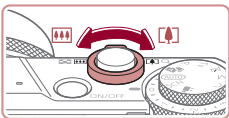

## 2) Điều chỉnh lại kích thước chủ thể và bố cục lại ảnh nếu cần.

- Để điều chỉnh lại kích thước của chủ thể, lặp lại các thao tác ở bước 3. Tuy nhiên, lưu ý rằng tiếng thao tác máy ảnh sẽ được ghi. Lưu ý rằng phim quay ở các hệ số zoom hiển thị bằng màu xanh da trời sẽ bị nhiễu hạt.
- Khi bạn bố cục lại ảnh, máy ảnh sẽ tự động điều chỉnh lấy nét, độ sáng và màu sắc.



## 3) Kết thúc quay.

- Nhấn lại nút quay phim để dừng quay. Máy ảnh phát ra tiếng bíp hai lần khi quá trình ghi dừng.
- Quá trình ghi sẽ tự động dừng khi thẻ nhớ đầy.

## Chụp trong chế độ bán tự động

► Ảnh ► Phim

Chỉ cần chụp ảnh, bạn đã có thể làm đoạn phim ngắn về một ngày. Các clip 2 - 4 giây của mỗi cảnh được máy ảnh ghi lại trước mỗi lần chụp sẽ được kết hợp trong phim digest. Máy ảnh có thể đưa các clip được ghi trong chế độ này vào album Cuộn phim nổi bật (📖136).

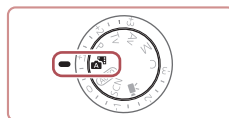

### 1 Vào chế độ [S].

- Thực hiện theo bước 2 trong phần “Chụp (Tự động thông minh)” (📖34) rồi chọn [S].

### 2 Bố cục ảnh.

- Thực hiện theo các bước 3 – 4 trong phần “Chụp (Tự động thông minh)” (📖34) để bố cục ảnh và lấy nét.
- Để có phim digest ấn tượng hơn, hướng máy ảnh vào chủ thể khoảng bốn giây trước khi chụp ảnh.



### 3 Chụp.

- Thực hiện theo bước 4 trong phần “Chụp (Tự động thông minh)” (📖34) để chụp ảnh.
- Máy ảnh sẽ ghi lại cả ảnh và clip phim. Ảnh được ghi và tiếng màn trập cho biết clip đã kết thúc, đồng thời clip sẽ tạo thành một chương riêng biệt trong phim digest.

Trước khi sử dụng

Hướng dẫn cơ bản

Hướng dẫn chuyên sâu

Thông tin cơ bản về máy ảnh

Chế độ tự động /  
Chế độ bán tự động

Chế độ chụp khác

Chế độ P

Chế độ Tv, Av, M và C

Chế độ xem lại

Chức năng Wi-Fi

Menu thiết lập

Phụ kiện

Phụ lục

Chỉ mục





- Tuổi thọ pin trong chế độ này ngắn hơn trong chế độ [AUTO], do phim digest được ghi trong mỗi lần chụp.
- Phim digest có thể không được ghi nếu bạn chụp ảnh ngay lập tức sau khi bật máy ảnh, chọn chế độ [A] hoặc thao tác máy ảnh theo cách khác.
- Âm thanh và rung do thao tác máy ảnh sẽ được ghi lại trong phim digest.



- Chất lượng phim Digest được thiết lập tự động thành [HD 29.97P] cho NTSC hoặc [HD 25.00P] cho PAL và không thể thay đổi (170).
- Âm thanh sẽ không phát ra khi bạn nhấn nửa chừng nút chụp hoặc kích hoạt chụp hẹn giờ (174).
- Trong các trường hợp sau, ngay cả khi phim digest được ghi ở chế độ [A] trong cùng một ngày thì vẫn được lưu thành tập tin riêng biệt.
  - Kích thước tập tin phim digest đạt khoảng 4 GB hoặc tổng thời gian ghi đạt khoảng 16 phút 40 giây.
  - Phim digest được cài đặt bảo vệ (121).
  - Thay đổi thiết lập giờ mùa hè (20) hoặc múi giờ (172).
  - Thư mục mới được tạo (168).
- Tiếng màn trập đã được ghi sẽ không thể chỉnh sửa hoặc xóa.
- Nếu bạn muốn ghi phim digest không ảnh, hãy điều chỉnh thiết lập trước khi quay. Chọn MENU (30) ▶ tab [7] ▶ [Loại Digest] ▶ [Không có ảnh].
- Có thể chỉnh sửa từng chương riêng lẻ (135).

## Xem lại phim digest

Hiện thị ảnh đã chụp ở chế độ [A] để xem phim digest được ghi cùng ngày hoặc chỉ định ngày của phim digest sẽ xem (114).

## Ảnh/Phim



- Nếu máy ảnh không có âm thanh thao tác, có thể bạn đã bật máy ảnh trong khi giữ nút [M]. Để bật âm thanh, nhấn nút [MENU] chọn [Im lặng] trên tab [3], rồi chọn [Tắt].

## Ảnh



- Biểu tượng [G] nhấp nháy cảnh báo ảnh nhiều khả năng bị mờ do rung máy. Trong trường hợp này, gắn máy ảnh lên chân máy hoặc thực hiện các biện pháp khác để giữ vững máy.
- Nếu ảnh vẫn tối mặc dù đèn flash đánh sáng, di chuyển đến gần chủ thể hơn. Để tìm hiểu thông tin chi tiết về phạm vi flash, tham khảo phần "Máy ảnh" (217).
- Nếu máy ảnh chỉ phát ra tiếng bíp một lần khi bạn nhấn nửa chừng nút chụp, có thể là do máy ảnh quá gần chủ thể. Để tìm hiểu thông tin chi tiết về phạm vi lấy nét (phạm vi chụp), tham khảo phần "Phạm vi chụp" (219).
- Khi chụp trong điều kiện ánh sáng yếu, đèn có thể được bật để giảm mắt đỏ và hỗ trợ lấy nét.
- Nếu biểu tượng [S] nhấp nháy xuất hiện khi bạn thử chụp ảnh, có nghĩa là bạn không thể chụp cho đến khi đèn flash được hồi lại xong. Có thể tiếp tục chụp ngay khi đèn flash đã sẵn sàng, nhấn hoàn toàn nút chụp và đợi, hoặc nhấn nút chụp rồi nhấn lại.
- Màn trập không phát ra âm thanh khi biểu tượng "Ngủ" và "Em bé ngủ" (38) hiển thị.
- Mặc dù bạn có thể chụp lại trước khi màn hình chụp hiển thị, ảnh chụp trước đó có thể sẽ xác định lấy nét, độ sáng và màu sắc được sử dụng.



- Bạn có thể thay đổi thời gian ảnh hiển thị sau khi chụp (54).

Trước khi sử dụng

Hướng dẫn cơ bản

Hướng dẫn chuyên sâu

Thông tin cơ bản về máy ảnh

Chế độ tự động /  
Chế độ bán tự động

Chế độ chụp khác

Chế độ P

Chế độ Tv, Av, M và C

Chế độ xem lại

Chức năng Wi-Fi

Menu thiết lập

Phụ kiện

Phụ lục

Chỉ mục





- Trước khi quay phim, dùng ngón tay hạ đèn flash xuống. Trong khi quay, không để ngón tay chạm vào micro (1). Để đèn flash mở hay che micro có thể khiến âm thanh không được ghi lại hoặc ghi lại không rõ ràng.

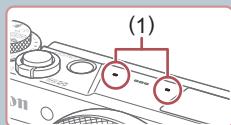

- Khi quay phim, tránh chạm vào các nút điều khiển của máy ảnh trừ nút quay phim, vì âm thanh do máy ảnh tạo ra sẽ được ghi lại.
- Khi bắt đầu quay phim, vùng hiển thị ảnh thay đổi và chủ thể được phóng to để cho phép hiệu chỉnh rung máy nếu có. Để quay chủ thể với kích thước không đổi như trước khi quay, thực hiện theo các bước trong phần “Quay chủ thể với kích cỡ không đổi như trước khi quay” (153).



- Âm thanh được ghi ở chế độ stereo.

## Biểu tượng cảnh

► Ảnh ► Phim

Trong các chế độ [A] và [AUTO], cảnh chụp do máy ảnh xác định hiển thị thông qua biểu tượng và máy ảnh có thể tự động lựa chọn thiết lập tương ứng để có được lấy nét, độ sáng chủ thể cũng như màu sắc tối ưu. Tùy thuộc vào cảnh, có thể chụp các ảnh liên tục (139).

Chủ thể	Nền				
	Bình thường	Ngược sáng	Tối*1	Hoàng hôn	Đèn spotlight
Người	*2	*3		–	
Người di chuyển	*3	*3	–	–	–
Bóng trên khuôn mặt	*2	–	–	–	–
Cười	*3	*3	–	–	–
Ngủ	*2	*3	–	–	–
Em bé	*3	*3	–	–	–
Em bé cười	*3	*3	–	–	–
Em bé ngủ	*2	*3	–	–	–
Trẻ em chuyển động	*3	*3	–	–	–
Chủ thể khác	*2	*3			
Chủ thể di chuyển khác	*3	*3	–	–	–
Các chủ thể phạm vi gần khác	*2	*3	–	–	

\*1 Sử dụng chân máy.

\*2 Màu nền của biểu tượng là màu xanh da trời nhạt khi hậu cảnh là bầu trời xanh, màu xanh da trời đậm khi hậu cảnh bị tối và là màu xám cho tất cả các hậu cảnh khác.

\*3 Màu nền của biểu tượng là màu xanh da trời nhạt khi hậu cảnh là bầu trời xanh và là màu xám cho tất cả các hậu cảnh khác.

- Màu nền của \*2, \*3, \*2, \*3 và là màu xanh da trời đậm, màu nền của là màu cam.
- Với quay phim, chỉ các biểu tượng cho Người, Chủ thể khác và Các chủ thể phạm vi gần khác được hiển thị.
- Trong chế độ [A], các biểu tượng chỉ được hiển thị cho Người, Bóng trên khuôn mặt, Chủ thể khác, Các chủ thể phạm vi gần khác.

Trước khi sử dụng

Hướng dẫn cơ bản

Hướng dẫn chuyên sâu

Thông tin cơ bản về máy ảnh

Chế độ tự động /  
Chế độ bán tự động

Chế độ chụp khác

Chế độ P

Chế độ Tv, Av, M và C

Chế độ xem lại

Chức năng Wi-Fi

Menu thiết lập

Phụ kiện

Phụ lục

Chỉ mục





- Khi chụp hẹn giờ, các biểu tượng không hiển thị cho các đối tượng sau: người đi chuyển, cười hoặc ngủ; em bé cười hoặc ngủ; trẻ em chuyển động; và các chủ thể di chuyển khác.
- Trong kiểu chụp khác ngoài [A] (39, 44), các biểu tượng không hiển thị cho chủ thể cười, ngủ hay trẻ em chuyển động.
- Biểu tượng ngược sáng không hiển thị cho trẻ em chuyển động hoặc chủ thể cười khi đèn flash được đặt thành [A].
- Biểu tượng cho em bé (bao gồm em bé cười hoặc ngủ) và trẻ em chuyển động hiển thị khi [Face ID] được đặt thành [Bật] và khuôn mặt em bé (nhỏ hơn hai tuổi) hay trẻ em (2-12 tuổi) đã được đăng ký và được nhận diện (45). Bạn cần xác nhận trước ngày và giờ chính xác (20).



- Biểu tượng cảnh có thể không phù hợp với điều kiện chụp thực tế hoặc có thể không thể chụp với hiệu ứng, màu sắc hay độ sáng mong muốn. Trong trường hợp này, bạn nên chụp ở chế độ [P] (77).

## Cảnh chụp liên tục

Nếu biểu tượng cho một trong những cảnh sau (cột trái của bảng) hiển thị khi chụp, máy ảnh sẽ chụp liên tục. Nếu biểu tượng cho một trong những cảnh sau (cột trái của bảng) hiển thị khi nhấn nửa chừng nút chụp, thì một trong các biểu tượng [A], [A] hoặc [A] được hiển thị để thông báo máy ảnh sẽ chụp liên tục.

Cười (bao gồm cả Em bé)	 Các ảnh được chụp liên tục và máy ảnh phân tích các chi tiết như biểu hiện trên khuôn mặt để lưu ảnh được xác định là tốt nhất.
Ngủ (bao gồm cả Em bé)	 Kết hợp các ảnh chụp liên tiếp để giảm rung máy và nhiễu ảnh tạo nên những bức ảnh đẹp chụp khuôn mặt khi ngủ. Tia giúp lấy nét sẽ không phát sáng và đèn flash cũng không đánh sáng. Ngoài ra, máy ảnh còn không phát ra tiếng màn trập.
Trẻ em	 Trong mỗi lần chụp, máy ảnh sẽ chụp 3 ảnh liên tiếp, giúp bạn không bỏ lỡ cơ hội chụp ảnh trẻ em khi chúng chạy nhảy xung quanh.



- Trong một số cảnh, ảnh bạn muốn có thể không được lưu và ảnh có thể không được như mong muốn.
- Lấy nét, độ sáng và màu sắc ảnh sẽ được xác định trong lần chụp đầu tiên.



- Khi bạn chỉ muốn chụp từng ảnh, nhấn nút [▲] rồi chọn [ ] (nhấn các nút [◀][▶] hoặc xoay nút xoay [⦿]).

Trước khi sử dụng

Hướng dẫn cơ bản

Hướng dẫn chuyên sâu

Thông tin cơ bản về máy ảnh

Chế độ tự động /  
Chế độ bán tự động

Chế độ chụp khác

Chế độ P

Chế độ Tv, Av, M và C

Chế độ xem lại

Chức năng Wi-Fi

Menu thiết lập

Phụ kiện

Phụ lục

Chỉ mục



## ■ Biểu tượng ổn định hình ảnh

► Ảnh ► Phim

Ổn định hình ảnh tối ưu cho các điều kiện chụp (IS thông minh) sẽ tự động được áp dụng, và những biểu tượng sau sẽ hiển thị.

	Ổn định hình ảnh cho ảnh (Bình thường)
	Ổn định hình ảnh cho ảnh khi lia máy (Lia máy)*
	Ổn định hình ảnh cho hiện tượng rung góc máy và rung dịch chuyển trong khi chụp macro (IS hỗn hợp). Dành cho phim,  hiển thị và ổn định hình ảnh  cũng được áp dụng.
	Ổn định hình ảnh cho phim, giảm rung máy mạnh, chẳng hạn như quay phim khi đang đi bộ (Động)
	Ổn định hình ảnh cho hiện tượng rung máy chậm, chẳng hạn như quay phim ở mức zoom tele (Mạnh)
	Không sử dụng ổn định hình ảnh do máy ảnh được gắn lên chân máy hoặc được giữ vững bằng cách khác. Tuy nhiên, trong suốt quá trình quay phim,  hiển thị và ổn định hình ảnh được sử dụng để chống lại tác động của gió và những tác động rung lắc khác (IS chân máy).

\* Hiển thị khi bạn lia máy theo chủ thể chuyển động. Khi bạn di chuyển theo chủ thể theo chiều ngang, hệ thống ổn định hình ảnh chỉ giảm rung máy theo chiều dọc, và ổn định theo chiều ngang sẽ bị ngừng. Tương tự, khi bạn di chuyển theo chủ thể theo chiều dọc, hệ thống ổn định hình ảnh chỉ giảm rung máy theo chiều ngang.



- Để hủy ổn định hình ảnh, đặt [Chống rung] thành [Tắt] ( 52). Trong trường hợp này, biểu tượng chống rung sẽ thôi hiển thị.
- Trong chế độ , biểu tượng không hiển thị.

## ■ Khung trên màn hình

► Ảnh ► Phim

Ở chế độ [AUTO], khi máy ảnh phát hiện chủ thể, nhiều khung khác nhau sẽ được hiển thị.

- Khung màu trắng sẽ hiển thị xung quanh chủ thể (hoặc khuôn mặt người) được máy ảnh xác định là chủ thể chính và khung màu xám sẽ hiển thị xung quanh các khuôn mặt được phát hiện khác. Các khung di chuyển theo chủ thể trong phạm vi nhất định để giữ lấy nét các chủ thể này. Tuy nhiên, nếu máy ảnh phát hiện chủ thể di chuyển, màn hình sẽ chỉ còn hiển thị khung màu trắng.
- Khi bạn nhấn nửa chừng nút chụp và máy ảnh phát hiện chủ thể di chuyển, khung màu xanh da trời hiển thị, máy ảnh liên tục điều chỉnh lấy nét và độ sáng ảnh (Lấy nét Servo).



- Tùy thuộc vào điều kiện chụp và chủ thể, máy có thể không hiển thị khung nào, các khung có thể không hiển thị xung quanh chủ thể mong muốn, hoặc các khung có thể hiển thị trên hậu cảnh hay khu vực tương tự. Trong trường hợp này, bạn nên chụp ở chế độ **[P]** ( 77).
- Để chọn các chủ thể cần lấy nét, chạm vào chủ thể mong muốn trên màn hình. Biểu tượng hiển thị, máy ảnh vào chế độ chạm lấy nét ( 93). Nhấn nửa chừng nút chụp, khung màu xanh sẽ hiển thị, máy ảnh sẽ tiếp tục lấy nét chủ thể và điều chỉnh độ sáng ảnh (Lấy nét Servo).

Trước khi sử dụng

Hướng dẫn cơ bản

Hướng dẫn chuyên sâu

Thông tin cơ bản về máy ảnh

Chế độ tự động /  
Chế độ bán tự động

Chế độ chụp khác

Chế độ P

Chế độ Tv, Av, M và C

Chế độ xem lại

Chức năng Wi-Fi

Menu thiết lập

Phụ kiện

Phụ lục

Chỉ mục



## Tính năng thông thường, tiện dụng

### ■ Phóng to lại gần chủ thể (Zoom số)

► Ảnh ► Phim

Khi chủ thể ở quá xa mà không thể dùng zoom quang học để phóng to, hãy sử dụng zoom số để phóng to lên tới khoảng 17x.

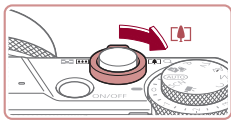

#### 1 Di chuyển cần gạt zoom về phía [Z].

- Giữ cần gạt cho đến khi ngừng zoom.
- Phóng to ngừng tại hệ số zoom lớn nhất trước khi ảnh bị nhiễu hạt đáng kể. Sau đó, hệ số này sẽ hiển thị trên màn hình.

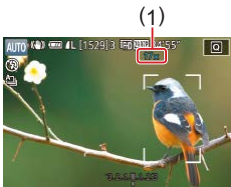

#### 2 Di chuyển lại cần gạt zoom về phía [Z].

- Máy ảnh càng zoom lại gần chủ thể hơn.
- (1) là hệ số zoom hiện thời.



- Di chuyển cần gạt zoom sẽ hiển thị thanh zoom (cho biết vị trí zoom). Thanh zoom được phân đoạn màu để biết phạm vi zoom.
  - Phạm vi màu trắng: phạm vi zoom quang học mà ảnh sẽ không xuất hiện nhiễu hạt.
  - Phạm vi màu vàng: phạm vi zoom số mà ảnh bị nhiễu hạt không đáng kể (Zoom thêm).
  - Phạm vi màu xanh da trời: phạm vi zoom số mà ảnh sẽ xuất hiện nhiễu hạt.
- Do phạm vi màu xanh da trời sẽ không dùng được ở một số thiết lập độ phân giải ảnh (97), có thể thực hiện theo bước 1 để đạt được hệ số zoom tối đa.



- Để tắt zoom số, chọn MENU (30) ► tab [3] ► [Zoom số] ► [Tắt].

### ■ Chụp với tiêu cự được thiết lập trước (Bước Zoom)

► Ảnh ► Phim

Chụp ở các tiêu cự thông dụng trong phạm vi 24 – 100 mm (quy đổi theo phim 35mm).

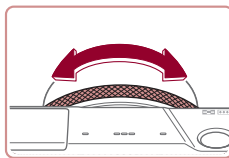

- Để thay đổi tiêu cự từ 24 sang 28 mm, xoay vòng [Z] ngược chiều kim đồng hồ cho đến khi phát ra tiếng tách. Xoay vòng [Z] ngược chiều kim đồng hồ để zoom lại gần hoặc theo chiều kim đồng hồ để zoom ra xa.



- Bước zoom không thể sử dụng khi quay phim ngay cả khi bạn xoay vòng [Z].



- Khi sử dụng zoom số (41), bạn không thể điều chỉnh hệ số zoom bằng cách xoay vòng [Z] ngược chiều kim đồng hồ. Tuy nhiên, bạn có thể xoay vòng theo chiều kim đồng hồ để đặt tiêu cự thành 100 mm.

### Thay đổi cảm giác điều khiển máy ảnh bằng cần gạt chọn từng bước/liên tục

Bạn có thể thay đổi cảm giác điều khiển máy ảnh khi xoay vòng điều khiển.

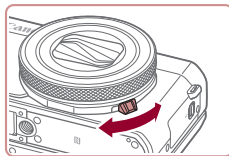

- Khi gạt cần chọn xuống, vòng điều khiển sẽ xoay trơn chu và không vấp giữa chừng.

Trước khi sử dụng

Hướng dẫn cơ bản

Hướng dẫn chuyên sâu

Thông tin cơ bản về máy ảnh

Chế độ tự động /  
Chế độ bán tự động

Chế độ chụp khác

Chế độ P

Chế độ Tv, Av, M và C

Chế độ xem lại

Chức năng Wi-Fi

Menu thiết lập

Phụ kiện

Phụ lục

Chỉ mục



## Sử dụng vòng điều khiển để thay đổi kích cỡ chủ thể

► Ảnh ► Phim

Bằng cách gán zoom liên mạch cho vòng điều khiển, bạn có thể tinh chỉnh kích cỡ của chủ thể nhiều hơn hoặc phóng to hay thu nhỏ nhanh hơn so với sử dụng cần gạt.

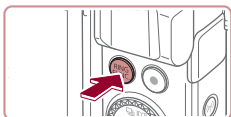

### 1 Định cấu hình thiết lập.

- Nhấn nút [FUNC.]



- Nhấn các nút [FUNC.] hay [◀][▶], hoặc xoay vòng [◀] hay nút xoay [ZOOM] để chọn [ZOOM].
- Nhấn nút [SET] để hoàn tất thiết lập.

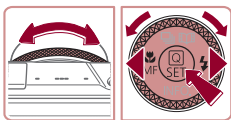

### 2 Bỏ cực ảnh.

- Để điều chỉnh thành chụp xa, xoay vòng [◀] ngược chiều kim đồng hồ. Để điều chỉnh thành góc rộng, xoay vòng theo chiều kim đồng hồ.

## Sử dụng hẹn giờ

► Ảnh ► Phim

Với tính năng hẹn giờ, bạn có thể chụp cả bạn trong ảnh nhóm hoặc các ảnh hẹn giờ khác. Khoảng 10 giây sau khi bạn nhấn nút chụp, máy ảnh sẽ chụp.



### 1 Định cấu hình thiết lập.

- Nhấn nút [INFO], chọn [INFO] trong menu, rồi chọn [C/O] (29).
- Khi thiết lập hoàn tất, [C/O] hiển thị.



### 2 Chụp.

- Đối với ảnh: Nhấn nửa chừng nút chụp để lấy nét chủ thể, rồi nhấn hoàn toàn nút chụp xuống.
- Đối với phim: Nhấn nút quay phim.
- Khi bạn bắt đầu hẹn giờ, đèn sẽ nhấp nháy và máy ảnh sẽ phát ra âm thanh hẹn giờ.
- Hai giây trước khi chụp, tốc độ nhấp nháy của đèn và âm thanh phát ra sẽ nhanh hơn. (Đèn vẫn sáng trong trường hợp đèn flash đánh sáng.)
- Để hủy chụp sau khi bạn đã kích hoạt hẹn giờ, nhấn nút [MENU].
- Để khôi phục thiết lập ban đầu, chọn [INFO] ở bước 1.

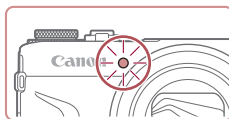

Trước khi sử dụng

Hướng dẫn cơ bản

Hướng dẫn chuyên sâu

Thông tin cơ bản về máy ảnh

Chế độ tự động /  
Chế độ bán tự động

Chế độ chụp khác

Chế độ P

Chế độ Tv, Av, M và C

Chế độ xem lại

Chức năng Wi-Fi

Menu thiết lập

Phụ kiện

Phụ lục

Chỉ mục



## Sử dụng hẹn giờ để tránh rung máy

► Ảnh ► Phím

Tùy chọn này hoãn nhả màn trập khoảng hai giây sau khi bạn nhấn nút chụp. Máy ảnh rung trong lúc bạn nhấn nút chụp sẽ không ảnh hưởng đến ảnh.

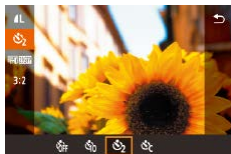

- Thực hiện theo bước 1 trong phần “Sử dụng hẹn giờ” (📖42) rồi chọn [C].
- Khi thiết lập hoàn tất, [C] hiển thị.

## Tùy chỉnh hẹn giờ

► Ảnh ► Phím

Bạn có thể chỉ định thời gian trì hoãn (0 – 30 giây) và số ảnh chụp (1 – 10).



### 1 Chọn [C].

- Thực hiện theo bước 1 trong phần “Sử dụng hẹn giờ” (📖42), chọn [C] rồi nhấn nút [PUNCH].



### 2 Định cấu hình thiết lập.

- Nhấn các nút [▲][▼] để chọn thời gian trì hoãn hoặc số ảnh chụp.
- Nhấn các nút [◀][▶] hoặc xoay nút xoay [DIAL] để chọn một giá trị, rồi nhấn nút [SET].
- Khi thiết lập hoàn tất, [C] hiển thị.
- Thực hiện theo bước 2 trong phần “Sử dụng hẹn giờ” (📖42) để chụp.



- Với sử dụng hẹn giờ, việc quay phim sẽ bắt đầu sau khoảng thời gian trì hoãn đã chỉ định, nhưng không bị ảnh hưởng bởi việc chỉ định số ảnh chụp.



- Khi bạn chỉ định nhiều ảnh, độ sáng ảnh và cân bằng trắng được xác định theo ảnh đầu tiên. Khi đèn flash đánh sáng hoặc khi bạn chỉ định chụp nhiều ảnh, thời gian chuyển sang chụp tiếp theo sẽ dài hơn. Quá trình chụp sẽ tự động ngừng khi thẻ nhớ đầy.
- Khi chỉ định thời gian trì hoãn lâu hơn hai giây, hai giây trước khi chụp, tốc độ nhấp nháy của đèn và âm thanh chụp hẹn giờ sẽ nhanh hơn. (Đèn vẫn sáng trong trường hợp đèn flash đánh sáng.)

Trước khi sử dụng

Hướng dẫn cơ bản

Hướng dẫn chuyên sâu

Thông tin cơ bản về máy ảnh

Chế độ tự động /  
Chế độ bán tự động

Chế độ chụp khác

Chế độ P

Chế độ Tv, Av, M và C

Chế độ xem lại

Chức năng Wi-Fi

Menu thiết lập

Phụ kiện

Phụ lục

Chỉ mục



## Chụp bằng cách chạm vào màn hình (Chạm để chụp)

► Ảnh ► Phim

Với tùy chọn này, thay vì nhấn nút chụp, bạn chỉ cần chạm vào màn hình rồi bỏ ngón tay ra để chụp. Máy ảnh sẽ tự động lấy nét chủ thể và điều chỉnh độ sáng ảnh.

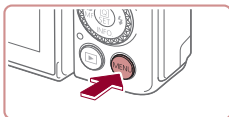

### 1 Bật chức năng chạm để chụp.

- Nhấn nút [MENU], chọn [Chạm để chụp] trên tab [C2], rồi chọn [Bật] (📖30).

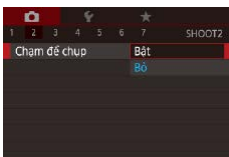

### 2 Chụp.

- Chạm vào chủ thể trên màn hình, rồi ngay lập tức nhấc ngón tay lên.
- Khi chụp, máy ảnh sẽ phát ra tiếng màn trập.
- Để hủy Chạm để chụp, chọn [Bỏ] ở bước 1.



- Ngay cả khi ảnh hiển thị, bạn vẫn có thể chạm vào [↵] để chuẩn bị cho ảnh tiếp.

## Chụp liên tục

► Ảnh ► Phim

Trong chế độ [AUTO], giữ nút chụp nhấn xuống hoàn toàn để chụp liên tục. Để tìm hiểu thông tin chi tiết về tốc độ chụp liên tục, tham khảo phần “Máy ảnh” (📖217).

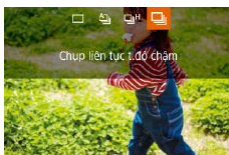

### 1 Định cấu hình thiết lập.

- Nhấn nút [▲], chọn [⏏] hoặc [⏏] (nhấn các nút [◀][▶] hoặc xoay nút xoay [🌀]), rồi nhấn nút [🔍].
- Khi thiết lập hoàn tất, [⏏] hoặc [⏏] sẽ hiển thị.

### 2 Chụp.

- Giữ nút chụp nhấn xuống hoàn toàn để chụp liên tục.



- Trong khi chụp liên tục, máy ảnh sẽ khóa lấy nét, phơi sáng và màu sắc tại vị trí/mức xác định khi bạn nhấn nửa chừng nút chụp.
- Không thể sử dụng với chụp hẹn giờ (📖42).
- Tùy thuộc vào điều kiện chụp, thiết lập máy ảnh và vị trí zoom, quá trình chụp có thể bị dừng trong giây lát hoặc tốc độ chụp liên tục bị chậm lại.
- Khi chụp nhiều ảnh hơn, tốc độ chụp có thể chậm lại.
- Tốc độ chụp có thể chậm lại nếu đèn flash đánh sáng.
- Khi sử dụng Chạm để chụp (📖44), máy ảnh chụp liên tục khi bạn chạm vào màn hình. Lấy nét và phơi sáng trong khi chụp liên tục sẽ không thay đổi sau khi được xác định trong lần chụp đầu tiên.

Trước khi sử dụng

Hướng dẫn cơ bản

Hướng dẫn chuyên sâu

Thông tin cơ bản về máy ảnh

Chế độ tự động /  
Chế độ bán tự động

Chế độ chụp khác

Chế độ P

Chế độ Tv, Av, M và C

Chế độ xem lại

Chức năng Wi-Fi

Menu thiết lập

Phụ kiện

Phụ lục

Chỉ mục



## Sử dụng Face ID

Nếu bạn đăng ký trước một người, máy ảnh sẽ nhận diện khuôn mặt và ưu tiên điều chỉnh lấy nét, độ sáng cũng như màu sắc cho người đó khi chụp. Trong chế độ [AUTO], máy ảnh có thể nhận diện em bé và trẻ em dựa trên ngày sinh được đăng ký và tối ưu hóa thiết lập cho trẻ khi chụp. Chức năng này cũng hữu ích khi dò tìm một người được đăng ký cụ thể trong số lượng lớn ảnh (📖115).

Bạn nên đăng ký thông tin từ trước để có thể dễ dàng chọn ảnh cho album Cuộn phim nổi bật (📖136).

### Thông tin cá nhân

- Thông tin như ảnh khuôn mặt (thông tin khuôn mặt) được đăng ký với Face ID và thông tin cá nhân (tên, ngày sinh) sẽ được lưu trên máy ảnh. Ngoài ra, khi máy ảnh nhận diện người đã đăng ký, tên của người đó sẽ được ghi trên ảnh. Khi sử dụng chức năng Face ID, hãy cẩn thận khi dùng chung máy ảnh hoặc chia sẻ ảnh với người khác và khi đăng ảnh trực tuyến nơi nhiều người có thể xem.
- Sau khi sử dụng Face ID, nếu muốn xóa bỏ hoặc chuyển nhượng máy ảnh cho người khác, đảm bảo xóa tất cả thông tin (khuôn mặt, tên và ngày sinh được đăng ký) khỏi máy (📖49).

## Đăng ký thông tin Face ID

Bạn có thể sử dụng chức năng Face ID để đăng ký thông tin (thông tin khuôn mặt, tên và ngày sinh) cho tối đa 12 người.

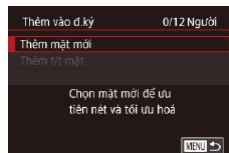
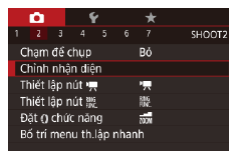

### 1 Truy cập màn hình thiết lập.

- Nhấn nút [MENU], chọn [Chỉnh nhận diện] trên tab [2], rồi nhấn nút [👤] (📖30).
- Nhấn các nút [▲][▼] hoặc xoay nút xoay [🌀] để chọn [Thêm vào đ.ký], rồi nhấn nút [👤].
- Nhấn các nút [▲][▼] hoặc xoay nút xoay [🌀] để chọn [Thêm mặt mới], rồi nhấn nút [👤].

### 2 Đăng ký thông tin khuôn mặt.

- Hướng máy ảnh sao cho khuôn mặt của người bạn muốn đăng ký nằm trong khung màu xám ở trung tâm màn hình.
- Khung màu trắng trên khuôn mặt biểu thị khuôn mặt đó đã được nhận diện. Đảm bảo khung màu trắng hiển thị trên khuôn mặt, rồi chụp.
- Bạn không thể đăng ký thông tin khuôn mặt khi khuôn mặt không được nhận diện.

Trước khi sử dụng

Hướng dẫn cơ bản

Hướng dẫn chuyên sâu

Thông tin cơ bản về máy ảnh

Chế độ tự động /  
Chế độ bán tự động

Chế độ chụp khác

Chế độ P

Chế độ Tv, Av, M và C

Chế độ xem lại

Chức năng Wi-Fi

Menu thiết lập

Phụ kiện

Phụ lục

Chỉ mục



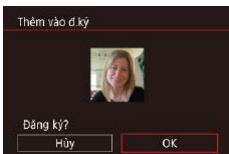

- Sau khi thông báo [Đăng ký?] hiển thị, nhấn các nút [◀][▶] hoặc xoay nút xoay [🌀] để chọn [OK], rồi nhấn nút [👤].
- Màn hình [Sửa hồ sơ] hiển thị.

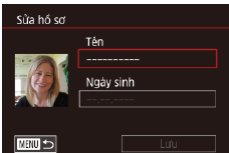

### 3 Đăng ký tên và ngày sinh.

- Nhấn nút [👤] để truy cập bàn phím, rồi nhập tên (📖32).

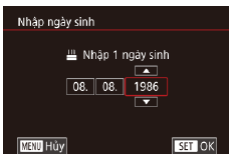

- Để đăng ký ngày sinh, trên màn hình [Sửa hồ sơ], chọn [Ngày sinh] (nhấn các nút [▲][▼] hoặc xoay nút xoay [🌀]), rồi nhấn nút [👤].
- Nhấn các nút [◀][▶] để chọn tùy chọn.
- Nhấn các nút [▲][▼] hoặc xoay nút xoay [🌀] để chỉ định ngày.
- Khi hoàn tất, nhấn nút [👤].

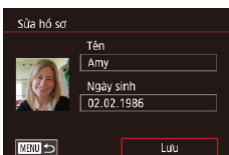

### 4 Lưu thiết lập.

- Nhấn các nút [▲][▼] hoặc xoay nút xoay [🌀] để chọn [Lưu], rồi nhấn nút [👤].
- Sau khi thông báo hiển thị, nhấn các nút [◀][▶] hoặc xoay nút xoay [🌀] để chọn [OK], rồi nhấn nút [👤].

### 5 Tiếp tục đăng ký thông tin khuôn mặt.

- Để tiếp tục đăng ký tối đa 4 điểm của thông tin khuôn mặt (biểu cảm hoặc góc chụp), lặp lại bước 2.
- Khuôn mặt đã đăng ký sẽ dễ nhận diện hơn nếu bạn thêm nhiều thông tin khuôn mặt khác nhau. Ngoài ảnh góc trực diện, có thể thêm các ảnh góc nghiêng, chụp khi cười hay chụp trong nhà hoặc ngoài trời.



- Đèn flash sẽ không đánh sáng khi thực hiện theo bước 2.
- Nếu bạn không đăng ký ngày sinh ở bước 3, các biểu tượng Em bé hoặc Trẻ em (📖38) sẽ không hiển thị ở chế độ [AUTO].



- Bạn có thể ghi đè thông tin khuôn mặt được đăng ký và nếu chưa điền hết tất cả 5 thông tin khuôn mặt (📖45), có thể thêm lại sau.

## Chụp

Nếu bạn đăng ký trước một người, máy ảnh sẽ ưu tiên người đó là chủ thể chính và tối ưu hóa lấy nét, độ sáng và màu sắc cho người đó khi chụp.



- Khi bạn hướng máy ảnh vào nhiều người, màn hình sẽ hiển thị tên của tối đa 3 người đã đăng ký khi họ được nhận diện.
- Chụp.
- Tên đã hiển thị sẽ được ghi trong ảnh. Tên của người nhận diện (tối đa là 5) sẽ được ghi lại, ngay cả khi tên không hiển thị.

Trước khi sử dụng

Hướng dẫn cơ bản

Hướng dẫn chuyên sâu

Thông tin cơ bản về máy ảnh

Chế độ tự động /  
Chế độ bán tự động

Chế độ chụp khác

Chế độ P

Chế độ Tv, Av, M và C

Chế độ xem lại

Chức năng Wi-Fi

Menu thiết lập

Phụ kiện

Phụ lục

Chỉ mục





- Những người có đặc điểm gương mặt tương tự như người đã đăng ký có thể bị nhận diện nhầm là người đã đăng ký.



- Máy ảnh có thể không nhận diện chính xác người đã đăng ký nếu ảnh hoặc cảnh được ghi có nhiều khác biệt so với thông tin khuôn mặt đã đăng ký.
- Nếu không thể dễ dàng nhận diện khuôn mặt được đăng ký, thông tin khuôn mặt mới sẽ ghi đề lên thông tin đã đăng ký. Đăng ký thông tin khuôn mặt ngay trước khi chụp sẽ giúp nhận diện khuôn mặt đã đăng ký dễ dàng hơn.
- Nếu máy ảnh nhận diện nhầm một người nhưng bạn vẫn chụp, bạn có thể chỉnh sửa hoặc xóa tên ghi trên ảnh khi xem lại (📖118).
- Do khuôn mặt của em bé và trẻ em thay đổi nhanh chóng khi lớn lên, bạn nên cập nhật thường xuyên thông tin khuôn mặt của trẻ (📖45).
- Tên vẫn được ghi trên ảnh, dù trước đó bạn bỏ đánh dấu [Thông tin ảnh] trong "Tùy chỉnh thông tin hiển thị" (📖106) để tên không hiển thị nữa.
- Nếu bạn không muốn ghi tên trong ảnh, chọn [Chỉnh nhận diện] trên tab [📷2], rồi chọn [Face ID], sau đó chọn [Tắt].
- Bạn có thể kiểm tra tên được ghi trong ảnh trên màn hình xem lại (hiển thị thông tin đơn giản) (📖112).
- Tên được ghi lại trong chế độ chụp liên tục (📖44) sẽ tiếp tục được ghi lại ở cùng vị trí như trong lần chụp đầu tiên, ngay cả khi chủ thể di chuyển.

## Kiểm tra và chỉnh sửa thông tin đã đăng ký

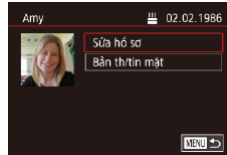

### 1 Truy cập màn hình [Kiểm/Chỉnh Info].

- Thực hiện theo bước 1 trong phần "Đăng ký thông tin Face ID" (📖45), chọn [Kiểm/Chỉnh Info].

### 2 Chọn người cần kiểm tra hoặc chỉnh sửa thông tin.

- Nhấn các nút [▲][▼][◀][▶] để chọn người cần kiểm tra hoặc chỉnh sửa thông tin, rồi nhấn nút [👤].

### 3 Kiểm tra hoặc chỉnh sửa thông tin nếu cần.

- Để kiểm tra tên hoặc ngày sinh, chọn [Sửa hồ sơ] (nhấn các nút [▲][▼] hoặc xoay nút xoay [🌀]), rồi nhấn nút [👤]. Trên màn hình hiển thị, bạn có thể chỉnh sửa tên hoặc ngày sinh như mô tả ở bước 3 trong phần "Đăng ký thông tin Face ID" (📖45).
- Để kiểm tra thông tin khuôn mặt, chọn [Bản thitin mặt] (nhấn các nút [▲][▼] hoặc xoay nút xoay [🌀]), rồi nhấn nút [👤]. Nhấn nút [👤] trên màn hình hiển thị, chọn thông tin khuôn mặt muốn xóa bằng cách bấm các nút [▲][▼][◀][▶] hoặc xoay nút xoay [🌀] rồi nhấn nút [👤]. Thông báo [Xóa?] hiển thị. Để xóa thông tin khuôn mặt, nhấn các nút [◀][▶] hoặc xoay nút xoay [🌀] để chọn [OK], rồi nhấn nút [👤].

Trước khi sử dụng

Hướng dẫn cơ bản

Hướng dẫn chuyên sâu

Thông tin cơ bản về máy ảnh

Chế độ tự động /  
Chế độ bán tự động

Chế độ chụp khác

Chế độ P

Chế độ Tv, Av, M và C

Chế độ xem lại

Chức năng Wi-Fi

Menu thiết lập

Phụ kiện

Phụ lục

Chỉ mục





- Ngay cả khi bạn thay đổi tên trong [Sửa hồ sơ], tên đã ghi trong ảnh chụp trước đó vẫn giữ nguyên.

## Ghi đè và thêm thông tin khuôn mặt

Bạn có thể ghi đè thông tin khuôn mặt hiện có bằng thông tin khuôn mặt mới. Bạn nên cập nhật thường xuyên thông tin khuôn mặt, đặc biệt với em bé và trẻ em, do khuôn mặt của trẻ thay đổi nhanh chóng khi lớn lên. Bạn cũng có thể thêm thông tin khuôn mặt khi chưa điền hết tất cả 5 thông tin khuôn mặt.

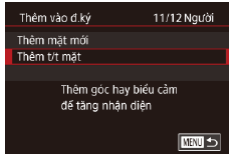

### 1 Truy cập màn hình [Thêm t/t mặt].

- Thực hiện theo bước 1 trong phần “Đăng ký thông tin Face ID” (📖45), chọn [Thêm t/t mặt].

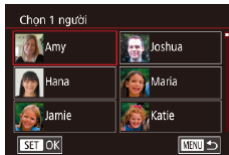

### 2 Chọn người cần ghi đè thông tin khuôn mặt.

- Nhấn các nút [▲][▼][◀][▶] để chọn tên người có thông tin khuôn mặt bạn muốn ghi đè lên, rồi nhấn nút [👤].
- Nếu năm mục thông tin khuôn mặt đều được đăng ký, màn hình sẽ hiển thị thông báo. Chọn [OK] (nhấn các nút [◀][▶] hoặc xoay nút xoay [🌀]) rồi nhấn nút [👤].
- Nếu bạn đăng ký dưới năm mục thông tin khuôn mặt, chuyển sang bước 4 để thêm thông tin khuôn mặt.



- Bạn không thể thêm thông tin khuôn mặt nếu đã điền hết tất cả 5 thông tin. Thực hiện theo các bước trên để ghi đè thông tin khuôn mặt.
- Bạn có thể thực hiện các bước trên để đăng ký thông tin mới khi vẫn còn ít nhất một chỗ trống. Tuy nhiên, bạn không thể ghi đè lên bất kỳ thông tin khuôn mặt nào. Thay vì ghi đè thông tin, trước tiên xóa những thông tin không cần thiết (📖49), rồi đăng ký thông tin khuôn mặt mới (📖45) nếu cần.

### 3 Chọn thông tin khuôn mặt cần ghi đè.

- Nhấn các nút [▲][▼][◀][▶] hoặc xoay nút xoay [🌀] để chọn thông tin khuôn mặt cần ghi đè lên, rồi nhấn nút [👤].

### 4 Đăng ký thông tin khuôn mặt.

- Thực hiện theo bước 2 trong phần “Đăng ký thông tin Face ID” (📖45) để chụp rồi đăng ký thông tin khuôn mặt mới.
- Khuôn mặt đã đăng ký sẽ dễ nhận diện hơn nếu bạn thêm nhiều thông tin khuôn mặt khác nhau. Ngoài ảnh góc trực diện, có thể thêm các ảnh góc nghiêng, chụp khi cười hay chụp trong nhà hoặc ngoài trời.

Trước khi sử dụng

Hướng dẫn cơ bản

Hướng dẫn chuyên sâu

Thông tin cơ bản về máy ảnh

Chế độ tự động /  
Chế độ bán tự động

Chế độ chụp khác

Chế độ P

Chế độ Tv, Av, M và C

Chế độ xem lại

Chức năng Wi-Fi

Menu thiết lập

Phụ kiện

Phụ lục

Chỉ mục



## Xóa thông tin đăng ký

Bạn có thể xóa thông tin (thông tin khuôn mặt, tên, ngày sinh) đã đăng ký cho Face ID. Tuy nhiên, tên đã ghi trong ảnh chụp trước đó sẽ không bị xóa.

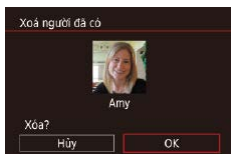

### 1 Truy cập màn hình [Xóa thông tin].

- Thực hiện theo bước 1 trong phần “Đăng ký thông tin Face ID” (📖45) và chọn [Xóa thông tin].

### 2 Chọn người cần xóa thông tin.

- Nhấn các nút [▲][▼][◀][▶] để chọn tên người muốn xóa, rồi nhấn nút [⏏].
- Sau khi thông báo [Xóa?] hiển thị, nhấn các nút [◀][▶] hoặc xoay nút xoay [🌀] để chọn [OK], rồi nhấn nút [⏏].



- Nếu bạn xóa thông tin của người đã đăng ký, tên (📖114) sẽ không hiển thị và không thể ghi đề thông tin (📖118) hoặc tìm kiếm ảnh của những người đó nữa (📖115).



- Bạn cũng có thể xóa tên trong thông tin ảnh (📖119).

## Tính năng tùy chỉnh ảnh

### Thay đổi tỷ lệ khung ảnh

▶ Ảnh ▶ Phim

Thay đổi tỷ lệ khung ảnh (tỷ lệ chiều ngang:chiều dọc) như sau.



- Nhấn nút [⏏], chọn [3:2] trong menu và chọn tùy chọn mong muốn (📖29).
- Khi thiết lập hoàn tất, tỷ lệ của màn hình sẽ được cập nhật.
- Để khởi phục thiết lập ban đầu, lặp lại quá trình này nhưng chọn [3:2].

16:9	Sử dụng để hiển thị trên HDTV màn hình rộng hoặc những thiết bị hiển thị tương tự.
3:2	Tỷ lệ khung ảnh tự nhiên của màn hình máy ảnh. Tỷ lệ khung ảnh tương tự như phim 35mm. Được sử dụng để in ảnh cỡ 5 x 7 in. hoặc bưu thiếp.
4:3	Sử dụng để hiển thị trên các tivi có độ phân giải tiêu chuẩn hoặc những thiết bị hiển thị tương tự. Cũng sử dụng để in ảnh cỡ 3,5 x 5 in. hoặc cỡ sê-ri A.
1:1	Tỷ lệ khung ảnh vuông.



- Không sử dụng được trong chế độ [📷].
- Bạn cũng có thể định cấu hình thiết lập này bằng cách chọn MENU (📖30) ▶ tab [📷1] ▶ [Tỷ lệ khung ảnh].

Trước khi sử dụng

Hướng dẫn cơ bản

Hướng dẫn chuyên sâu

Thông tin cơ bản về máy ảnh

Chế độ tự động /  
Chế độ bán tự động

Chế độ chụp khác

Chế độ P

Chế độ Tv, Av, M và C

Chế độ xem lại

Chức năng Wi-Fi

Menu thiết lập

Phụ kiện

Phụ lục

Chỉ mục



## Thay đổi chất lượng ảnh

▶ Ảnh ▶ Phim

Chọn từ 4 mức độ phân giải ảnh. Để tìm hiểu hướng dẫn về số lượng ảnh ở mỗi loại có thể lưu trên thẻ nhớ, tham khảo phần “Số ảnh chụp trên mỗi thẻ nhớ” (📖220).



- Nhấn nút [Q], chọn [L] trong menu và chọn tùy chọn mong muốn (📖29).
- Tùy chọn bạn đã định cấu hình sẽ hiển thị.
- Để khôi phục thiết lập ban đầu, lặp lại quá trình này nhưng chọn [L].

Khi quyết định số điểm ảnh dựa trên cỡ in, sử dụng bảng dưới đây làm hướng dẫn dành cho ảnh với tỷ lệ khung 3:2.

<b>L</b>	A2 (16,5 x 23,4 in.)
<b>M</b>	A3 (11,7 x 16,5 in.)
<b>S1</b>	A4 (8,3 x 11,7 in.)
<b>S2</b>	3,5 x 5 in., 5 x 7 in., Bưu thiệp



- Không sử dụng được trong chế độ [A].
- Bạn cũng có thể thay đổi chất lượng ảnh bằng cách truy cập MENU (📖30) ▶ tab [1] ▶ [Ch.lượng ảnh].

## Thay đổi chất lượng phim

▶ Ảnh ▶ Phim

Điều chỉnh chất lượng phim (kích cỡ khung hình và tốc độ khung hình). Tốc độ khung hình cho biết số lượng khung hình được ghi trong một giây, được tự động xác định dựa trên thiết lập NTSC hay PAL (📖170). Để tìm hiểu các hướng dẫn về thời lượng phim tối đa có thể lưu trên thẻ nhớ ở mỗi chất lượng phim, tham khảo phần “Thời lượng quay phim trên mỗi thẻ nhớ” (📖220).



- Nhấn nút [Q], chọn mục menu chất lượng phim, rồi chọn tùy chọn mong muốn (📖29).
- Tùy chọn bạn đã định cấu hình sẽ hiển thị.



### Cho Video NTSC

Ch.lượng ảnh	Độ phân giải ảnh	T.độ khung hình	Chi tiết
[FHD 59.94P]	1920 x 1080	59,94 hình/giây	Quay phim với độ phân giải cao (Full HD). [FHD 59.94P] cho phép phim chuyên động mượt hơn.
[FHD 29.97P]	1920 x 1080	29,97 hình/giây	
[FHD 23.98P]	1920 x 1080	23,98 hình/giây	
[HD 29.97P]	1280 x 720	29,97 hình/giây	Quay phim với độ phân giải cao (HD).
[VGA 29.97P]	640 x 480	29,97 hình/giây	Quay phim với độ phân giải tiêu chuẩn.

Trước khi sử dụng

Hướng dẫn cơ bản

Hướng dẫn chuyên sâu

Thông tin cơ bản về máy ảnh

Chế độ tự động /  
Chế độ bán tự động

Chế độ chụp khác

Chế độ P

Chế độ Tv, Av, M và C

Chế độ xem lại

Chức năng Wi-Fi

Menu thiết lập

Phụ kiện

Phụ lục

Chỉ mục



## Cho Video PAL

Ch.lượng ảnh	Độ phân giải ảnh	T.độ khung hình	Chi tiết
FHD 50.00P	1920 x 1080	50,00 hình/giây	Quay phim với độ phân giải cao (Full HD).
FHD 25.00P	1920 x 1080	25,00 hình/giây	
HD 25.00P	1280 x 720	25,00 hình/giây	Quay phim với độ phân giải cao (HD).
VGA 25.00P	640 x 480	25,00 hình/giây	Quay phim với độ phân giải tiêu chuẩn.



- Thanh màu đen hiển thị ở hai bên trái phải trong các chế độ VGA 29.97P và VGA 25.00P, ở trên cùng và dưới cùng trong các chế độ FHD 59.94P, FHD 29.97P, FHD 23.98P, FHD 29.97P, FHD 50.00P, FHD 25.00P và HD 25.00P) để biểu thị các khu vực ảnh này không được ghi.
- Bạn cũng có thể định cấu hình thiết lập này bằng cách chọn MENU 30) ► tab 7) ► [Cỡ quay phim].

## Tính năng chụp hữu ích

### Sử dụng chức năng cân bằng điện tử trực tiếp

► Ảnh ► Phim

Cân bằng điện tử có thể hiển thị để giúp xác định, đảm bảo máy ảnh được cân bằng từ phía trước đến phía sau và từ bên trái sang bên phải.



(1) (2)

#### 1 Hiển thị cân bằng điện tử.

- Nhấn nút nhiều lần để hiển thị cân bằng điện tử.

#### 2 Để thẳng máy ảnh.

- (1) biểu thị hướng trước-sau và (2) biểu thị hướng trái-phải.
- Nếu máy ảnh bị nghiêng, di chuyển máy ảnh sao cho vạch màu đỏ chuyển thành màu xanh lá cây.



- Nếu cân bằng điện tử không hiển thị ở bước 1, nhấn nút **MENU** và kiểm tra thiết lập trong tab 1) ► [Hiển thị thông tin chụp].
- Cân bằng điện tử sẽ không hiển thị trong suốt quá trình ghi phim.
- Nếu bạn giữ máy ảnh theo chiều dọc, cân bằng điện tử sẽ tự động cập nhật hướng để phù hợp với hướng của máy ảnh.
- Cân chỉnh cân bằng điện tử nếu chức năng đó không hiệu quả trong việc giúp bạn cân bằng máy ảnh 170).
- Không sử dụng được trong chế độ .

Trước khi sử dụng

Hướng dẫn cơ bản

Hướng dẫn chuyên sâu

Thông tin cơ bản về máy ảnh

Chế độ tự động /  
Chế độ bán tự động

Chế độ chụp khác

Chế độ P

Chế độ Tv, Av, M và C

Chế độ xem lại

Chức năng Wi-Fi

Menu thiết lập

Phụ kiện

Phụ lục

Chỉ mục



## Tắt tự động cân bằng

► Ảnh ► Phim

Thông thường, tự động cân bằng sẽ giữ cho hình phim không bị nghiêng trong khi quay. Để hủy tính năng này, chọn [Bỏ].

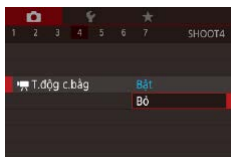

- Nhấn nút [MENU], chọn [T.động c.bằng] trên tab [4], rồi nhấn nút [Bỏ] (30).
- Chọn [Bỏ], rồi nhấn lại nút [Bỏ] (30).



- Khi bắt đầu quay, khu vực hiển thị sẽ thay đổi và chủ thể được phóng to (53).

## Thay đổi cài đặt chống rung

### Tắt hệ thống ổn định hình ảnh

► Ảnh ► Phim

Khi máy ảnh được giữ vững (như chụp sử dụng chân máy), bạn nên đặt ổn định hình ảnh thành [Tắt] để tắt hệ thống này.

#### 1 Truy cập màn hình thiết lập.

- Nhấn nút [MENU], chọn [Chỉnh IS] trên tab [4], rồi nhấn nút [Bỏ] (30).

#### 2 Định cấu hình thiết lập.

- Nhấn các nút [▲][▼] hoặc xoay nút xoay [●] để chọn [Chống rung], nhấn nút [Bỏ], rồi nhấn các nút [▲][▼] hoặc xoay nút xoay [●] để chọn tùy chọn mong muốn (30).

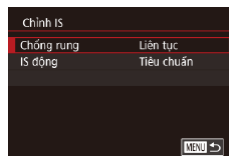

Liên tục	Tự động ổn định hình ảnh tối ưu cho các điều kiện chụp (IS thông minh) (40).
Tắt	Tắt hệ thống ổn định hình ảnh.

Trước khi sử dụng

Hướng dẫn cơ bản

Hướng dẫn chuyên sâu

Thông tin cơ bản về máy ảnh

Chế độ tự động /  
Chế độ bán tự động

Chế độ chụp khác

Chế độ P

Chế độ Tv, Av, M và C

Chế độ xem lại

Chức năng Wi-Fi

Menu thiết lập

Phụ kiện

Phụ lục

Chỉ mục



## ■ Quay chủ thể với kích cỡ không đổi như trước khi quay

► Ảnh ► Phim

Thông thường, khi bắt đầu quay phim, vùng hiển thị ảnh sẽ thay đổi và chủ thể được phóng to để chỉnh cân ánh và hiệu chỉnh rung máy nếu có. Để quay phim chủ thể với kích cỡ không đổi như trước khi quay, bạn có thể giảm ổn định hình ảnh và hủy Tự động cân bằng.

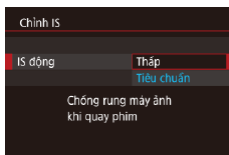

- Đặt [T.động c.bằng] thành [Bỏ] như mô tả trong phần “Tắt tự động cân bằng” (📖52).
- Thực hiện theo bước 1 trong phần “Tắt hệ thống ổn định hình ảnh” (📖52) để truy cập màn hình [Chỉnh IS].
- Chọn [IS động], rồi chọn [Thấp] (📖30).



- Bạn cũng có thể đặt [Chống rung] thành [Tắt], để chủ thể được ghi với kích cỡ không đổi như trước khi quay.
- Cài đặt [IS động] không có hiệu lực khi [Chống rung] được đặt thành [Tắt] (📖52).
- Chỉ cài đặt [Tiêu chuẩn] có thể sử dụng được khi chất lượng phim là [AVC 29.97P] (NTSC) hoặc [AVC 25.00P] (PAL).

## Tùy chỉnh thao tác với máy ảnh

Tùy chỉnh chức năng chụp trên tab [📷] của màn hình menu như sau. Để tìm hiểu các hướng dẫn về chức năng của menu, tham khảo phần “Sử dụng màn hình menu” (📖30).

### ■ Tắt tia giúp lấy nét

► Ảnh ► Phim

Trong điều kiện ánh sáng yếu, tia giúp lấy nét thường phát ra khi nhấn nửa chừng nút chụp, bạn có thể tắt tia này.



- Nhấn nút [MENU], chọn [Tia giúp lấy nét] trên tab [📷], rồi chọn [Tắt].
- Để khôi phục thiết lập ban đầu, lặp lại quá trình này nhưng chọn [Bật].

Trước khi sử dụng

Hướng dẫn cơ bản

Hướng dẫn chuyên sâu

Thông tin cơ bản về máy ảnh

Chế độ tự động /  
Chế độ bán tự động

Chế độ chụp khác

Chế độ P

Chế độ Tv, Av, M và C

Chế độ xem lại

Chức năng Wi-Fi

Menu thiết lập

Phụ kiện

Phụ lục

Chỉ mục



## Tắt đèn giảm mắt đỏ

► Ảnh ► Phim

Đèn giảm mắt đỏ thường được bật khi chụp với flash trong điều kiện ánh sáng yếu, bạn có thể tắt đèn này.

### 1 Truy cập màn hình [Thiết lập Flash].

- Nhấn nút [MENU], chọn [Thiết lập Flash] trên tab [1], rồi nhấn nút [5].



### 2 Định cấu hình thiết lập.

- Chọn [Đèn mắt đỏ], rồi chọn [Tắt].
- Để khôi phục thiết lập ban đầu, lặp lại quá trình này nhưng chọn [Bật].

## Thay đổi kiểu hiển thị ảnh sau khi chụp

► Ảnh ► Phim

Bạn có thể thay đổi thời gian ảnh hiển thị sau khi chụp.



- Nhấn nút [MENU], chọn [Xem lại ảnh] trên tab [1], rồi chọn tùy chọn mong muốn.
- Để khôi phục thiết lập ban đầu, lặp lại quá trình này nhưng chọn [2 giây].

2 giây,	Hiện thị hình ảnh trong thời gian được chỉ định. Ngay cả khi ảnh hiển thị, bạn vẫn có thể chụp ảnh khác bằng cách nhấn lại nửa chừng nút chụp.
4 giây,	
8 giây,	
Giữ	Hiện thị hình ảnh cho đến khi bạn nhấn nửa chừng nút chụp.
Tắt	Không hiển thị hình ảnh sau khi chụp.



- Bằng cách nhấn nút [▼] khi ảnh hiển thị sau khi chụp, bạn có thể chuyển kiểu thông tin hiển thị.

Trước khi sử dụng

Hướng dẫn cơ bản

Hướng dẫn chuyên sâu

Thông tin cơ bản về máy ảnh

Chế độ tự động /  
Chế độ bán tự động

Chế độ chụp khác

Chế độ P

Chế độ Tv, Av, M và C

Chế độ xem lại

Chức năng Wi-Fi

Menu thiết lập

Phụ kiện

Phụ lục

Chỉ mục



## Chế độ chụp khác

Chụp hiệu quả hơn ở nhiều cảnh khác nhau và chụp với các hiệu ứng ảnh độc đáo hoặc sử dụng các chức năng đặc biệt để hỗ trợ ảnh

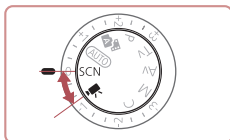

## Cảnh cụ thể

Chọn chế độ phù hợp với cảnh chụp và máy ảnh sẽ tự động định cấu hình thiết lập để có ảnh tối ưu.



### 1 Vào chế độ [SCN].

- Đặt nút xoay chế độ thành [SCN].

### 2 Chọn chế độ chụp.

- Nhấn nút [MENU], chọn [SCN] trong menu, rồi chọn chế độ chụp (29).

### 3 Chụp.



- Xoay nút xoay chế độ thành [SCN]. Bạn có thể chọn chế độ chụp bằng cách chạm vào [SCN] ở phía trên bên trái màn hình.

Trước khi sử dụng

Hướng dẫn cơ bản

Hướng dẫn chuyên sâu

Thông tin cơ bản về máy ảnh

Chế độ tự động /  
Chế độ bán tự động

Chế độ chụp khác

Chế độ P

Chế độ Tv, Av, M và C

Chế độ xem lại

Chức năng Wi-Fi

Menu thiết lập

Phụ kiện

Phụ lục

Chỉ mục





### 📷 Chụp chân dung (Chân dung)

▶ Ảnh ▶ Phim

- Chụp ảnh người với hiệu ứng nét mềm.



### 📷 Chụp cảnh đêm không sử dụng chân máy (Chụp đêm cầm tay)

▶ Ảnh ▶ Phim

- Chụp đẹp ảnh cảnh đêm hoặc chân dung với hậu cảnh là cảnh đêm, mà không cần giữ cố định máy ảnh (ví dụ như bằng chân máy).
- Ảnh đơn được tạo bằng cách hợp nhất các ảnh chụp liên tiếp, làm giảm rung máy và nhiễu ảnh.

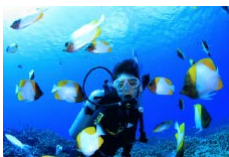

### 📷 Chụp dưới nước (Dưới nước)

▶ Ảnh ▶ Phim

- Khi sử dụng vỏ chống nước tùy chọn (📖178), sẽ chụp được các ảnh với màu sắc tự nhiên về sự sống của biển và phong cảnh dưới nước.
- Chế độ này có thể điều chỉnh cân bằng trắng để phù hợp với hiệu ứng khi sử dụng bộ lọc bù màu có bán trên thị trường (📖57).



### 📷 Chụp pháo hoa (Pháo hoa)

▶ Ảnh ▶ Phim

- Ảnh pháo hoa rực rỡ.



- Các chủ thể trong chế độ [📷] hiển thị lớn hơn so với các chế độ khác.
- Trong chế độ [📷] và [📷], ảnh có thể trông nhiễu hạt do tốc độ ISO (📖80) tăng để phù hợp với các điều kiện chụp.
- Do máy ảnh sẽ chụp liên tục trong chế độ [📷], vui lòng giữ vững máy trong khi chụp.
- Trong chế độ [📷], hiện tượng nhòe ảnh quá mức do chuyển động hoặc một số điều kiện chụp nhất định có thể khiến ảnh không có được kết quả như mong muốn.
- Trong chế độ [📷], gắn máy ảnh lên chân máy hoặc thực hiện các biện pháp khác để giữ vững máy và tránh rung máy. Ngoài ra, bạn nên đặt [Chống rung] thành [Tắt] khi sử dụng chân máy hoặc các biện pháp khác để giữ vững máy (📖52).



- Khi bạn sử dụng chân máy cho cảnh đêm, chụp ở chế độ [AUTO] thay vì chế độ [📷] sẽ cho kết quả tốt hơn (📖34).
- Bạn cũng có thể chọn chế độ chụp bằng cách truy cập MENU (📖30) ▶ tab [📷1] ▶ [Chế độ ghi hình].
- Ở chế độ [📷], mặc dù khung lấy nét không hiển thị khi nhấn nửa chừng nút chụp, máy ảnh vẫn lấy được nét tối ưu.

Trước khi sử dụng

Hướng dẫn cơ bản

Hướng dẫn chuyên sâu

Thông tin cơ bản về máy ảnh

Chế độ tự động /  
Chế độ bán tự động

Chế độ chụp khác

Chế độ P

Chế độ Tv, Av, M và C

Chế độ xem lại

Chức năng Wi-Fi

Menu thiết lập

Phụ kiện

Phụ lục

Chỉ mục



## Các chức năng sử dụng để chụp dưới nước

### Chụp với phạm vi lấy nét dưới nước

► Ảnh ► Phim

Nếu khó lấy nét trong chế độ [MF] (📖55) với phạm vi lấy nét của [A], sử dụng phạm vi lấy nét được thiết kế cho kiểu chụp dưới nước có thể đảm bảo độ tối ưu cho các ảnh dưới nước.

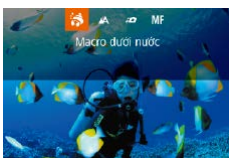

#### 1 Định cấu hình thiết lập.

- Thực hiện theo các bước 1 – 2 trong phần “Cảnh cụ thể” (📖55) và chọn [MF].
- Nhấn nút [◀], chọn phạm vi lấy nét mong muốn (nhấn các nút [◀] [▶] hoặc xoay nút xoay [🌀]), rồi nhấn nút [👆].

#### 2 Chụp.

Vùng lấy nét	Mô tả
	Macro dưới nước Chụp cận cảnh sự sống của biển, sử dụng zoom số cho các ảnh chụp gần hơn.
	Nhanh Để không bỏ lỡ cơ hội chụp những ảnh bất ngờ dưới nước khi chụp chủ thể ở khoảng cách khá xa. Đặc biệt hữu hiệu khi chụp chủ thể đang di chuyển.
MF	Lấy nét chỉnh tay Lấy nét chủ thể bằng tay (📖87).

Tham khảo phần “Phạm vi chụp” (📖219) để tìm hiểu về phạm vi lấy nét.



- Trong chế độ [MF], zoom quang học được đặt thành góc rộng tối đa.
- Trong chế độ [MF], sử dụng zoom số có thể làm ảnh xuất hiện nhiều hạt tại một số thiết lập độ phân giải (📖97).
- Trong chế độ [MF], không thể lấy nét các chủ thể ở phạm vi gần. Trong trường hợp này, thử đặt phạm vi lấy nét thành [A].



- Bạn cũng có thể định cấu hình thiết lập này bằng cách nhấn nút [◀], chạm vào phạm vi lấy nét mong muốn, rồi chạm lại lần nữa.

### Hiệu chỉnh cân bằng trắng

► Ảnh ► Phim

Có thể hiệu chỉnh cân bằng trắng bằng tay trong chế độ [MF] (📖55). Điều chỉnh này có thể khớp với hiệu ứng của việc sử dụng kính lọc chính sắc có bán trên thị trường.

#### 1 Chọn [MF].

- Thực hiện theo các bước 1 – 2 trong phần “Cảnh cụ thể” (📖55) và chọn [MF].

#### 2 Chọn cân bằng trắng.

- Nhấn nút [👆], rồi chọn [WB] trong menu.

#### 3 Điều chỉnh thiết lập.

- Xoay vòng [🌀] để điều chỉnh mức hiệu chỉnh cho B và A, rồi nhấn nút [👆].
- Khi thiết lập hoàn tất, [WB] hiển thị.



Trước khi sử dụng

Hướng dẫn cơ bản

Hướng dẫn chuyên sâu

Thông tin cơ bản về máy ảnh

Chế độ tự động /  
Chế độ bán tự động

Chế độ chụp khác

Chế độ P

Chế độ Tv, Av, M và C

Chế độ xem lại

Chức năng Wi-Fi

Menu thiết lập

Phụ kiện

Phụ lục

Chỉ mục





- B là màu xanh da trời và A là màu hồng phách.
- Có thể hiệu chỉnh cân bằng trắng bằng tay bằng cách ghi lại dữ liệu cân bằng trắng tùy chỉnh (📖83) trước khi thực hiện các bước trên.

## Áp dụng hiệu ứng đặc biệt

Thêm nhiều hiệu ứng khác nhau vào ảnh khi chụp.

### Tự chụp chân dung với thiết lập tối ưu (Tự chụp chân dung)

Với tự chụp chân dung, bạn có thể tùy chỉnh xử lý ảnh bao gồm làm mịn da cùng với điều chỉnh độ sáng, hậu cảnh để tự làm nổi bật chân dung.

#### 1 Chọn [👤].

- Thực hiện theo các bước 1 – 2 trong phần “Cảnh cụ thể” (📖55) và chọn [👤].

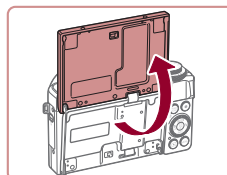

#### 2 Mở màn hình.

- Mở màn hình như hình minh họa.

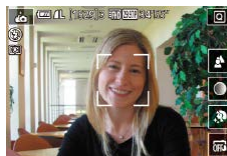

#### 3 Định cấu hình thiết lập.

- Trên màn hình, chạm vào biểu tượng thiết lập để định cấu hình.

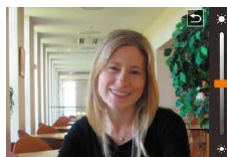

- Chọn tùy chọn mong muốn.
- Để quay lại màn hình trước đó, chạm vào [↶].

#### 4 Chụp.

Trước khi sử dụng

Hướng dẫn cơ bản

Hướng dẫn chuyên sâu

Thông tin cơ bản về máy ảnh

Chế độ tự động /  
Chế độ bán tự động

Chế độ chụp khác

Chế độ P

Chế độ Tv, Av, M và C

Chế độ xem lại

Chức năng Wi-Fi

Menu thiết lập

Phụ kiện

Phụ lục

Chỉ mục



Mục	Chi tiết
	Chọn mức độ mờ hậu cảnh từ một trong sáu cấp hoặc [AUTO].
	Chọn một trong năm mức độ sáng.
	Chọn một trong năm cấp độ mịn da. Làm mịn da được tối ưu cho khuôn mặt chủ thể chính.
	Để sử dụng chạm để chụp, chọn [☑].



- Tùy theo điều kiện chụp, các khu vực khác ngoài da người cũng có thể bị hiệu chỉnh.
- Trước tiên, chụp thử một số ảnh để đảm bảo có được kết quả như mong muốn.



- Trong chế độ flash [☑], làm mờ hậu cảnh được đặt thành [AUTO] và không thể thay đổi.
- Trong chế độ [☑], khi bạn kích hoạt chụp hẹn giờ bằng cách chọn [☑] hoặc chọn [☑] và thiết lập thời gian từ 3 giây trở lên, thời gian còn lại trước khi chụp được hiển thị ở phía trên màn hình.



- Trước tiên, chụp thử một số ảnh để đảm bảo có được kết quả mong muốn.



- Để điều chỉnh mức hiệu ứng, xoay vòng [☑].
- Khi chụp ảnh, để tay gần cơ thể, cầm máy ảnh chắc chắn bằng hai tay và xoay người theo chủ thể.
- Hiệu ứng sẽ rõ ràng hơn khi di chuyển theo chủ thể theo chiều ngang như đoàn tàu, ô tô.

## Chụp ảnh với hậu cảnh mờ để truyền tải cảm giác tốc độ (Lia máy)

▶ Ảnh ▶ Phim

Bằng việc lia máy, bạn có thể chụp được hậu cảnh mờ truyền tải cảm giác tốc độ.

Máy ảnh sẽ phát hiện ra chủ thể bị mờ và sửa lại, do vậy có thể làm giảm hiện tượng mờ chủ thể.

### 1 Chọn [☑].

- Thực hiện theo các bước 1 – 2 trong phần “Cảnh cụ thể” (📖55) và chọn [☑].



### 2 Chụp.

- Trước khi chụp, nhấn nửa chừng nút chụp và di chuyển máy ảnh theo chủ thể.
- Với chủ thể chuyển động ở trung tâm màn hình, nhấn hoàn toàn nút chụp xuống.
- Tiếp tục di chuyển máy ảnh theo chủ thể ngay cả sau khi đã nhấn hoàn toàn nút chụp.

Trước khi sử dụng

Hướng dẫn cơ bản

Hướng dẫn chuyên sâu

Thông tin cơ bản về máy ảnh

Chế độ tự động /  
Chế độ bán tự động

Chế độ chụp khác

Chế độ P

Chế độ Tv, Av, M và C

Chế độ xem lại

Chức năng Wi-Fi

Menu thiết lập

Phụ kiện

Phụ lục

Chỉ mục



## Chụp cảnh có độ tương phản cao (Dải sáng động cao)

► Ảnh ► Phim

Mỗi lần chụp sẽ có ba ảnh được chụp liên tục với các mức độ sáng khác nhau, sau đó máy ảnh sẽ kết hợp các khu vực ảnh có độ sáng tối ưu để tạo một ảnh đơn. Chế độ này có thể làm giảm thiểu vùng bị lóa và mất nét ảnh tại những vùng tối để quay lại chế độ chụp có độ tương phản cao.

### 1 Chọn [HDR].

- Thực hiện theo các bước 1 – 2 trong phần “Cảnh cụ thể” (📖55) và chọn [HDR].
- Chủ thể xuất hiện được phóng to đôi chút.



### 2 Chụp.

- Giữ chắc máy ảnh khi chụp. Khi nhấn hoàn toàn nút chụp xuống, máy ảnh sẽ chụp ba ảnh và ghép lại.



- Hiện tượng nhòe quá mức do chuyển động hoặc một số điều kiện chụp nhất định có thể khiến ảnh không có được kết quả như muốn.



- Nếu máy ảnh rung quá mức làm ảnh hưởng đến việc chụp, gấn máy ảnh lên chân máy hoặc thực hiện các biện pháp khác để giữ vững máy. Ngoài ra, bạn nên đặt [Chống rung] thành [Tắt] khi sử dụng chân máy hoặc các biện pháp khác để giữ vững máy (📖52).
- Chủ thể di chuyển sẽ làm ảnh bị mờ.
- Bạn cần chờ giây lát để máy ảnh xử lý và kết hợp ảnh trước khi có thể tiếp tục chụp ảnh.
- [ON] có thể hiển thị khi nhấn nửa chừng nút chụp trong điều kiện nhiều ánh sáng, biểu thị việc máy ảnh sẽ tự động điều chỉnh để tối ưu hóa độ sáng ảnh.

## Thêm các hiệu ứng nghệ thuật



- Thực hiện theo các bước 1 – 2 trong phần “Cảnh cụ thể” (📖55) và chọn [HDR].
- Xoay vòng [🌀] để chọn hiệu ứng.
- Ảnh xem thử sẽ hiển thị với hiệu ứng đã áp dụng.

Tự nhiên	Ảnh tự nhiên và gần gũi với thiên nhiên.
NT tiêu chuẩn	Ảnh như tranh vẽ với tông màu tương phản dịu hơn.
NT rực rỡ	Ảnh như tranh minh họa rực rỡ.
NT đậm nét	Ảnh như tranh sơn dầu với rìa đậm.
NT dập nổi	Ảnh như ảnh cũ có rìa đậm và khung cảnh tối.

## Chụp với hiệu ứng ống kính mắt cá (Hiệu ứng mắt cá)

► Ảnh ► Phim

Chụp với hiệu ứng méo ảnh của ống kính mắt cá.

### 1 Chọn [🌀].

- Thực hiện theo các bước 1 – 2 trong phần “Cảnh cụ thể” (📖55) và chọn [🌀].

### 2 Chọn mức hiệu ứng.

- Xoay vòng [🌀] để chọn mức hiệu ứng.
- Ảnh xem thử sẽ hiển thị với hiệu ứng đã áp dụng.



### 3 Chụp.

Trước khi sử dụng

Hướng dẫn cơ bản

Hướng dẫn chuyên sâu

Thông tin cơ bản về máy ảnh

Chế độ tự động /  
Chế độ bán tự động

Chế độ chụp khác

Chế độ P

Chế độ Tv, Av, M và C

Chế độ xem lại

Chức năng Wi-Fi

Menu thiết lập

Phụ kiện

Phụ lục

Chỉ mục





- Trước tiên, chụp thử một số ảnh để đảm bảo có được kết quả mong muốn.

## ■ Ảnh giống tranh sơn dầu (Hiệu ứng nghệ thuật đậm nét)

► Ảnh ► Phim

Làm cho chủ thể trông thật hơn, như trong tranh sơn dầu.

### 1 Chọn [📷].

- Thực hiện theo các bước 1 – 2 trong phần “Cảnh cụ thể” (📖55) và chọn [📷].



### 2 Chọn mức hiệu ứng.

- Xoay vòng [🔍] để chọn mức hiệu ứng.
- Ảnh xem thử sẽ hiển thị với hiệu ứng đã áp dụng.

### 3 Chụp.

## ■ Ảnh giống tranh màu nước (Hiệu ứng màu nước)

► Ảnh ► Phim

Làm màu sắc dịu hơn, đối với ảnh giống tranh màu nước.

### 1 Chọn [📷].

- Thực hiện theo các bước 1 – 2 trong phần “Cảnh cụ thể” (📖55) và chọn [📷].



### 2 Chọn mức hiệu ứng.

- Xoay vòng [🔍] để chọn mức hiệu ứng.
- Ảnh xem thử sẽ hiển thị với hiệu ứng đã áp dụng.

### 3 Chụp.

Trước khi sử dụng

Hướng dẫn cơ bản

Hướng dẫn chuyên sâu

Thông tin cơ bản về máy ảnh

Chế độ tự động /  
Chế độ bán tự động

Chế độ chụp khác

Chế độ P

Chế độ Tv, Av, M và C

Chế độ xem lại

Chức năng Wi-Fi

Menu thiết lập

Phụ kiện

Phụ lục

Chỉ mục



## ■ Ảnh giống mô hình thu nhỏ (Hiệu ứng thu nhỏ)

► Ảnh ► Phim

Tạo hiệu ứng mô hình thu nhỏ bằng cách làm mờ các khu vực ảnh ngoài khu vực bạn chọn.

Bạn cũng có thể làm phim có cảnh giống như trong mô hình thu nhỏ bằng cách chọn tốc độ xem lại trước khi ghi phim. Người và vật trong cảnh sẽ di chuyển nhanh trong khi xem lại. Lưu ý rằng âm thanh sẽ không được ghi lại.

### 1 Chọn [📷].

- Thực hiện theo các bước 1 – 2 trong phần “Cảnh cụ thể” (📖55) và chọn [📷].
- Khung màu trắng hiển thị, biểu thị một số vùng hình ảnh sẽ không bị làm mờ.



### 2 Chọn khu vực để giữ lấy nét.

- Nhấn nút [▼].
- Di chuyển cần gạt zoom để thay đổi cỡ khung và xoay nút xoay [🌀] để di chuyển khung.



### 3 Đối với phim, chọn tốc độ xem lại phim.

- Xoay vòng [⏮] để chọn tốc độ.

### 4 Quay trở về màn hình chụp rồi chụp.

- Nhấn nút [📷] để quay trở về màn hình chụp rồi chụp.

## Tốc độ phát lại và thời gian phát lại ước chừng (cho clip một phút)

Tốc độ	Thời gian phát lại
5x	Khoảng 12 giây
10x	Khoảng 6 giây
20x	Khoảng 3 giây

Phim được phát lại ở tốc độ khung hình 30 hình/giây.



- Chức năng zoom không sử dụng được khi quay phim. Đảm bảo đặt zoom trước khi quay.
- Trước tiên, chụp thử một số ảnh để đảm bảo có được kết quả mong muốn.



- Để chuyển khung sang hướng dọc, nhấn các nút [◀][▶] ở bước 2. Để chuyển khung về lại hướng ngang, nhấn các nút [▲][▼].
- Để di chuyển khung khi khung ở hướng ngang, nhấn các nút [▲][▼], để di chuyển khung khi khung ở hướng dọc, nhấn các nút [◀][▶].
- Giữ máy ảnh theo chiều dọc sẽ thay đổi hướng của khung.
- Chất lượng hình của phim là [EVA] ở tỷ lệ khung ảnh [4:3] và [HD] ở tỷ lệ khung ảnh [16:9] (📖49). Không thể thay đổi các thiết lập chất lượng này.



- Bạn cũng có thể chạm hoặc kéo qua màn hình để di chuyển khung.

Trước khi sử dụng

Hướng dẫn cơ bản

Hướng dẫn chuyên sâu

Thông tin cơ bản về máy ảnh

Chế độ tự động /  
Chế độ bán tự động

Chế độ chụp khác

Chế độ P

Chế độ Tv, Av, M và C

Chế độ xem lại

Chức năng Wi-Fi

Menu thiết lập

Phụ kiện

Phụ lục

Chỉ mục



## Chụp với hiệu ứng máy đồ chơi (Hiệu ứng máy đồ chơi)

► Ảnh ► Phim

Hiệu ứng này khiến cho ảnh giống như chụp từ máy đồ chơi bằng cách làm mờ nét ảnh (góc ảnh tối hơn, mờ hơn) và thay đổi màu sắc tổng thể.

### 1 Chọn [📷].

- Thực hiện theo các bước 1 – 2 trong phần “Cảnh cụ thể” (📖55) và chọn [📷].



### 2 Chọn tông màu.

- Xoay vòng [🌀] để chọn tông màu.
- Ảnh xem thử sẽ hiển thị với hiệu ứng đã áp dụng.

### 3 Chụp.

Tiêu chuẩn	Ảnh giống như ảnh từ máy đồ chơi.
Ấm	Ảnh có tông màu ấm hơn so với [Tiêu chuẩn].
Mát	Ảnh có tông màu mát hơn so với [Tiêu chuẩn].



- Trước tiên, chụp thử một số ảnh để đảm bảo có được kết quả mong muốn.

## Làm chủ thể nổi bật (Hậu cảnh mờ)

► Ảnh ► Phim

Bạn có thể chụp chủ thể nổi bật khỏi hậu cảnh.

Hai ảnh sẽ được chụp liên tiếp với thiết lập tối ưu để làm mờ hậu cảnh. Sau đó hậu cảnh sẽ được làm mờ bởi hiệu ứng ống kính và trình xử lý ảnh.

### 1 Chọn [📷].

- Thực hiện theo các bước 1 – 2 trong phần “Cảnh cụ thể” (📖55) và chọn [📷].



### 2 Chụp.

- Giữ chắc máy ảnh khi chụp. Hai ảnh liên tiếp được chụp khi bạn nhấn hoàn toàn nút chụp.
- Biểu tượng [📷] nhấp nháy cho biết không thể xử lý ảnh.



- Hiện tượng nhòe quá mức do chuyển động hoặc một số điều kiện chụp nhất định có thể khiến ảnh không có được kết quả như mong muốn.



- Để đạt hiệu quả tốt nhất với làm mờ hậu cảnh, thử chụp gần chủ thể và đảm bảo có nhiều khoảng cách giữa chủ thể và hậu cảnh.
- Sau khi chụp, máy sẽ ngừng giây lát trước khi bạn có thể chụp lại.
- Để điều chỉnh mức hiệu ứng, xoay vòng [🌀].

Trước khi sử dụng

Hướng dẫn cơ bản

Hướng dẫn chuyên sâu

Thông tin cơ bản về máy ảnh

Chế độ tự động /  
Chế độ bán tự động

Chế độ chụp khác

Chế độ P

Chế độ Tv, Av, M và C

Chế độ xem lại

Chức năng Wi-Fi

Menu thiết lập

Phụ kiện

Phụ lục

Chỉ mục



## Chụp với hiệu ứng nét mềm

► Ảnh ► Phim

Chức năng này làm ảnh trông như được chụp bằng máy ảnh có bộ lọc nét mềm. Bạn có thể điều chỉnh mức độ hiệu ứng như mong muốn.

### 1 Chọn [👤].

- Thực hiện theo các bước 1 – 2 trong phần “Cảnh cụ thể” (📖55) và chọn [👤].

### 2 Chọn mức hiệu ứng.

- Xoay vòng [🌀] để chọn mức hiệu ứng.
- Ảnh xem thử sẽ hiển thị với hiệu ứng đã áp dụng.



### 3 Chụp.



- Trước tiên, chụp thử một số ảnh để đảm bảo có được kết quả mong muốn.

## Chụp ở chế độ đơn sắc (Đen trắng hạt)

► Ảnh ► Phim

Chụp ảnh đơn sắc với cảm giác nhiễu hạt và thô.

### 1 Chọn [📷].

- Thực hiện theo các bước 1 – 2 trong phần “Cảnh cụ thể” (📖55) và chọn [📷].

### 2 Chọn mức hiệu ứng.

- Xoay vòng [🌀] để chọn mức hiệu ứng.
- Ảnh xem thử sẽ hiển thị với hiệu ứng đã áp dụng.



### 3 Chụp.

Trước khi sử dụng

Hướng dẫn cơ bản

Hướng dẫn chuyên sâu

Thông tin cơ bản về máy ảnh

Chế độ tự động /  
Chế độ bán tự động

Chế độ chụp khác

Chế độ P

Chế độ Tv, Av, M và C

Chế độ xem lại

Chức năng Wi-Fi

Menu thiết lập

Phụ kiện

Phụ lục

Chỉ mục



## Chế độ đặc biệt cho các mục đích khác

### Chụp bầu trời sao (Sao)

#### Chụp ảnh người trên nền bầu trời sao (Chân dung sao)

► Ảnh ► Phim

Chụp ảnh đẹp chủ thể người trên nền trời sao. Sau khi đánh sáng đèn flash lần đầu để chụp người, máy sẽ chụp hai lần không có đèn flash. Ba ảnh được kết hợp thành một ảnh duy nhất và được xử lý để làm cho các ngôi sao nổi bật hơn.

Để tìm hiểu thông tin chi tiết về phạm vi flash, tham khảo phần “Máy ảnh” (217).



#### 1 Chọn [P].

- Thực hiện theo các bước 1 – 2 trong phần “Cảnh cụ thể” (55) và chọn [P], rồi nhấn nút [▲].
- Nhấn các nút [◀][▶] hoặc xoay nút xoay [D] để chọn [P], rồi nhấn nút [OK].
- Zoom được đặt ở tiêu cự góc rộng tối đa và không thể điều chỉnh.

#### 2 Mở flash.

- Di chuyển công tắc [L] để nâng đèn flash.

#### 3 Giữ vững máy ảnh.

- Gắn máy ảnh lên chân máy hoặc thực hiện các biện pháp khác để giữ vững máy.

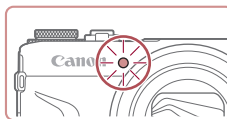
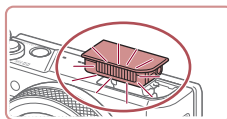

- Trong một số điều kiện chụp, ảnh có thể không như mong muốn.
- Để chụp đẹp hơn, chủ thể nên đứng cách xa các tia sáng như đèn đường, và đảm bảo đèn flash đánh sáng.
- Bạn cần chờ giây lát để máy ảnh xử lý ảnh trước khi có thể tiếp tục chụp ảnh.
- Để ảnh chụp không bị mờ, đảm bảo chủ thể phải đứng yên ở các bước 4 – 5.

#### 4 Chụp.

- Nhấn nút chụp. Đèn flash đánh sáng khi máy ảnh chụp ảnh đầu tiên.
- Sau đó, máy sẽ chụp ảnh thứ hai và thứ ba mà không đánh sáng đèn flash.

#### 5 Đảm bảo chủ thể đứng yên cho đến khi đèn nhấp nháy.

- Người đang được chụp phải đứng yên cho đến khi đèn nhấp nháy ba lần sau lần chụp thứ ba, quá trình này có thể kéo dài đến 2 giây.
- Tất cả các ảnh được kết hợp để tạo thành một ảnh duy nhất.

Trước khi sử dụng

Hướng dẫn cơ bản

Hướng dẫn chuyên sâu

Thông tin cơ bản về máy ảnh

Chế độ tự động /  
Chế độ bán tự động

Chế độ chụp khác

Chế độ P

Chế độ Tv, Av, M và C

Chế độ xem lại

Chức năng Wi-Fi

Menu thiết lập

Phụ kiện

Phụ lục

Chỉ mục





- Để xem dễ dàng hơn, thử chọn MENU ► tab [F2] ► [Màn hình đêm] ► [Bật] (📖172) trước khi chụp.
- Để điều chỉnh độ sáng chủ thể, thử thay đổi bù trừ phơi sáng flash (📖96).
- Để điều chỉnh độ sáng hậu cảnh, thử thay đổi bù trừ phơi sáng (📖78). Tuy nhiên, ảnh chụp có thể không như mong muốn trong một số điều kiện chụp, và người được chụp ở các bước 4 – 5 phải đứng yên trong khoảng 15 giây.
- Để chụp sao sáng hơn và nhiều sao hơn, chọn MENU (📖30) ► tab [📷7] ► [Thiết lập chân dung sao] ► [Cấp độ sao] ► [Nổi bật]. Tuy nhiên, ảnh chụp có thể không như mong muốn trong một số điều kiện chụp, và người được chụp ở các bước 4 – 5 phải đứng yên trong khoảng 8 giây.
- Để làm cho sao sáng hơn, chọn MENU (📖30) ► tab [📷7] ► [Sao nổi bật] ► [Sắc nét]. Để làm nổi bật sao sáng giữa bầu trời sao, đặt [Sao nổi bật] thành [Mềm]. Chế độ này có thể chụp được những tấm ảnh bắt mắt bằng cách phóng to những ngôi sao sáng và nhấn chìm những ngôi sao mờ hơn. Để tắt xử lý ảnh sáng sao, chọn [Tắt].

## Chụp cảnh đêm dưới bầu trời sao (Bầu trời sao)

► Ảnh ► Phim

Ảnh bầu trời sao cực ấn tượng khi chụp cảnh đêm. Ảnh sao trong ảnh được tự động điều chỉnh để bầu trời sao nhìn đẹp hơn.



### 1 Chọn [📷].

- Thực hiện theo các bước 1 – 2 trong phần “Cảnh cụ thể” (📖55) và chọn [📷], rồi nhấn nút [▲].
- Nhấn các nút [◀][▶] hoặc xoay nút xoay [🌀] để chọn [📷], rồi nhấn nút [🌀].
- Zoom được đặt ở tiêu cự góc rộng tối đa và không thể điều chỉnh.

### 2 Giữ vững máy ảnh.

- Gắn máy ảnh lên chân máy hoặc thực hiện các biện pháp khác để giữ vững và tránh rung máy.



### 3 Chụp.



- Bạn cần chờ giây lát để máy ảnh xử lý ảnh trước khi có thể tiếp tục chụp ảnh.

Trước khi sử dụng

Hướng dẫn cơ bản

Hướng dẫn chuyên sâu

Thông tin cơ bản về máy ảnh

Chế độ tự động /  
Chế độ bán tự động

Chế độ chụp khác

Chế độ P

Chế độ Tv, Av, M và C

Chế độ xem lại

Chức năng Wi-Fi

Menu thiết lập

Phụ kiện

Phụ lục

Chỉ mục





- Để xem dễ dàng hơn, thử chọn MENU ► tab [F2] ► [Màn hình đêm] ► [Bật] (📖172) trước khi chụp.
- Để làm cho sao sáng hơn, chọn MENU (📖30) ► tab [📷5] ► [Sao nổi bật] ► [Sắc nét]. Để làm nổi bật sao sáng giữa bầu trời sao, đặt [Sao nổi bật] thành [Mềm]. Chế độ này có thể chụp được những tấm ảnh bắt mắt bằng cách phóng to những ngôi sao sáng và nhấn chìm những ngôi sao mờ hơn. Để tắt xử lý ánh sáng sao, chọn [Tắt].
- Chuyển sang chế độ lấy nét tay (📖71, 📖87) để chỉ định chính xác vị trí lấy nét trước khi chụp.

## Chụp vệt sao sáng (Vệt sao sáng)

► Ảnh ► Phim

Các ngôi sao di chuyển tạo ra vệt sáng trên bầu trời và được ghi lại trong ảnh đơn. Sau khi xác định tốc độ màn trập và số ảnh chụp, máy ảnh sẽ chụp liên tục. Mỗi phiên chụp hình sẽ kéo dài tối đa khoảng hai tiếng. Kiểm tra trước mức pin.



### 1 Chọn [📷].

- Thực hiện theo các bước 1 – 2 trong phần “Cảnh cụ thể” (📖55) và chọn [📷], rồi nhấn nút [▲].
- Nhấn các nút [◀][▶] hoặc xoay nút xoay [🌀] để chọn [📷], rồi nhấn nút [📷].
- Zoom được đặt ở tiêu cự góc rộng tối đa và không thể điều chỉnh.

### 2 Chỉ định khoảng thời gian của phiên chụp hình.

- Xoay vòng [🌀] để chọn thời lượng chụp.



### 3 Giữ vững máy ảnh.

- Gắn máy ảnh lên chân máy hoặc thực hiện các biện pháp khác để giữ vững máy.

### 4 Chụp.

- Nhấn hoàn toàn nút chụp xuống. Thông báo [Bận] hiển thị nhanh trên màn hình, quá trình quay sẽ bắt đầu.
- Không chạm vào máy ảnh khi đang quay.
- Để hủy chụp, nhấn lại hoàn toàn nút chụp. Chú ý rằng quá trình hủy có thể lên đến 30 giây.



- Nếu máy ảnh hết pin, quá trình chụp sẽ dừng lại và ảnh ghép từ các ảnh trước đến thời điểm đó sẽ được lưu.
- Bạn cần chờ giây lát để máy ảnh xử lý ảnh trước khi có thể tiếp tục chụp ảnh.



- Để xem dễ dàng hơn, thử chọn MENU ► tab [F2] ► [Màn hình đêm] ► [Bật] (📖172) trước khi chụp.
- Chuyển sang chế độ lấy nét tay (📖71, 📖87) để chỉ định chính xác vị trí lấy nét trước khi chụp.

Trước khi sử dụng

Hướng dẫn cơ bản

Hướng dẫn chuyên sâu

Thông tin cơ bản về máy ảnh

Chế độ tự động /  
Chế độ bán tự động

Chế độ chụp khác

Chế độ P

Chế độ Tv, Av, M và C

Chế độ xem lại

Chức năng Wi-Fi

Menu thiết lập

Phụ kiện

Phụ lục

Chỉ mục



## Quay sự chuyển động của sao (Phim ghép ảnh sao)

► Ảnh ► Phim

Với việc quay phim ghép ảnh bằng cách kết hợp các ảnh chụp liên tục trong một khoảng thời gian nhất định, bạn có thể dựng phim với những ngôi sao chuyển động vụt qua. Bạn có thể tự điều chỉnh khoảng thời gian chụp và độ dài ghi phim.

Chú ý rằng thời gian cho mỗi phiên chụp có thể kéo dài và chụp nhiều ảnh. Kiểm tra trước mức pin và dung lượng thẻ nhớ.



### 1 Chọn [🌠].

- Thực hiện theo các bước 1 – 2 trong phần “Cảnh cụ thể” (📖55) và chọn [🌠], rồi nhấn nút [▲].
- Nhấn các nút [◀][▶] hoặc xoay nút xoay [🌀] để chọn [🌠], rồi nhấn nút [🌀].
- Zoom được đặt ở tiêu cự góc rộng tối đa và không thể điều chỉnh.

### 2 Định cấu hình thiết lập phim.

- Nhấn nút [▶].
- Nhấn các nút [▲][▼] hoặc xoay nút xoay [🌀] để chọn mục, rồi chọn tùy chọn mong muốn.

### 3 Giữ vững máy ảnh.

- Gắn máy ảnh lên chân máy hoặc thực hiện các biện pháp khác để giữ vững máy.

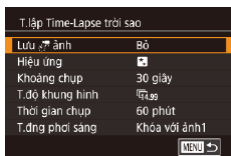

### 4 Kiểm tra độ sáng.

- Nhấn hoàn toàn nút chụp xuống để chụp một ảnh đơn.
- Chuyển sang chế độ xem lại (📖110) và kiểm tra độ sáng ảnh.
- Để điều chỉnh độ sáng, xoay nút xoay bù trừ phơi sáng và thay đổi mức phơi sáng trên màn hình chụp. Kiểm tra lại độ sáng bằng cách chụp một ảnh khác.

### 5 Quay.

- Nhấn nút quay phim. Máy bắt đầu quay và đèn báo ở phía sau máy ảnh nhấp nháy.
- Không chạm vào máy ảnh khi đang quay.
- Để hủy quay, nhấn lại nút quay phim. Chú ý rằng quá trình hủy có thể lên đến 30 giây.
- Máy ảnh hoạt động với chế độ tiết kiệm (📖171) trong khi quay phim.

Trước khi sử dụng

Hướng dẫn cơ bản

Hướng dẫn chuyên sâu

Thông tin cơ bản về máy ảnh

Chế độ tự động /  
Chế độ bán tự động

Chế độ chụp khác

Chế độ P

Chế độ Tv, Av, M và C

Chế độ xem lại

Chức năng Wi-Fi

Menu thiết lập

Phụ kiện

Phụ lục

Chỉ mục



Mục	Tùy chọn	Chi tiết
Lưu ảnh	Bật/Bỏ	Bạn có thể lưu các ảnh đã chụp trước khi tạo phim. Không thể sử dụng [Hiệu ứng] khi chọn [Bật].
Hiệu ứng		Chọn hiệu ứng phim, chẳng hạn như vệt sao sáng.
Khoảng chụp	15 giây, 30 giây, 1 phút	Chọn khoảng thời gian giữa các lần chụp.
T.độ khung hình	14.99, 29.97 (NTSC) 12.50, 25.00 (PAL)	Chọn tốc độ khung hình phim.
Thời gian chụp	60 phút, 90 phút, 120 phút, Không giới hạn	Chọn độ dài ghi phim. Để ghi cho đến khi hết pin, chọn [Không giới hạn].
T.đng phơi sáng	Khóa với ảnh1/ Cho từng ảnh	Có thể chọn khóa phơi sáng ảnh đầu tiên hoặc thay đổi phơi sáng cho từng ảnh.

Thời gian phát lại ước chừng dựa trên khoảng chụp và tốc độ khung hình (với đoạn phim một giờ)

Khoảng dừng giữa các tấm ảnh	T.độ khung hình		Thời gian phát lại
	NTSC	PAL	
15 giây	14.99	12.50	16 giây
15 giây	29.97	25.00	8 giây
30 giây	14.99	12.50	8 giây
30 giây	29.97	25.00	4 giây
1 phút	14.99	12.50	4 giây
1 phút	29.97	25.00	2 giây



- Bạn cần chờ giây lát để máy ảnh xử lý ảnh trước khi có thể tiếp tục chụp ảnh.
- Nếu máy ảnh hết pin hoặc thẻ nhớ đầy, quá trình quay sẽ dừng lại và phim được tạo từ các ảnh trước đến thời điểm hiện tại sẽ được lưu.
- Khoảng dừng [1 phút] khi chụp không thể sử dụng với các hiệu ứng sau: hoặc .

Trước khi sử dụng

Hướng dẫn cơ bản

Hướng dẫn chuyên sâu

Thông tin cơ bản về máy ảnh

Chế độ tự động /  
Chế độ bán tự động

Chế độ chụp khác

Chế độ P

Chế độ Tv, Av, M và C

Chế độ xem lại

Chức năng Wi-Fi

Menu thiết lập

Phụ kiện

Phụ lục

Chỉ mục





- Âm thanh sẽ không được ghi lại.
- Để xem dễ dàng hơn, thử chọn MENU ► tab [F2] ► [Màn hình đếm] ► [Bật] (📖172) trước khi chụp.
- Bạn cũng có thể truy cập màn hình ở bước 2 bằng cách chọn MENU (📖30) ► tab [O5] ► [T.lập Time-Lapse trời sao].
- Ảnh được lưu khi đặt [Lưu ảnh] thành [Bật] sẽ được tập hợp thành một nhóm đơn và chỉ ảnh đầu tiên hiển thị trong quá trình xem lại. [SET] hiển thị ở phía trên bên trái màn hình để biểu thị ảnh nằm trong nhóm. Nếu bạn xóa một ảnh được nhóm (📖123), tất cả ảnh trong nhóm cũng bị xóa. Hãy cẩn thận khi xóa ảnh.
- Ảnh được nhóm có thể được xem lại lần lượt (📖117) hoặc hủy nhóm (📖117).
- Cài đặt chống xóa (📖121) đối với một ảnh được nhóm sẽ chống xóa tất cả các ảnh trong nhóm.
- Có thể xem riêng từng ảnh được nhóm khi xem lại bằng chức năng tìm ảnh (📖115). Trong trường hợp này, ảnh tạm thời không được nhóm.
- Không thể thực hiện các thao tác sau đối với ảnh được nhóm: chỉnh sửa thông tin Face ID (📖118), phóng to (📖119), đánh dấu ảnh yêu thích (📖126), chỉnh sửa (📖128), in (📖184), thiết lập in cho ảnh riêng lẻ (📖188) hoặc thêm vào sách ảnh (📖190). Để thực hiện những thao tác này, trước tiên xem từng ảnh được nhóm (📖117) hoặc hủy nhóm (📖117).
- Chuyển sang chế độ lấy nét tay (📖71, 📖87) để chỉ định chính xác vị trí lấy nét trước khi chụp.

## Điều chỉnh màu

► Ảnh ► Phim

Có thể điều chỉnh màu bằng tay trong chế độ [📷].



### 1 Chọn chế độ chụp.

- Chọn [📷] (📖65), [📷] (📖66), [📷] (📖67) hoặc [📷] (📖68).

### 2 Chọn điều chỉnh màu.

- Nhấn nút [🎨], rồi chọn [🎨] trong menu (📖29).

### 3 Điều chỉnh thiết lập.

- Xoay vòng [🎨] hoặc nhấn các nút [⏪][⏩] để điều chỉnh mức hiệu chỉnh cho B và A, rồi nhấn nút [🎨].
- Khi thiết lập hoàn tất, [🎨] hiển thị.



- B là màu xanh da trời và A là màu hổ phách.
- Tông màu da vẫn giữ nguyên khi bạn điều chỉnh màu trong chế độ [📷].
- Nhấn nút [MENU] để truy cập thiết lập nâng cao khi màn hình ở bước 2 hiển thị (📖83).



- Bạn cũng có thể chọn mức hiệu chỉnh bằng cách chạm hoặc kéo thanh ở bước 2.

Trước khi sử dụng

Hướng dẫn cơ bản

Hướng dẫn chuyên sâu

Thông tin cơ bản về máy ảnh

Chế độ tự động /  
Chế độ bán tự động

Chế độ chụp khác

Chế độ P

Chế độ Tv, Av, M và C

Chế độ xem lại

Chức năng Wi-Fi

Menu thiết lập

Phụ kiện

Phụ lục

Chỉ mục



## Điều chỉnh lấy nét

► Ảnh ► Phim

Tự động điều chỉnh lấy nét phù hợp cho bầu trời sao.

### 1 Chọn chế độ chụp.

- Chọn [MF] (📖66), [MF] (📖67) hoặc [MF] (📖68).

### 2 Giữ vững máy ảnh.

- Gắn máy ảnh lên chân máy hoặc thực hiện các biện pháp khác để giữ vững máy.

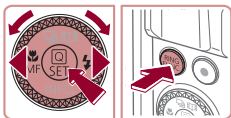

### 3 Đóng khung những ngôi sao và chụp.

- Nhấn nút [◀], chọn [MF] (nhấn các nút [◀][▶] hoặc xoay nút xoay [🌀]), rồi nhấn nút [SET].
- Nhấn nút [PRNG/PUNC].
- Dịch chuyển máy ảnh để những ngôi sao sẽ chụp nằm trong khung hiển thị.



### 4 Điều chỉnh lấy nét.

- Nhấn nút [SET]. [Đang chỉnh nét sao] hiển thị và bắt đầu điều chỉnh.
- Việc điều chỉnh có thể cần đến 20 giây. Không di chuyển máy ảnh trước khi [Đã chỉnh xong] hiển thị.
- Nhấn nút [SET].

### 5 Chụp (📖66, 📖67, 📖68).



- Lấy nét có thể không điều chỉnh được trong các điều kiện sau. Trong trường hợp này, thử lại từ bước 3.
  - Có một nguồn sáng mạnh
  - Máy bay, các nguồn sáng khác hoặc mây bay ngang bầu trời



- Nếu không điều chỉnh được, lấy nét sẽ quay lại vị trí ban đầu.

Trước khi sử dụng

Hướng dẫn cơ bản

Hướng dẫn chuyên sâu

Thông tin cơ bản về máy ảnh

Chế độ tự động /  
Chế độ bán tự động

Chế độ chụp khác

Chế độ P

Chế độ Tv, Av, M và C

Chế độ xem lại

Chức năng Wi-Fi

Menu thiết lập

Phụ kiện

Phụ lục

Chỉ mục



## Quay các phim khác nhau

### ■ Quay phim ở chế độ [P]

▶ Ảnh ▶ Phim

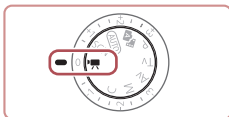

#### 1 Vào chế độ [P].

- Đặt nút xoay chế độ thành [P].
- Nhấn nút [MENU], chọn [P] trong menu, rồi chọn [P] (📖29).
- Thanh màu đen hiển thị ở rìa trên cùng và dưới cùng của màn hình, chủ thể được phóng to đôi chút. Thanh màu đen biểu thị các khu vực ảnh không được ghi.

#### 2 Định cấu hình thiết lập phù hợp với phim (📖200).

#### 3 Quay.

- Nhấn nút quay phim.
- Để ngừng ghi phim, nhấn lại nút quay phim.



- Bạn cũng có thể chọn chế độ chụp bằng cách truy cập MENU (📖30) ▶ tab [CAMERA] ▶ [Chế độ ghi hình].



- Có thể điều chỉnh lấy nét trong khi quay bằng cách chạm vào [AF] và nhấn các nút [▲][▼] khi [MF] hiển thị.

## Khóa hoặc thay đổi độ sáng ảnh trước khi quay phim

▶ Ảnh ▶ Phim

Bạn có thể khóa phơi sáng trước hoặc trong khi quay phim hoặc điều chỉnh theo các mức tăng 1/3 điểm dừng trong phạm vi từ -3 đến +3.



#### 1 Khóa phơi sáng.

- Chạm vào [★] để khóa phơi sáng.
- Để mở khóa phơi sáng, chạm lại vào [★].

#### 2 Điều chỉnh phơi sáng.

- Xoay nút xoay bù trừ phơi sáng.

#### 3 Quay (📖72).

Trước khi sử dụng

Hướng dẫn cơ bản

Hướng dẫn chuyên sâu

Thông tin cơ bản về máy ảnh

Chế độ tự động /  
Chế độ bán tự động

Chế độ chụp khác

Chế độ P

Chế độ Tv, Av, M và C

Chế độ xem lại

Chức năng Wi-Fi

Menu thiết lập

Phụ kiện

Phụ lục

Chỉ mục



## Tắt Tự động quay chậm

▶ Ảnh ▶ Phim

Có thể tắt Tự động quay chậm nếu quay phim có chuyển động mạnh. Tuy nhiên, trong điều kiện ánh sáng yếu, phim có thể trông tối.



- Nhấn nút [MENU], chọn [Chụp chậm t.động] trên tab [8], rồi chọn [A-SLOW OFF] (30).
- Để khôi phục thiết lập ban đầu, lặp lại quá trình này nhưng chọn [A-SLOW ON].

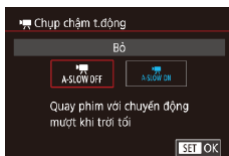

- Tự động quay chậm chỉ có thể sử dụng cho các phim [59.94P] và [50.00P].

## Hiệu chỉnh rung máy mạnh

▶ Ảnh ▶ Phim

Giảm rung máy mạnh, chẳng hạn như quay phim trong lúc di chuyển. Phần ảnh hiển thị nhiều hơn so với [Tiêu chuẩn] và chủ thể được phóng lớn hơn.

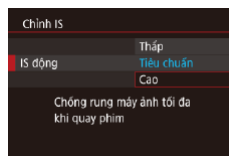

- Thực hiện theo các bước trong phần “Quay chủ thể với kích cỡ không đổi như trước khi quay” (53) để chọn [Cao].



- Cài đặt [IS động] không thể sử dụng được khi đặt [Chống rung] thành [Tắt].
- Chỉ cài đặt [Tiêu chuẩn] có thể sử dụng được khi chất lượng phim là [29.97P] (NTSC) hoặc [25.00P] (PAL).

## Thiết lập âm thanh

▶ Ảnh ▶ Phim

### Tắt lọc gió

Tiếng ồn gây ra bởi gió mạnh có thể được giảm thiểu. Tuy nhiên, sử dụng tùy chọn này khi không có gió sẽ khiến âm thanh được ghi không tự nhiên. Trong trường hợp này, bạn có thể tắt lọc gió.



- Nhấn nút [MENU], chọn [Lọc gió] trên tab [8], rồi nhấn nút [8] (30).
- Chọn [Tắt] (30).

Trước khi sử dụng

Hướng dẫn cơ bản

Hướng dẫn chuyên sâu

Thông tin cơ bản về máy ảnh

Chế độ tự động /  
Chế độ bán tự động

Chế độ chụp khác

Chế độ P

Chế độ Tv, Av, M và C

Chế độ xem lại

Chức năng Wi-Fi

Menu thiết lập

Phụ kiện

Phụ lục

Chỉ mục



## Sử dụng bộ lược giảm

Bộ lược giảm có thể giảm thiểu âm thanh bị méo do tiếng ồn môi trường. Tuy nhiên, sử dụng trong môi trường yên tĩnh có thể làm giảm âm lượng được ghi.

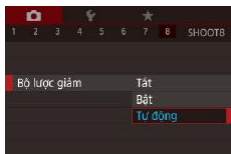

- Nhấn nút [MENU], chọn [Bộ lược giảm] trên tab [8], rồi nhấn nút [30] (📖30).
- Chọn tùy chỉnh mong muốn (📖30).

## Quay clip ngắn

▶ Ảnh ▶ Phim

Áp dụng các hiệu ứng xem lại đối với clip ngắn vài giây, như chuyển động nhanh, chuyển động chậm hoặc phát lại liên tục. Máy ảnh có thể đưa các clip được ghi trong chế độ này vào album Cuộn phim nổi bật (📖136).

### 1 Vào chế độ [📷].

- Đặt nút xoay chế độ thành [📷].
- Nhấn nút [MENU], chọn [📷] trong menu, rồi chọn [📷] (📖29).
- Thanh màu đen sẽ hiển thị ở rìa trên cùng và dưới cùng của màn hình để biểu thị các khu vực ảnh này không được ghi.

### 2 Chỉ định thời lượng quay và hiệu ứng xem lại.

- Nhấn nút [▶].
- Xoay nút xoay [🕒] để đặt thời gian quay (4 – 6 giây), rồi nhấn các nút [◀][▶] để đặt hiệu ứng xem lại (📖74).

### 3 Quay (📖72).

- Thanh hiển thị thời gian đã quay được hiển thị.



## Hiệu ứng xem lại

▶ 2x	Xem quay nhanh
▶ 1x	Xem bình thường
▶ 1/2x	Xem quay chậm
🔄	Xem bình thường và lặp lại một lần quay chậm hai giây cuối



- Âm thanh không được ghi trong những clip này.
- Chất lượng phim được thiết lập tự động thành [HD 29.97P] (đối với NTSC) hoặc [HD 25.00P] (đối với PAL) (📖50, 📖51) và không thể thay đổi.
- Trong khi quay [🔄], dấu chỉ thị hai giây cuối được thêm vào thanh để hiển thị đoạn thời gian sẽ lặp lại.

## Quay phim ghép ảnh (Phim ghép ảnh)

▶ Ảnh ▶ Phim

Với việc quay phim ghép ảnh kết hợp các ảnh chụp liên tục trong một khoảng thời gian nhất định, bạn có thể tạo phim. Bạn có thể thấy những thay đổi của chủ thể, như thay đổi phong cảnh khi tua nhanh. Bạn có thể tự điều chỉnh khoảng thời gian chụp và số ảnh chụp.

### 1 Chọn [📷].

- Đặt nút xoay chế độ thành [📷].
- Nhấn nút [MENU], chọn [📷] trong menu, rồi chọn [📷] (📖29).
- Thanh màu đen sẽ hiển thị ở rìa trên cùng và dưới cùng của màn hình để biểu thị các khu vực ảnh này không được ghi.

Trước khi sử dụng

Hướng dẫn cơ bản

Hướng dẫn chuyên sâu

Thông tin cơ bản về máy ảnh

Chế độ tự động /  
Chế độ bán tự động

Chế độ chụp khác

Chế độ P

Chế độ Tv, Av, M và C

Chế độ xem lại

Chức năng Wi-Fi

Menu thiết lập

Phụ kiện

Phụ lục

Chỉ mục



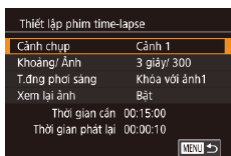

## 2 Định cấu hình thiết lập phim.

- Nhấn nút [▶].
- Chọn mục (nhấn các nút [▲][▼] hoặc xoay nút xoay [🌀]) để chọn tùy chọn mong muốn, rồi nhấn nút [MENU].

## 3 Giữ vững máy ảnh.

- Gắn máy ảnh lên chân máy hoặc thực hiện các biện pháp khác để giữ vững máy.

## 4 Quay.

- Để bắt đầu quay, nhấn nút quay phim.
- Không chạm vào máy ảnh khi đang quay.
- Để hủy quay, nhấn lại nút quay phim.
- Máy ảnh hoạt động với chế độ tiết kiệm (📖171) trong khi quay phim.

Mục	Chi tiết
Cảnh chụp	Chọn một trong ba loại cảnh.
Khoảng/ Ảnh	Chọn số ảnh chụp trên số giây cụ thể.
T.đng phơi sáng	Có thể chọn khóa phơi sáng ảnh đầu tiên hoặc thay đổi phơi sáng cho từng ảnh.
Xem lại ảnh	Phát phim ngay sau khi quay tối đa 2 giây.

Mục	Chi tiết
Thời gian cần	Thời gian cần để quay. Thời gian sẽ thay đổi tùy thuộc vào khoảng/ảnh. - Cảnh 1: Tối đa 1 giờ - Cảnh 2 và 3: Tối đa 2 giờ
Thời gian phát lại	Thời gian phát lại phim được tạo từ ảnh.



- Chủ thể có thể trông bị méo khi chụp ở chuyển động nhanh.



- Âm thanh sẽ không được ghi lại.
- Vị trí lấy nét trong khi chụp sẽ không thay đổi sau khi được xác định trong lần chụp đầu tiên.
- Chất lượng phim digest là [EFPD] và không thể thay đổi.
- Tốc độ khung hình của phim ghép ảnh sẽ thay đổi tùy thuộc vào cài đặt hệ thống video (📖170) và không thể thay đổi: [EFPD 29.97P] đối với NTSC và [EFPD 25.00P] đối với PAL.
- Bạn cũng có thể định cấu hình thiết lập này bằng cách chọn MENU (📖30) ▶ tab [📷7] ▶ [Thiết lập phim time-lapse].

Trước khi sử dụng

Hướng dẫn cơ bản

Hướng dẫn chuyên sâu

Thông tin cơ bản về máy ảnh

Chế độ tự động /  
Chế độ bán tự động

Chế độ chụp khác

Chế độ P

Chế độ Tv, Av, M và C

Chế độ xem lại

Chức năng Wi-Fi

Menu thiết lập

Phụ kiện

Phụ lục

Chỉ mục



## Quay phim iFrame

▶ Ảnh ▶ Phim

Phim có thể chỉnh sửa với phần mềm hoặc thiết bị tương thích iFrame.

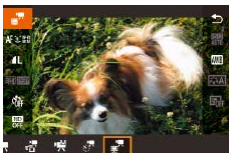

### 1 Chọn [📷].

- Đặt nút xoay chế độ thành [📷].
- Nhấn nút [📷], chọn [📷] trong menu, rồi chọn [📷] (📖29).
- Thanh màu đen sẽ hiển thị ở rìa trên cùng và dưới cùng của màn hình để biểu thị các khu vực ảnh này không được ghi.

### 2 Quay (📖72).



- iFrame là định dạng video do Apple Inc. phát triển.
- Chất lượng phim được thiết lập tự động thành [📷 29.97P] (đối với NTSC) hoặc [📷 25.00P] (đối với PAL) (📖50, 📖51) và không thể thay đổi.

Trước khi sử dụng

Hướng dẫn cơ bản

Hướng dẫn chuyên sâu

Thông tin cơ bản về máy ảnh

Chế độ tự động /  
Chế độ bán tự động

Chế độ chụp khác

Chế độ P

Chế độ Tv, Av, M và C

Chế độ xem lại

Chức năng Wi-Fi

Menu thiết lập

Phụ kiện

Phụ lục

Chỉ mục



# Chế độ P

Sử dụng kiểu chụp ưa thích để có được những bức ảnh rõ nét hơn

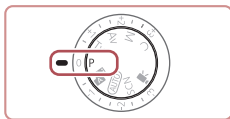

- Các hướng dẫn trong chương này áp dụng cho máy ảnh khi đặt nút xoay chế độ thành **[P]**.
- **[P]**: Chương trình AE; AE: Tự động phơi sáng
- Đối với các chế độ khác ngoài chế độ **[P]**, trước khi sử dụng bất kỳ chức năng nào được giới thiệu trong chương, đảm bảo chức năng này có thể sử dụng ở chế độ đó (📖200).

## Chụp ở chương trình AE (Chế độ [P])

▶ Ảnh ▶ Phim

Bạn có thể tùy chỉnh nhiều thiết lập chức năng để phù hợp với kiểu chụp mong muốn.



### 1 Vào chế độ **[P]**.

- Đặt nút xoay chế độ thành **[P]**.

### 2 Tùy chỉnh thiết lập như mong muốn (📖78 – 📖99), rồi chụp.



- Nếu không thể thu được phơi sáng tối ưu khi nhấn nửa chừng nút chụp, tốc độ màn trập và giá trị khẩu độ sẽ hiển thị bằng màu cam. Trong trường hợp này, thử điều chỉnh tốc độ ISO (📖80) hoặc bật flash (nếu chủ thể tối, 📖95), khi đó có thể đạt được phơi sáng tối ưu.
- Cũng có thể quay phim ở chế độ **[P]** bằng cách nhấn nút quay phim. Tuy nhiên, một số thiết lập trong menu **[Q]** (📖29) và **MENU** (📖30) có thể được tự động điều chỉnh để quay phim.

Trước khi sử dụng

Hướng dẫn cơ bản

Hướng dẫn chuyên sâu

Thông tin cơ bản về máy ảnh

Chế độ tự động /  
Chế độ bán tự động

Chế độ chụp khác

**Chế độ P**

Chế độ Tv, Av, M và C

Chế độ xem lại

Chức năng Wi-Fi

Menu thiết lập

Phụ kiện

Phụ lục

Chỉ mục



## Độ sáng ảnh (Phơi sáng)

### Điều chỉnh độ sáng ảnh (Bù trừ phơi sáng)

▶ Ảnh ▶ Phim

Phơi sáng tiêu chuẩn do máy ảnh đặt có thể điều chỉnh theo mức tăng 1/3 điểm dừng, trong phạm vi từ -3 đến +3.



- Khi bạn xem màn hình, xoay nút xoay bù trừ phơi sáng để điều chỉnh độ sáng.

### Tắt Mô phỏng p.sáng

Ảnh được hiển thị trên màn hình với độ sáng tương tự như ảnh sẽ được chụp. Do đó, độ sáng màn hình sẽ thay đổi theo kể cả khi đang sử dụng bù trừ phơi sáng. Nếu không sử dụng chức năng này, bạn có thể hiển thị ảnh với độ sáng phù hợp để chụp cho dù bù trừ phơi sáng có thay đổi hay không.



- Nhấn nút [MENU], rồi chọn tab [CAMERA] ▶ [Mô phỏng p.sáng] ▶ [Bỏ] (OFF).

## Khóa độ sáng ảnh / Phơi sáng (Khóa phơi sáng)

▶ Ảnh ▶ Phim

Trước khi chụp, bạn có thể khóa phơi sáng hoặc chỉ định lấy nét và phơi sáng riêng.

### 1 Khóa phơi sáng.

- Hướng máy ảnh vào chủ thể để chụp với khóa phơi sáng. Nhấn nửa chừng nút chụp, rồi nhấn nút [RING/FUNC.].
- [AF-ON] hiển thị và phơi sáng bị khóa.
- Để mở khóa phơi sáng, nhấn nửa chừng nút chụp và nhấn lại nút [RING/FUNC.]. [AF-ON] sẽ thôi hiển thị.

### 2 Bỏ cục ảnh và chụp.



- AE: Auto Exposure (Tự động phơi sáng)
- Sau khi khóa phơi sáng, có thể điều chỉnh giá trị kết hợp khẩu độ và tốc độ màn trập bằng cách xoay vòng [DISP.] (Chuyển đổi chương trình).



- Bạn cũng có thể chạm vào [AF-ON] ở bước 1 để khóa hoặc mở khóa phơi sáng.

Trước khi sử dụng

Hướng dẫn cơ bản

Hướng dẫn chuyên sâu

Thông tin cơ bản về máy ảnh

Chế độ tự động /  
Chế độ bán tự động

Chế độ chụp khác

Chế độ P

Chế độ Tv, Av, M và C

Chế độ xem lại

Chức năng Wi-Fi

Menu thiết lập

Phụ kiện

Phụ lục

Chỉ mục









## Thay đổi phương pháp đo sáng

► Ảnh ► Phim

Điều chỉnh phương pháp đo sáng (cách đo độ sáng) để phù hợp với điều kiện chụp như sau.



- Nhấn nút , chọn  trong menu và chọn tùy chọn mong muốn (📖29).
- Tùy chọn bạn đã định cấu hình sẽ hiển thị.

 Đo toàn khung	Dành cho các điều kiện chụp thông thường, bao gồm cả chụp ngược sáng. Tự động điều chỉnh phơi sáng để phù hợp với điều kiện chụp.
 Đo điểm	Chỉ đo sáng trong phạm vi  (Khung đo sáng điểm). Bạn cũng có thể liên kết khung đo sáng điểm với khung lấy nét (📖79).
 Trung bình trung tâm	Xác định độ sáng trung bình của ánh sáng trên ảnh, được tính bằng cách lấy độ sáng ở khu vực trung tâm làm trọng tâm.

## Liên kết khung đo sáng điểm với khung lấy nét

► Ảnh ► Phim

### 1 Đặt phương pháp đo sáng thành .

- Thực hiện theo các bước trong phần “Thay đổi phương pháp đo sáng” (📖79) để chọn .

### 2 Định cấu hình thiết lập.

- Nhấn nút **[MENU]**, chọn [Đo sáng điểm] trên tab , rồi chọn [Điểm AF] (📖30).
- Khung đo sáng điểm sẽ được liên kết với chuyển động của khung lấy nét (📖90).



- Không thể sử dụng khi đặt [Phương pháp AF] thành [Dò theo+] (📖91).

Trước khi sử dụng

Hướng dẫn cơ bản

Hướng dẫn chuyên sâu

Thông tin cơ bản về máy ảnh

Chế độ tự động /  
Chế độ bán tự động

Chế độ chụp khác

Chế độ P

Chế độ Tv, Av, M và C

Chế độ xem lại

Chức năng Wi-Fi

Menu thiết lập

Phụ kiện

Phụ lục

Chỉ mục



## Thay đổi tốc độ ISO

► Ảnh ► Phim

Đặt tốc độ ISO thành [AUTO] để tự động điều chỉnh cho phù hợp với chế độ và điều kiện chụp. Nếu không, đặt tốc độ ISO cao hơn để có độ nhạy sáng cao hơn, hoặc ngược lại.



- Nhấn nút , chọn [ISO] trong menu và chọn tùy chọn mong muốn (📖29).
- Tùy chọn bạn đã định cấu hình sẽ hiển thị.





- Để xem tốc độ ISO được đặt tự động khi tốc độ ISO được đặt thành [AUTO], nhấn nửa chừng nút chụp.
- Mặc dù việc chọn tốc độ ISO thấp hơn có thể giúp ảnh giảm nhiễu hạt, nhưng trong một số điều kiện chụp, nhiễu khả năng chủ thể và máy ảnh sẽ bị rung.
- Tốc độ ISO cao hơn sẽ giúp tăng tốc độ màn trập, giúp giảm rung máy ảnh và chủ thể, đồng thời gia tăng phạm vi flash. Tuy nhiên, ảnh có thể trông nhiễu hạt.
- Bạn cũng có thể đặt tốc độ ISO bằng cách truy cập MENU (📖30) ► tab [C/5] ► [Tốc độ ISO] ► [Tốc độ ISO].

## Điều chỉnh thiết lập ISO tự động

► Ảnh ► Phim

Khi đặt máy ảnh thành [AUTO], có thể chỉ định tốc độ ISO tối đa trong khoảng [400] – [12800] và có thể chỉ định độ nhạy trong phạm vi ba mức.

### 1 Truy cập màn hình thiết lập.

- Nhấn nút [MENU], chọn [Tốc độ ISO] trên tab [C/5], rồi nhấn nút  (📖30).
- Chọn [Thiết lập ISO tự động] rồi nhấn nút .

### 2 Định cấu hình thiết lập.

- Chọn mục menu để định cấu hình, rồi chọn tùy chọn mong muốn (📖30).

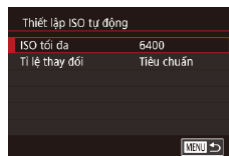

## Thay đổi mức giảm nhiễu (Giảm nhiễu ở tốc độ ISO cao)

Bạn có thể chọn từ 3 mức giảm nhiễu: [Thấp], [Tiêu chuẩn], [Cao]. Chức năng này đặc biệt hiệu quả khi chụp ở tốc độ ISO cao.

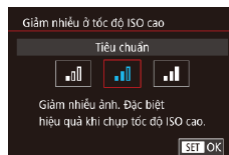

- Nhấn nút [MENU], chọn [Giảm nhiễu ở tốc độ ISO cao] trên tab [C/6], rồi chọn tùy chọn mong muốn (📖30).

Trước khi sử dụng

Hướng dẫn cơ bản

Hướng dẫn chuyên sâu

Thông tin cơ bản về máy ảnh

Chế độ tự động /  
Chế độ bán tự động

Chế độ chụp khác

Chế độ P

Chế độ Tv, Av, M và C

Chế độ xem lại

Chức năng Wi-Fi

Menu thiết lập

Phụ kiện

Phụ lục

Chỉ mục



## Phơi sáng hỗn hợp tự động (Chụp AEB)

► Ảnh ► Phim

Ba ảnh liên tiếp được chụp ở các mức phơi sáng khác nhau (phơi sáng chuẩn, thiếu sáng, rồi dư sáng) trong mỗi lần chụp. Bạn có thể điều chỉnh lượng thiếu sáng và dư sáng (so với phơi sáng chuẩn) từ -2 đến +2 điểm dừng theo các mức tăng 1/3 điểm dừng.

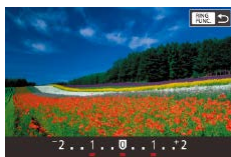
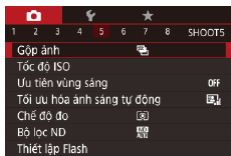

### 1 Chọn [AEB].

- Nhấn nút [MENU], chọn [Gộp ảnh] trên tab [5], rồi chọn [AEB] (30).

### 2 Định cấu hình thiết lập.

- Nhấn nút [RING/FUNC], rồi điều chỉnh thiết lập bằng cách nhấn các nút [◀][▶] hoặc xoay nút xoay [DIAL].



- Chụp AEB chỉ có thể sử dụng trong chế độ [AEB] (35).
- Chụp liên tục (44) không thể sử dụng trong chế độ này.



- Nếu bù trừ phơi sáng đã được sử dụng (78), giá trị được chỉ định cho chức năng đó được coi là mức phơi sáng chuẩn cho chức năng này.
- Bạn cũng có thể truy cập màn hình thiết lập ở bước 2 bằng cách nhấn nút [MENU] khi màn hình bù trừ phơi sáng (78) hiển thị.
- Ba ảnh được chụp, bất kể số lượng ảnh được chỉ định trong [C] (43).

## Điều chỉnh thiết lập Bộ lọc ND tự động

Để tối ưu hóa độ sáng của cảnh chụp, Bộ lọc ND tự động giảm cường độ sáng xuống 1/8 mức thực tế, tương đương 3 điểm dừng. Chọn [ND] cho phép bạn giảm tốc độ màn trập và giá trị khẩu độ.



- Nhấn nút [AEB], chọn [ND] trong menu và chọn tùy chọn mong muốn (29).
- Tùy chọn bạn đã định cấu hình sẽ hiển thị.



- Nếu chọn [ND], gắn máy ảnh lên chân máy hoặc thực hiện các biện pháp khác để giữ vững và tránh rung máy. Ngoài ra, bạn nên đặt [Chống rung] thành [Tắt] khi sử dụng chân máy hoặc các biện pháp khác để giữ vững máy (52).



- ND: Neutral Density (Mật độ trung tính)

## Tự động hiệu chỉnh độ sáng và tương phản (Tối ưu hóa ánh sáng tự động)

► Ảnh ► Phim

Tự động hiệu chỉnh độ sáng và tương phản để tránh ảnh quá tối hoặc thiếu độ tương phản.

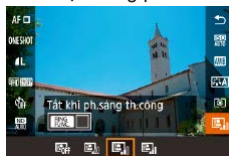

- Nhấn nút [AEB], chọn [AEB] trong menu và chọn tùy chọn mong muốn (29).

Trước khi sử dụng

Hướng dẫn cơ bản

Hướng dẫn chuyên sâu

Thông tin cơ bản về máy ảnh

Chế độ tự động /  
Chế độ bán tự động

Chế độ chụp khác

Chế độ P

Chế độ Tv, Av, M và C

Chế độ xem lại

Chức năng Wi-Fi

Menu thiết lập

Phụ kiện

Phụ lục

Chỉ mục





- Tính năng này có thể làm tăng nhiễu hạt trong một vài điều kiện chụp.
- Đặt Tối ưu hóa ánh sáng tự động thành [Thấp] hoặc [Bỏ] khi tính năng này có tác dụng quá mức và làm cho ảnh quá sáng.
- Nếu bạn thiết lập bù trừ phơi sáng hoặc bù trừ phơi sáng flash tối hơn, ảnh vẫn có thể hơi quá sáng hoặc tác dụng bù trừ phơi sáng bị yếu ở thiết lập khác ngoài [Bỏ]. Đối với ảnh chụp ở độ sáng bạn đã chỉ định, đặt tính năng này thành [Bỏ].



- Bạn cũng có thể định cấu hình thiết lập này bằng cách chọn MENU (📖30) ▶ tab [📷5] ▶ [Tối ưu hóa ánh sáng tự động].

## Chụp chủ thể sáng (Ưu tiên vùng sáng)

▶ Ảnh ▶ Phim

Cài thiện chuyển tiếp độ sáng giữa các vùng ảnh sáng để tránh bị mất chi tiết ở vùng sáng của chủ thể.

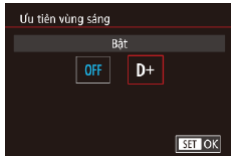

- Nhấn nút [MENU], chọn [Ưu tiên vùng sáng] trên tab [📷5], rồi chọn [D+] (📖30).



- Với [D+], không thể áp dụng tốc độ ISO 250 hay thấp hơn. Trong trường hợp này, Tối ưu hóa ánh sáng tự động cũng không thể sử dụng.

## Màu ảnh

### Chụp ảnh tự nhiên (Cân bằng trắng)

▶ Ảnh ▶ Phim

Bằng cách điều chỉnh cân bằng trắng (WB), bạn có thể làm cho cảnh chụp có màu sắc trông tự nhiên hơn.



- Nhấn nút [📷], chọn [WB] trong menu và chọn tùy chọn mong muốn (📖29).
- Tùy chọn bạn đã định cấu hình sẽ hiển thị.

Tự động	Tự động đặt cân bằng trắng tối ưu cho đa số các điều kiện chụp.
Ban ngày	Để chụp ngoài trời trong điều kiện thời tiết tốt.
Bóng râm	Để chụp ảnh trong bóng râm.
Mây	Để chụp trong điều kiện trời nhiều mây hoặc chạng vạng.
Đèn dây tóc	Để chụp trong điều kiện chiếu sáng bằng đèn dây tóc thông thường.
Đèn huỳnh quang	Để chụp trong điều kiện chiếu sáng bằng đèn huỳnh quang trắng.
Flash	Để chụp có flash.
Dưới nước	Để chụp dưới nước (📖57).
Tùy chọn	Để đặt cân bằng trắng tùy chọn bằng tay (📖83).
Nhiệt độ màu	Để thiết lập bằng tay nhiệt độ màu của cân bằng trắng (📖84).

Trước khi sử dụng

Hướng dẫn cơ bản

Hướng dẫn chuyên sâu

Thông tin cơ bản về máy ảnh

Chế độ tự động /  
Chế độ bán tự động

Chế độ chụp khác

Chế độ P

Chế độ Tv, Av, M và C

Chế độ xem lại

Chức năng Wi-Fi

Menu thiết lập

Phụ kiện

Phụ lục

Chỉ mục



## Cân bằng trắng tùy chọn

► Ảnh ► Phim

Để màu sắc ảnh trông tự nhiên trong điều kiện ánh sáng khi chụp, điều chỉnh cân bằng trắng cho phù hợp với nguồn sáng. Cài đặt cân bằng trắng với nguồn sáng tương tự như nguồn sáng khi chụp.

### 1 Chụp/Quay chủ thể màu trắng.

- Hướng máy ảnh vào một tờ giấy hoặc vật toàn trắng khác sao cho màn hình chỉ có màu trắng.
- Lấy nét bằng tay và chụp/quay (87).

### 2 Chọn [Tùy chọn WB]

- Chọn [Tùy chọn WB] trên tab [6], rồi nhấn nút [SET].
- Màn hình chọn cân bằng trắng tùy chọn sẽ hiển thị.

### 3 Tải dữ liệu cân bằng trắng.

- Chọn ảnh từ bước 1, rồi nhấn nút [SET].
- Trên màn hình xác nhận, nhấn các nút [M] để chọn [OK], rồi nhấn nút [SET], sau đó nhấn lại nút [SET].
- Nhấn nút [MENU] để đóng menu.

### 4 Chọn [M].

- Thực hiện theo các bước trong phần “Chụp ảnh tự nhiên (Cân bằng trắng)” (82) để chọn [M].

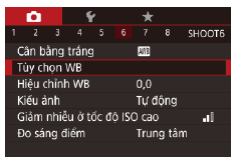

- Ảnh chụp ở bước 1 bị quá sáng hoặc quá tối có thể khiến cho bạn không thể thiết lập cân bằng trắng một cách chính xác.
- Thông báo sẽ hiển thị nếu bạn chỉ định ảnh ở bước 3 không phù hợp để tải dữ liệu cân bằng trắng. Chọn [Hủy] để chọn ảnh khác. Chọn [OK] để tải dữ liệu cân bằng trắng bằng ảnh đó, nhưng nên lưu ý rằng việc này có thể sẽ dẫn đến cân bằng trắng không phù hợp.
- Nếu [Ảnh không thể chọn] hiển thị ở bước 3, chọn [OK] để tắt thông báo và chọn ảnh khác.
- Nếu [Đặt Cân bằng trắng đến] hiển thị ở bước 3, nhấn nút [SET] để quay lại màn hình menu rồi chọn [M].



- Thay vì một vật màu trắng, biểu đồ xám hoặc gương phản xám 18% (bán sẵn trên thị trường) có thể tạo ra cân bằng trắng chính xác hơn.
- Mức cân bằng trắng hiện tại và các thiết lập liên quan sẽ không được áp dụng khi bạn chụp ở bước 1.

## Hiệu chỉnh cân bằng trắng bằng tay

► Ảnh ► Phim

Bạn có thể hiệu chỉnh cân bằng trắng. Điều chỉnh này có thể khớp với hiệu ứng khi sử dụng kính lọc chuyển đổi nhiệt độ hoặc kính lọc chỉnh sắc có bán trên thị trường.



### 1 Định cấu hình thiết lập.

- Thực hiện theo các bước trong phần “Chụp ảnh tự nhiên (Cân bằng trắng)” (82) để chọn [WB].
- Xoay vòng [M] để điều chỉnh mức hiệu chỉnh cho B và A.

Trước khi sử dụng

Hướng dẫn cơ bản

Hướng dẫn chuyên sâu

Thông tin cơ bản về máy ảnh

Chế độ tự động /  
Chế độ bán tự động

Chế độ chụp khác

Chế độ P

Chế độ Tv, Av, M và C

Chế độ xem lại

Chức năng Wi-Fi

Menu thiết lập

Phụ kiện

Phụ lục

Chỉ mục



## 2 Định cấu hình thiết lập nâng cao.

- Để định cấu hình thiết lập nâng cao hơn, nhấn nút [MENU] và điều chỉnh mức hiệu chỉnh bằng cách xoay vòng [F] hay nút xoay [G] hoặc nhấn các nút [▲][▼][◀][▶].
- Để đặt lại mức hiệu chỉnh, nhấn nút [FUNC].
- Nhấn nút [G] để hoàn tất thiết lập.
- Khi thiết lập hoàn tất, [WB] hiển thị.

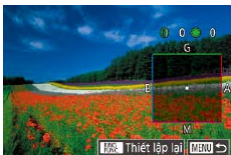

- Bất kỳ mức hiệu chỉnh nào bạn thiết lập sẽ được giữ nguyên kể cả khi bạn thay đổi tùy chọn cân bằng trắng ở bước 1.



- B: xanh da trời; A: hồ phách; M: đỏ tía; G: xanh lá cây
- Bạn có thể tùy chỉnh thao tác với máy ảnh sao cho màn hình điều chỉnh B và A có thể truy cập đơn giản bằng cách xoay vòng [F] hoặc nút xoay [G] (104).
- Một mức hiệu chỉnh xanh da trời/hồ phách tương đương với 5 mired trên kính lọc chuyển đổi nhiệt độ màu. (Mired: Đơn vị nhiệt độ màu đại diện cho mật độ kính lọc chuyển đổi nhiệt độ màu)
- Bạn cũng có thể định cấu hình thiết lập này bằng cách chọn MENU (30) ▶ tab [6] ▶ [Hiệu chỉnh WB].



- Bạn cũng có thể chọn mức hiệu chỉnh bằng cách chạm hoặc kéo thang đo ở bước 1 hoặc khung ở bước 2.

## Định cấu hình nhiệt độ màu của cân bằng trắng

▶ Ảnh ▶ Phim

Bạn có thể chỉ định giá trị để định cấu hình nhiệt độ màu của cân bằng trắng.



- Thực hiện theo quy trình trong phần “Chụp ảnh tự nhiên (Cân bằng trắng)” (82) để chọn [K].
- Nhấn nút [FUNC], rồi điều chỉnh thiết lập bằng cách nhấn các nút [◀][▶] hoặc xoay nút xoay [G].



- Bạn cũng có thể định cấu hình nhiệt độ màu của cân bằng trắng bằng cách chọn MENU (30) ▶ tab [6] ▶ [Cân bằng trắng] ▶ [K].
- Nhiệt độ màu có thể được thiết lập trong khoảng từ 2500 đến 10.000 K (với mức tăng 100 K).

## Tùy chỉnh màu (Kiểu ảnh)

▶ Ảnh ▶ Phim

Bạn có thể chọn màu theo mong muốn làm Kiểu ảnh cho phù hợp với chủ thể và nội dung thể hiện của ảnh. Bạn có thể chọn từ 8 kiểu ảnh sẵn có, mỗi kiểu ảnh đều vẫn có thể tùy chỉnh theo.



- Nhấn nút [G], chọn [A] trong menu và chọn tùy chọn mong muốn (29).

Trước khi sử dụng

Hướng dẫn cơ bản

Hướng dẫn chuyên sâu

Thông tin cơ bản về máy ảnh

Chế độ tự động /  
Chế độ bán tự động

Chế độ chụp khác

Chế độ P

Chế độ Tv, Av, M và C

Chế độ xem lại

Chức năng Wi-Fi

Menu thiết lập

Phụ kiện





Phụ lục

Chỉ mục









 Tự động	Tự động điều chỉnh màu sắc để phù hợp với điều kiện chụp. Làm cho ảnh trời xanh, cây cỏ, màu sắc hoàng hôn rực rỡ hơn cho cảnh thiên nhiên, ngoài trời, hoàng hôn.
 Tiêu chuẩn	Làm cho ảnh rực rỡ và rõ nét hơn. Nhìn chung, thiết lập này có thể được sử dụng cho hầu hết các cảnh.
 Chân dung	Làm cho ảnh hơi sắc nét hơn, với tông màu da sáng rõ. Phù hợp nhất với chụp cận cảnh người. Bạn có thể điều chỉnh tông màu da bằng cách thay đổi [Tông màu] (📖85).
 Phong cảnh	Làm cho ảnh hơi sắc nét hơn với sắc trời xanh và cây cỏ rực rỡ hơn. Phù hợp nhất với chụp phong cảnh ấn tượng.
 Chi tiết nhỏ	Sử dụng để có đường nét sắc bén và cảm giác tinh tế hơn. Làm cho ảnh hơi rực rỡ hơn.
 Trung tính	Sử dụng cho ảnh sẽ được xử lý trên máy tính. Làm cho màu sắc ảnh trông tự nhiên với sắc thái dịu nhẹ.
 Trung thực	Sử dụng cho ảnh có thể sẽ được xử lý trên máy tính. Tái tạo lại một cách chân thực màu sắc thực của chủ thể được đo dưới ánh sáng ban ngày với nhiệt độ màu 5200 K. Làm cho ảnh có màu sắc trầm hơn với sắc thái dịu nhẹ.
 Đơn sắc	Tạo ảnh đen trắng.
   N.dùng x.đ	Bạn có thể đăng ký kiểu ảnh cơ bản, ví dụ như [Chân dung], [Phong cảnh], và tập tin Kiểu ảnh để tùy chỉnh (📖84).



- Thiết lập [Tự động] mặc định được áp dụng cho ,  và  cho đến khi bạn thêm Kiểu ảnh.
- Bạn cũng có thể định cấu hình thiết lập này bằng cách truy cập MENU (📖30) ► tab  ► [Kiểu ảnh].

## Tùy chỉnh kiểu ảnh.

Bạn có thể tùy chỉnh các thiết lập sau.

Độ nét	 Cường độ	Điều chỉnh mức độ làm rõ đường nét. Để có ảnh mềm mại (mờ) hơn, đặt giá trị thấp hơn, và để có ảnh sắc nét (rõ) hơn, đặt giá trị cao hơn.
	 Độ mịn	Biểu thị độ mỏng của đường nét tương ứng với mức tăng độ nét. Để có chi tiết sắc nét hơn, đặt giá trị thấp hơn.
	 Ngưỡng	Chỉ sự khác biệt của độ tương phản giữa đường nét và khu vực xung quanh để có thể làm rõ đường nét. Để làm rõ đường nét với khác biệt tương phản ít hơn, đặt giá trị thấp hơn. Lưu ý rằng nếu bạn đặt giá trị thấp hơn có thể sẽ làm tăng nhiễu hạt.
 Tg/phản		Điều chỉnh độ tương phản. Để có độ tương phản thấp hơn, đặt giá trị thấp hơn, và để có độ tương phản cao hơn, đặt giá trị cao hơn.
 Bảo hòa màu* <sup>1</sup>		Điều chỉnh độ bão hòa màu. Để màu sắc ít đậm hơn, đặt giá trị thấp hơn, và để màu sắc đậm hơn, đặt giá trị cao hơn.
 Tông màu* <sup>1</sup>		Điều chỉnh tông màu da. Để có tông màu đỏ hơn, đặt giá trị thấp hơn, và để có tông màu vàng hơn, đặt giá trị cao hơn.

Trước khi sử dụng

Hướng dẫn cơ bản

Hướng dẫn chuyên sâu

Thông tin cơ bản về máy ảnh

Chế độ tự động /  
Chế độ bán tự động

Chế độ chụp khác

Chế độ P

Chế độ Tv, Av, M và C

Chế độ xem lại

Chức năng Wi-Fi

Menu thiết lập

Phụ kiện

Phụ lục

Chỉ mục



<p>● Hiệu ứng lọc*2</p>	<p>Nhấn mạnh vào mây trắng và cây xanh trong ảnh đơn sắc.  N: Ảnh đơn sắc thông thường, không có hiệu ứng lọc.  Ye: Trời xanh trông tự nhiên hơn và mây trắng nổi bật hơn.  Or: Trời xanh trông hơi sẫm màu hơn. Nhấn mạnh vào ánh sáng hoàng hôn.  R: Trời xanh trông sẫm màu hơn nhiều. Lá cây màu sắc trông sáng rõ hơn.  G: Tông màu da và môi người trông trầm hơn. Lá cây xanh trông sáng rõ hơn.</p>
<p>● Hiệu ứng tông màu*2</p>	<p>Khả dụng cho màu đơn sắc: [N:Không có], [S:Nâu đỏ], [B:Xanh], [P:Tím], [G:Xanh lá cây].</p>

\*1 Không thể sử dụng với [P:Tím].

\*2 Chỉ có thể sử dụng với [P:Tím].



- [Độ mịn] và [Ngưỡng] của [Độ nét] không được áp dụng cho phim.

## 1 Truy cập màn hình thiết lập.

- Thực hiện theo quy trình trong phần “Tùy chỉnh màu (Kiểu ảnh)” (📖84) để chọn Kiểu ảnh cần thiết.
- Nhấn nút [RING FUNC].

## 2 Định cấu hình thiết lập.

- Nhấn các nút [▲][▼] để định cấu hình các mức hiệu ứng, rồi chọn tùy chọn bằng cách nhấn các nút [◀][▶] hoặc xoay nút xoay [🌀].
- Để hủy thay đổi, nhấn nút [RING FUNC].
- Khi hoàn tất, nhấn nút [🔒].

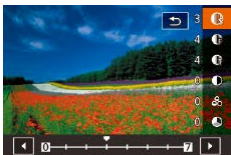

- Nếu bạn đặt [Tg/phần] cao hơn, [Hiệu ứng lọc] sẽ rõ hơn.

## Đăng ký kiểu ảnh tùy chỉnh.

Bạn có thể tùy chỉnh và đăng ký kiểu ảnh cơ bản như [P] và [L]. Bạn có thể chuẩn bị một vài kiểu ảnh với thiết lập độ sắc nét và tương phản khác nhau.

### 1 Chọn Kiểu ảnh đích

- Thực hiện theo quy trình trong phần “Tùy chỉnh màu (Kiểu ảnh)” (📖84) để chọn [P], [L] hoặc [3].
- Nhấn nút [RING FUNC].

### 2 Chọn Kiểu ảnh thiết lập trước

- Nhấn các nút [◀][▶] hoặc xoay nút xoay [🌀] để chọn một kiểu ảnh thiết lập trước.



### 3 Tùy chỉnh Kiểu ảnh

- Nhấn các nút [▲][▼] để chọn mục muốn sửa đổi, rồi điều chỉnh thiết lập bằng cách nhấn các nút [◀][▶] hoặc xoay nút xoay [🌀].
- Khi hoàn tất, nhấn nút [🔒].



- Bạn có thể đăng ký Kiểu ảnh với máy ảnh bằng cách sử dụng phần mềm Camera Window (📖182). Để đăng ký vào máy ảnh, tham khảo CameraWindow Help.



- Bạn cũng có thể chạm vào [RING FUNC] ở bước 1 để chọn Kiểu ảnh thiết lập trước.

Trước khi sử dụng

Hướng dẫn cơ bản

Hướng dẫn chuyên sâu

Thông tin cơ bản về máy ảnh

Chế độ tự động /  
Chế độ bán tự động

Chế độ chụp khác

Chế độ P

Chế độ Tv, Av, M và C

Chế độ xem lại

Chức năng Wi-Fi

Menu thiết lập

Phụ kiện

Phụ lục

Chỉ mục



## Phạm vi chụp và lấy nét

### Chụp cận cảnh (Cận cảnh)

► Ảnh ► Phim

Để lấy nét chủ thể ở phạm vi gần, đặt máy ảnh thành [MF]. Để tìm hiểu thông tin chi tiết về phạm vi lấy nét, tham khảo phần “Phạm vi chụp” (📖219).

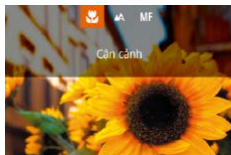

- Nhấn nút [◀], chọn [MF] (nhấn các nút [◀][▶] hoặc xoay nút xoay [🌀]), rồi nhấn nút [🔍].
- Khi thiết lập hoàn tất, [MF] hiển thị.



- Nếu đèn flash đánh sáng, ảnh có thể bị mờ nét.



- Để tránh rung máy, thử gắn máy ảnh lên chân máy và chụp với máy được đặt thành [C] (📖43).



- Bạn cũng có thể định cấu hình thiết lập này bằng cách nhấn nút [◀], chạm vào [MF], rồi chạm lại lần nữa.

### Chụp ở chế độ lấy nét tay

► Ảnh ► Phim

Khi không thể lấy nét ở chế độ lấy nét tự động, sử dụng lấy nét tay. Bạn có thể chỉ định vị trí lấy nét chung rồi nhấn nửa chừng nút chụp để máy ảnh xác định vị trí lấy nét tối ưu gần vị trí đã chỉ định. Để tìm hiểu thông tin chi tiết về phạm vi lấy nét, tham khảo phần “Phạm vi chụp” (📖219).

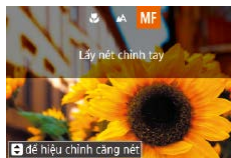

(1)

#### 1 Chọn [MF].

- Nhấn nút [◀], chọn [MF] (nhấn các nút [◀][▶] hoặc xoay nút xoay [🌀]), rồi nhấn nút [🔍].
- [MF] và thang đo MF sẽ hiển thị.

#### 2 Chỉ định vị trí lấy nét chung.

- Xác định thang đo MF trên màn hình (1, thể hiện khoảng cách và vị trí lấy nét) và hiển thị phóng to, xoay nút xoay [🌀] để chỉ định vị trí lấy nét chung, rồi nhấn nút [🔍].
- Bạn có thể điều chỉnh hệ số phóng bằng cách nhấn nút [▶] khi đang hiển thị phóng to.
- Bạn có thể kéo trên màn hình hiển thị phóng to để di chuyển khung lấy nét.

#### 3 Tinh chỉnh lấy nét.

- Nhấn nửa chừng nút chụp hoặc chạm vào [AF] để tinh chỉnh vị trí lấy nét (Nét tay an toàn).
- Để hủy Chạm để chụp, chọn [▲] ở bước 1.

Trước khi sử dụng

Hướng dẫn cơ bản

Hướng dẫn chuyên sâu

Thông tin cơ bản về máy ảnh

Chế độ tự động /  
Chế độ bán tự động

Chế độ chụp khác

Chế độ P

Chế độ Tv, Av, M và C

Chế độ xem lại

Chức năng Wi-Fi

Menu thiết lập

Phụ kiện

Phụ lục

Chỉ mục





- Khi lấy nét tay, phương pháp AF (📖89) là [Lấy nét 1 điểm] và cỡ khung lấy nét (📖90) là [Bình thường], bạn sẽ không thể thay đổi các thiết lập này.
- Có thể lấy nét khi sử dụng zoom số (📖41) hoặc bộ chuyển tele số (📖89), hay khi sử dụng TV để hiển thị (📖179), tuy nhiên hiển thị phóng to sẽ không xuất hiện.



- Để lấy nét chính xác hơn, gắn máy ảnh lên chân máy để ổn định máy khi chụp.
- Bạn có thể phóng to hoặc ẩn vùng hiển thị phóng to bằng cách điều chỉnh MENU (📖30) ► tab [📷4] ► thiết lập [Zoom điểm MF].
- Để tắt điều chỉnh lấy nét tự động khi nhấn nửa chừng nút chụp, chọn MENU (📖30) ► tab [📷4] ► [Nét tay an toàn] ► [Tắt].



- Bạn có thể khóa lấy nét khi quay phim bằng cách chạm vào [AF]. Sau đó, biểu tượng [MF] hiển thị.

## Để dàng xác định khu vực lấy nét (Báo nét khi lấy nét tay)

► Ảnh ► Phim

Viền của các chủ thể được lấy nét hiển thị có màu giúp việc lấy nét tay dễ dàng hơn. Bạn có thể điều chỉnh màu sắc và độ nhạy (mức) phát hiện viền nếu cần.

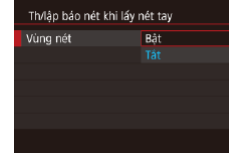

### 1 Truy cập màn hình thiết lập.

- Nhấn nút [MENU], chọn [Thiết lập báo nét khi lấy nét tay] trên tab [📷4], chọn [Vùng nét], rồi chọn [Bật] (📖30).

### 2 Định cấu hình thiết lập.

- Chọn mục menu để định cấu hình, rồi chọn tùy chọn mong muốn (📖30).



- Màu hiển thị cho báo nét khi lấy nét tay không được ghi trong ảnh.

## Lấy nét hỗn hợp (Chế độ Lấy nét-BKT)

► Ảnh ► Phim

Ba ảnh liên tiếp được chụp mỗi lần, với ảnh đầu tiên ở lấy nét đặt bằng tay và hai ảnh còn lại ở các vị trí lấy nét xa hơn và gần hơn đặt trước. Khoảng cách từ điểm lấy nét bạn chỉ định có thể được đặt ở ba mức.



### 1 Chọn [5].

- Nhấn nút [MENU], chọn [Gộp ảnh] trên tab [📷5], rồi chọn [5] (📖30).

Trước khi sử dụng

Hướng dẫn cơ bản

Hướng dẫn chuyên sâu

Thông tin cơ bản về máy ảnh

Chế độ tự động /  
Chế độ bán tự động

Chế độ chụp khác

Chế độ P

Chế độ Tv, Av, M và C

Chế độ xem lại

Chức năng Wi-Fi

Menu thiết lập

Phụ kiện

Phụ lục

Chỉ mục



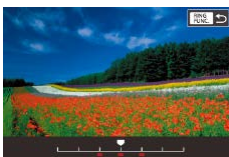

## 2 Định cấu hình thiết lập.

- Nhấn nút [FUNC], rồi điều chỉnh thiết lập bằng cách nhấn các nút [◀][▶] hoặc xoay nút xoay [🌀].



- Lấy nét hỗn hợp chỉ có thể sử dụng trong chế độ [📷] (📖95).
- Chụp liên tục (📖44) không thể sử dụng trong chế độ này.



- Bạn cũng có thể truy cập màn hình thiết lập ở bước 2 bằng cách nhấn nút [MENU] ở bước 2 của phần "Chụp ở chế độ lấy nét tay" (📖87).
- Ba ảnh được chụp, bất kể số lượng ảnh được chỉ định trong [📷] (📖43).



- Bạn cũng có thể định cấu hình thiết lập này bằng cách chạm vào hoặc kéo thang đo trên màn hình thiết lập ở bước 2 để chọn giá trị rồi chạm vào [FUNC].

## Bộ chuyển tele số

▶ Ảnh ▶ Phim

Có thể tăng tiêu cự ống kính lên khoảng 1,6x hoặc 2,0x. Khi bạn thu phóng (bao gồm cả sử dụng zoom số) đến hệ số zoom tương đương, có thể giảm rung máy do tốc độ màn trập nhanh hơn so với khi sử dụng zoom tích hợp trong máy.



- Nhấn nút [MENU], chọn [Zoom số] trên tab [📷3], rồi chọn tùy chọn mong muốn (📖30).
- Hiện thị xem được phóng to và hệ số zoom hiển thị trên màn hình.



- Tốc độ màn trập có thể tương đương khi bạn di chuyển cần gạt zoom hoàn toàn về phía [📷] để chụp xa tối đa, và khi bạn phóng to chủ thể đến cùng một kích thước theo bước 2 trong phần "Phóng to chủ thể lại gần (Zoom số)" (📖41).

## Chọn phương pháp AF

▶ Ảnh ▶ Phim

Thay đổi chế độ lấy nét tự động (AF) để phù hợp với điều kiện chụp.



- Nhấn nút [📷], chọn [AF] trong menu và chọn tùy chọn mong muốn (📖30).



- Bạn cũng có thể định cấu hình thiết lập này bằng cách truy cập MENU (📖30) ▶ tab [📷3] ▶ [Phương pháp AF].

Trước khi sử dụng

Hướng dẫn cơ bản

Hướng dẫn chuyên sâu

Thông tin cơ bản về máy ảnh

Chế độ tự động /  
Chế độ bán tự động

Chế độ chụp khác

Chế độ P

Chế độ Tv, Av, M và C

Chế độ xem lại

Chức năng Wi-Fi

Menu thiết lập

Phụ kiện

Phụ lục

Chỉ mục



## Lấy nét 1 điểm

► Ảnh ► Phim

Máy ảnh sử dụng một khung AF đơn để lấy nét. Có thể lấy nét chính xác. Bạn cũng có thể di chuyển khung bằng cách chạm vào màn hình (📖93).



- Nếu máy ảnh không thể lấy nét khi bạn nhấn nửa chừng nút chụp, khung lấy nét màu vàng sẽ hiển thị cùng với [!].



- Để bố cục ảnh với chủ thể nằm ở vị trí bên lề hoặc góc, trước tiên hướng máy ảnh để chủ thể nằm trong khung lấy nét, rồi nhấn nửa chừng nút chụp. Trong khi vẫn tiếp tục nhấn giữ nửa chừng nút chụp, bạn có thể bố cục ảnh lại như mong muốn, rồi nhấn hoàn toàn nút chụp xuống (Khóa lấy nét).

## Di chuyển và thay đổi cỡ khung lấy nét (Lấy nét 1 điểm)

► Ảnh ► Phim

Khi bạn muốn thay đổi vị trí và cỡ khung lấy nét, đặt phương pháp AF thành [Lấy nét 1 điểm].

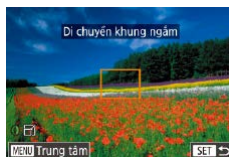

### 1 Di chuyển khung lấy nét.

- Chạm vào màn hình. Khung lấy nét màu cam hiển thị tại vị trí bạn chạm vào (Chạm lấy nét).
- Xoay nút xoay [🌀] để di chuyển khung lấy nét, rồi nhấn các nút [▲][▼][◀][▶] để tinh chỉnh vị trí.
- Để đưa khung lấy nét trở về vị trí ban đầu ở trung tâm, nhấn nút [MENU].

### 2 Thay đổi cỡ khung lấy nét.

- Để giảm cỡ khung lấy nét, xoay vòng [🌀]. Xoay lại vòng để khôi phục khung lấy nét về kích cỡ ban đầu.

### 3 Hoàn tất quá trình thiết lập.

- Nhấn nút [🌀].



- Khung lấy nét hiển thị ở kích cỡ thông thường khi sử dụng zoom số (📖41) hoặc bộ chuyển tele số (📖89) và trong chế độ lấy nét tay (📖87).



- Bạn cũng có thể liên kết khung đo sáng điểm với khung lấy nét (📖79).
- Bạn cũng có thể định cấu hình cỡ khung lấy nét bằng cách nhấn nút [MENU] và chọn [Cỡ khung AF] trên tab [📷3] (📖30).

Trước khi sử dụng

Hướng dẫn cơ bản

Hướng dẫn chuyên sâu

Thông tin cơ bản về máy ảnh

Chế độ tự động /  
Chế độ bán tự động

Chế độ chụp khác

Chế độ P

Chế độ Tv, Av, M và C

Chế độ xem lại

Chức năng Wi-Fi

Menu thiết lập

Phụ kiện

Phụ lục

Chỉ mục



▶ Ảnh ▶ Phim

- Nhận diện khuôn mặt người, rồi đặt lấy nét, phơi sáng (chỉ dành cho đo sáng toàn khung ảnh) và cân bằng trắng (chỉ dành cho [MWB]).
- Sau khi bạn hướng máy ảnh về phía chủ thể, một khung màu trắng sẽ hiển thị xung quanh khuôn mặt của người được máy xác định là chủ thể chính, và nhiều nhất là 2 khung màu xám sẽ hiển thị xung quanh các khuôn mặt được nhận diện khác.
- Khi máy ảnh phát hiện chủ thể chuyển động, các khung sẽ di chuyển theo chủ thể trong phạm vi nhất định.
- Sau khi bạn nhấn nửa chừng nút chụp, có tối đa chín khung màu xanh lá cây hiển thị xung quanh các khuôn mặt được lấy nét.



- Khi không nhận diện được khuôn mặt nào hoặc chỉ hiển thị khung màu xám (không có khung màu trắng), nhấn nửa chừng nút chụp sẽ hiển thị khung màu xanh lá cây trong vùng được lấy nét. Lưu ý rằng số lượng khung tối đa tùy thuộc vào thiết lập tỷ lệ khung ảnh ([49]).
- Nếu máy ảnh không nhận diện được khuôn mặt trong chế độ lấy nét Servo ([91]), khung lấy nét sẽ hiển thị ở trung tâm màn hình khi nhấn nửa chừng nút chụp.
- Ví dụ về khuôn mặt không thể nhận diện được:
  - Chủ thể ở quá xa hoặc quá gần
  - Chủ thể quá tối hoặc quá sáng
  - Khuôn mặt nhìn nghiêng, hơi chéch góc hoặc bị che khuất một phần
- Máy ảnh có thể hiểu sai các chủ thể khác thành khuôn mặt người.
- Nếu máy ảnh không thể lấy nét khi bạn nhấn nửa chừng nút chụp, sẽ không có khung lấy nét nào được hiển thị.

## Chụp với lấy nét Servo

▶ Ảnh ▶ Phim

Chế độ này giúp bạn không bỏ lỡ chụp ảnh chủ thể chuyển động, bạn chỉ cần nhấn nửa chừng nút chụp, máy ảnh sẽ tiếp tục lấy nét trên chủ thể và điều chỉnh phơi sáng.

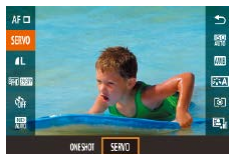

### 1 Định cấu hình thiết lập.

- Nhấn nút [MENU], chọn [ONE SHOT] trong menu, rồi chọn [SERVO] ([30]).

### 2 Lấy nét.

- Khi bạn nhấn nửa chừng nút chụp, lấy nét và phơi sáng được duy trì tại vị trí hiển thị khung lấy nét màu xanh da trời.



- Lấy nét có thể không thực hiện được trong một số điều kiện chụp.
- Trong điều kiện ánh sáng yếu, khi bạn nhấn nửa chừng nút chụp, lấy nét Servo có thể không kích hoạt được (khung lấy nét có thể không chuyển sang màu xanh da trời). Trong trường hợp này, lấy nét và phơi sáng sẽ được đặt theo phương pháp AF chỉ định.
- Tốc độ chụp liên tục ([44]) chậm hơn trong chế độ lấy nét Servo.
- Nếu không thể thu được phơi sáng đủ, tốc độ màn trập và giá trị khẩu độ sẽ hiển thị bằng màu cam. Nhấn nút chụp, rồi nhấn lại nửa chừng nút chụp.
- Không thể chụp với chức năng khóa nét ([94]).
- Không thể sử dụng khi chụp hẹn giờ ([42]).



- Để máy ảnh tiếp tục điều chỉnh lấy nét trong khi chụp liên tục ([44]), chỉ định lấy nét Servo với [Phương pháp AF] đặt thành [Lấy nét 1 điểm].
- Bạn cũng có thể định cấu hình thiết lập này bằng cách truy cập MENU ([30]) ▶ tab [3] ▶ [Thao tác lấy nét].

Trước khi sử dụng

Hướng dẫn cơ bản

Hướng dẫn chuyên sâu

Thông tin cơ bản về máy ảnh

Chế độ tự động /  
Chế độ bán tự động

Chế độ chụp khác

Chế độ P

Chế độ Tv, Av, M và C

Chế độ xem lại

Chức năng Wi-Fi

Menu thiết lập

Phụ kiện

Phụ lục

Chỉ mục



## Thay đổi thiết lập lấy nét

► Ảnh ► Phim

Máy ảnh không ngừng lấy nét chủ thể ngay cả khi bạn không nhấn nút chụp. Tuy nhiên, bạn cũng có thể thay đổi thao tác mặc định này bằng cách cài đặt máy lấy nét sau khi nhấn nửa chừng nút chụp.

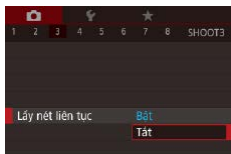

- Nhấn nút [MENU], chọn [Lấy nét liên tục] trên tab [3], rồi chọn [Tắt] (📖30).

Bật	Giúp bạn không bỏ lỡ cơ hội chụp ảnh bất ngờ, do máy ảnh không ngừng lấy nét chủ thể cho đến khi bạn nhấn nửa chừng nút chụp.
Tắt	Tiết kiệm nguồn pin, do máy ảnh không thường xuyên lấy nét.

## Điều chỉnh lấy nét

► Ảnh ► Phim

Bạn có thể tinh chỉnh sau khi tự động lấy nét bằng cách sử dụng vòng điều khiển.



### 1 Định cấu hình thiết lập.

- Nhấn nút [MENU], chọn [AF+MF] trên tab [4], rồi chọn [Bật] (📖30).

### 2 Lấy nét.

- Nhấn nửa chừng nút chụp để lấy nét chủ thể, rồi tiếp tục giữ nửa chừng nút chụp.

### 3 Tinh chỉnh lấy nét.

- Dựa vào thang đo MF (biểu thị khoảng cách và vị trí tiêu cự) hiển thị trên màn hình bằng cách xoay vòng [1] và dựa vào hiển thị phóng to, xoay vòng [1] để điều chỉnh lấy nét.
- Để thay đổi hệ số phóng to của hiển thị phóng to, nhấn nút [▶].
- Để hủy lấy nét, nhấn nút chụp.

### 4 Chụp.

- Nhấn hoàn toàn nút chụp xuống để chụp.



• Không thể dùng với Lấy nét Servo (📖91).

Trước khi sử dụng

Hướng dẫn cơ bản

Hướng dẫn chuyên sâu

Thông tin cơ bản về máy ảnh

Chế độ tự động /  
Chế độ bán tự động

Chế độ chụp khác

Chế độ P

Chế độ Tv, Av, M và C

Chế độ xem lại

Chức năng Wi-Fi

Menu thiết lập

Phụ kiện

Phụ lục

Chỉ mục



## Chọn người để lấy nét (Chọn khuôn mặt)

► Ảnh ► Phim

Bạn có thể chụp sau khi chọn khuôn mặt người cụ thể để lấy nét.

**1** Đặt phương pháp AF thành [Dò theo+L] (📖 89).

**2** Gán [👤] cho nút [RING/PUNC] hoặc nút quay phim (📖 106).



**3** Vào chế độ chọn khuôn mặt.

- Hướng máy ảnh về phía khuôn mặt của người đó và nhấn nút [RING/PUNC] hoặc nút quay phim.
- Sau khi thông báo [Chọn khuôn mặt: Bật] hiển thị, khung khuôn mặt [👤] hiển thị quanh khuôn mặt được nhận diện là chủ thể chính.
- Ngay cả khi chủ thể di chuyển, khung khuôn mặt [👤] vẫn di chuyển theo chủ thể trong phạm vi nhất định.
- Nếu không nhận diện được khuôn mặt, khung [👤] sẽ không hiển thị.

**4** Chọn khuôn mặt để lấy nét.

- Để chuyển khung [👤] sang khuôn mặt được nhận diện khác, nhấn nút [RING/PUNC] hoặc nút quay phim.
- Khi bạn xoay vòng quanh các khuôn mặt đã nhận diện, [Chọn khuôn mặt: Tắt] hiển thị rồi tiếp theo sau là màn hình lựa chọn phương pháp AF.



**5** Chụp.

- Nhấn nửa chừng nút chụp. Sau khi máy ảnh lấy nét, khung [👤] sẽ chuyển thành [👤].
- Nhấn hoàn toàn nút chụp xuống để chụp.



- Khi đặt [Face ID] thành [Bật], chỉ có tên người đã đăng ký được chọn làm chủ thể chính hiển thị, ngay cả khi người đã đăng ký khác được nhận diện. Tuy nhiên, tên của những người đó vẫn được ghi trên ảnh (📖 45).

## Chọn chủ thể cần lấy nét (Chạm lấy nét tự động)

► Ảnh ► Phim

Bạn có thể chụp sau khi chọn khuôn mặt người hoặc chủ thể khác để lấy nét.



**1** Đặt phương pháp AF thành [Dò theo+L] (📖 89).

**2** Chọn khuôn mặt người hoặc chủ thể khác để lấy nét.

- Chạm vào chủ thể hoặc người trên màn hình.
- Khi phát hiện chủ thể, máy ảnh phát ra tiếng bíp và khung [👤] hiển thị. Máy ảnh duy trì lấy nét ngay cả khi chủ thể di chuyển.
- Để hủy Chạm lấy nét, chạm vào [↵].

Trước khi sử dụng

Hướng dẫn cơ bản

Hướng dẫn chuyên sâu

Thông tin cơ bản về máy ảnh

Chế độ tự động /  
Chế độ bán tự động

Chế độ chụp khác

Chế độ P

Chế độ Tv, Av, M và C

Chế độ xem lại

Chức năng Wi-Fi

Menu thiết lập

Phụ kiện

Phụ lục

Chỉ mục





### 3 Chụp.

- Nhấn nửa chừng nút chụp. Sau khi máy ảnh lấy nét, khung [ ] chuyển thành [ ] màu xanh lá cây.
- Nhấn hoàn toàn nút chụp xuống để chụp.



- Nếu bạn muốn máy ảnh không chụp khi chạm vào màn hình, đảm bảo tắt chế độ [Chạm để chụp]. Nhấn nút [MENU], chọn [Chạm để chụp] trên tab [2], rồi chọn [Bỏ] (30).
- Việc theo dõi không thể thực hiện khi chủ thể quá nhỏ hoặc di chuyển quá nhanh, hay khi không có đủ độ tương phản giữa chủ thể và hậu cảnh.
- Ngay cả khi chụp ở chế độ [M] (87), máy ảnh sẽ chuyển về chế độ [A] nếu bạn chạm vào màn hình để chỉ định vị trí lấy nét.
- Nếu đặt [Face ID] thành [Bật], tên sẽ không hiển thị khi nhận diện được những người đã đăng ký, nhưng sẽ được ghi trong ảnh (45). Tuy nhiên, tên sẽ hiển thị nếu chủ thể được chọn để lấy nét cũng là người được nhận diện bằng Face ID.

## Chụp với khóa nét

▶ Ảnh ▶ Phim

Lấy nét bị khóa. Sau khi bạn khóa lấy nét, vị trí lấy nét sẽ không thay đổi ngay cả khi bạn bỏ ngón tay ra khỏi nút chụp.

### 1 Khóa lấy nét.

- Nhấn nửa chừng nút chụp, rồi nhấn nút [◀].
- Lấy nét được khóa, [MF] và thang đo MF sẽ hiển thị.
- Để mở khóa lấy nét, nhấn giữ nửa chừng nút chụp và nhấn lại nút [◀].

### 2 Bỏ cục ảnh và chụp.



- Không thể sử dụng với chức năng chạm để chụp (44).



- Khi [Phương pháp AF] được đặt thành [Lấy nét 1 điểm], bạn có thể khóa lấy nét bằng cách chạm vào màn hình trong khi quay phim. Để mở khóa lấy nét, chạm lại vào [D].

Trước khi sử dụng

Hướng dẫn cơ bản

Hướng dẫn chuyên sâu

Thông tin cơ bản về máy ảnh

Chế độ tự động /  
Chế độ bán tự động

Chế độ chụp khác

Chế độ P

Chế độ Tv, Av, M và C

Chế độ xem lại

Chức năng Wi-Fi

Menu thiết lập

Phụ kiện

Phụ lục

Chỉ mục



# Flash

## Thay đổi chế độ flash

► Ảnh ► Phim

Bạn có thể thay đổi chế độ flash để phù hợp với cảnh chụp. Để tìm hiểu thông tin chi tiết về phạm vi flash, tham khảo phần “Máy ảnh” (217).

### 1 Mở flash.

- Di chuyển công tắc [🔚].



### 2 Định cấu hình thiết lập.

- Nhấn nút [▶], chọn một chế độ flash (nhấn các nút [◀][▶] hoặc xoay nút xoay [🌀]), rồi nhấn nút [🔚].
- Tùy chọn bạn đã định cấu hình sẽ hiển thị.



- Không thể truy cập màn hình thiết lập bằng cách nhấn nút [▶] khi đèn flash đang hạ xuống. Di chuyển công tắc [🔚] để mở flash, rồi định cấu hình thiết lập.
- Nếu đèn flash đánh sáng, ảnh có thể bị mờ nét.



- Bạn cũng có thể định cấu hình thiết lập này bằng cách nhấn nút [▶], chạm vào tùy chọn mong muốn, rồi chạm lại lần nữa.

## Tự động

Tự động đánh sáng trong điều kiện ánh sáng yếu.

## Bật

Đánh sáng ở mỗi lần chụp.

## Đồng bộ chậm

Đánh sáng chủ thể chính (ví dụ người) trong khi chụp ở tốc độ màn trập chậm hơn để chiếu sáng hậu cảnh ngoài phạm vi flash.



- Trong chế độ [🔚], gắn máy ảnh lên chân máy hoặc thực hiện các biện pháp khác để giữ vững máy và tránh rung máy. Ngoài ra, bạn nên đặt [Chống rung] thành [Tắt] khi sử dụng chân máy hoặc các biện pháp khác để giữ vững máy (52).
- Trong chế độ [🔚], ngay cả sau khi đèn flash đánh sáng, đảm bảo chủ thể chính không di chuyển cho đến khi tiếng màn trập kết thúc.

## Tắt

Đề chụp không có flash.



- Khi rung máy, hoặc trong điều kiện ánh sáng yếu, biểu tượng [🔚] nhấp nháy có thể hiển thị khi bạn nhấn nửa chừng nút chụp. Trong trường hợp này, gắn máy ảnh lên chân máy hoặc thực hiện các biện pháp khác để giữ vững máy.

Trước khi sử dụng

Hướng dẫn cơ bản

Hướng dẫn chuyên sâu

Thông tin cơ bản về máy ảnh

Chế độ tự động /  
Chế độ bán tự động

Chế độ chụp khác

Chế độ P

Chế độ Tv, Av, M và C

Chế độ xem lại

Chức năng Wi-Fi

Menu thiết lập

Phụ kiện

Phụ lục

Chỉ mục



## ■ Điều chỉnh bù trừ phơi sáng flash

► Ảnh ► Phim

Cũng như bù trừ phơi sáng thông thường (📖78), bạn có thể điều chỉnh phơi sáng flash trong phạm vi -2 đến +2 điểm dừng, với mức tăng 1/3 điểm dừng.



- Nâng đèn flash, nhấn nút [▶] và ngay lập tức xoay vòng (🔍) để chọn mức bù trừ phơi sáng, rồi nhấn nút [🔍].
- Mức hiệu chỉnh bạn đã chỉ định được hiển thị.



- Khi phát hiện khả năng dư sáng, máy ảnh sẽ tự động điều chỉnh tốc độ màn trập hoặc giá trị khẩu độ trong lúc chụp với flash để giảm thiểu vùng bị lóa và chụp ở mức phơi sáng tối ưu. Tuy nhiên, bạn có thể tắt tự động điều chỉnh tốc độ màn trập và giá trị khẩu độ bằng cách truy cập MENU (📖30) và chọn tab [📷5] ► [Thiết lập Flash] ► [FE an toàn] ► [Tắt].
- Bạn cũng có thể định cấu hình bù trừ phơi sáng flash bằng cách truy cập MENU (📖30) và chọn tab [📷5] ► [Thiết lập Flash] ► [Bù sáng Flash].
- Bạn cũng có thể truy cập màn hình [Thiết lập Flash] (📖30) khi đã bật flash bằng cách nhấn nút [▶] và lập tức nhấn nút [MENU].



- Bạn cũng có thể truy cập màn hình [Thiết lập Flash] (📖30) bằng cách nhấn nút [▶] và chạm vào [MENU].

## ■ Chụp với khóa phơi sáng flash

► Ảnh ► Phim

Tương tự như khóa phơi sáng (📖78), bạn có thể khóa phơi sáng cho ảnh dùng flash.

### 1 Nâng đèn flash và đặt flash thành [🔍] (📖95).

### 2 Khóa phơi sáng flash.

- Hướng máy ảnh vào chủ thể để chụp với khóa phơi sáng. Nhấn nửa chừng nút chụp, rồi nhấn nút [RING/FUNCK].
- Đèn flash đánh sáng và khi [✖] hiển thị, mức công suất flash được lưu lại.
- Để mở khóa phơi sáng flash, nhấn lại nút [RING/FUNCK] trong khi nhấn giữa chừng nút chụp. Trong trường hợp này, [✖] sẽ không hiển thị nữa.



### 3 Bỏ cục ảnh và chụp.



- FE: Flash Exposure (Phơi sáng flash)



- Bạn cũng có thể chạm vào [✖] trên màn hình thiết lập ở bước 2 để khóa hoặc mở khóa phơi sáng.

Trước khi sử dụng

Hướng dẫn cơ bản

Hướng dẫn chuyên sâu

Thông tin cơ bản về máy ảnh

Chế độ tự động /  
Chế độ bán tự động

Chế độ chụp khác

Chế độ P

Chế độ Tv, Av, M và C

Chế độ xem lại

Chức năng Wi-Fi

Menu thiết lập

Phụ kiện

Phụ lục

Chỉ mục



## Thay đổi thời điểm đánh flash

► Ảnh ► Phim

Thay đổi thời điểm đánh flash và nhả màn trập như sau.

### 1 Truy cập màn hình thiết lập.

- Nhấn nút [MENU], chọn [Thiết lập Flash] trên tab [5], rồi nhấn nút [ⓘ] (30).

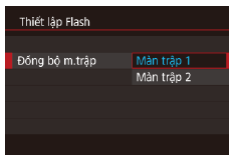

### 2 Định cấu hình thiết lập.

- Chọn [Đóng bộ m.trập], rồi chọn tùy chọn mong muốn (30).

Màn trập 1	Đèn flash đánh sáng ngay sau khi màn trập mở.
Màn trập 2	Đèn flash đánh sáng ngay trước khi màn trập đóng.

## Thiết lập khác

### Thay đổi chất lượng ảnh

► Ảnh ► Phim

Chọn từ 7 kiểu kết hợp của kích cỡ (số điểm ảnh) và kiểu nén (chất lượng ảnh). Đồng thời chọn có hoặc không chụp ở định dạng RAW (98). Để tìm hiểu hướng dẫn về số lượng ảnh ở mỗi loại có thể lưu trên thẻ nhớ, tham khảo phần “Số ảnh chụp trên mỗi thẻ nhớ” (220).



- Nhấn nút [ⓘ], chọn [L] trong menu và chọn tùy chọn mong muốn (29).
- Tùy chọn bạn đã định cấu hình sẽ hiển thị.
- Để khôi phục thiết lập ban đầu, lặp lại quá trình này nhưng chọn [L].



- [L] và [S2] biểu thị các cấp khác nhau của chất lượng ảnh dựa trên mức độ nén. Với cùng kích thước (số điểm ảnh), [L] cho chất lượng ảnh cao hơn. Mặc dù chất lượng ảnh [S2] kém hơn một chút, đổi lại sẽ chiếm ít dung lượng thẻ nhớ hơn. Lưu ý rằng [S2] là chất lượng ảnh của [L].
- Không sử dụng được trong chế độ [S&M].
- Bạn cũng có thể định cấu hình thiết lập này bằng cách chọn MENU (30) ► tab [1] ► [Ch.lượng ảnh].

Khi quyết định số điểm ảnh dựa trên cỡ in, sử dụng bảng dưới đây làm hướng dẫn dành cho ảnh với tỷ lệ khung 3:2.

L	A2 (16,5 x 23,4 in.)
M	A3 (11,7 x 16,5 in.)
S1	A4 (8,3 x 11,7 in.)
S2	3,5 x 5 in., 5 x 7 in., Bưu thiếp

Trước khi sử dụng

Hướng dẫn cơ bản

Hướng dẫn chuyên sâu

Thông tin cơ bản về máy ảnh

Chế độ tự động /  
Chế độ bán tự động

Chế độ chụp khác

Chế độ P

Chế độ Tv, Av, M và C

Chế độ xem lại

Chức năng Wi-Fi

Menu thiết lập

Phụ kiện

Phụ lục

Chỉ mục



## Chụp ở định dạng RAW

Máy ảnh có thể chụp ảnh ở định dạng JPEG và RAW.

Ảnh JPEG	Được xử lý trong máy ảnh để có được chất lượng ảnh tối ưu và được nén để giảm kích thước tập tin. Tuy nhiên, quá trình nén không thể đảo ngược và không thể khôi phục ảnh về trạng thái ban đầu, chưa xử lý. Quá trình xử lý ảnh cũng có thể làm giảm phần nào chất lượng ảnh.
Ảnh RAW	Dữ liệu “thô” (chưa được xử lý), về cơ bản được ghi mà không giảm chất lượng ảnh do quá trình xử lý ảnh của máy ảnh. Bạn không thể sử dụng dữ liệu ở tình trạng này để xem trên máy tính hoặc in. Trước tiên, bạn phải xử lý ảnh trên máy ảnh (132) hoặc sử dụng phần mềm (Digital Photo Professional, 182) để chuyển ảnh thành tập tin JPEG hoặc TIFF. Ảnh có thể được điều chỉnh với mức giảm chất lượng ảnh tối thiểu.

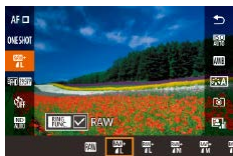

- Nhấn nút [MENU], rồi chọn [L] trong menu (29).
- Để chỉ chụp ở định dạng RAW, chọn tùy chọn [RAW].
- Để chụp ảnh đồng thời ở cả hai định dạng JPEG và RAW, chọn chất lượng ảnh JPEG, rồi nhấn nút [FUNC]. Dấu [✓] hiển thị bên cạnh [RAW]. Để hủy thiết lập này, thực hiện theo các bước tương tự và xóa bỏ dấu [✓] bên cạnh [RAW].



- Khi truyền ảnh RAW (hay ảnh RAW và JPEG được ghi cùng nhau) sang máy tính, luôn sử dụng phần mềm dành riêng (182).
- Zoom số (41) không sử dụng được khi chụp ảnh ở định dạng RAW.



- Để tìm hiểu chi tiết về quan hệ giữa độ phân giải ảnh và số lượng ảnh có thể lưu trữ trên thẻ, tham khảo phần “Số ảnh chụp trên mỗi thẻ nhớ” (220).
- Đuôi tập tin cho ảnh JPEG là .JPG và đuôi tập tin cho ảnh RAW là .CR2.

## Sử dụng menu

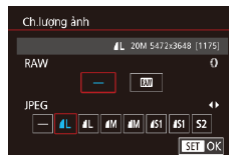

- Nhấn nút [MENU], chọn [Ch. lượng ảnh] trên tab [1], rồi nhấn nút [MENU] (30).
- Để chụp cùng lúc ở cả định dạng RAW, xoay vòng [L] và chọn [RAW] dưới mục [RAW]. Lưu ý rằng nếu chọn [-], chỉ có ảnh JPEG được chụp.
- Nhấn các nút [◀] [▶] hoặc xoay nút xoay [L] để chọn [JPEG], rồi chọn cỡ và chất lượng ảnh. Lưu ý rằng nếu chọn [-], chỉ có ảnh RAW được chụp.
- Khi hoàn tất, nhấn nút [MENU] để quay lại màn hình menu.



- Không thể cùng lúc đặt [RAW] và [JPEG] thành [-].

Trước khi sử dụng

Hướng dẫn cơ bản

Hướng dẫn chuyên sâu

Thông tin cơ bản về máy ảnh

Chế độ tự động /  
Chế độ bán tự động

Chế độ chụp khác

Chế độ P

Chế độ Tv, Av, M và C

Chế độ xem lại

Chức năng Wi-Fi

Menu thiết lập

Phụ kiện

Phụ lục

Chỉ mục



## Thay đổi cài đặt chống rung

► Ảnh ► Phim

Bạn có thể đặt hệ thống ổn định hình ảnh chỉ bật khi chụp ảnh.



- Thực hiện theo các bước trong phần “Tắt hệ thống ổn định hình ảnh” (📖 52) để chọn [Chỉ chụp].

Trước khi sử dụng

Hướng dẫn cơ bản

Hướng dẫn chuyên sâu

Thông tin cơ bản về máy ảnh

Chế độ tự động /  
Chế độ bán tự động

Chế độ chụp khác

Chế độ P

Chế độ Tv, Av, M và C

Chế độ xem lại

Chức năng Wi-Fi

Menu thiết lập

Phụ kiện

Phụ lục

Chỉ mục



## Chế độ Tv, Av, M và C

Chụp ảnh thông minh hơn, tinh tế hơn và tùy chỉnh máy ảnh cho kiểu chụp của bạn

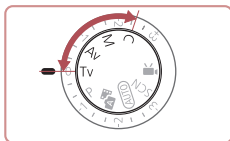

- Các hướng dẫn trong chương này áp dụng cho máy ảnh được thiết lập ở chế độ tương ứng.

## Tốc độ màn trập cụ thể (Chế độ [Tv])

► Ảnh ► Phim

Thiết lập tốc độ màn trập trước khi chụp theo quy trình bên dưới. Máy ảnh tự động điều chỉnh giá trị khẩu độ phù hợp với tốc độ màn trập. Để tìm hiểu chi tiết về tốc độ màn trập có thể thiết lập, tham khảo phần “Máy ảnh” (📖217).

### 1 Vào chế độ [Tv].

- Đặt nút xoay chế độ thành [Tv].

### 2 Thiết lập tốc độ màn trập.

- Xoay vòng [ⓘ] để thiết lập tốc độ màn trập.



Tốc độ màn trập (giây)	Tốc độ ISO có thể sử dụng (📖80)
30 – 1,3	[AUTO], [125] – [3200]
1 – 1/2000	[AUTO], [125] – [12800]



- Trong các điều kiện yêu cầu tốc độ màn trập chậm hơn, máy sẽ ngừng trong giây lát trước khi bạn có thể chụp lại để xử lý giảm nhiễu hạt.
- Khi chụp tốc độ chậm và sử dụng chân máy, bạn cần đặt [Chống rung] thành [Tắt] (📖52).
- Hiện thị giá trị khẩu độ màu cam khi nhấn nửa chừng nút chụp cho biết vẫn chưa thu được phơi sáng tối ưu. Điều chỉnh tốc độ màn trập cho đến khi giá trị khẩu độ hiển thị thành màu trắng hoặc sử dụng mức an toàn (📖101).



- [Tv]: Giá trị thời gian
- Bạn có thể tùy chỉnh thao tác với máy ảnh để khi xoay nút xoay [ⓘ] sẽ thay đổi tốc độ màn trập (📖104).

Trước khi sử dụng

Hướng dẫn cơ bản

Hướng dẫn chuyên sâu

Thông tin cơ bản về máy ảnh

Chế độ tự động /  
Chế độ bán tự động

Chế độ chụp khác

Chế độ P

Chế độ Tv, Av, M và C

Chế độ xem lại

Chức năng Wi-Fi

Menu thiết lập

Phụ kiện

Phụ lục

Chỉ mục



## Giá trị khẩu độ cụ thể (Chế độ [Av])

► Ảnh ► Phim

Thiết lập giá trị khẩu độ ưa thích trước khi chụp như sau. Máy ảnh tự động điều chỉnh tốc độ màn trập phù hợp với giá trị khẩu độ. Để tìm hiểu về giá trị khẩu độ có thể thiết lập, tham khảo phần “Máy ảnh” (📖217).

### 1 Vào chế độ [Av].

- Đặt nút xoay chế độ thành [Av].



### 2 Thiết lập giá trị khẩu độ.

- Xoay vòng [F] để thiết lập giá trị khẩu độ.



- Tốc độ màn trập hiển thị màu cam khi nhấn nửa chừng nút chụp cho biết vẫn chưa đạt được phơi sáng tối ưu. Điều chỉnh giá trị khẩu độ cho đến khi tốc độ màn trập hiển thị thành màu trắng hoặc sử dụng mức an toàn (tham khảo bên dưới).



- [Av]: Giá trị khẩu độ (kích cỡ độ mở quyết định bởi lá khẩu ống kính)
- Trong chế độ [Tv] và [Av], nhấn nút [MENU] và đặt [Mức an toàn] trên tab [📷] thành [Bật] (📖30), máy ảnh sẽ tự động điều chỉnh tốc độ màn trập hoặc giá trị khẩu độ khi có vấn đề với phơi sáng, để có thể chụp tại mức phơi sáng tối ưu. Tuy nhiên, mức an toàn sẽ tắt khi đèn flash đánh sáng.
- Bạn có thể tùy chỉnh thao tác với máy ảnh để khi xoay nút xoay [F] sẽ thay đổi giá trị khẩu độ (📖104).

## Tốc độ màn trập và giá trị khẩu độ cụ thể (Chế độ [M])

► Ảnh ► Phim

Thực hiện theo hướng dẫn bên dưới trước khi chụp để thiết lập tốc độ màn trập và giá trị khẩu độ để đạt phơi sáng mong muốn.

Để tìm hiểu về tốc độ màn trập và giá trị khẩu độ có thể thiết lập, tham khảo phần “Máy ảnh” (📖217).

### 1 Vào chế độ [M].

- Đặt nút xoay chế độ thành [M].



- (1)
- (2)
- (3)
- (4)

### 2 Định cấu hình thiết lập.

- Xoay nút xoay [F] để thiết lập tốc độ màn trập (1).
- Xoay vòng [F] để thiết lập giá trị khẩu độ (2).
- Khi đã đặt tốc độ ISO cố định, kim đo sáng (4) dựa trên giá trị chỉ định sẽ hiển thị trên thang đo sáng để đối chiếu với mức phơi sáng chuẩn (3). Kim đo sáng sẽ hiển thị [◀] hoặc [▶] khi chênh lệch so với phơi sáng chuẩn vượt mức 3 điểm dừng.
- Tốc độ ISO được xác định và độ sáng màn hình thay đổi khi bạn nhấn nửa chừng nút chụp sau khi thiết lập tốc độ ISO thành [AUTO]. Nếu không thể đạt được phơi sáng chuẩn với giá trị tốc độ màn trập và khẩu độ đã chỉ định, tốc độ ISO sẽ hiển thị màu da cam.

Trước khi sử dụng

Hướng dẫn cơ bản

Hướng dẫn chuyên sâu

Thông tin cơ bản về máy ảnh

Chế độ tự động /  
Chế độ bán tự động

Chế độ chụp khác

Chế độ P

Chế độ Tv, Av, M và C

Chế độ xem lại

Chức năng Wi-Fi

Menu thiết lập

Phụ kiện

Phụ lục

Chỉ mục



Tốc độ màn trập (giây)	Tốc độ ISO có thể sử dụng (📖80)
[BULB], 30 – 1,3	[AUTO], [125] – [3200]
1 – 1/2000	[AUTO], [125] – [12800]



- Sau khi thiết lập tốc độ màn trập và giá trị khẩu độ, mức phơi sáng có thể sẽ thay đổi nếu bạn điều chỉnh zoom hoặc bố cục lại ảnh.
- Độ sáng màn hình có thể thay đổi tùy theo tốc độ màn trập và giá trị khẩu độ được chỉ định. Tuy nhiên, độ sáng màn hình sẽ không thay đổi khi bật đèn flash và đặt thành chế độ ⚡.
- Độ sáng ảnh có thể bị ảnh hưởng bởi chế độ tối ưu hóa ánh sáng tự động (📖81). Để tắt Tối ưu hóa ánh sáng tự động trong chế độ **[M]**, chạm vào [🔍] trên màn hình cài đặt Tối ưu hóa ánh sáng tự động để thêm dấu [✓] vào [Tắt khi ph.sáng th.công].



- **[M]**: Chính tay
- Việc tính toán mức phơi sáng tối ưu được dựa trên phương pháp đo sáng đã chỉ định (📖79).
- Các thao tác sau khả dụng khi đặt tốc độ ISO thành [AUTO].
  - Điều chỉnh phơi sáng bằng cách xoay nút xoay bù trừ phơi sáng.
  - Chạm vào [**X**] để khóa tốc độ ISO. Độ sáng màn hình thay đổi tương ứng.

## Chụp phơi sáng lâu (Bulb)

Với phơi sáng bulb, ảnh được phơi sáng trong suốt thời gian nhấn giữ nút chụp.

### 1 Chọn phơi sáng bulb.

- Thực hiện theo các bước 1 – 2 trong phần “Tốc độ màn trập và giá trị khẩu độ cụ thể (Chế độ [M])” (📖101) để đặt tốc độ màn trập thành [BULB].

### 2 Chụp.

- Ảnh được phơi sáng trong suốt thời gian nhấn hoàn toàn nút chụp. Thời gian phơi sáng được hiển thị trong khi phơi sáng.



- Thời gian chụp liên tục tối đa với tính năng này là 4 phút 16 giây.
- Gắn máy ảnh lên chân máy hoặc thực hiện các biện pháp khác để giữ vững và tránh rung máy. Trong trường hợp này, bạn cũng nên tắt hệ thống ổn định hình ảnh (📖52).



- Chức năng chụp từ xa (📖164) có thể được sử dụng để tránh rung máy. Nếu không rung máy có thể xảy ra khi nhấn trực tiếp nút chụp.



- Khi đặt [Chạm để chụp] thành [Bật], quá trình chụp sẽ bắt đầu khi chạm tay vào màn hình và kết thúc khi chạm lại lần nữa. Cần thận trọng làm máy ảnh di chuyển khi chạm vào màn hình.

Trước khi sử dụng

Hướng dẫn cơ bản

Hướng dẫn chuyên sâu

Thông tin cơ bản về máy ảnh

Chế độ tự động /  
Chế độ bán tự động

Chế độ chụp khác

Chế độ P

Chế độ Tv, Av, M và C

Chế độ xem lại

Chức năng Wi-Fi

Menu thiết lập

Phụ kiện

Phụ lục

Chỉ mục



## Điều chỉnh công suất flash

► Ảnh ► Phim

Bạn có thể chọn từ ba mức đèn flash trong các chế độ [Tv][Av][M].

### 1 Chỉ định chế độ flash.

- Nhấn nút [MENU], chọn [Thiết lập Flash] trên tab [5], rồi nhấn nút [OK].
- Nhấn các nút [▲][▼] hoặc xoay nút xoay [OK] để chọn [Chế độ Flash], chọn [Chỉnh tay], rồi nhấn nút [OK].

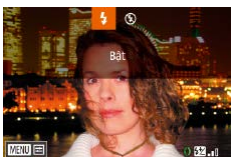

### 2 Định cấu hình thiết lập.

- Nâng đèn flash, nhấn nút [▶] và ngay lập tức xoay vòng [OK] để chọn mức công suất flash, rồi nhấn nút [OK].
- Khi quy trình thiết lập hoàn tất, mức công suất flash sẽ hiển thị.  
[1/2] [OK]: Tối thiểu, [1/2] [OK]: Trung bình, [1/2] [OK]: Tối đa



- Bạn cũng có thể thiết lập mức flash bằng cách truy cập MENU (30) và chọn tab [5] ► [Thiết lập Flash] ► [Công suất Flash].
- Bạn cũng có thể truy cập màn hình [Thiết lập Flash] (30) khi đã bật flash bằng cách nhấn nút [▶] và lập tức nhấn nút [MENU].



- Bạn cũng có thể truy cập màn hình [Thiết lập Flash] (30) bằng cách nhấn nút [▶] và chạm vào [MENU].

## Quay phim với tốc độ màn trập và giá trị khẩu độ cụ thể

► Ảnh ► Phim

Đặt tốc độ màn trập, phơi sáng, giá trị khẩu độ và tốc độ ISO như mong muốn.

Để tìm hiểu chi tiết về tốc độ màn trập có thể thiết lập, tham khảo phần “Máy ảnh” (217). Để tìm hiểu chi tiết về giá trị khẩu độ và tốc độ ISO có thể thiết lập, tham khảo các phần “Khẩu độ” (218) và “Thay đổi tốc độ ISO” (80).

### 1 Vào chế độ [P\*].

- Đặt nút xoay chế độ thành [P\*].
- Nhấn nút [OK], chọn [P\*] trong menu, rồi chọn [P\*] (29).

### 2 Định cấu hình thiết lập.

- Xoay nút xoay [OK] để thiết lập tốc độ màn trập.
- Xoay vòng [OK] để thiết lập giá trị khẩu độ.



### 3 Quay.

- Nhấn nút quay phim.
- Bạn có thể điều chỉnh thiết lập trong khi quay, như mô tả ở bước 2.



- Một số tốc độ màn trập có thể gây ra hiện tượng nhấp nháy trên màn hình khi quay phim dưới ánh đèn huỳnh quang hoặc đèn LED, hiện tượng này có thể bị ghi lại trong phim.

Trước khi sử dụng

Hướng dẫn cơ bản

Hướng dẫn chuyên sâu

Thông tin cơ bản về máy ảnh

Chế độ tự động /  
Chế độ bán tự động

Chế độ chụp khác

Chế độ P

Chế độ Tv, Av, M và C

Chế độ xem lại

Chức năng Wi-Fi

Menu thiết lập

Phụ kiện

Phụ lục

Chỉ mục





- Với tốc độ ISO trong chế độ [AUTO], bạn cũng có thể điều chỉnh phơi sáng trước khi quay bằng cách xoay nút xoay bù trừ phơi sáng.
- Khi đã đặt tốc độ ISO cố định, kim đo sáng dựa trên giá trị chỉ định sẽ hiển thị trên thang đo sáng để đối chiếu với mức phơi sáng chuẩn. Kim đo sáng sẽ hiển thị [◀] hoặc [▶] khi chênh lệch so với phơi sáng chuẩn vượt mức 3 điểm dừng.
- Bạn có thể kiểm tra tốc độ ISO trong chế độ [AUTO] bằng cách nhấn nửa chừng nút chụp. Nếu không thể đạt được phơi sáng chuẩn với giá trị tốc độ màn trập và khẩu độ đã chỉ định, tốc độ ISO sẽ hiển thị màu da cam.



- Bạn có thể điều chỉnh lấy nét trong khi quay phim bằng cách chạm vào [AF] (để chuyển sang [MF]) rồi nhấn các nút [▲][▼].

## Tùy chỉnh cho kiểu chụp

### Thay đổi thiết lập vòng điều khiển

▶ Ảnh ▶ Phim

Gán lại các chức năng vòng điều khiển như sau. Sử dụng vòng điều khiển là một cách thú vị để điều khiển máy ảnh giống như bạn đang điều khiển một máy ảnh hoàn toàn thủ công.



#### 1 Chọn chức năng cần gán cho vòng [F/].

- Nhấn nút [FUNC].
- Chọn tùy chọn bằng cách nhấn nút [FUNC] hoặc các nút [◀][▶], hay xoay vòng [F/] hoặc nút xoay [DISP].
- Nhấn nút [DISP] để hoàn tất thiết lập.

#### 2 Định cấu hình chức năng đã gán.

- Xoay vòng [F/] hoặc nút xoay [DISP] để định cấu hình chức năng đã gán.



- Bạn cũng có thể định cấu hình thiết lập này bằng cách nhấn nút [FUNC], chạm vào tùy chọn để chọn, rồi chạm lại lần nữa.

Trước khi sử dụng

Hướng dẫn cơ bản

Hướng dẫn chuyên sâu

Thông tin cơ bản về máy ảnh

Chế độ tự động /  
Chế độ bán tự động

Chế độ chụp khác

Chế độ P

Chế độ Tv, Av, M và C

Chế độ xem lại

Chức năng Wi-Fi

Menu thiết lập

Phụ kiện

Phụ lục

Chỉ mục



## Các chức năng có thể gán cho vòng điều khiển

Các chức năng có thể gán cho vòng điều khiển khác nhau tùy thuộc vào chế độ chụp. Sau đó, tùy thuộc vào thiết lập gán cho vòng điều khiển, bạn có thể chọn chức năng gán để gán cho nút xoay điều khiển.

Mục	Chế độ chụp			
	Av	Tv	P	
STD		Av	Tv	Bước Zoom
		-	-	-
ISO		ISO	ISO	ISO
		Av	Tv	-
MF		Lấy nét chính tay (1087)		
WB +/-		Hiệu chỉnh cân bằng trắng (1083)		
zoom		Thực hiện bước zoom (1041)		
zoom		Thực hiện zoom liên mạch (1042)		
		Định cấu hình cho hiệu ứng của Tối ưu hóa ánh sáng tự động (1081)		
		Điều chỉnh tỷ lệ khung ảnh (1049)		
C	-	Gán chức năng mong muốn (10105)		

- ISO: tốc độ ISO (1080); MF: lấy nét bằng tay (1087); Tv: tốc độ màn trập (10100); Av: giá trị khẩu độ (10101).
- Khi gán [MF], [WB], [zoom], [zoom], [ ] hoặc [ ] cho vòng [ ], các chức năng có thể gán cho nút xoay [ ] tương tự như gán cho [ISO].



- Các biểu tượng có nhãn [ ] cho biết chức năng đó không thể sử dụng trong chế độ chụp hiện tại hoặc trong các điều kiện chức năng hiện tại.
- Khi sử dụng [AUTO], [ ], hoặc [SCN], bước zoom hoặc zoom liên mạch có thể được gán cho vòng [ ] (1041).
- Trong chế độ [M] hoặc [ ], giá trị khẩu độ hoặc tốc độ màn trập có thể được gán.

## Gán chức năng cho vòng điều khiển

► Ảnh ► Phim

Gán chức năng cho vòng điều khiển tùy theo mỗi chế độ chụp.

### 1 Chọn [C].

- Thực hiện theo bước 1 trong phần “Thay đổi thiết lập vòng điều khiển” (104), chọn biểu tượng [C] rồi nhấn nút [MENU].

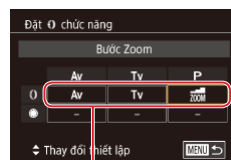

(1)

### 2 Định cấu hình thiết lập.

- Nhấn các nút [ ] [ ] hoặc xoay nút xoay [ ] để chọn chế độ chụp có chức năng muốn gán.
- Nhấn các nút [ ] [ ] hoặc xoay vòng [ ] để chọn chức năng muốn gán cho vòng điều khiển (1).
- Các chức năng bạn có thể gán cho nút xoay điều khiển sẽ được cập nhật tự động.
- Nhấn nút [MENU] để quay lại màn hình chụp.



- Trên màn hình thiết lập, bạn cũng có thể định cấu hình các chức năng được gán cho vòng điều khiển bằng cách chạm vào các chức năng, rồi chạm vào biểu tượng [MENU].
- Bạn cũng có thể truy cập màn hình thiết lập bằng cách chọn [C] và chạm vào [MENU] ở bước 1 của phần “Thay đổi thiết lập vòng điều khiển” (104).

Trước khi sử dụng

Hướng dẫn cơ bản

Hướng dẫn chuyên sâu

Thông tin cơ bản về máy ảnh

Chế độ tự động /  
Chế độ bán tự động

Chế độ chụp khác

Chế độ P

Chế độ Tv, Av, M và C

Chế độ xem lại

Chức năng Wi-Fi

Menu thiết lập

Phụ kiện

Phụ lục

Chỉ mục



## Tùy chỉnh thông tin hiển thị

Tùy chỉnh màn hình hiển thị trên màn hình chụp khi nhấn nút [▼]. Bạn có thể tùy chỉnh những thông tin hiển thị.

### 1 Truy cập màn hình thiết lập.

- Trên tab [1], chọn [Th.lập thông tin/đổi m.hình] trong [Hiện thị thông tin chụp], rồi nhấn nút [30] (30).



### 2 Định cấu hình thiết lập.

- Nhấn các nút [▲][▼] hoặc xoay nút xoay [0] để chọn màn hình bạn không muốn hiển thị, rồi nhấn nút [30] để loại bỏ dấu [✓]. Nhấn lại nút [30] sẽ thêm dấu [✓], tức là mục đó được chọn để hiển thị.
- Để quay lại màn hình menu, nhấn nút [MENU].



- Tham khảo ví dụ màn hình hiển thị với các tùy chọn đã chọn ở bước 2 trong hình bên trái.
- Cần chọn ít nhất một tùy chọn.

## Tùy chỉnh thông tin hiển thị

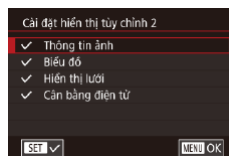

- Thực hiện theo các bước 1 – 2 trong phần “Tùy chỉnh thông tin hiển thị” (106) để chọn [Hiện thị tùy chỉnh 1] hoặc [Hiện thị tùy chỉnh 2] và nhấn nút [RING FUNC].
- Nhấn các nút [▲][▼] hoặc xoay nút xoay [0] để chọn thông tin muốn hiển thị, rồi nhấn nút [30] để thêm dấu [✓].
- Để xem hiển thị mẫu, nhấn nút [MENU] để quay lại màn hình [Th.lập thông tin/đổi m.hình].



- Để đổi kiểu khung lưới nhỏ hơn, truy cập tab [1] ► [Hiện thị thông tin chụp] ► [Hiện thị lưới].

## Gán chức năng cho nút

► Ảnh ► Phim

Bạn có thể nhanh chóng và dễ dàng khởi động các chức năng đã gán cho nút quay phim hoặc nút [RING FUNC].

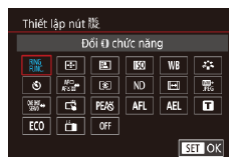

### 1 Truy cập màn hình thiết lập.

- Nhấn nút [MENU], chọn [Thiết lập nút '0'] hoặc [Thiết lập nút [RING FUNC.]] trên tab [2], rồi nhấn nút [30] (30).

### 2 Định cấu hình thiết lập.

- Nhấn các nút [▲][▼][◀][▶] hoặc xoay nút xoay [0] để chọn chức năng muốn gán, rồi nhấn nút [30].

Trước khi sử dụng

Hướng dẫn cơ bản

Hướng dẫn chuyên sâu

Thông tin cơ bản về máy ảnh

Chế độ tự động /  
Chế độ bán tự động

Chế độ chụp khác

Chế độ P

Chế độ Tv, Av, M và C

Chế độ xem lại

Chức năng Wi-Fi

Menu thiết lập

Phụ kiện

Phụ lục

Chỉ mục



### 3 Sử dụng chức năng được gán khi cần.

- Để bật chức năng được gán, nhấn nút bạn đã gán chức năng đó.



- Để khôi phục thiết lập mặc định, chọn [MENU] trong [Thiết lập nút MENU] và [RING] trong [Thiết lập nút RING].
- Các biểu tượng có nhãn [ON] cho biết chức năng đó không thể sử dụng trong chế độ chụp hiện tại hoặc trong các điều kiện chức năng hiện tại.
- Với [L], bạn có thể di chuyển và thay đổi kích thước khung lấy nét bằng cách nhấn nút được gán trong chế độ khung lấy nét [Lấy nét 1 điểm] (90, 90).
- Mỗi lần nhấn nút [AF] được gán cho sẽ điều chỉnh và khóa lấy nét, và [AF] hiển thị trên màn hình.
- Với [M], chức năng gán cho nhấn nút này là tắt hiển thị màn hình. Để khôi phục hiển thị, thực hiện bất cứ thao tác nào sau đây.
  - Nhấn nút bất kỳ (trừ nút nguồn)
  - Giữ máy ảnh theo hướng khác
  - Mở hoặc đóng màn hình
  - Nâng hoặc hạ đèn flash
- Bạn vẫn có thể quay phim trong chế độ [P], [A], [S], [M] hay [M] ngay cả khi bạn gán chức năng cho nút quay phim.



- Bạn cũng có thể định cấu hình thiết lập bằng cách chạm vào tùy chọn mong muốn, rồi chạm lại lần nữa hoặc chạm vào [SET].

## Tùy chỉnh menu thiết lập nhanh

▶ Ảnh ▶ Phim

Bạn có thể tùy chỉnh hiển thị các mục của menu thiết lập nhanh.

### Chọn mục để đưa vào menu

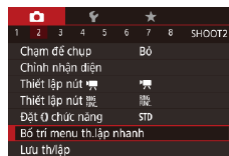

#### 1 Truy cập màn hình thiết lập.

- Nhấn nút [MENU], chọn [Bỏ trí menu th.lập nhanh] trên tab [2], rồi nhấn nút [MENU].

#### 2 Chọn biểu tượng để đưa vào menu.

- Nhấn các nút [Left] [Right] hoặc xoay vòng [Wheel] hay nút xoay [Dial] để chọn biểu tượng, sau đó nhấn nút [MENU] để dán nhãn biểu tượng bạn muốn hiển thị trong menu thiết lập nhanh với [✓].
- Mục được chọn (có nhãn [✓]) sẽ được thêm vào hiển thị.
- Mục không có nhãn [✓] có thể được định cấu hình trên tab [Camera] của màn hình menu.

#### 3 Hoàn tất thiết lập.

- Nhấn nút [MENU], chọn [OK] (nhấn các nút [Left] [Right] hoặc xoay vòng [Wheel] hay nút xoay [Dial]), rồi nhấn nút [MENU].



- Tối đa 11 mục có thể hiển thị trên menu.
- Bạn cũng có thể truy cập màn hình ở bước 2 bằng cách nhấn giữ nút [MENU] khi menu thiết lập nhanh hiển thị.

Trước khi sử dụng

Hướng dẫn cơ bản

Hướng dẫn chuyên sâu

Thông tin cơ bản về máy ảnh

Chế độ tự động /  
Chế độ bán tự động

Chế độ chụp khác

Chế độ P

Chế độ Tv, Av, M và C

Chế độ xem lại

Chức năng Wi-Fi

Menu thiết lập

Phụ kiện

Phụ lục

Chỉ mục





- Bạn cũng có thể chọn biểu tượng bằng cách chạm vào biểu tượng đó trên màn hình ở bước 2.

## Sắp xếp lại mục menu



### 1 Truy cập màn hình thiết lập.

- Trên màn hình ở bước 2 của phần “Chọn mục để đưa vào menu” (📖107), nhấn nút [RING/FUNC.].
- Nhấn các nút [▲][▼] hoặc xoay vòng [🌀] hay nút xoay [🌀] để chọn biểu tượng muốn thay vị trí, rồi nhấn nút [🌀].
- Nhấn các nút [▲][▼] hoặc xoay vòng [🌀] hay nút xoay [🌀] để chọn vị trí mới, rồi nhấn nút [🌀].

### 2 Định cấu hình thiết lập.

- Nhấn nút [MENU], chọn [OK] (nhấn các nút [◀][▶] hoặc xoay vòng [🌀] hay nút xoay [🌀]), rồi nhấn nút [🌀].



- Bạn cũng có thể kéo để thay đổi vị trí biểu tượng.

## Lưu thiết lập chụp

▶ Ảnh ▶ Phim

Lưu các chế độ chụp thường dùng và thiết lập chức năng bạn đã định cấu hình để sử dụng lại. Để truy cập thiết lập đã lưu sau này, chỉ cần xoay nút xoay chế độ đến [C]. Ngay cả các thiết lập thường bị xóa khi bạn chuyển chế độ chụp hoặc tắt máy ảnh (chẳng hạn như thiết lập chụp hẹn giờ) cũng được lưu giữ theo cách này.

### Thiết lập có thể lưu

- Chế độ chụp ([P], [Tv], [Av] và [M])
- Thiết lập các mục trong các chế độ [P], [Tv], [Av] và [M] (📖78 – 📖101)
- Thiết lập menu chụp
- Vị trí zoom
- Vị trí lấy nét tay (📖87)
- Thiết lập danh mục riêng (📖109)

**1 Vào chế độ chụp có thiết lập bạn muốn lưu và thay đổi thiết lập như mong muốn.**

**2 Định cấu hình thiết lập.**

- Nhấn nút [MENU], chọn [Lưu th/lập] trên tab [📷2], rồi nhấn nút [🌀].

**3 Lưu thiết lập.**

- Nhấn các nút [◀][▶] hoặc xoay nút xoay [🌀] để chọn [OK], rồi nhấn nút [🌀].

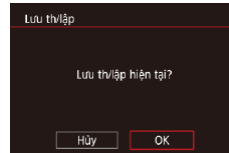
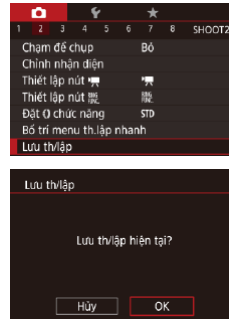

Trước khi sử dụng

Hướng dẫn cơ bản

Hướng dẫn chuyên sâu

Thông tin cơ bản về máy ảnh

Chế độ tự động /  
Chế độ bán tự động

Chế độ chụp khác

Chế độ P

Chế độ Tv, Av, M và C

Chế độ xem lại

Chức năng Wi-Fi

Menu thiết lập

Phụ kiện

Phụ lục

Chỉ mục





- Để chỉnh sửa thiết lập đã lưu (ngoại trừ chế độ chụp), chọn [C], thay đổi thiết lập, rồi lặp lại các bước 2 – 3. Các chi tiết thiết lập này không được áp dụng trong các chế độ chụp khác.



- Để xóa thông tin đã lưu cho [C] và khôi phục giá trị mặc định, xoay nút xoay chế độ tới [C] và chọn [Xác lập lại] (📖176).

## ■ Lưu mục menu chụp thường dùng (Danh mục riêng)

▶ Ảnh ▶ Phim

Bạn có thể lưu tối đa sáu mục menu chụp thường dùng trên tab [★1]. Bằng cách tùy chỉnh tab [★1], bạn có thể truy cập các mục này nhanh chóng chỉ từ một màn hình.

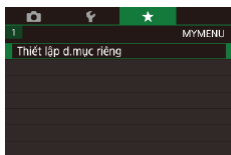

### 1 Truy cập màn hình thiết lập.

- Nhấn nút [MENU], chọn [Thiết lập d. mục riêng] trên tab [★1], rồi nhấn nút [📖30].

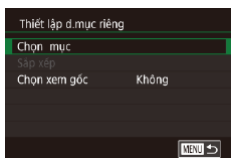

### 2 Định cấu hình thiết lập.

- Nhấn các nút [▲][▼] hoặc xoay nút xoay [🌀] để chọn [Chọn mục], rồi nhấn nút [📖].
- Nhấn các nút [▲][▼] hoặc xoay nút xoay [🌀] để chọn mục menu muốn lưu (tối đa sáu mục), rồi nhấn nút [📖] để lưu.
- [✓] sẽ hiển thị.
- Để hủy lưu, nhấn nút [📖]. [✓] sẽ thôi hiển thị.
- Nhấn nút [MENU].

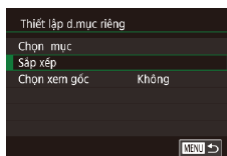

### 3 Sắp xếp lại mục menu, nếu cần.

- Nhấn các nút [▲][▼] hoặc xoay nút xoay [🌀] để chọn [Sắp xếp], rồi nhấn nút [📖].
- Chọn mục menu để di chuyển (nhấn các nút [▲][▼] hoặc xoay nút xoay [🌀]), rồi nhấn nút [📖].
- Nhấn các nút [▲][▼] hoặc xoay nút xoay [🌀] để thay đổi vị trí, rồi nhấn nút [📖].
- Nhấn nút [MENU].



- Bạn cũng có thể chỉ định các mục bị làm mờ ở bước 2, nhưng các mục này không thể sử dụng trong một số chế độ chụp.



- Để truy cập ngay lập tức Danh mục riêng bằng cách nhấn nút [MENU] trong chế độ chụp, đặt [Chọn xem góc] thành [OK].



- Trên màn hình [Chọn mục] để lưu hoặc xóa mục, bạn cũng có thể chạm vào các mục để chọn.
- Trên màn hình [Sắp xếp], bạn cũng có thể kéo các mục để thay đổi thứ tự hiển thị.

Trước khi sử dụng

Hướng dẫn cơ bản

Hướng dẫn chuyên sâu

Thông tin cơ bản về máy ảnh

Chế độ tự động /  
Chế độ bán tự động

Chế độ chụp khác

Chế độ P

Chế độ Tv, Av, M và C

Chế độ xem lại

Chức năng Wi-Fi

Menu thiết lập

Phụ kiện

Phụ lục

Chỉ mục



## Chế độ xem lại

Xem lại ảnh, duyệt hoặc chỉnh sửa ảnh bằng nhiều cách thú vị

- Để thực hiện các thao tác này trên máy ảnh, nhấn nút [▶] để vào chế độ xem lại.



- Chức năng xem lại hoặc chỉnh sửa có thể không thực hiện được đối với những ảnh bị đổi tên hay chỉnh sửa trên máy tính hoặc được lấy từ máy ảnh khác.

## Xem

▶ Ảnh ▶ Phim

Sau khi chụp ảnh hoặc quay phim, bạn có thể xem lại trên màn hình như sau.

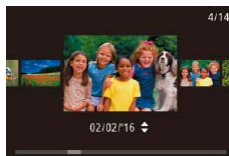

### 1 Vào chế độ xem lại.

- Nhấn nút [▶].
- Ảnh chụp cuối cùng được hiển thị.

### 2 Chọn ảnh.

- Để xem ảnh trước, nhấn nút [◀] hoặc xoay nút xoay [⦿] ngược chiều kim đồng hồ. Để xem ảnh sau, nhấn nút [▶] hoặc xoay nút xoay [⦿] theo chiều kim đồng hồ.
- Nhấn và giữ các nút [◀][▶] để duyệt nhanh ảnh.

- Để truy cập màn hình này (Chế độ hiển thị cuộn), xoay nhanh nút xoay [⦿]. Ở chế độ này, xoay nút xoay [⦿] để duyệt ảnh.
- Để quay trở lại hiển thị từng ảnh, nhấn nút [⦿].
- Để duyệt ảnh được nhóm theo ngày chụp, nhấn các nút [▲][▼] trong chế độ hiển thị cuộn.
- Phim được đánh dấu bằng biểu tượng [SET ▶]. Để xem phim, chuyển sang bước 3.

Trước khi sử dụng

Hướng dẫn cơ bản

Hướng dẫn chuyên sâu

Thông tin cơ bản về máy ảnh

Chế độ tự động /  
Chế độ bán tự động

Chế độ chụp khác

Chế độ P

Chế độ Tv, Av, M và C

Chế độ xem lại

Chức năng Wi-Fi

Menu thiết lập

Phụ kiện

Phụ lục

Chỉ mục





### 3 Xem phim.

- Để bắt đầu xem lại, nhấn nút [⏮] để truy cập bảng điều khiển phim, nhấn các nút [▲][▼] để chọn [▶], rồi nhấn lại nút [⏮].



(1)

### 4 Điều chỉnh âm lượng.

- Nhấn các nút [▲][▼] để điều chỉnh âm lượng.
- Ngay cả khi thang đo âm lượng (1) thời hiển thị, bạn cũng có thể điều chỉnh âm lượng bằng cách nhấn các nút [▲][▼].

### 5 Tạm dừng xem lại.

- Để tạm dừng hoặc tiếp tục xem lại, nhấn nút [⏮].
- Sau khi phim kết thúc, biểu tượng [SET ▶] hiển thị.



- Để chuyển từ chế độ xem lại sang chế độ chụp, nhấn nửa chừng nút chụp.
- Để tắt Hiển thị cuộn, chọn MENU (📖30) ▶ tab [▶5] ▶ [Hiện thị cuộn] ▶ [Tắt].
- Để hiển thị ảnh hiển thị gần đây nhất khi vào chế độ xem lại, chọn MENU (📖30) ▶ tab [▶5] ▶ [Tiếp tục lại] ▶ [Ảnh cuối].
- Để thay đổi hiệu ứng chuyển tiếp giữa các ảnh, truy cập MENU (📖30) và chọn hiệu ứng mong muốn trên tab [▶5] ▶ [H/ ững chuyển].

## Thao tác với màn hình cảm ứng

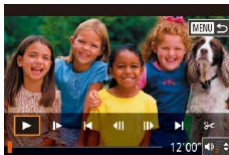
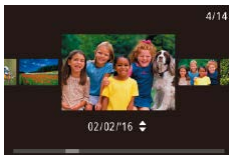
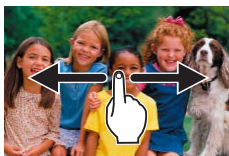

- Để xem ảnh sau, kéo sang trái ngang màn hình. Để xem ảnh trước, kéo sang phải.

- Để truy cập chế độ hiển thị cuộn, kéo nhanh sang trái hoặc sang phải nhiều lần.
- Bạn cũng có thể duyệt ảnh trong chế độ hiển thị cuộn bằng cách kéo sang trái hoặc sang phải.
- Chạm vào ảnh giữa sẽ quay lại hiển thị từng ảnh.
- Để duyệt ảnh được nhóm theo ngày chụp trong chế độ hiển thị cuộn, kéo nhanh lên hoặc xuống.
- Để bắt đầu xem lại phim, chạm vào biểu tượng [⏮] trên màn hình ở bước 2 trong phần “Xem” (📖110).
- Để điều chỉnh âm lượng trong khi xem lại phim, kéo nhanh lên hoặc xuống dọc màn hình.
- Để dừng xem lại, chạm vào màn hình. Màn hình ở bên trái hiển thị và bạn có thể thực hiện các thao tác sau.
- Chạm vào biểu tượng [🔊] để hiển thị thanh âm lượng, rồi chạm vào [▲][▼] để điều chỉnh âm lượng. Khi âm lượng là 0, biểu tượng [🔊] sẽ hiển thị.
- Để chuyển khung, chạm vào thanh cuộn hoặc kéo sang trái hoặc sang phải.
- Để tiếp tục xem lại, chạm vào biểu tượng [▶].
- Chạm vào biểu tượng [MENU↶] để quay trở lại màn hình ở bước 2 trong phần “Xem” (📖110).

Trước khi sử dụng

Hướng dẫn cơ bản

Hướng dẫn chuyên sâu

Thông tin cơ bản về máy ảnh

Chế độ tự động /  
Chế độ bán tự động

Chế độ chụp khác

Chế độ P

Chế độ Tv, Av, M và C

Chế độ xem lại

Chức năng Wi-Fi

Menu thiết lập

Phụ kiện

Phụ lục

Chỉ mục



## Chuyển chế độ hiển thị

► Ảnh ► Phim

Nhấn nút [▼] ở chế độ xem lại để chuyển từ chế độ “Không hiển thị thông tin” sang “Hiển thị thông tin đơn giản”, rồi sang “Hiển thị thông tin chi tiết”, và cuối cùng “Biểu đồ RGB/Hiển thị thông tin GPS”.

	Không hiển thị thông tin
	Hiển thị thông tin đơn giản
	Hiển thị thông tin chi tiết
	Biểu đồ RGB, Hiển thị thông tin GPS



- Không thể chuyển chế độ hiển thị khi máy ảnh đang kết nối với các thiết bị khác ngoại trừ máy in qua Wi-Fi.

## Tùy chỉnh hiển thị thông tin chụp

Tùy chỉnh thông tin được hiển thị trên mỗi màn hình. Hiển thị thông tin 4 cho biết thông tin cân bằng trắng và Hiển thị thông tin 5 cho biết thông tin kiểu ảnh.

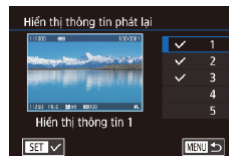
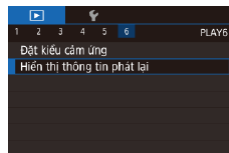

### 1 Truy cập màn hình thiết lập.

- Chọn [Hiển thị thông tin phát lại] trên tab [▶]6], rồi nhấn nút [M].

### 2 Chọn thông tin hiển thị.

- Nhấn các nút [▲][▼] để chọn thông tin muốn hiển thị, rồi nhấn nút [M] để thêm dấu [✓].
- Để quay lại màn hình menu, nhấn nút [MENU].



- Tham khảo ví dụ màn hình hiển thị với các tùy chọn đã chọn ở bước 2 trong hình bên trái.

## Cảnh báo phơi sáng quá mức (đối với khu vực sáng trong ảnh)

► Ảnh ► Phim

Trong chế độ hiển thị thông tin chi tiết, các khu vực sáng trong ảnh do phơi sáng quá mức sẽ nhấp nháy trên màn hình (📖112).

Trước khi sử dụng

Hướng dẫn cơ bản

Hướng dẫn chuyên sâu

Thông tin cơ bản về máy ảnh

Chế độ tự động /  
Chế độ bán tự động

Chế độ chụp khác

Chế độ P

Chế độ Tv, Av, M và C

Chế độ xem lại

Chức năng Wi-Fi

Menu thiết lập

Phụ kiện

Phụ lục

Chỉ mục



## Biểu đồ

► Ảnh ► Phim

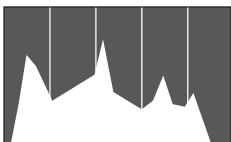

- Biểu đồ trong chế độ hiển thị thông tin chi tiết (📖112) là biểu đồ thể hiện phân phối độ sáng trong ảnh. Trục ngang biểu thị mức độ sáng và trục dọc biểu thị phân phối ảnh ở từng mức độ sáng. Xem biểu đồ giúp kiểm tra phơi sáng.
- Bạn cũng có thể truy cập biểu đồ trong khi chụp (📖106, 📖197).

## Biểu đồ RGB, Hiển thị thông tin GPS

► Ảnh ► Phim

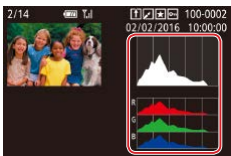

- Biểu đồ RGB thể hiện phân phối sắc thái của màu đỏ, xanh lá cây và xanh da trời trong ảnh. Trục ngang biểu thị độ sáng R, G hoặc B và trục dọc biểu thị phân phối ảnh ở từng độ sáng. Khi xem biểu đồ sắc độ này, bạn có thể kiểm tra đặc tính màu ảnh.
- Bằng cách kết nối smartphone với máy ảnh qua Wi-Fi, bạn có thể định vị ảnh trên máy ảnh, thêm thông tin như vĩ độ, kinh độ và độ cao (📖164). Bạn có thể xem lại các thông tin này trong hiển thị thông tin GPS.
- Vĩ độ, kinh độ, độ cao và UTC (ngày giờ chụp) được liệt kê từ trên xuống dưới.

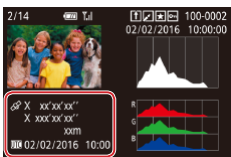

- Đối với các mục không sẵn có trên smartphone hoặc các mục không được ghi chính xác, biểu tượng [---] sẽ hiển thị thay cho các giá trị số.



- Bạn cũng có thể hiển thị biểu đồ RGB ở phía trên các màn hình Hiển thị thông tin 2 – 6. Chọn Hiển thị thông tin 2 – 5 trên màn hình thiết lập [Hiển thị thông tin phát lại] trên tab [▶6], nhấn nút [FUNC], rồi nhấn các nút [▲][▼] để chọn [RGB], sau đó nhấn nút [OK]. Lưu ý rằng biểu đồ độ sáng được hiển thị ở phía dưới cùng của màn hình Hiển thị thông tin 3.
- UTC: Giờ quốc tế phối hợp, tương tự như giờ chuẩn GMT
- Màn hình thông tin GPS sẽ không hiển thị cho ảnh thiếu thông tin này.



- Bạn có thể chuyển giữa biểu đồ RGB (chỉ khả dụng đối với ảnh) và hiển thị thông tin GPS bằng cách kéo nửa dưới màn hình lên trên hoặc xuống dưới trong hiển thị thông tin chi tiết.

Trước khi sử dụng

Hướng dẫn cơ bản

Hướng dẫn chuyên sâu

Thông tin cơ bản về máy ảnh

Chế độ tự động /  
Chế độ bán tự động

Chế độ chụp khác

Chế độ P

Chế độ Tv, Av, M và C

Chế độ xem lại

Chức năng Wi-Fi

Menu thiết lập

Phụ kiện

Phụ lục

Chỉ mục



## Xem phim ngắn được tạo khi chụp ảnh (Phim digest)

▶ Ảnh ▶ Phim

Xem phim digest được ghi tự động trong chế độ [📷] (📖36) vào ngày chụp ảnh như sau.



### 1 Chọn ảnh.

- Ảnh chụp ở chế độ [📷] sẽ được gắn nhãn với biểu tượng [📷].
- Chọn ảnh gắn biểu tượng [📷] và nhấn nút [👉].



### 2 Xem phim digest.

- Nhấn các nút [▲][▼] để chọn [📷], rồi nhấn nút [👉].
- Phim được ghi tự động vào ngày chụp ảnh sẽ được xem lại từ đầu.



- Khi bạn sử dụng máy ảnh đã tắt hiển thị thông tin, sau một lát, biểu tượng [📷] sẽ thôi hiển thị (📖112).

## Xem theo ngày

Có thể xem phim digest theo ngày.

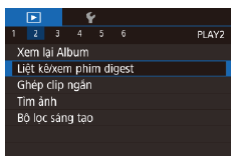

- Nhấn nút [MENU], chọn [Liệt kê/xem phim digest] trên tab [▶2], rồi chạm vào ngày (📖30).

## Kiểm tra người được nhận diện trong Face ID

▶ Ảnh ▶ Phim

Nếu bạn chuyển máy ảnh sang chế độ hiển thị thông tin đơn giản (📖112), tên của tối đa năm người được nhận diện đã đăng ký trong Face ID (📖45) sẽ hiển thị.



- Nhấn nút [▼] nhiều lần đến khi màn hình thông tin đơn giản bật, sau đó nhấn các nút [◀][▶] hoặc xoay nút xoay [🌀] để chọn ảnh.
- Tên sẽ hiển thị trên người được nhận diện.



- Nếu không muốn hiển thị tên trên ảnh chụp bằng Face ID, chọn MENU (📖30) ▶ tab [▶3] ▶ [Th/tin Face ID] ▶ [Tên hiển thị] ▶ [Tắt].

Trước khi sử dụng

Hướng dẫn cơ bản

Hướng dẫn chuyên sâu

Thông tin cơ bản về máy ảnh

Chế độ tự động /  
Chế độ bán tự động

Chế độ chụp khác

Chế độ P

Chế độ Tv, Av, M và C

Chế độ xem lại

Chức năng Wi-Fi

Menu thiết lập

Phụ kiện

Phụ lục

Chỉ mục



## Duyệt và lọc ảnh

### Xác định vị trí ảnh trong bảng kê

► Ảnh ► Phim

Bạn có thể nhanh chóng tìm thấy ảnh bằng cách hiển thị nhiều ảnh trong bảng kê.

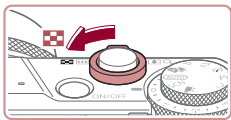

#### 1 Hiển thị ảnh trong bảng kê.

- Di chuyển cần gạt zoom về phía [ ] để hiển thị ảnh trong bảng kê. Tiếp tục di chuyển cần gạt sẽ tăng số lượng ảnh được hiển thị.
- Để hiển thị ít ảnh hơn, di chuyển cần gạt zoom về phía [Q]. Mỗi lần bạn di chuyển cần gạt sẽ có ít ảnh được hiển thị hơn.



#### 2 Chọn ảnh.

- Xoay nút xoay [ ] để duyệt ảnh.
- Nhấn các nút [▲][▼][◀][▶] để chọn ảnh.
- Khung màu cam hiển thị xung quanh ảnh đã chọn.
- Nhấn nút [ ] để xem ảnh đã chọn ở chế độ hiển thị từng ảnh.



- Để tắt hiệu ứng 3D (hiển thị khi bạn giữ các nút [▲][▼]), chọn MENU (120) ► tab [ ] [5] ► [H/ứng d/mục] ► [Tắt].

## Thao tác với màn hình cảm ứng

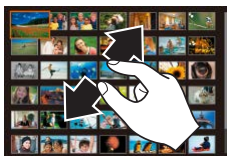

- Kẹp hai ngón tay lại để chuyển từ hiển thị từng ảnh sang hiển thị bảng kê.
- Để xem nhiều ảnh thu nhỏ hơn, kẹp lại lần nữa.
- Kéo lên hoặc xuống trên màn hình để cuộn giữa các ảnh hiển thị.
- Để xem ít ảnh thu nhỏ hơn, mở rộng ngón tay sang hai bên.
- Chạm vào ảnh để chọn và chạm lại để xem dưới dạng hiển thị từng ảnh.

### Tìm kiếm ảnh phù hợp với điều kiện được chỉ định

► Ảnh ► Phim

Nhanh chóng tìm thấy ảnh mong muốn trên thẻ nhớ bằng cách lọc hiển thị ảnh theo điều kiện chỉ định. Bạn cũng có thể chống xóa (121) hoặc xóa (123) tất cả ảnh này cùng lúc.

★ Ưa thích	Hiển thị ảnh được đánh dấu ưa thích (126).
☺ Ngày chụp	Hiển thị ảnh chụp theo ngày cụ thể.
👤 Người	Hiển thị ảnh với khuôn mặt được nhận diện.
📷 Ảnh/Phim	Hiển thị ảnh, phim hoặc phim được quay trong chế độ [ ] (136).
😊 Tên	Hiển thị ảnh của người đã đăng ký (145).

Trước khi sử dụng

Hướng dẫn cơ bản

Hướng dẫn chuyên sâu

Thông tin cơ bản về máy ảnh

Chế độ tự động /  
Chế độ bán tự động

Chế độ chụp khác

Chế độ P

Chế độ Tv, Av, M và C

Chế độ xem lại

Chức năng Wi-Fi

Menu thiết lập

Phụ kiện

Phụ lục

Chỉ mục



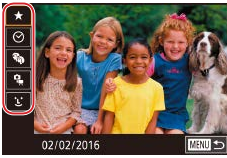

## 1 Chọn điều kiện đầu tiên.

- Trong hiển thị từng ảnh, nhấn nút [OK], chọn [OK] trong menu và chọn điều kiện.
- Khi chọn [★] hoặc [OK], bạn chỉ có thể xem ảnh phù hợp với điều kiện này bằng cách nhấn các nút [◀][▶] hoặc xoay nút xoay [OK]. Để thực hiện một thao tác cho tất cả các ảnh, nhấn nút [OK] và chuyển sang bước 3.



## 2 Chọn điều kiện thứ hai và xem ảnh được lọc.

- Khi bạn chọn [OK] hoặc [OK] làm điều kiện đầu tiên, chọn điều kiện thứ hai bằng cách nhấn các nút [◀][▶], rồi xoay nút xoay [OK] để chỉ xem những ảnh thỏa mãn điều kiện.
- Để chuyển sang hiển thị ảnh được lọc, nhấn nút [OK] và chuyển sang bước 3.
- Khi bạn chọn [OK] làm điều kiện đầu tiên, nhấn nút [OK], rồi nhấn các nút [▲][▼][◀][▶] trên màn hình tiếp theo để chọn người.



## 3 Xem ảnh được lọc.

- Ảnh phù hợp với các điều kiện của bạn được hiển thị trong khung màu vàng. Để chỉ xem những ảnh này, nhấn các nút [◀][▶] hoặc xoay nút xoay [OK].
- Để hủy hiển thị lọc, nhấn nút [OK], chọn [OK] trong menu, rồi nhấn lại nút [OK].



- Khi máy ảnh phát hiện không có ảnh nào tương ứng với một số điều kiện thì những điều kiện đó sẽ không chọn được.



- Để ẩn hoặc xem thông tin khác, nhấn nút [▼] ở bước 3.
- Các tùy chọn xem ảnh được tìm thấy (ở bước 3) bao gồm "Xác định vị trí ảnh trong bảng kê" (115), "Phóng to ảnh" (119) và "Xem trình chiếu" (120). Bạn cũng có thể áp dụng các thao tác với ảnh cho tất cả ảnh được tìm thấy, bằng cách chọn [B. vệ Tắt cả ảnh ở T.kiểm] trong phần "Chống xóa ảnh" (121) hoặc [Chọn tất cả hình Tìm kiếm] trong phần "Xóa nhiều ảnh cùng lúc" (124), "Thêm ảnh vào danh sách in (DPOF)" (187) hoặc "Thêm ảnh vào sách ảnh" (190).
- Nếu chỉnh sửa ảnh và lưu thành ảnh mới (128 – 135), thông báo sẽ hiển thị và các ảnh được tìm thấy sẽ thôi hiển thị.



- Bạn cũng có thể chọn điều kiện bằng cách chạm vào màn hình ở bước 1 và 2.
- Sau khi chọn điều kiện, có thể xem ảnh phù hợp với các điều kiện của bạn bằng cách chạm lại vào điều kiện.

Trước khi sử dụng

Hướng dẫn cơ bản

Hướng dẫn chuyên sâu

Thông tin cơ bản về máy ảnh

Chế độ tự động /  
Chế độ bán tự động

Chế độ chụp khác

Chế độ P

Chế độ Tv, Av, M và C

Chế độ xem lại

Chức năng Wi-Fi

Menu thiết lập

Phụ kiện

Phụ lục

Chỉ mục



## Sử dụng vòng điều khiển để nhảy giữa các ảnh

► Ảnh ► Phim

Sử dụng vòng điều khiển để tìm và chuyển nhanh giữa các ảnh mong muốn bằng cách lọc hiển thị ảnh theo điều kiện chỉ định.

Đến ưa thích	Hiển thị ảnh được đánh dấu ưa thích (📖126).
Đến ngày	Chuyển tới ảnh đầu tiên trong mỗi nhóm ảnh được chụp trong cùng ngày.
Ảnh đơn	Nhảy 1 ảnh một lần.
Nhảy 10 ảnh	Nhảy 10 ảnh một lần.
Nhảy 100 ảnh	Nhảy 100 ảnh một lần.



### 1 Chọn điều kiện.

- Chọn điều kiện (hoặc cách nhảy ảnh) trong chế độ hiển thị từng ảnh bằng cách xoay vòng (🔄) rồi ngay lập tức nhấn các nút [▲][▼].

### 2 Xem các ảnh phù hợp với điều kiện chỉ định hoặc chuyển ảnh theo số lượng đã chỉ định.

- Xoay vòng (🔄) để chỉ xem ảnh phù hợp với điều kiện hoặc nhảy ảnh theo số lượng ảnh cụ thể về phía trước hoặc phía sau.

## Thao tác với màn hình cảm ứng

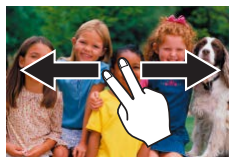

- Bạn cũng có thể nhảy tới ảnh trước hoặc ảnh sau theo cách nhảy ảnh đã chọn ở bước 1 trong phần “Sử dụng vòng điều khiển để nhảy giữa các ảnh” (📖117) bằng cách dùng hai ngón tay kéo sang trái hoặc phải.

## Xem ảnh riêng lẻ trong nhóm

► Ảnh ► Phim

Các ảnh được lưu làm dữ liệu nguồn ở chế độ [📖] (📖68) được nhóm, và chỉ ảnh đầu tiên được hiển thị. Tuy nhiên, bạn cũng có thể xem từng ảnh.



### 1 Chọn ảnh đã được nhóm.

- Nhấn các nút [◀][▶] hoặc xoay nút xoay (🔄) để chọn ảnh gắn biểu tượng [SET 📖].

### 2 Chọn [📖].

- Nhấn nút [🔍], rồi chọn [📖] trong menu (📖29).

### 3 Xem ảnh riêng lẻ trong nhóm.

- Nhấn các nút [◀][▶] hoặc xoay nút xoay (🔄) để chỉ hiển thị ảnh trong nhóm.
- Để hủy xem lại ảnh theo nhóm, nhấn nút [🔍], chọn [📖] trong menu, rồi nhấn lại nút [🔍] (📖29).

Trước khi sử dụng

Hướng dẫn cơ bản

Hướng dẫn chuyên sâu

Thông tin cơ bản về máy ảnh

Chế độ tự động /  
Chế độ bán tự động

Chế độ chụp khác

Chế độ P

Chế độ Tv, Av, M và C

Chế độ xem lại

Chức năng Wi-Fi

Menu thiết lập

Phụ kiện

Phụ lục

Chỉ mục





- Trong khi xem lại kiểu nhóm (bước 3), bạn có thể duyệt nhanh ảnh "Xác định vị trí ảnh trong bảng kê" (📖 115) và phóng to ảnh "Phóng to ảnh" (📖 119). Bạn có thể áp dụng thao tác cùng lúc cho tất cả ảnh trong nhóm bằng cách chọn [Bảo vệ Tất cả ảnh ở Nhóm] trong phần "Chống xóa ảnh" (📖 121), [Tắt cả ảnh trong nhóm] trong phần "Xóa nhiều ảnh cùng lúc" (📖 124), [Chọn tất cả trong nhóm] trong phần "Thêm ảnh vào danh sách in (DPOF)" (📖 187), hoặc [Chọn tất cả trong nhóm] trong phần "Thêm ảnh vào sách ảnh" (📖 190).
- Để bỏ nhóm các ảnh và hiển thị từng ảnh riêng lẻ, chọn MENU (📖 30) ► tab [▶] 5 ► [Nhóm ảnh] ► [Tắt] (📖 30). Tuy nhiên, không thể hủy nhóm các ảnh đã nhóm trong khi xem lại riêng từng ảnh.

## Chỉnh sửa thông tin Face ID

Trong khi xem lại, nếu phát hiện tên không chính xác, bạn có thể thay đổi hoặc xóa tên.

Tuy nhiên, bạn không thể thêm tên cho người không được nhận diện bằng Face ID (tên không hiển thị) và cho người có tên đã bị xóa.

### Thay đổi tên

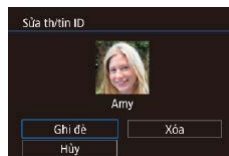
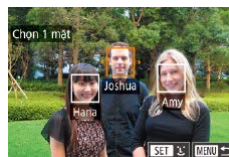
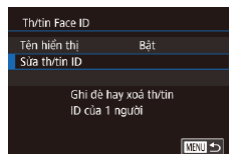

### 1 Truy cập màn hình thiết lập.

- Nhấn nút [MENU] và chọn [Th/tin Face ID] trên tab [▶] 3 (📖 30).
- Nhấn các nút [▲][▼] hoặc xoay nút xoay (🌀) để chọn [Sửa th/tin ID], rồi nhấn nút (🔍).

### 2 Chọn ảnh.

- Thực hiện theo các bước trong phần "Kiểm tra người được nhận diện trong Face ID" (📖 114), chọn ảnh và nhấn nút (🔍).
- Khung màu cam hiển thị quanh khuôn mặt đã chọn. Khi nhiều tên hiển thị trong một ảnh, nhấn các nút [◀][▶] hoặc xoay nút xoay (🌀) để chọn tên cần đổi, rồi nhấn nút (🔍).

### 3 Chọn tùy chọn chỉnh sửa.

- Nhấn các nút [▲][▼][◀][▶] hoặc xoay nút xoay (🌀) để chọn [Ghi đề], rồi nhấn nút (🔍).

Trước khi sử dụng

Hướng dẫn cơ bản

Hướng dẫn chuyên sâu

Thông tin cơ bản về máy ảnh

Chế độ tự động /  
Chế độ bán tự động

Chế độ chụp khác

Chế độ P

Chế độ Tv, Av, M và C

Chế độ xem lại

Chức năng Wi-Fi

Menu thiết lập

Phụ kiện

Phụ lục

Chỉ mục



#### 4 Chọn tên người để ghi đề.

- Thực hiện theo bước 2 trong phần “Ghi đề và thêm thông tin khuôn mặt” (📖48) để chọn tên của người bạn muốn ghi đề.



- Bạn cũng có thể truy cập màn hình [Sửa th/tin ID] bằng cách chạm vào ảnh trên màn hình ở bước 2, chạm vào [SET] để hiển thị khung màu cam, rồi chạm vào khuôn mặt để ghi đề tên.
- Bạn cũng có thể chọn tùy chọn chỉnh sửa bằng cách chạm vào tùy chọn ở bước 3.

#### ■ Xóa tên

- Trên màn hình hiển thị ở bước 3 trong phần “Thay đổi tên” (📖118), chọn [Xóa] và nhấn nút [🗑️].
- Sau khi thông báo [Xóa?] hiển thị, nhấn các nút [◀][▶] hoặc xoay nút xoay [🌀] để chọn [OK], rồi nhấn nút [🗑️].

## Tùy chọn xem ảnh

### ■ Phóng to ảnh

▶ Ảnh ▶ Phim

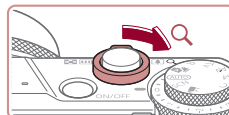

(1)

#### 1 Phóng to ảnh.

- Di chuyển cần gạt zoom về phía [Q] sẽ phóng to ảnh. Bạn có thể phóng to ảnh tối đa khoảng 10 lần bằng cách tiếp tục giữ cần gạt zoom.
- Vị trí ước chừng của khu vực ảnh hiển thị (1) được chỉ trên màn hình để tham khảo.
- Để zoom ra xa, di chuyển cần gạt zoom về phía [R]. Bạn có thể quay lại chế độ hiển thị từng ảnh bằng cách tiếp tục giữ cần gạt zoom.

#### 2 Di chuyển vị trí hiển thị và chuyển các ảnh nếu cần.

- Để di chuyển vị trí hiển thị, nhấn các nút [▲][▼][◀][▶].
- Để chuyển qua các ảnh khác khi zoom, xoay nút xoay [🌀].



- Bạn có thể quay trở lại chế độ hiển thị từng ảnh từ chế độ hiển thị phóng to bằng cách nhấn nút [MENU].
- Bạn có thể kiểm tra lấy nét khi biểu tượng [SET] hiển thị bằng cách nhấn nút [🔍] để hiển thị vị trí lấy nét (Kiểm tra nét). Khi nhiều vị trí được lấy nét, nhấn nút [🔍] liên tục để chuyển sang các vị trí khác.

Trước khi sử dụng

Hướng dẫn cơ bản

Hướng dẫn chuyên sâu

Thông tin cơ bản về máy ảnh

Chế độ tự động /  
Chế độ bán tự động

Chế độ chụp khác

Chế độ P

Chế độ Tv, Av, M và C

Chế độ xem lại

Chức năng Wi-Fi

Menu thiết lập

Phụ kiện

Phụ lục

Chỉ mục



## Thao tác với màn hình cảm ứng



- Mở rộng hai ngón tay (kéo ra) để phóng to.
- Bạn có thể phóng to ảnh tối đa khoảng 10 lần bằng cách lặp lại thao tác này.
- Để di chuyển vị trí hiển thị, kéo ngang màn hình.
- Kẹp hai ngón tay lại để thu nhỏ.
- Chạm vào biểu tượng **[MENU]** để khởi phục hiển thị từng ảnh.



## ■ Xem trình chiếu

▶ Ảnh ▶ Phim

Tự động xem lại ảnh trong thẻ nhớ.

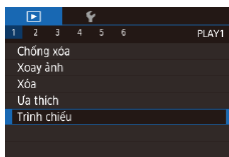

- Nhấn nút **[MENU]**, rồi chọn [Trình chiếu] trên tab **[▶] 1** (📖30).
- Nhấn các nút **[▲]****[▼]** hoặc xoay nút xoay **[🌀]** để chọn [Bật], rồi nhấn nút **[🔍]**.
- Trình chiếu sẽ bắt đầu sau khi thông báo [Đang tải ảnh] hiển thị.
- Nhấn nút **[MENU]** để dừng trình chiếu.



- Chức năng tiết kiệm pin của máy ảnh (📖27) tắt trong khi trình chiếu.



- Để tạm dừng hoặc tiếp tục trình chiếu, nhấn nút **[⏸]**.
- Bạn có thể chuyển sang ảnh khác trong khi xem lại bằng cách nhấn các nút **[◀]****[▶]** hoặc xoay nút xoay **[🌀]**. Để xem nhanh hoặc tua nhanh, nhấn giữ các nút **[◀]****[▶]**.
- Bạn có thể định cấu hình lặp lại trình chiếu, số lần hiển thị cho mỗi ảnh và kiểu chuyển giữa các ảnh trên màn hình truy cập bằng cách chọn [Thiết lập] và nhấn nút **[🔍]** (📖30).



- Bạn cũng có thể dừng trình chiếu bằng cách chạm vào màn hình.

Trước khi sử dụng

Hướng dẫn cơ bản

Hướng dẫn chuyên sâu

Thông tin cơ bản về máy ảnh

Chế độ tự động /  
Chế độ bán tự động

Chế độ chụp khác

Chế độ P

Chế độ Tv, Av, M và C

Chế độ xem lại

Chức năng Wi-Fi

Menu thiết lập

Phụ kiện

Phụ lục

Chỉ mục



## Chống xóa ảnh

▶ Ảnh ▶ Phim

Bảo vệ các ảnh quan trọng khỏi bị vô tình xóa (📖123).



- Nhấn nút [📷], chọn [🔑] trong menu, rồi chọn [OFF] (nhấn các nút [◀][▶] hoặc xoay nút xoay [🌀]). [📷] sẽ hiển thị.
- Để hủy chống xóa, chọn [OFF]. [📷] sẽ thôi hiển thị.



- Ảnh được cài đặt chống xóa trên thẻ nhớ sẽ bị xóa nếu bạn định dạng thẻ (📖169).



- Ảnh được cài đặt chống xóa sẽ không bị xóa khi dùng chức năng xóa của máy ảnh. Để xóa ảnh bằng cách này, trước tiên hủy chống xóa.

## Sử dụng menu

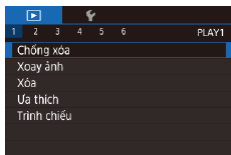

### 1 Truy cập màn hình thiết lập.

- Nhấn nút [MENU] và chọn [Chống xóa] trên tab [▶1] (📖30).

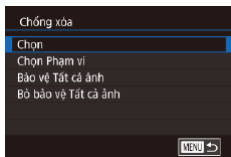

### 2 Chọn phương pháp lựa chọn.

- Chọn tùy chỉnh mong muốn (📖30).
- Để quay lại màn hình menu, nhấn nút [MENU].

## Chọn ảnh riêng lẻ

### 1 Chọn [Chọn].

- Thực hiện theo quy trình trong phần “Sử dụng menu” (📖121), chọn [Chọn] rồi nhấn nút [📷].

### 2 Chọn ảnh.

- Nhấn các nút [◀][▶] hoặc xoay nút xoay [🌀] để chọn ảnh, rồi nhấn nút [📷]. [📷] sẽ hiển thị.
- Để hủy chọn, nhấn lại nút [📷]. [📷] sẽ thôi hiển thị.
- Lặp lại quy trình này để chỉ định các ảnh khác.



### 3 Chống xóa ảnh.

- Nhấn nút [MENU]. Thông báo xác nhận hiển thị.
- Nhấn các nút [◀][▶] hoặc xoay nút xoay [🌀] để chọn [OK], rồi nhấn nút [📷].

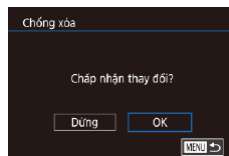

- Ảnh sẽ không được cài đặt chống xóa nếu bạn chuyển sang chế độ chụp hoặc tắt máy ảnh trước khi hoàn tất quá trình cài đặt ở bước 3.



- Bạn cũng có thể chọn hoặc xóa ảnh bằng cách chạm vào màn hình ở bước 2, đồng thời có thể chạm vào [MENU] để truy cập màn hình xác nhận.
- Bạn cũng có thể chống xóa ảnh bằng cách chạm vào [OK] trên màn hình ở bước 3.

Trước khi sử dụng

Hướng dẫn cơ bản

Hướng dẫn chuyên sâu

Thông tin cơ bản về máy ảnh

Chế độ tự động /  
Chế độ bán tự động

Chế độ chụp khác

Chế độ P

Chế độ Tv, Av, M và C

Chế độ xem lại

Chức năng Wi-Fi

Menu thiết lập

Phụ kiện

Phụ lục

Chỉ mục



## Chon phạm vi

### 1 Chọn [Chọn Phạm vi].

- Thực hiện theo quy trình trong phần “Sử dụng menu” (📖 121), chọn [Chọn Phạm vi] rồi nhấn nút [🔍].

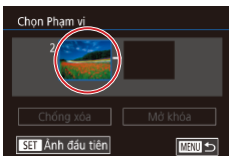

### 2 Chọn ảnh đầu tiên.

- Nhấn nút [🔍].



- Nhấn các nút [◀][▶] hoặc xoay nút xoay [🌀] để chọn ảnh, rồi nhấn nút [🔍].

### 3 Chọn ảnh cuối.

- Nhấn nút [▶] để chọn [Ảnh cuối], rồi nhấn nút [🔍].

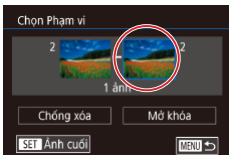

- Nhấn các nút [◀][▶] hoặc xoay nút xoay [🌀] để chọn ảnh, rồi nhấn nút [🔍].
- Không thể chọn ảnh trước ảnh đầu tiên làm ảnh cuối.

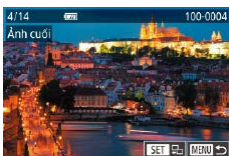

### 4 Chống xóa ảnh.

- Nhấn nút [▼] để chọn [Chống xóa], rồi nhấn nút [🔍].



- Bạn cũng có thể chọn ảnh đầu tiên hoặc ảnh cuối bằng cách xoay nút xoay [🌀] khi màn hình trên cùng trong bước 2 và bước 3 hiển thị.
- Để hủy chống xóa cho các nhóm ảnh, chọn [Mở khóa] ở bước 4.



- Bạn cũng có thể hiển thị màn hình để chọn ảnh đầu hoặc ảnh cuối bằng cách chạm vào ảnh trên màn hình trên cùng ở bước 2 hoặc bước 3.
- Bạn cũng có thể chống xóa ảnh bằng cách chạm vào [Chống xóa] trên màn hình ở bước 4.

## Chống xóa tất cả ảnh cùng lúc

### 1 Chọn [Bảo vệ Tất cả ảnh].

- Thực hiện theo quy trình trong phần “Sử dụng menu” (📖 121), chọn [Bảo vệ Tất cả ảnh] rồi nhấn nút [🔍].

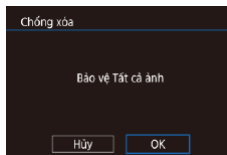

### 2 Chống xóa ảnh.

- Nhấn các nút [◀][▶] hoặc xoay nút xoay [🌀] để chọn [OK], rồi nhấn nút [🔍].

Trước khi sử dụng

Hướng dẫn cơ bản

Hướng dẫn chuyên sâu

Thông tin cơ bản về máy ảnh

Chế độ tự động /  
Chế độ bán tự động

Chế độ chụp khác

Chế độ P

Chế độ Tv, Av, M và C

Chế độ xem lại

Chức năng Wi-Fi

Menu thiết lập

Phụ kiện

Phụ lục

Chỉ mục



## Hủy chống xóa tất cả ảnh cùng lúc

Bạn có thể hủy chế độ chống xóa tất cả ảnh cùng lúc. Để hủy chống xóa, chọn [Bỏ bảo vệ Tất cả ảnh] ở bước 1 của phần “Chống xóa tất cả ảnh cùng lúc”, rồi hoàn tất bước 2.

## Xóa ảnh

► Ảnh ► Phim

Bạn có thể chọn và xóa lần lượt những ảnh không cần thiết. Do không thể khôi phục ảnh, hãy cẩn thận khi xóa ảnh. Tuy nhiên, không thể xóa những ảnh đã được cài đặt chống xóa (📖121).

### 1 Chọn ảnh để xóa.

- Nhấn các nút [◀][▶] hoặc xoay nút xoay [🌀] để chọn ảnh.



### 2 Xóa ảnh.

- Nhấn nút [🗑️].
- Sau khi thông báo [Xóa?] hiển thị, nhấn các nút [◀][▶] hoặc xoay nút xoay [🌀] để chọn [Xóa], rồi nhấn nút [🗑️].
- Ảnh hiện tại được xóa.
- Để hủy xóa, nhấn các nút [◀][▶] hoặc xoay nút xoay [🌀] để chọn [Hủy], rồi nhấn nút [🗑️].



- Với ảnh được chụp ở cả hai định dạng RAW và JPEG, nhấn nút [🗑️] trong khi ảnh hiển thị sẽ xuất hiện các lựa chọn [Xóa RAW], [Xóa JPEG] hoặc [Xóa RAW+JPEG].



- Bạn cũng có thể chạm vào [Xóa] trên màn hình ở bước 2 để xóa ảnh hiện tại.
- Bạn cũng có thể xóa ảnh bằng cách sử dụng Kiểu cảm ứng (📖127).

Trước khi sử dụng

Hướng dẫn cơ bản

Hướng dẫn chuyên sâu

Thông tin cơ bản về máy ảnh

Chế độ tự động /  
Chế độ bán tự động

Chế độ chụp khác

Chế độ P

Chế độ Tv, Av, M và C

Chế độ xem lại

Chức năng Wi-Fi

Menu thiết lập

Phụ kiện

Phụ lục

Chỉ mục



## Xóa nhiều ảnh cùng lúc

Bạn có thể chọn xóa nhiều ảnh cùng lúc. Do không thể khôi phục ảnh, hãy cẩn thận khi xóa ảnh. Tuy nhiên, không thể xóa những ảnh đã được cài đặt chống xóa (📖121).

### Chọn phương pháp lựa chọn

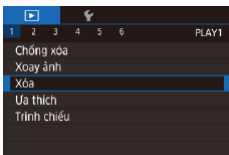

#### 1 Truy cập màn hình thiết lập.

- Nhấn nút [MENU], rồi chọn [Xóa] trên tab [📷1] (📖30).

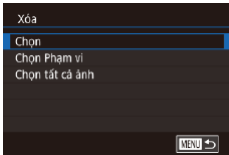

#### 2 Chọn phương pháp lựa chọn.

- Nhấn các nút [▲][▼] hoặc xoay nút xoay [🔍] để chọn phương pháp lựa chọn, rồi nhấn nút [📷].
- Để quay lại màn hình menu, nhấn nút [MENU].

## Chọn ảnh riêng lẻ

#### 1 Chọn [Chọn].

- Thực hiện theo quy trình trong phần “Chọn phương pháp lựa chọn” (📖124), chọn [Chọn] rồi nhấn nút [📷].



#### 2 Chọn ảnh.

- Khi bạn chọn ảnh theo bước 2 trong phần “Chọn ảnh riêng lẻ” (📖121), biểu tượng [✓] hiển thị.
- Để hủy chọn, nhấn lại nút [📷]. [✓] sẽ thôi hiển thị.
- Lặp lại quy trình này để chỉ định các ảnh khác.

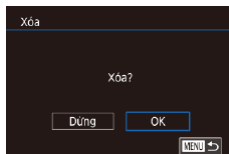

#### 3 Xóa ảnh.

- Nhấn nút [MENU]. Thông báo xác nhận hiển thị.
- Nhấn các nút [◀][▶] hoặc xoay nút xoay [🔍] để chọn [OK], rồi nhấn nút [📷].



- Nếu chọn ảnh được chụp ở cả hai định dạng RAW và JPEG, cả hai phiên bản đều bị xóa.

Trước khi sử dụng

Hướng dẫn cơ bản

Hướng dẫn chuyên sâu

Thông tin cơ bản về máy ảnh

Chế độ tự động /  
Chế độ bán tự động

Chế độ chụp khác

Chế độ P

Chế độ Tv, Av, M và C

Chế độ xem lại

Chức năng Wi-Fi

Menu thiết lập

Phụ kiện

Phụ lục

Chỉ mục



## Chọn phạm vi

### 1 Chọn [Chọn Phạm vi].

- Thực hiện theo quy trình trong phần “Chọn phương pháp lựa chọn” (📖 124), chọn [Chọn Phạm vi] rồi nhấn nút [🔍].

### 2 Chọn ảnh.

- Thực hiện theo các bước 2 – 3 trong phần “Chọn phạm vi” (📖 122) để chỉ định ảnh.

### 3 Xóa ảnh.

- Nhấn nút [▼] để chọn [Xóa], rồi nhấn nút [🗑️].

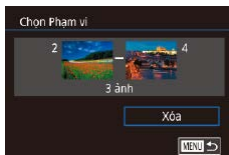

## Chỉ định tất cả ảnh cùng lúc

### 1 Chọn [Chọn tất cả ảnh].

- Thực hiện theo quy trình trong phần “Chọn phương pháp lựa chọn” (📖 124), chọn [Chọn tất cả ảnh] rồi nhấn nút [🔍].

### 2 Xóa ảnh.

- Nhấn các nút [◀][▶] hoặc xoay nút xoay [🌀] để chọn [OK], rồi nhấn nút [🗑️].

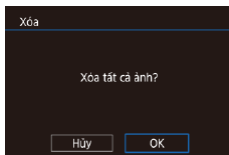

## Xoay ảnh

▶ Ảnh ▶ Phim

Thay đổi hướng ảnh và lưu ảnh như sau.

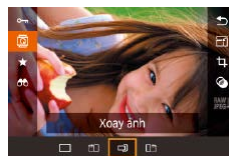
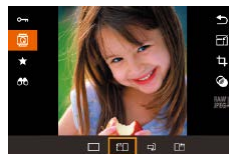

### 1 Chọn [🔍].

- Nhấn nút [🔍], rồi chọn [🔍] trong menu (📖 29).

### 2 Xoay ảnh.

- Nhấn nút [◀] hoặc [▶], để điều chỉnh theo hướng mong muốn. Mỗi lần bạn nhấn nút, ảnh được xoay 90°. Nhấn nút [🔍] để hoàn tất thiết lập.



- Không thể thực hiện xoay khi [Xoay hình] được đặt thành [Tắt] (📖 126).

## Sử dụng menu

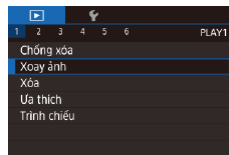

### 1 Chọn [Xoay ảnh].

- Nhấn nút [MENU] và chọn [Xoay ảnh] trên tab [▶] 1 (📖 30).

Trước khi sử dụng

Hướng dẫn cơ bản

Hướng dẫn chuyên sâu

Thông tin cơ bản về máy ảnh

Chế độ tự động /  
Chế độ bán tự động

Chế độ chụp khác

Chế độ P

Chế độ Tv, Av, M và C

Chế độ xem lại

Chức năng Wi-Fi

Menu thiết lập

Phụ kiện

Phụ lục

Chỉ mục





## 2 Xoay ảnh.

- Nhấn các nút [◀][▶] hoặc xoay nút xoay [🔄] để chọn ảnh.
- Ảnh được xoay 90° mỗi lần bạn nhấn nút [🔄].
- Để quay lại màn hình menu, nhấn nút [MENU].



- Trên màn hình ở bước 2, bạn cũng có thể chạm vào [SET] để xoay ảnh hoặc chạm vào [MENU] để quay lại màn hình menu.

## Tắt xoay ảnh tự động

Thực hiện theo các bước sau để tắt chế độ xoay ảnh tự động dựa theo hướng máy ảnh hiện tại.

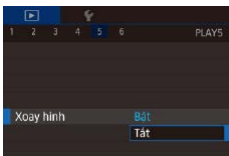

- Nhấn nút [MENU], chọn [Xoay hình] trên tab [▶]5, rồi chọn [Tắt] (📖30).



- Không thể xoay ảnh (📖125) khi bạn đặt [Xoay hình] thành [Tắt]. Ngoài ra, ảnh đã được xoay sẽ hiển thị theo hướng ban đầu.

## Đánh dấu ảnh yêu thích

▶ Ảnh ▶ Phim

Bạn có thể sắp xếp ảnh bằng cách đánh dấu ảnh yêu thích. Bằng cách chọn một mục trong xem lại ảnh chọn lọc, bạn có thể thực hiện các thao tác sau cho tất cả ảnh thuộc mục này.

- “Xem” (📖110), “Xem trình chiếu” (📖120), “Chống xóa ảnh” (📖121), “Xóa ảnh” (📖123), “Thêm ảnh vào danh sách in (DPOF)” (📖187), “Thêm ảnh vào sách ảnh” (📖190)

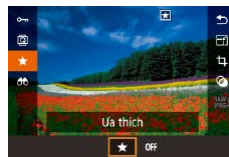

- Nhấn nút [🔖], rồi chọn [★] trong menu (📖29).
- Để hủy đánh dấu ảnh, lặp lại quy trình này và chọn [OFF], rồi nhấn nút [🔖].

## Sử dụng menu



### 1 Chọn [Ưu thích].

- Nhấn nút [MENU] và chọn [Ưu thích] trên tab [▶]1 (📖30).

### 2 Chọn ảnh.

- Nhấn các nút [◀][▶] hoặc xoay nút xoay [🔄] để chọn ảnh, rồi nhấn nút [🔖]. [★] sẽ hiển thị.
- Để hủy đánh dấu ảnh, nhấn lại nút [🔖]. [★] sẽ thôi hiển thị.
- Lặp lại quy trình này để chọn thêm ảnh.

Trước khi sử dụng

Hướng dẫn cơ bản

Hướng dẫn chuyên sâu

Thông tin cơ bản về máy ảnh

Chế độ tự động /  
Chế độ bán tự động

Chế độ chụp khác

Chế độ P

Chế độ Tv, Av, M và C

Chế độ xem lại

Chức năng Wi-Fi

Menu thiết lập

Phụ kiện

Phụ lục

Chỉ mục



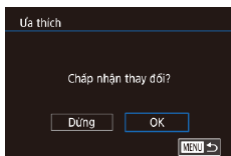

### 3 Hoàn tất thiết lập.

- Nhấn nút [MENU]. Thông báo xác nhận hiển thị.
- Nhấn các nút [◀][▶] hoặc xoay nút xoay [⦿] để chọn [OK], rồi nhấn nút [MENU].



- Ảnh sẽ không được đánh dấu ưa thích nếu bạn chuyển sang chế độ chụp hoặc tắt máy ảnh trước khi hoàn tất quá trình cài đặt ở bước 3.



- Đánh dấu ảnh yêu thích để thuận tiện hơn khi tạo album (📖136).



- Bạn cũng có thể chọn hoặc xóa ảnh hiện tại bằng cách chạm vào màn hình ở bước 2.
- Cũng có thể đánh dấu ảnh ưa thích bằng cách sử dụng Kiểu cảm ứng (📖127).

## Điều khiển tiện dụng: Kiểu cảm ứng

▶ Ảnh ▶ Phim

Bạn có thể nhanh chóng và dễ dàng khởi động các chức năng đã gán cho 4 thao tác với màn hình cảm ứng (Kiểu cảm ứng) trong khi hiển thị từng ảnh.

### Sử dụng chức năng của Kiểu cảm ứng



- Kéo ngang màn hình như hình minh họa.
- Chức năng được gán cho [◀] sẽ khởi động.

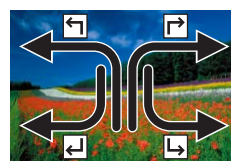

- Tương tự, bạn cũng có thể khởi động chức năng được gán cho [▶], [◀] và [L→] bằng cách kéo ngang màn hình.
- Tùy chỉnh các chức năng được gán cho Kiểu cảm ứng như mong muốn.

### Thay đổi chức năng của Kiểu cảm ứng

Đơn giản hóa các thao tác máy ảnh hay sử dụng bằng cách gán lại kiểu kéo cho các thao tác này như mong muốn.

#### 1 Truy cập màn hình thiết lập.

- Nhấn nút [MENU], rồi chọn [Đặt kiểu cảm ứng] trên tab [📷6] (📖30).

Trước khi sử dụng

Hướng dẫn cơ bản

Hướng dẫn chuyên sâu

Thông tin cơ bản về máy ảnh

Chế độ tự động /  
Chế độ bán tự động

Chế độ chụp khác

Chế độ P

Chế độ Tv, Av, M và C

Chế độ xem lại

Chức năng Wi-Fi

Menu thiết lập

Phụ kiện

Phụ lục

Chỉ mục





## 2 Gán chức năng cho Kiểu cảm ứng.

- Nhấn các nút [▲][▼] hoặc xoay nút xoay [🌀] để chọn kiểu kéo, rồi nhấn nút [🌀].
- Nhấn các nút [▲][▼] hoặc xoay nút xoay [🌀] để chọn một chức năng muốn gán.

## Chức năng có thể gán

Trình chiếu	Bắt đầu trình chiếu.
Xóa	Xóa ảnh.
Chống xóa	Chống xóa ảnh hoặc hủy chống xóa.
Xoay ảnh	Xoay ảnh.
Ưu thích	Đánh dấu ảnh ưa thích hoặc bỏ đánh dấu ảnh.
Ưu thích kế	Chuyển sang hiển thị ảnh được đánh dấu ưa thích kế tiếp.
Ưu thích trước	Chuyển sang hiển thị ảnh được đánh dấu ưa thích phía trước.
Ngày tiếp theo	Chuyển sang hiển thị ảnh đầu tiên được chụp trong ngày kế tiếp.
Ngày trước đó	Chuyển sang hiển thị ảnh đầu tiên được chụp trong ngày trước đó.
Đến máy ảnh	
Đến Smartphone	Truy cập màn hình kết nối Wi-Fi.
Đến máy tính	Để tìm hiểu chi tiết về Wi-Fi, tham khảo phần “Chức năng Wi-Fi” (📖 141).
Đến máy in	
Đến dịch vụ Web	

## Chỉnh sửa ảnh



- Chỉ có thể chỉnh sửa ảnh (📖 128 – 📖 131) khi thẻ nhớ đủ dung lượng trống.



- Bạn có thể truy cập màn hình chỉnh sửa cho các chức năng khác nhau bằng cách chạm vào chức năng trong menu rồi chạm vào ảnh.
- Khi [MENU] hiển thị trên màn hình chỉnh sửa, bạn có thể chạm vào [MENU] thay vì nhấn nút [MENU] nếu muốn.
- Khi [SET] hiển thị trên màn hình chỉnh sửa, bạn có thể chạm vào [SET] thay vì nhấn nút [🌀] nếu muốn.

## Thay đổi cỡ ảnh

▶ Ảnh ▶ Phim

Lưu bản sao ảnh với độ phân giải ảnh thấp hơn.



### 1 Chọn cỡ ảnh.

- Nhấn nút [🌀], chọn [📏] trong menu và chọn cỡ ảnh (📖 29).
- Nhấn nút [🌀].

### 2 Lưu ảnh mới.

- Sau khi thông báo [Lưu ảnh mới?] hiển thị, nhấn các nút [◀][▶] hoặc xoay nút xoay [🌀] để chọn [OK], rồi nhấn nút [🌀].
- Ảnh được lưu thành tập tin mới.

Trước khi sử dụng

Hướng dẫn cơ bản

Hướng dẫn chuyên sâu

Thông tin cơ bản về máy ảnh

Chế độ tự động /  
Chế độ bán tự động

Chế độ chụp khác

Chế độ P

Chế độ Tv, Av, M và C

Chế độ xem lại

Chức năng Wi-Fi

Menu thiết lập

Phụ kiện

Phụ lục

Chỉ mục



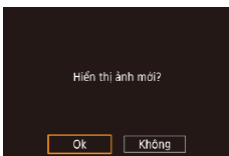

### 3 Xem lại ảnh mới.

- Nhấn các nút [◀][▶] hoặc xoay nút xoay [🌀] để chọn [Ok], rồi nhấn nút [📄].
- Ảnh đã lưu sẽ được hiển thị.



- Không thể chỉnh sửa ảnh chụp ở thiết lập độ phân giải [S2].
- Không thể chỉnh sửa ảnh RAW.



- Không thể thay đổi cỡ ảnh lên độ phân giải cao hơn.



- Bạn cũng có thể xem ảnh đã lưu bằng cách chạm vào [Ok] trên màn hình ở bước 3.

## Sử dụng menu

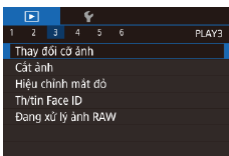

### 1 Chọn [Thay đổi cỡ ảnh].

- Nhấn nút [MENU] và chọn [Thay đổi cỡ ảnh] trên tab [📄 3] (📖30).

### 2 Chọn ảnh.

- Nhấn các nút [◀][▶] hoặc xoay nút xoay [🌀] để chọn ảnh, rồi nhấn nút [📄].

### 3 Chọn cỡ ảnh.

- Nhấn các nút [◀][▶] hoặc xoay nút xoay [🌀] để chọn kích cỡ, rồi nhấn nút [📄].

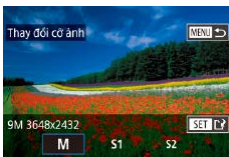

### 4 Lưu thành ảnh mới và xem lại.

- Thực hiện theo bước 2 trong phần “Thay đổi cỡ ảnh” (📖128).
- Nhấn nút [MENU], rồi thực hiện theo bước 3 trong phần “Thay đổi cỡ ảnh” (📖128).

## Cắt ảnh

▶ Ảnh ▶ Phim

Bạn có thể chỉ định một phần ảnh để lưu thành tập tin ảnh riêng biệt.



### 1 Truy cập màn hình thiết lập.

- Nhấn nút [📄], chọn [📄] trong menu, rồi nhấn nút [📄] (📖29).

### 2 Thay đổi cỡ ảnh, di chuyển và điều chỉnh tỷ lệ khung ảnh của khung cắt ảnh.

- Để thay đổi cỡ khung, di chuyển cần gạt zoom.
- Để di chuyển khung, nhấn các nút [▲][▼][◀][▶].
- Để thay đổi hướng khung, xoay nút xoay [🌀] để chọn [📄], rồi nhấn nút [📄].
- Để thay đổi tỷ lệ khung ảnh của khung, xoay nút xoay [🌀] để chọn [📄]. Để chuyển qua lại giữa các tỷ lệ khung ảnh ([3:2], [16:9], [4:3] và [1:1]), nhấn nhiều lần nút [📄].

Trước khi sử dụng

Hướng dẫn cơ bản

Hướng dẫn chuyên sâu

Thông tin cơ bản về máy ảnh

Chế độ tự động /  
Chế độ bán tự động

Chế độ chụp khác

Chế độ P

Chế độ Tv, Av, M và C

Chế độ xem lại

Chức năng Wi-Fi

Menu thiết lập

Phụ kiện

Phụ lục

Chỉ mục



### 3 Xem trước ảnh cắt.

- Xoay nút xoay [🔄] để chọn [📏].
- Để chuyển hiển thị giữa ảnh cắt và khung cắt ảnh, nhấn nhiều lần nút [📏].

### 4 Lưu thành ảnh mới và xem lại.

- Xoay nút xoay [🔄] để chọn [📏], rồi nhấn nút [📏].
- Thực hiện theo các bước 2 – 3 trong phần “Thay đổi cỡ ảnh” (📖128).



- Không thể chỉnh sửa ảnh chụp ở độ phân giải [S2] hoặc thay đổi cỡ ảnh thành [S2] (📖128).
- Không thể chỉnh sửa ảnh RAW.
- Không thể cắt lại ảnh đã cắt.
- Không thể thay đổi cỡ ảnh hay áp dụng Bộ lọc sáng tạo cho ảnh đã cắt.



- Ảnh đã cắt sẽ có độ phân giải thấp hơn ảnh chưa cắt.
- Trong khi xem trước ảnh cắt ở bước 3, bạn có thể thay đổi cỡ ảnh, di chuyển và điều chỉnh tỷ lệ khung ảnh của khung cắt ảnh.
- Thao tác ở bước 2 cũng có thể thực hiện bằng cách nhấn nút [MENU], chọn tab [📏] 3 ► [Cắt ảnh], nhấn nút [📏], chọn một ảnh và nhấn lại nút [📏].
- Nếu bạn cắt ảnh chụp sử dụng Face ID (📖45), chỉ tên những người còn lại trong ảnh đã cắt sẽ được lưu.



- Bạn cũng có thể di chuyển khung cắt ảnh ở bước 2 bằng cách kéo. Bạn cũng có thể thay đổi cỡ khung bằng cách dùng 2 ngón tay kẹp lại hoặc kéo ra (📖120) trên màn hình.
- Thao tác cũng có thể thực hiện bằng cách chạm vào [📏], [📏], [📏] và [📏] nằm phía trên đỉnh màn hình ở bước 2.

## Áp dụng hiệu ứng bộ lọc

Áp dụng hiệu ứng tương đương như khi chụp ở các chế độ [📏], [📏], [📏], [📏], [📏], [📏] và [📏] cho ảnh, rồi lưu thành ảnh riêng.

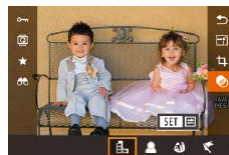

### 1 Chọn hiệu ứng.

- Nhấn nút [📏], chọn [📏] trong menu, rồi chọn hiệu ứng (📖29).
- Nhấn nút [📏].

### 2 Điều chỉnh hiệu ứng theo ý muốn.

- [📏]: Nhấn các nút [◀][▶] để điều chỉnh độ tương phản.
- [📏]: Nhấn các nút [◀][▶] để điều chỉnh mức độ làm mờ.
- [📏] hoặc [📏]: Nhấn các nút [◀][▶] để điều chỉnh mức độ áp dụng hiệu ứng.
- [📏]: Nhấn các nút [◀][▶] để điều chỉnh độ bão hòa màu.
- [📏]: Nhấn các nút [◀][▶] để điều chỉnh tông màu.
- [📏]: Di chuyển cần gạt zoom để thay đổi cỡ khung và xoay nút xoay [🔄] để di chuyển khung.

### 3 Lưu thành ảnh mới và xem lại.

- Nhấn nút [📏].
- Thực hiện theo các bước 2 – 3 trong phần “Thay đổi cỡ ảnh” (📖128).

Trước khi sử dụng

Hướng dẫn cơ bản

Hướng dẫn chuyên sâu

Thông tin cơ bản về máy ảnh

Chế độ tự động /  
Chế độ bán tự động

Chế độ chụp khác

Chế độ P

Chế độ Tv, Av, M và C

Chế độ xem lại

Chức năng Wi-Fi

Menu thiết lập

Phụ kiện

Phụ lục

Chỉ mục





- [↔]: Để chuyển khung sang hướng dọc, nhấn các nút [◀][▶] trên màn hình ở bước 2. Để di chuyển khung, nhấn lại các nút [◀][▶]. Để chuyển khung về lại hướng ngang, nhấn các nút [▲][▼].
- Bạn cũng có thể thực hiện các thao tác tương tự khi nhấn nút [MENU] và chọn tab [▶] 2 ▶ [Bộ lọc sáng tạo], chọn ảnh và nhấn nút [ⓘ].



- Bạn cũng có thể tùy chỉnh hiệu ứng bằng cách chạm hoặc kéo thanh ở phía dưới cùng của màn hình ở bước 2. Đối với [↔], bạn cũng có thể chạm hoặc kéo qua màn hình để di chuyển khung.

## ■ Hiệu chỉnh mắt đỏ

▶ Ảnh ▶ Phim

Tự động hiệu chỉnh ảnh có hiện tượng mắt đỏ. Bạn có thể lưu ảnh được hiệu chỉnh thành tập tin riêng.

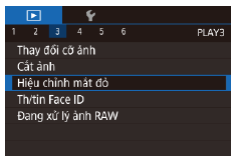

### 1 Chọn [Hiệu chỉnh mắt đỏ].

- Nhấn nút [MENU], rồi chọn [Hiệu chỉnh mắt đỏ] trên tab [▶] 3 (📖 30).

### 2 Chọn ảnh.

- Nhấn các nút [◀][▶] hoặc xoay nút xoay [🌀] để chọn ảnh.



### 3 Hiệu chỉnh ảnh.

- Nhấn nút [ⓘ].
- Mắt đỏ mà máy ảnh phát hiện đã được hiệu chỉnh và khung sẽ hiển thị xung quanh khu vực ảnh được hiệu chỉnh.
- Phóng to hoặc thu nhỏ ảnh khi cần. Thực hiện theo các bước trong phần “Phóng to ảnh” (📖 119).

### 4 Lưu thành ảnh mới và xem lại.

- Nhấn các nút [▲][▼][◀][▶] hoặc xoay nút xoay [🌀] để chọn [Tập tin mới], rồi nhấn nút [ⓘ].
- Ảnh được lưu thành tập tin mới.
- Nhấn nút [MENU], rồi thực hiện theo bước 3 trong phần “Thay đổi cỡ ảnh” (📖 128).



- Một số ảnh có thể không được hiệu chỉnh chính xác.
- Để ghi chồng ảnh đã hiệu chỉnh lên ảnh gốc, chọn [Ghi chồng lên] ở bước 4. Trong trường hợp này, ảnh gốc sẽ bị xóa.
- Không thể ghi chồng lên ảnh được cài đặt chống xóa.
- Không thể chỉnh sửa ảnh RAW theo cách này.
- Hiệu chỉnh mắt đỏ cũng có thể áp dụng cho ảnh JPEG chụp trong định dạng RAW nhưng không thể ghi đè lên ảnh gốc.



- Bạn cũng có thể lưu ảnh bằng cách chạm vào [Tập tin mới] hoặc [Ghi chồng lên] trên màn hình ở bước 4.

Trước khi sử dụng

Hướng dẫn cơ bản

Hướng dẫn chuyên sâu

Thông tin cơ bản về máy ảnh

Chế độ tự động /  
Chế độ bán tự động

Chế độ chụp khác

Chế độ P

Chế độ Tv, Av, M và C

Chế độ xem lại

Chức năng Wi-Fi

Menu thiết lập

Phụ kiện

Phụ lục

Chỉ mục



# Xử lý ảnh RAW trên máy ảnh

► Ảnh ► Phim

Bạn có thể xử lý ảnh RAW trên máy ảnh. Lưu ảnh RAW thành ảnh JPEG đồng thời giữ lại tập tin ảnh gốc.

## 1 Chọn ảnh RAW.

- Nhấn các nút [◀][▶] hoặc xoay nút xoay [🌀] để chọn ảnh RAW.



## 2 Truy cập màn hình thiết lập.

- Nhấn nút [🔍] để chọn [RAW] trong menu, rồi chọn tùy chọn mong muốn bằng cách nhấn các nút [◀][▶] hoặc xoay nút xoay [🌀].
- Nếu chọn [RAW], chuyển sang bước 5.



## 3 Định cấu hình phương pháp xử lý.

- Nếu chọn [RAW], nhấn nút [🔍], nhấn các nút [▲][▼][◀][▶] để chọn một tùy chọn, rồi nhấn nút [🔍].



## 4 Định cấu hình thiết lập nâng cao.

- Nhấn các nút [◀][▶] hoặc xoay nút xoay [🌀] để chọn hiệu ứng, rồi nhấn nút [🔍] để quay lại màn hình ở bước 3.



## 5 Lưu thiết lập.

- Nếu chọn [RAW], nhấn các nút [▲][▼][◀][▶] để chọn [L], nhấn nút [🔍], nhấn các nút [◀][▶] hoặc xoay nút xoay [🌀] để chọn [OK], sau đó nhấn nút [🔍].
- Nếu chọn [RAW], nhấn các nút [◀][▶] hoặc xoay nút xoay [🌀] để chọn [OK], rồi nhấn nút [🔍].

Điều chỉnh độ sáng	Điều chỉnh độ sáng.
Cân bằng trắng	Chọn cân bằng trắng.
Kiểu ảnh	Chọn một loại kiểu ảnh.
Tối ưu hóa ánh sáng tự động	Định cấu hình thiết lập Tối ưu hóa ánh sáng tự động.
Giảm nhiễu ở tốc độ ISO cao	Định cấu hình thiết lập giảm nhiễu.
Ch.lượng ảnh	Định cấu hình chất lượng ảnh khi tạo ảnh JPEG.



- Bạn cũng có thể chọn hiệu ứng cho mỗi tùy chọn bằng cách xoay nút xoay [🌀] trong khi chọn tùy chọn trên màn hình ở bước 3.
- Di chuyển cần gạt zoom về phía [Q] trên màn hình ở bước 3 để zoom vào và phóng to ảnh.
- Để so sánh ảnh đã xử lý với ảnh chụp, nhấn nút [MENU] rồi xoay nút xoay [🌀] trên màn hình ở bước 3. Để quay lại màn hình thiết lập, nhấn nút [MENU].
- Để khôi phục lại các thiết lập sử dụng khi chụp, nhấn nút [🔍] trên màn hình ở bước 3.
- Đối với các chức năng có [INFO] hiển thị trên màn hình ở bước 4, bạn có thể định cấu hình các thiết lập nâng cao hơn bằng cách nhấn nút [▼].

Trước khi sử dụng

Hướng dẫn cơ bản

Hướng dẫn chuyên sâu

Thông tin cơ bản về máy ảnh

Chế độ tự động /  
Chế độ bán tự động

Chế độ chụp khác

Chế độ P

Chế độ Tv, Av, M và C

Chế độ xem lại

Chức năng Wi-Fi

Menu thiết lập

Phụ kiện

Phụ lục

Chỉ mục



## Sử dụng menu

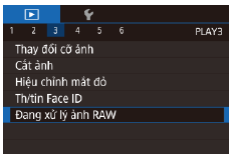

### 1 Truy cập màn hình thiết lập.

- Nhấn nút [MENU], rồi chọn tab [▶]3 ▶ [Đang xử lý ảnh RAW] (📖132).

### 2 Chọn phương pháp lựa chọn.

- Chọn tùy chọn mong muốn (📖30).
- Để quay lại màn hình menu, nhấn nút [MENU].

## Chọn ảnh riêng lẻ

### 1 Chọn [Chọn].

- Thực hiện theo quy trình trong phần “Sử dụng menu” (📖133), chọn [Chọn] rồi nhấn nút [📖].

### 2 Chọn ảnh.

- Khi bạn chọn ảnh theo bước 2 trong phần “Chọn ảnh riêng lẻ” (📖121), biểu tượng [✓] hiển thị.
- Để hủy chọn ảnh, nhấn lại nút [📖]. [✓] sẽ thôi hiển thị.
- Lặp lại quy trình này để chỉ định các ảnh khác.
- Nhấn nút [MENU] để chuyển đến màn hình thiết lập.



### 3 Xử lý ảnh.

- Thực hiện theo các bước 2 – 5 trong phần “Xử lý ảnh RAW trên máy ảnh” (📖132) để xử lý ảnh.

## Chọn phạm vi

### 1 Chọn [Chọn Phạm vi].

- Thực hiện theo quy trình trong phần “Sử dụng menu” (📖129) để chọn [Chọn Phạm vi], rồi nhấn nút [📖].

### 2 Chọn ảnh.

- Thực hiện theo các bước 2 – 3 trong phần “Chọn phạm vi” (📖122) để chọn ảnh.

### 3 Xử lý ảnh.

- Thực hiện theo các bước 2 – 5 trong phần “Xử lý ảnh RAW trên máy ảnh” (📖132) để xử lý ảnh.



- Ảnh được xử lý trên máy ảnh và ảnh được xử lý bằng phần mềm Digital Photo Professional sẽ không giống nhau hoàn toàn.



- Có thể chọn tối đa 500 ảnh một lần.
- Để chọn phương pháp xử lý từ menu, nhấn các nút [▲][▼] để chọn tùy chọn mong muốn ở bước 3.

Trước khi sử dụng

Hướng dẫn cơ bản

Hướng dẫn chuyên sâu

Thông tin cơ bản về máy ảnh

Chế độ tự động /  
Chế độ bán tự động

Chế độ chụp khác

Chế độ P

Chế độ Tv, Av, M và C

Chế độ xem lại

Chức năng Wi-Fi

Menu thiết lập

Phụ kiện

Phụ lục

Chỉ mục



# Chỉnh sửa phim

▶ Ảnh ▶ Phim

Bạn có thể xóa các đoạn phim không cần thiết ở phần đầu và cuối.

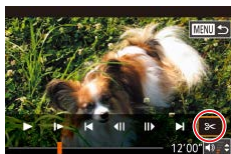

## 1 Chọn [🔍].

- Thực hiện theo các bước 1 – 5 trong phần “Xem” (📖 110), chọn [🔍] và nhấn nút [🔍].
- Bảng điều khiển và thanh chỉnh sửa phim sẽ hiển thị.

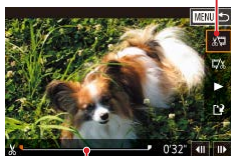

(2)

## 2 Chỉ định phần để cắt.

- (1) là bảng điều khiển chỉnh sửa phim, và (2) là thanh chỉnh sửa.
- Nhấn các nút [▲][▼] để chọn [🔍] hoặc [🔍].
- Để chỉ định phần sẽ cắt (đánh dấu bằng [🔍]), nhấn các nút [⏪][⏩] hoặc xoay nút xoay [🌀] để di chuyển biểu tượng [🔍] hoặc [🔍] màu da cam. Cắt đoạn đầu phim (từ [🔍]) bằng cách chọn [🔍], và cắt đoạn cuối phim bằng cách chọn [🔍].
- Nếu bạn di chuyển [🔍] hoặc [🔍] tới một vị trí khác dấu [🔍], phần trước dấu [🔍] gần nhất ở bên trái sẽ bị cắt với [🔍], trong khi phần phía sau dấu [🔍] gần nhất ở bên phải sẽ bị cắt với [🔍].

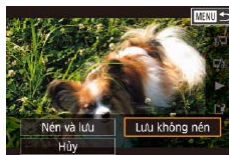
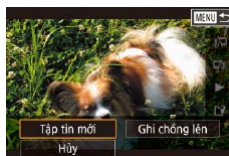

## 3 Xem lại phim đã chỉnh sửa.

- Nhấn các nút [▲][▼] để chọn [▶], rồi nhấn nút [🔍]. Phim đã chỉnh sửa được phát.
- Để chỉnh sửa lại phim, lặp lại bước 2.
- Để hủy chỉnh sửa, nhấn nút [MENU], chọn [OK] (nhấn các nút [⏪][⏩] hoặc xoay nút xoay [🌀]), rồi nhấn nút [🔍].

## 4 Lưu phim đã chỉnh sửa.

- Nhấn các nút [▲][▼] để chọn [🔍], rồi nhấn nút [🔍].
- Nhấn các nút [▲][▼][⏪][⏩] hoặc xoay nút xoay [🌀] để chọn [Tập tin mới], rồi nhấn nút [🔍].
- Chọn [Lưu không nén], rồi nhấn nút [🔍].
- Phim được lưu thành tập tin mới.



- Để ghi chồng phim sau khi cắt lên phim ban đầu, chọn [Ghi chồng lên] ở bước 4. Trong trường hợp này, phim gốc sẽ bị xóa.
- Nếu thẻ nhớ không đủ dung lượng trống, bạn chỉ có thể chọn [Ghi chồng lên].
- Nếu hết pin trong khi lưu phim, phim có thể không được lưu.
- Nên sử dụng pin đã sạc đầy khi chỉnh sửa phim.



- Bạn cũng có thể chỉnh sửa phim bằng cách chạm vào bảng điều khiển chỉnh sửa phim hoặc thanh chỉnh sửa.

Trước khi sử dụng

Hướng dẫn cơ bản

Hướng dẫn chuyên sâu

Thông tin cơ bản về máy ảnh

Chế độ tự động /  
Chế độ bán tự động

Chế độ chụp khác

Chế độ P

Chế độ Tv, Av, M và C

Chế độ xem lại

Chức năng Wi-Fi

Menu thiết lập

Phụ kiện

Phụ lục

Chỉ mục



## Giảm kích thước tập tin

Bạn có thể giảm kích thước tập tin phim bằng cách nén phim như sau.

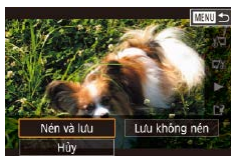

- Trên màn hình bước 2 trong phần “Chỉnh sửa phim”, chọn [L]. Chọn [Tập tin mới], rồi nhấn nút [OK].
- Chọn [Nén và lưu], rồi nhấn nút [OK].

## Chất lượng ảnh của phim nén

Trước khi nén	Sau khi nén
Full HD 59.94P, Full HD 29.97P	Full HD 29.97P
Full HD 23.98P	Full HD 23.98P
Full HD 50.00P, Full HD 25.00P	Full HD 25.00P



- Không thể nén phim [Full VGA 29.97P] [Full VGA 25.00P].
- Không thể lưu phim đã chỉnh sửa dưới định dạng nén khi chọn [Ghi chồng lên].
- Nén phim thành [Full HD 29.97P] hoặc [Full HD 25.00P] sẽ giảm được kích cỡ tập tin trong khi vẫn duy trì chất lượng hình ảnh không đổi.

## Chỉnh sửa phim ngắn

▶ Ảnh ▶ Phim

Có thể xóa các chương riêng lẻ (các clip) [36] được ghi ở chế độ [Ảnh], nếu cần. Không thể khôi phục lại các chương đã xóa. Đảm bảo rằng bạn muốn xóa các chương đó trước khi sử dụng tùy chọn này.



### 1 Chọn clip để xóa.

- Thực hiện theo các bước 1 – 2 trong phần “Xem phim ngắn được tạo khi chụp ảnh (Phim digest)” [114] để xem phim ngắn, rồi nhấn nút [OK] để truy cập vào bảng điều khiển phim.
- Nhấn các nút [◀] [▶] hoặc xoay nút xoay [OK] để chọn [◀] hoặc [▶], rồi nhấn nút [OK] để chọn một clip.

### 2 Chọn [OK].

- Nhấn các nút [◀] [▶] hoặc xoay nút xoay [OK] để chọn [OK], rồi nhấn nút [OK].
- Clip đã chọn được xem lại nhiều lần.

### 3 Xác nhận xóa.

- Nhấn các nút [◀] [▶] hoặc xoay nút xoay [OK] để chọn [OK], rồi nhấn nút [OK].
- Clip được xóa và đoạn phim ngắn sẽ được ghi đè.



- Biểu tượng [OK] không hiển thị nếu bạn chọn clip khi kết nối máy ảnh với máy in.

Trước khi sử dụng

Hướng dẫn cơ bản

Hướng dẫn chuyên sâu

Thông tin cơ bản về máy ảnh

Chế độ tự động /  
Chế độ bán tự động

Chế độ chụp khác

Chế độ P

Chế độ Tv, Av, M và C

Chế độ xem lại

Chức năng Wi-Fi

Menu thiết lập

Phụ kiện

Phụ lục

Chỉ mục



## Xem album (Cuộn phim nổi bật)

► Ảnh ► Phim

Bạn có thể chọn chủ đề như là ngày hoặc tên người để tạo album tự động chọn ảnh phù hợp với chủ đề. Những ảnh này được kết hợp thành một mục trình chiếu và có thể lưu lại dưới dạng phim ngắn từ 2 đến 3 phút. Trước khi sử dụng tính năng này, bảo đảm pin đã được sạc đầy. Cần có đủ dung lượng trống trên thẻ nhớ để tạo album. Nên sử dụng thẻ nhớ dung lượng 16 GB hoặc lớn hơn và đảm bảo có tối thiểu 1 GB dung lượng trống.

### Chọn chủ đề cho album

Nhấn nút [▲] để truy cập màn hình chủ và chọn chủ đề để máy ảnh sử dụng khi chọn ảnh cho album. Lưu ý rằng máy ảnh thường sẽ thêm những ảnh được đánh dấu yêu thích (📖 126) vào album.

Ngày	Tạo album cho những ảnh chụp cùng một ngày. Ảnh sẽ được chọn từ những ảnh chụp cùng ngày với ảnh hiển thị trước khi bạn truy cập màn hình chủ.
Tên người	Có thể sử dụng để tạo album hàng tháng cho người, ví dụ album quá trình lớn của trẻ em. Chủ thể có thông tin Face ID đã đăng ký trước khi chụp có thể được chọn cho album. Ảnh sẽ được chọn từ những ảnh có cùng chủ thể được chụp cùng trong tháng với ảnh hiển thị trước khi bạn truy cập màn hình chủ.
Sự kiện	Một sự lựa chọn tuyệt vời cho những album về kỳ nghỉ, liên hoan hoặc các sự kiện khác. Ảnh sẽ được chọn từ những ảnh trong cùng sự kiện được chụp trước và sau ảnh hiển thị trước khi bạn truy cập màn hình chủ.
Tùy chọn	Gồm các ảnh dựa trên ảnh, ngày tháng hoặc người đã đăng ký trong Face ID được chỉ định.

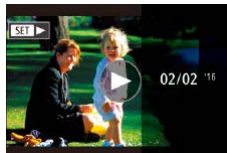
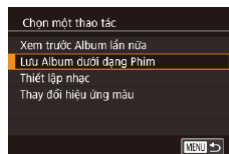
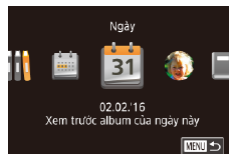

### 1 Chọn ảnh.

- Chọn một ảnh trong hiển thị từng ảnh.
- Chủ đề có thể chọn ở bước 3 sẽ khác nhau tùy vào ngày chụp ảnh và thông tin Face ID.

### 2 Truy cập màn hình chủ.

- Nhấn nút [▲].
- Sau khi hiển thị [Bạn], màn hình chủ sẽ hiển thị.

### 3 Xem trước album.

- Nhấn các nút [◀][▶] để chọn người hoặc [Ngày] hay [Sự kiện] làm chủ đề album, rồi nhấn nút [📖].
- Sau khi [Đang tải] hiển thị một vài giây, album sẽ được phát.

### 4 Lưu album.

- Nhấn các nút [▲][▼] để chọn [Lưu Album dưới dạng Phim], rồi nhấn nút [📖].
- Khi album đã được lưu, biểu tượng [Đã lưu] hiển thị.

### 5 Xem album (📖 110).

Trước khi sử dụng

Hướng dẫn cơ bản

Hướng dẫn chuyên sâu

Thông tin cơ bản về máy ảnh

Chế độ tự động /  
Chế độ bán tự động

Chế độ chụp khác

Chế độ P

Chế độ Tv, Av, M và C

Chế độ xem lại

Chức năng Wi-Fi

Menu thiết lập

Phụ kiện

Phụ lục

Chỉ mục





- Album có thể bao gồm những ảnh sau đây của máy ảnh.
  - Ảnh
  - Phim digest (📖36), trừ phim nén
  - Clip ngắn (📖74) với thời lượng hai giây hoặc dài hơn, trừ phim nén



- Album không thể lưu khi thẻ nhớ không đủ dung lượng trống.
- Để nhảy sang chương tiếp theo khi đang xem trước, kéo sang trái; Để nhảy sang chương trước, kéo sang phải.
- Bạn có thể chỉ định hiệu ứng màu ở bước 4 bằng cách chọn [Thay đổi hiệu ứng màu] và nhấn nút [🎨]. Để xem thử album sẽ hiển thị ra sao với hiệu ứng đã chọn được áp dụng, chọn [Xem trước album lần nữa] trên màn hình ở bước 4 sau khi nhấn các nút [◀][▶] để chọn thay đổi hiệu ứng màu và nhấn nút [🎨].
- Bạn cũng có thể xem album đã lưu bằng cách chọn [Danh sách Album] trên màn hình chủ Cuộn phim nổi bật, nhấn nút [📖] để chọn danh sách album rồi nhấn lại nút [🎨].

## Thêm nhạc nền cho album

▶ Ảnh ▶ Phim

Bạn có thể chọn từ bảy loại nhạc nền để phát trong khi xem lại album.

### 1 Đăng ký nhạc nền vào thẻ nhớ.

- Thực hiện theo các bước 1 – 4 trong phần “Xem album (Cuộn phim nổi bật)” (📖136), chọn [Thiết lập nhạc] và nhấn nút [🎨].
- Màn hình bên trái sẽ hiển thị khi bạn sử dụng thẻ nhớ mới hoặc được định dạng gần đây. Chọn [OK] (nhấn các nút [◀][▶] hoặc xoay nút xoay [🌀]), nhấn nút [🎨] và đợi khoảng bốn phút cho đến khi bảy loại nhạc được đăng ký vào thẻ nhớ.
- Khi sử dụng thẻ nhớ với nhạc đã đăng ký, chuyển đến bước 2.

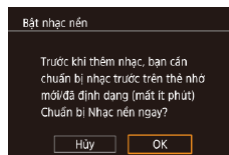

### 2 Tạo album.

- Thực hiện theo các bước 1 – 3 trong phần “Xem album (Cuộn phim nổi bật)” (📖136) để tạo album.

### 3 Định cấu hình thiết lập nhạc nền.

- Chọn mục cần thiết, nhấn nút [🎨], rồi chọn một tùy chọn (📖30).

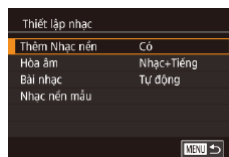

### 4 Lưu album.

- Thực hiện theo bước 4 trong phần “Xem album (Cuộn phim nổi bật)” (📖136) để lưu album.

Trước khi sử dụng

Hướng dẫn cơ bản

Hướng dẫn chuyên sâu

Thông tin cơ bản về máy ảnh

Chế độ tự động /  
Chế độ bán tự động

Chế độ chụp khác

Chế độ P

Chế độ Tv, Av, M và C

Chế độ xem lại

Chức năng Wi-Fi

Menu thiết lập

Phụ kiện

Phụ lục

Chỉ mục





- Sau khi lưu album, không thể thêm nhạc nền. Không thể xóa hoặc thay đổi nhạc nền trong album.
- Không thể chỉnh sửa các phần album có nhạc nền (📖135).



- Nếu bạn không muốn thêm nhạc nền, đặt [Thêm Nhạc nền] thành [Không] trên màn hình ở bước 3.
- Để chỉ sử dụng nhạc nền thay vì âm thanh phim, đặt [Hòa âm] thành [Chỉ Nhạc nền] trên màn hình trong bước 3.
- Để nghe một mẫu nhạc nền lựa chọn trong phần [Bài nhạc], chọn [Nhạc nền mẫu] trên màn hình ở bước 3 và nhấn nút [🎧].

## Tự tạo album của bạn

▶ Ảnh ▶ Phim

Tự tạo album của bạn bằng cách chọn ảnh mong muốn.

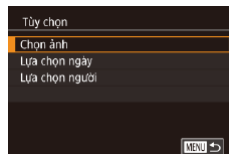

### 1 Lựa chọn tạo album tùy chọn.

- Thực hiện theo các bước 1 – 3 trong phần “Xem album (Cuộn phim nổi bật)” (📖136), chọn [Tùy chọn] và nhấn nút [🎯].

### 2 Chọn phương pháp lựa chọn.

- Chọn [Chọn ảnh], [Lựa chọn ngày] hoặc [Lựa chọn người], và nhấn nút [🎯].

### 3 Chọn thành phần album.

- Sau khi chọn thành phần cho album của bạn và nhấn nút [🎯], thành phần được chọn sẽ gắn biểu tượng [✓].
- Nhấn nút [MENU] sau khi hoàn tất lựa chọn ảnh, phim digest hoặc clip ngắn trong [Chọn ảnh], ngày tháng trong [Lựa chọn ngày] hoặc người trong [Lựa chọn người].
- Nhấn các nút [◀][▶] hoặc xoay nút xoay [🌀] để chọn [Xem trước], rồi nhấn nút [🎯].

Trước khi sử dụng

Hướng dẫn cơ bản

Hướng dẫn chuyên sâu

Thông tin cơ bản về máy ảnh

Chế độ tự động /  
Chế độ bán tự động

Chế độ chụp khác

Chế độ P

Chế độ Tv, Av, M và C

Chế độ xem lại

Chức năng Wi-Fi

Menu thiết lập

Phụ kiện

Phụ lục

Chỉ mục



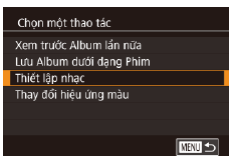

#### 4 Chọn nhạc nền.

- Khi màn hình bên trái hiển thị, chọn [Thiết lập nhạc]. Thêm nhạc nền như miêu tả trong phần “Thêm nhạc nền cho album” (📖137), rồi nhấn nút [MENU].

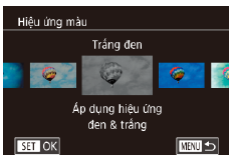

#### 5 Chọn hiệu ứng màu.

- Trên màn hình ở bước 4 của “Xem album (Cuộn phim nổi bật)” (📖136), chọn [Thay đổi hiệu ứng màu].
- Nhấn các nút [◀][▶] để chọn hiệu ứng màu, rồi nhấn nút [🔍].

#### 6 Lưu album.

- Thực hiện theo bước 4 trong phần “Xem album (Cuộn phim nổi bật)” (📖136) để lưu album.



- Bạn có thể chỉ định tới 40 tập tin (hoặc 10 tập tin phim) sau khi chọn [Chọn ảnh]. Trong lần tạo album tiếp theo, [Chọn ảnh dựa theo thiết lập trước đây?] sẽ hiển thị. Nếu chọn [Ok], ảnh hoặc clip ngắn trước sẽ được đánh dấu bằng [✓], và nhiều ảnh sẽ được hiển thị cùng một lần.
- Có thể chọn tối đa 15 ngày với [Lựa chọn ngày].

## Kết hợp clip ngắn

▶ Ảnh ▶ Phim

Ghép clip ngắn để tạo phim dài hơn.  
Lưu ý rằng các phim được tạo bằng cách này không được đưa vào album Cuộn phim nổi bật (📖136).

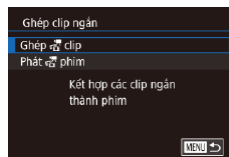

#### 1 Truy cập màn hình chỉnh sửa.

- Nhấn nút [MENU], chọn [Ghép clip ngắn] trên tab [▶2], rồi chọn [Ghép clip] (📖30).



#### 2 Chỉ định clip cần ghép.

- Nhấn các nút [◀][▶] hoặc xoay nút xoay [🔍], chọn một clip để ghép từ các clip ở phía trên của màn hình, rồi nhấn nút [🔍].
- Clip đã chọn sẽ hiển thị ở phía dưới của màn hình.
- Để hủy chọn, nhấn lại nút [🔍].
- Lặp lại các bước này để chỉ định các clip cần ghép khác.
- Sau khi chọn xong, nhấn nút [MENU].

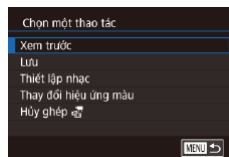

#### 3 Xem trước phim.

- Chọn [Xem trước] và nhấn nút [🔍].
- Sau khi [Đang tải] hiển thị một vài giây, bản xem trước của clip kết hợp sẽ được phát.

Trước khi sử dụng

Hướng dẫn cơ bản

Hướng dẫn chuyên sâu

Thông tin cơ bản về máy ảnh

Chế độ tự động /  
Chế độ bán tự động

Chế độ chụp khác

Chế độ P

Chế độ Tv, Av, M và C

Chế độ xem lại

Chức năng Wi-Fi

Menu thiết lập

Phụ kiện

Phụ lục

Chỉ mục



#### 4 Lưu phim.

- Chọn [Lưu], rồi nhấn nút [Ⓜ].
- Khi phim đã được lưu, biểu tượng [Đã lưu] sẽ hiển thị.



#### 5 Xem phim.

- Chọn [Phát phim] trên màn hình ở bước 1 để xem danh sách phim đã tạo.
- Chọn phim để xem và nhấn nút [Ⓜ].



- Trong lần tạo album tiếp theo, [Chọn ảnh dựa theo thiết lập trước đây?] sẽ hiển thị. Nếu chọn [Ok], màn hình chỉnh sửa sẽ hiển thị với các clip ngắn được sắp xếp theo thứ tự đã chọn trước đó.
- Để xem clip đã chọn, di chuyển cần gạt zoom về phía [⏏] trên màn hình ở bước 2.
- Để sắp xếp lại các clip, nhấn nút [▼] trên màn hình ở bước 2, chọn một clip, nhấn nút [Ⓜ], nhấn các nút [◀][▶] hoặc xoay nút xoay [Ⓜ], rồi nhấn lại nút [Ⓜ].
- Để áp dụng hiệu ứng màu, chọn [Thay đổi hiệu ứng màu] trên màn hình ở bước 3.
- Để thêm nhạc nền, chọn [Thiết lập nhạc] trên màn hình ở bước 3 (🎵 137).
- Chất lượng ảnh của phim đã lưu là [E-HD].
- Sử dụng pin sạc đầy, nếu có thể.

Trước khi sử dụng

Hướng dẫn cơ bản

Hướng dẫn chuyên sâu

Thông tin cơ bản về máy ảnh

Chế độ tự động /  
Chế độ bán tự động

Chế độ chụp khác

Chế độ P

Chế độ Tv, Av, M và C

Chế độ xem lại

Chức năng Wi-Fi

Menu thiết lập

Phụ kiện

Phụ lục

Chỉ mục



## Chức năng Wi-Fi

Gửi ảnh qua Wi-Fi từ máy ảnh đến các thiết bị tương thích và sử dụng máy ảnh với dịch vụ web



- Trước khi sử dụng chức năng Wi-Fi, đảm bảo đọc kỹ phần “Những điều cần chú ý về Wi-Fi (Mạng LAN không dây)” (224).

## Tính năng Wi-Fi khả dụng

Bạn có thể gửi, nhận ảnh và điều khiển máy ảnh từ xa bằng cách kết nối với các thiết bị hoặc dịch vụ khác qua Wi-Fi.

- Smartphone và máy tính bảng  
Gửi ảnh đến smartphone và máy tính bảng có chức năng Wi-Fi. Bạn cũng có thể chụp ảnh từ xa và định vị ảnh từ smartphone hoặc máy tính bảng.  
Để thuận tiện, trong hướng dẫn sử dụng này, smartphone, máy tính bảng và các thiết bị tương thích khác được gọi chung là “smartphone”.
- Máy tính  
Sử dụng phần mềm để lưu ảnh từ máy ảnh vào máy tính thông qua kết nối Wi-Fi.
- Dịch vụ web  
Thêm thông tin tài khoản của bạn vào máy ảnh để dịch vụ ảnh trực tuyến CANON iMAGE GATEWAY hoặc các dịch vụ web khác có thể gửi ảnh từ máy ảnh đến dịch vụ. Ảnh chưa gửi trong máy ảnh cũng có thể được gửi đến máy tính hoặc dịch vụ web thông qua CANON iMAGE GATEWAY.
- Máy in  
Gửi ảnh đến máy in tương thích PictBridge qua Wi-Fi (hỗ trợ DPS over IP) để in ảnh.
- Máy ảnh khác  
Gửi ảnh qua Wi-Fi giữa các máy ảnh Canon tương thích với Wi-Fi.

Trước khi sử dụng

Hướng dẫn cơ bản

Hướng dẫn chuyên sâu

Thông tin cơ bản về máy ảnh

Chế độ tự động /  
Chế độ bán tự động

Chế độ chụp khác

Chế độ P

Chế độ Tv, Av, M và C

Chế độ xem lại

Chức năng Wi-Fi

Menu thiết lập

Phụ kiện

Phụ lục

Chỉ mục



## Gửi ảnh đến smartphone

Có nhiều cách để kết nối máy ảnh với smartphone và gửi ảnh.

- Kết nối qua NFC (📖142)  
Đơn giản chạm máy ảnh vào smartphone Android tương thích NFC (phiên bản hệ điều hành 4.0 hoặc mới hơn) để kết nối.
- Kết nối qua menu Wi-Fi (📖144)  
Bạn có thể kết nối máy ảnh với smartphone như khi kết nối với máy tính hoặc thiết bị khác. Có thể thêm nhiều smartphone.

Trước khi kết nối với máy ảnh, smartphone cần được cài đặt ứng dụng riêng miễn phí Camera Connect. Để tìm hiểu chi tiết về ứng dụng này (smartphone được hỗ trợ và chức năng đi kèm), tham khảo trang web của Canon.



- Khuyến cáo chuyển đổi ứng dụng di động từ CameraWindow sang Camera Connect khi kết nối máy ảnh Canon tương thích Wi-Fi với smartphone qua Wi-Fi.

## Gửi ảnh đến smartphone tương thích NFC

Sử dụng NFC từ smartphone Android (phiên bản OS 4.0 hoặc mới hơn) để đơn giản hóa quá trình cài đặt Camera Connect và kết nối với máy ảnh. Thao tác khi thiết bị được kết nối lần đầu qua NFC sẽ khác nhau tùy theo chế độ máy ảnh lúc chạm vào thiết bị.

- Nếu máy ảnh tắt hoặc đang ở chế độ chụp khi chạm vào thiết bị, bạn có thể chọn và gửi ảnh trên màn hình chọn ảnh. Khi thiết bị được kết nối, bạn cũng có thể chụp từ xa và định vị ảnh chụp (📖164). Các thiết bị đã kết nối gần đây được liệt kê trong menu Wi-Fi và có thể kết nối lại dễ dàng.
- Nếu máy ảnh đang ở chế độ xem lại khi chạm vào thiết bị, bạn có thể chọn và gửi ảnh từ hiển thị bảng kê cho chọn ảnh.

Thực hiện theo hướng dẫn ở phần tiếp theo để kết nối qua NFC với máy ảnh đang tắt hoặc đang ở chế độ chụp.

### Kết nối qua NFC khi máy ảnh đang tắt hoặc đang ở chế độ chụp

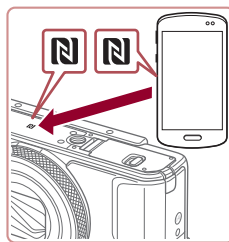

#### 1 Cài đặt Camera Connect.

- Kích hoạt NFC trên smartphone và chạm Dấu N (📶) của các thiết bị vào nhau để tự động khởi động Google Play trên smartphone. Khi trang tải Camera Connect hiển thị, tải và cài đặt ứng dụng.

Trước khi sử dụng

Hướng dẫn cơ bản

Hướng dẫn chuyên sâu

Thông tin cơ bản về máy ảnh

Chế độ tự động /  
Chế độ bán tự động

Chế độ chụp khác

Chế độ P

Chế độ Tv, Av, M và C

Chế độ xem lại

Chức năng Wi-Fi

Menu thiết lập

Phụ kiện

Phụ lục

Chỉ mục



## 2 Thiết lập kết nối.

- Bảo đảm máy ảnh đang tắt hoặc đang ở chế độ chụp.
- Chạm Dấu N (N) trên smartphone đã cài đặt Camera Connect vào Dấu N của máy ảnh.
- Màn hình máy ảnh sẽ tự động thay đổi.
- Nếu màn hình [Tên máy] hiển thị, nhấn các nút [▲][▼] hoặc xoay nút xoay [🌀] để chọn [OK], rồi nhấn nút [📁].

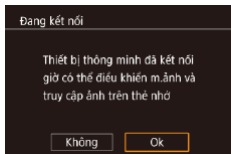
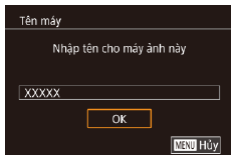

- Camera Connect sẽ khởi động trên smartphone.
- Các thiết bị được tự động kết nối.

## 3 Điều chỉnh thiết lập riêng.

- Khi màn hình này hiển thị, nhấn các nút [◀][▶] hoặc xoay nút xoay [🌀] để chọn [OK], rồi nhấn nút [📁].
- Bạn có thể sử dụng smartphone để duyệt, nhập hoặc định vị ảnh trên máy ảnh hoặc chụp ảnh từ xa.



## 4 Gửi ảnh.

- Xoay nút xoay [🌀] để chọn ảnh cần gửi, nhấn các nút [◀][▶] để chọn [Gửi hình này], rồi nhấn nút [📁].
- [Hoàn tất truyền dữ liệu] hiển thị sau khi ảnh được gửi, và màn hình truyền ảnh hiển thị trở lại.
- Để ngắt kết nối, nhấn nút [MENU], chọn [OK] trên màn hình xác nhận (nhấn các nút [◀][▶] hoặc xoay nút xoay [🌀]), rồi nhấn nút [📁]. Bạn cũng có thể sử dụng smartphone để dừng kết nối.



- Khi sử dụng NFC, lưu ý những điểm sau.
  - Tránh va đập mạnh giữa máy ảnh và smartphone. Làm vậy có thể gây hỏng thiết bị.
  - Các thiết bị có thể không nhận diện được nhau ngay lập tức tùy thuộc vào smartphone. Trong trường hợp này, thử để thiết bị gần nhau ở vị trí khác đôi chút. Nếu kết nối vẫn không được thiết lập, giữ các thiết bị chạm vào nhau cho đến khi màn hình máy ảnh thay đổi.
  - Nếu bạn kết nối khi máy ảnh đang tắt, thông báo yêu cầu bật máy ảnh sẽ hiển thị trên màn hình smartphone. Nếu vậy, bật máy ảnh và chạm lại các thiết bị vào nhau.
  - Không đặt các vật khác vào giữa máy ảnh và smartphone. Lưu ý rằng nắp máy ảnh hoặc smartphone hay các phụ kiện tương tự có thể gây cản trở kết nối.
- Có thể xem ảnh trên máy ảnh từ smartphone đã kết nối bằng cách chọn [Ok] ở bước 3. Để đặt bảo mật ảnh trên máy ảnh, không cho phép xem ảnh từ smartphone, chọn [Không] ở bước 3.
- Khi đã đăng ký một smartphone, bạn có thể thay đổi thiết lập riêng cho thiết bị này trên máy ảnh (📁165).

Trước khi sử dụng

Hướng dẫn cơ bản

Hướng dẫn chuyên sâu

Thông tin cơ bản về máy ảnh

Chế độ tự động /  
Chế độ bán tự động

Chế độ chụp khác

Chế độ P

Chế độ Tv, Av, M và C

Chế độ xem lại

Chức năng Wi-Fi

Menu thiết lập

Phụ kiện

Phụ lục

Chỉ mục





- Kết nối yêu cầu phải có thẻ nhớ lắp trong máy ảnh.
- Bạn cũng có thể thay đổi tên máy ảnh trên màn hình ở bước 2 (📖32).
- Không phải tất cả smartphone tương thích NFC đều có Dấu N (N). Để tìm hiểu chi tiết, tham khảo hướng dẫn sử dụng smartphone.
- Bạn cũng có thể gửi nhiều ảnh cùng lúc và thay đổi kích cỡ ảnh trước khi gửi (📖159).
- Để tắt kết nối NFC, chọn MENU (📖30) ▶ tab [📷] ▶ [Thiết lập giao tiếp không dây] ▶ [Cài đặt Wi-Fi] ▶ [NFC] ▶ [Tắt].

## Kết nối qua NFC khi máy ảnh đang ở chế độ xem lại



- Nhấn nút [▶] để bật máy ảnh.
- Chạm smartphone đã cài đặt Camera Connect (📖142) vào Dấu N (N) của máy ảnh.
- Nhấn các nút [▲][▼][◀][▶] hoặc xoay nút xoay [🌀] để chọn ảnh cần gửi, rồi nhấn nút [📷]. [✓] sẽ hiển thị.
- Để hủy chọn, nhấn lại nút [📷]. [✓] sẽ thôi hiển thị.
- Lặp lại quy trình này để chọn thêm ảnh.
- Sau khi chọn xong ảnh, nhấn nút [MENU], chọn [OK], rồi nhấn nút [📷].
- Nhấn các nút [▲][▼][◀][▶] hoặc xoay nút xoay [🌀] để chọn [Gửi], rồi nhấn nút [📷].
- Ảnh đã được gửi.



- Nếu có thông báo trên máy ảnh yêu cầu nhập tên trong khi kết nối, thực hiện theo bước 2 trong phần “Kết nối qua NFC khi máy ảnh đang tắt hoặc đang ở chế độ chụp” (📖142) để nhập tên.
- Máy ảnh sẽ không lưu giữ thông tin smartphone được kết nối qua NFC trong chế độ xem lại.
- Bạn có thể thiết lập trước ảnh sẽ gửi với kích cỡ mong muốn (📖161).

## Thêm Smartphone

Thực hiện theo những bước sau để sử dụng máy ảnh làm điểm truy cập. Bạn cũng có thể sử dụng điểm truy cập có sẵn (📖146).

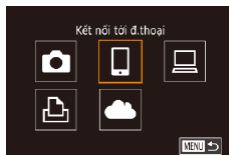
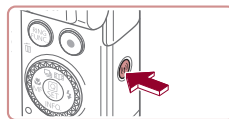

### 1 Cài đặt Camera Connect.

- Đối với iPhone hoặc iPad, tìm Camera Connect trên App Store rồi tải xuống và cài đặt.
- Đối với các smartphone Android, tải xuống và cài đặt Camera Connect từ Google Play.

### 2 Truy cập menu Wi-Fi.

- Nhấn nút [(📷)].
- Khi màn hình [Tên máy] hiển thị, chọn [OK] (📖142).

### 3 Chọn [📷].

- Nhấn các nút [▲][▼][◀][▶] hoặc xoay nút xoay [🌀] để chọn [📷], rồi nhấn nút [📷].

Trước khi sử dụng

Hướng dẫn cơ bản

Hướng dẫn chuyên sâu

Thông tin cơ bản về máy ảnh

Chế độ tự động /  
Chế độ bán tự động

Chế độ chụp khác

Chế độ P

Chế độ Tv, Av, M và C

Chế độ xem lại

Chức năng Wi-Fi

Menu thiết lập

Phụ kiện

Phụ lục

Chỉ mục



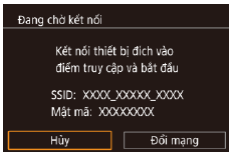
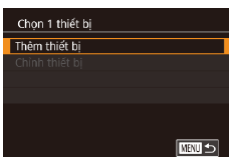

#### 4 Chọn [Thêm thiết bị].

- Nhấn các nút [▲][▼] hoặc xoay nút xoay [●] để chọn [Thêm thiết bị], rồi nhấn nút [●] để chọn [Thêm thiết bị], rồi nhấn nút [●].
- SSID máy ảnh và mật mã sẽ hiển thị.

#### 5 Kết nối smartphone với mạng.

- Trong menu cài đặt Wi-Fi của smartphone, chọn SSID (tên mạng) hiển thị trên máy ảnh để thiết lập kết nối.
- Nhập mật mã hiển thị trên máy ảnh vào ô nhập mật mã.

#### 6 Khởi động Camera Connect.

- Khởi động Camera Connect trên smartphone.

#### 7 Chọn máy ảnh cần kết nối.

- Trên màn hình chọn máy ảnh hiển thị trên smartphone, chọn máy ảnh để bắt đầu ghép đôi.

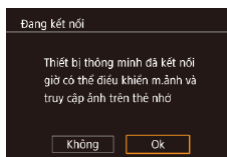

#### 8 Điều chỉnh thiết lập riêng.

- Nhấn các nút [◀][▶] hoặc xoay nút xoay [●] để chọn [Ok], rồi nhấn nút [●].
- Bạn có thể sử dụng smartphone để duyệt, nhập hoặc định vị ảnh trên máy ảnh hoặc chụp ảnh từ xa.

#### 9 Gửi ảnh.

- Xoay nút xoay [●] để chọn ảnh cần gửi, nhấn các nút [◀][▶] để chọn [Gửi hình này], rồi nhấn nút [●].
- [Hoàn tất truyền dữ liệu] hiển thị sau khi ảnh được gửi, và màn hình truyền ảnh hiển thị trở lại.
- Để ngắt kết nối, nhấn nút [MENU], chọn [Ok] trên màn hình xác nhận (nhấn các nút [◀][▶] hoặc xoay nút xoay [●]), rồi nhấn nút [●]. Bạn cũng có thể sử dụng smartphone để dừng kết nối.
- Để thêm nhiều smartphone, lặp lại quy trình trên bắt đầu từ bước 1.



- Có thể xem ảnh trên máy ảnh từ smartphone đã kết nối bằng cách chọn [Ok] ở bước 8. Để đặt bảo mật ảnh trên máy ảnh, không cho phép xem ảnh từ smartphone, chọn [Không] ở bước 8.
- Khi đã đăng ký một smartphone, bạn có thể thay đổi thiết lập riêng cho thiết bị này trên máy ảnh (165).

Trước khi sử dụng

Hướng dẫn cơ bản

Hướng dẫn chuyên sâu

Thông tin cơ bản về máy ảnh

Chế độ tự động /  
Chế độ bán tự động

Chế độ chụp khác

Chế độ P

Chế độ Tv, Av, M và C

Chế độ xem lại

Chức năng Wi-Fi

Menu thiết lập

Phụ kiện

Phụ lục

Chỉ mục





- Kết nối yêu cầu phải có thể nhớ lắp trong máy ảnh.
- Khi máy ảnh đã kết nối với thiết bị qua menu Wi-Fi, các kết nối gần đây sẽ được liệt kê đầu tiên khi truy cập menu Wi-Fi. Bạn có thể dễ dàng kết nối lại bằng cách nhấn các nút [▲][▼] để chọn thiết bị rồi nhấn nút [⊞]. Để thêm một thiết bị mới, nhấn các nút [◀][▶] để hiển thị màn hình lựa chọn thiết bị, rồi định cấu hình thiết lập.
- Nếu bạn không muốn hiển thị thiết bị đích đã kết nối gần đây, chọn MENU (📖30) ▶ tab [🔍4] ▶ [Thiết lập giao tiếp không dây] ▶ [Cài đặt Wi-Fi] ▶ [Nhập ký thích] ▶ [Tắt].
- Để kết nối mà không cần nhập mật mã ở bước 5, chọn MENU (📖30) ▶ tab [🔍4] ▶ [Thiết lập giao tiếp không dây] ▶ [Cài đặt Wi-Fi] ▶ [Mật mã] ▶ [Tắt]. [Mật mã] sẽ không còn hiển thị trên màn hình SSID (ở bước 4).
- Bạn cũng có thể gửi nhiều ảnh cùng lúc và thay đổi kích cỡ ảnh trước khi gửi (📖159).

## Sử dụng điểm truy cập khác

Khi kết nối máy ảnh với smartphone bằng menu Wi-Fi, bạn cũng có thể sử dụng điểm truy cập hiện có.

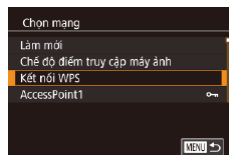
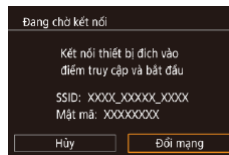

### 1 Chuẩn bị kết nối.

- Truy cập màn hình [Đang chờ kết nối] bằng cách thực hiện theo các bước 1 – 4 trong phần “Thêm Smartphone” (📖144).

### 2 Kết nối smartphone với điểm truy cập.

### 3 Chọn [Đổi mạng].

- Nhấn các nút [◀][▶] hoặc xoay nút xoay [⊞] để chọn [Đổi mạng], rồi nhấn nút [⊞].
- Danh sách các điểm truy cập phát hiện được sẽ hiển thị.

### 4 Kết nối với điểm truy cập.

- Với điểm truy cập tương thích WPS, kết nối với điểm truy cập rồi chọn smartphone như mô tả ở các bước 5 – 8 trong phần “Sử dụng điểm truy cập tương thích WPS” (📖149).
- Với điểm truy cập không tương thích WPS, thực hiện theo các bước 2 – 4 trong phần “Kết nối điểm truy cập trong danh sách” (📖151) để kết nối với điểm truy cập và chọn smartphone.

### 5 Chọn máy ảnh cần kết nối.

- Trên màn hình chọn máy ảnh hiển thị trên smartphone, chọn máy ảnh để bắt đầu ghép đôi.

Trước khi sử dụng

Hướng dẫn cơ bản

Hướng dẫn chuyên sâu

Thông tin cơ bản về máy ảnh

Chế độ tự động /  
Chế độ bán tự động

Chế độ chụp khác

Chế độ P

Chế độ Tv, Av, M và C

Chế độ xem lại

Chức năng Wi-Fi

Menu thiết lập

Phụ kiện

Phụ lục

Chỉ mục



## 6 Định cấu hình thiết lập riêng và gửi ảnh.

- Thực hiện theo các bước 8 – 9 trong phần “Thêm Smartphone” (📖144) để định cấu hình thiết lập riêng và gửi ảnh.

### ■ Điểm truy cập đã sử dụng

Bạn có thể tự động kết nối lại với điểm truy cập đã sử dụng trước đó bằng cách thực hiện theo bước 4 trong phần “Thêm Smartphone” (📖144).

- Để sử dụng máy ảnh làm điểm truy cập, chọn [Đổi mạng] trên màn hình hiển thị khi bạn thiết lập kết nối, rồi chọn [Chế độ điểm truy cập máy ảnh].
- Để đổi điểm truy cập, chọn [Đổi mạng] trên màn hình hiển thị khi thiết lập kết nối, rồi thực hiện theo quy trình “Sử dụng điểm truy cập khác” (📖146) từ bước 4.

## Lưu ảnh vào máy tính

### ■ Chuẩn bị đăng ký máy tính

Để tìm hiểu chi tiết các yêu cầu hệ thống và thông tin tương thích, ví dụ như máy tính nào có thể kết nối với máy ảnh qua Wi-Fi, bao gồm hỗ trợ cho các hệ điều hành mới, truy cập trang web của Canon.



- Không hỗ trợ phiên bản Windows 7 Starter và Home Basic.
- Phiên bản Windows 7 N (phiên bản Châu Âu) và KN (phiên bản Hàn Quốc) yêu cầu tải xuống và cài đặt Windows Media Feature Pack.  
Để tìm hiểu chi tiết, truy cập trang web sau.  
<http://go.microsoft.com/fwlink/?LinkId=159730>

### Cài đặt phần mềm

Windows 7 và Mac OS X 10.9 được sử dụng ở đây nhằm mục đích minh họa.

#### 1 Tải về phần mềm.

- Truy cập trang web sau trên máy tính kết nối internet.

<http://www.canon.com/icpd/>

- Chọn quốc gia hoặc khu vực của bạn, rồi thực hiện theo chỉ dẫn hiển thị để chuẩn bị tải về.
- Bản nén phần mềm sẽ được tải về máy tính.

Trước khi sử dụng

Hướng dẫn cơ bản

Hướng dẫn chuyên sâu

Thông tin cơ bản về máy ảnh

Chế độ tự động /  
Chế độ bán tự động

Chế độ chụp khác

Chế độ P

Chế độ Tv, Av, M và C

Chế độ xem lại

Chức năng Wi-Fi

Menu thiết lập

Phụ kiện

Phụ lục

Chỉ mục





## 2 Bắt đầu cài đặt.

- Nhấp đúp vào tập tin vừa tải về, nhấp vào [Easy Installation] khi màn hình phía bên trái hiển thị. Thực hiện theo các hướng dẫn trên màn hình để hoàn tất quá trình cài đặt.
- Quá trình cài đặt có thể kéo dài trong một khoảng thời gian tùy thuộc vào hiệu suất máy tính và kết nối internet.
- Nhấp vào [Finish] hoặc [Restart] trên màn hình sau khi cài đặt.



- Bạn phải truy cập internet và thanh toán riêng mọi chi phí tài khoản ISP và phí truy cập.



- Để gỡ cài đặt phần mềm, thực hiện theo các bước sau.
  - Với Windows: Chọn menu [Start] ► [All Programs] ► [Canon Utilities], rồi chọn phần mềm muốn gỡ cài đặt.
  - Với Mac OS: Tại thư mục [Canon Utilities] nằm trong [Applications], kéo thư mục của phần mềm muốn gỡ cài đặt vào thùng rác, rồi làm rỗng thùng rác.

## Định cấu hình máy tính để kết nối Wi-Fi (chỉ dành cho Windows)

Trên máy tính chạy Windows, định cấu hình các thiết lập sau trước khi kết nối máy ảnh với máy tính qua Wi-Fi.



### 1 Xác nhận máy tính đã kết nối với điểm truy cập.

- Để tìm hiểu về cách kiểm tra kết nối mạng, tham khảo hướng dẫn sử dụng máy tính.

### 2 Định cấu hình thiết lập.

- Nhấp vào các mục theo thứ tự sau: Menu [Start] ► [All Programs] ► [Canon Utilities] ► [CameraWindow] ► [Wi-Fi connection setup].
- Trong trình ứng dụng đã mở, thực hiện theo các hướng dẫn trên màn hình và định cấu hình thiết lập.



- Định cấu hình thiết lập Windows sau khi chạy tiện ích ở bước 2.
  - Turn on media streaming.  
Tính năng này cho phép máy ảnh tìm thấy (phát hiện) máy tính để truy cập qua Wi-Fi.
  - Turn on network discovery.  
Tính năng này cho phép máy tính tìm thấy (phát hiện) máy ảnh.
  - Turn on ICMP (Internet Control Message Protocol).  
Tính năng này cho phép kiểm tra trạng thái kết nối mạng.
  - Enable Universal Plug & Play (UPnP).  
Tính năng này cho phép thiết bị mạng tự động phát hiện từng thiết bị khác.
- Một số phần mềm bảo mật có thể không cho phép bạn hoàn tất các thiết lập trên. Hãy kiểm tra thiết lập của phần mềm bảo mật.

Trước khi sử dụng

Hướng dẫn cơ bản

Hướng dẫn chuyên sâu

Thông tin cơ bản về máy ảnh

Chế độ tự động /  
Chế độ bán tự động

Chế độ chụp khác

Chế độ P

Chế độ Tv, Av, M và C

Chế độ xem lại

Chức năng Wi-Fi

Menu thiết lập

Phụ kiện

Phụ lục

Chỉ mục



## Lưu ảnh vào máy tính đã kết nối

Kết nối với điểm truy cập qua mạng Wi-Fi như quy trình dưới đây. Ngoài ra, tham khảo hướng dẫn sử dụng điểm truy cập.

### Xác nhận tính tương thích với điểm truy cập

Xác nhận rằng bộ định tuyến Wi-Fi hoặc trạm cơ sở phù hợp với các chuẩn Wi-Fi trong phần “Máy ảnh” (📖217).

Các phương pháp kết nối thay đổi tùy theo điểm truy cập có hỗ trợ Wi-Fi Protected Setup (WPS, 📖149) hay không (📖151). Với điểm truy cập không tương thích WPS, kiểm tra thông tin sau.

- Tên mạng (SSID/ESSID)  
SSID hoặc ESSID của điểm truy cập được sử dụng, còn được gọi là “tên điểm truy cập” hoặc “tên mạng”.
- Xác thực mạng / mã hóa dữ liệu (phương pháp mã hóa / chế độ mã hóa)  
Phương pháp mã hóa dữ liệu trong lúc truyền bằng chức năng không dây. Kiểm tra thiết lập bảo mật được sử dụng: WPA2-PSK (AES), WPA2-PSK (TKIP), WPA-PSK (AES), WPA-PSK (TKIP), WEP (Xác thực hệ thống mở) hoặc không bảo mật.
- Mật mã (khóa mã hóa / khóa mạng)  
Khóa được sử dụng khi mã hóa dữ liệu trong lúc truyền bằng chức năng không dây, còn được gọi là “khóa mã hóa” hoặc “khóa mạng”.
- Danh mục khóa (khóa truyền)  
Khóa được đặt khi sử dụng phương pháp WEP để xác thực mạng / mã hóa dữ liệu. Sử dụng “1” làm thiết lập.



- Nếu yêu cầu sử dụng tài khoản quản trị viên hệ thống để điều chỉnh thiết lập mạng, liên hệ với quản trị viên hệ thống để biết chi tiết.
- Những thiết lập này rất quan trọng cho việc bảo mật mạng. Cần đặc biệt thận trọng khi thay đổi những thiết lập này.



- Để tìm hiểu về tương thích WPS và cách kiểm tra thiết lập, tham khảo hướng dẫn sử dụng điểm truy cập.
- Bộ định tuyến là thiết bị tạo cấu trúc mạng (LAN) để kết nối nhiều máy tính. Bộ định tuyến có trang bị chức năng Wi-Fi gọi là “bộ định tuyến Wi-Fi”.
- Tắt cả bộ định tuyến Wi-Fi và trạm cơ sở trong hướng dẫn này được gọi là “điểm truy cập”.
- Nếu bạn sử dụng chức năng lọc địa chỉ MAC trên mạng Wi-Fi, đảm bảo đã thêm địa chỉ MAC của máy ảnh vào điểm truy cập. Bạn có thể kiểm tra địa chỉ MAC của máy ảnh bằng cách chọn MENU (📖30) ▶ tab [🔍4] ▶ [Thiết lập giao tiếp không dây] ▶ [Cài đặt Wi-Fi] ▶ [Kiểm tra địa chỉ MAC].

### Sử dụng điểm truy cập tương thích WPS

WPS giúp hoàn tất thiết lập kết nối các thiết bị qua mạng Wi-Fi một cách dễ dàng. Bạn có thể sử dụng phương pháp PBC hoặc phương pháp PIN để thiết lập thiết bị được hỗ trợ WPS.

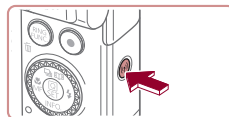

#### 1 Xác nhận máy tính đã kết nối với điểm truy cập.

- Để tìm hiểu về cách kiểm tra kết nối, tham khảo hướng dẫn sử dụng điểm truy cập và thiết bị.

#### 2 Truy cập menu Wi-Fi.

- Nhấn nút [(🔍)].

Trước khi sử dụng

Hướng dẫn cơ bản

Hướng dẫn chuyên sâu

Thông tin cơ bản về máy ảnh

Chế độ tự động /  
Chế độ bán tự động

Chế độ chụp khác

Chế độ P

Chế độ Tv, Av, M và C

Chế độ xem lại

Chức năng Wi-Fi

Menu thiết lập

Phụ kiện

Phụ lục

Chỉ mục



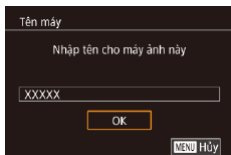

- Nếu màn hình [Tên máy] hiển thị, nhấn các nút [▲][▼] hoặc xoay nút xoay [⊙] để chọn [OK], rồi nhấn nút [⊙].

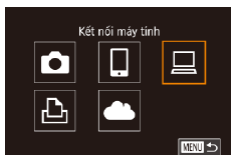

### 3 Chọn [⊞].

- Nhấn các nút [▲][▼][◀][▶] hoặc xoay nút xoay [⊙] để chọn [⊞], rồi nhấn nút [⊙].



### 4 Chọn [Thêm thiết bị].

- Nhấn các nút [▲][▼] hoặc xoay nút xoay [⊙] để chọn [Thêm thiết bị], rồi nhấn nút [⊙].

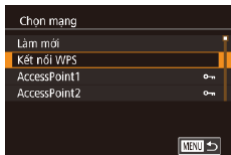

### 5 Chọn [Kết nối WPS].

- Nhấn các nút [▲][▼] hoặc xoay nút xoay [⊙] để chọn [Kết nối WPS], rồi nhấn nút [⊙].

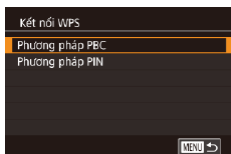

### 6 Chọn [Phương pháp PBC].

- Nhấn các nút [▲][▼] hoặc xoay nút xoay [⊙] để chọn [Phương pháp PBC], rồi nhấn nút [⊙].

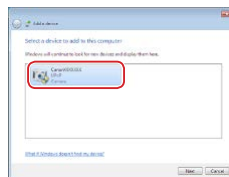
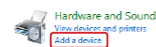
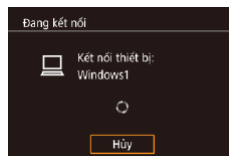
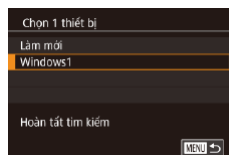
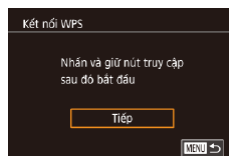

## 7 Thiết lập kết nối.

- Trên điểm truy cập, nhấn giữ nút kết nối WPS trong vài giây.
- Nhấn nút [⊙] trên máy ảnh để chuyển đến bước tiếp theo.
- Máy ảnh kết nối với điểm truy cập, và danh sách thiết bị kết nối hiển thị trên màn hình [Chọn 1 thiết bị].

## 8 Chọn thiết bị đích.

- Chọn tên thiết bị đích (nhấn các nút [▲][▼] hoặc xoay nút xoay [⊙]), rồi nhấn nút [⊙].

## 9 Cài đặt trình điều khiển (chỉ dành cho kết nối với Window).

- Khi màn hình hiển thị trên máy ảnh, nhấp vào menu Start trên máy tính, rồi nhấp vào [Control Panel], sau đó nhấp vào [Add a device].
- Nhấp đúp vào biểu tượng máy ảnh được kết nối.
- Cài đặt trình điều khiển sẽ bắt đầu.
- Sau khi hoàn tất cài đặt trình điều khiển và khởi động kết nối giữa máy ảnh với máy tính, màn hình AutoPlay sẽ hiển thị. Màn hình máy ảnh không hiển thị thông tin.

Trước khi sử dụng

Hướng dẫn cơ bản

Hướng dẫn chuyên sâu

Thông tin cơ bản về máy ảnh

Chế độ tự động /  
Chế độ bán tự động

Chế độ chụp khác

Chế độ P

Chế độ Tv, Av, M và C

Chế độ xem lại

Chức năng Wi-Fi

Menu thiết lập

Phụ kiện

Phụ lục

Chỉ mục



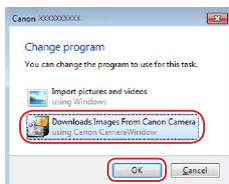

## 10 Hiện thị CameraWindow.

- Windows: Truy cập CameraWindow bằng cách nhấp [Downloads Images From Canon Camera].
- Mac OS: CameraWindow tự động hiển thị khi thiết lập kết nối Wi-Fi giữa máy ảnh và máy tính.

## 11 Nhập ảnh.

- Nhấp vào [Import Images from Camera], rồi nhấp vào [Import Untransferred Images].
- Ảnh được lưu vào thư mục Pictures trên máy tính trong các thư mục riêng biệt được đặt tên theo ngày.
- Sau khi nhập ảnh xong, nhấp [OK] hiển thị trên màn hình.
- Sử dụng Digital Photo Professional để xem ảnh được lưu vào máy tính. Để xem phim, sử dụng phần mềm đã cài đặt hoặc phần mềm thông dụng sẵn có tương thích với phim được quay bởi máy ảnh.



- Khi máy ảnh đã kết nối với thiết bị qua menu Wi-Fi, các kết nối đích gần đây sẽ được liệt kê đầu tiên khi truy cập menu Wi-Fi. Bạn có thể dễ dàng kết nối lại bằng cách nhấn các nút [▲][▼] để chọn thiết bị rồi nhấn nút [⏏]. Để thêm một thiết bị mới, nhấn các nút [◀][▶] để hiển thị màn hình lựa chọn thiết bị, rồi định cấu hình thiết lập.
- Nếu bạn không muốn hiển thị thiết bị đích đã kết nối gần đây, chọn MENU (130) ▶ tab [4] ▶ [Thiết lập giao tiếp không dây] ▶ [Cài đặt Wi-Fi] ▶ [Nhập ký đích] ▶ [Tắt].
- Bạn cũng có thể thay đổi tên máy ảnh trên màn hình ở bước 2 (132).
- Khi máy ảnh kết nối với máy tính, màn hình máy ảnh sẽ không hiển thị thông tin.
- Mac OS: Nếu CameraWindow không hiển thị, nhấp vào biểu tượng [CameraWindow] trong Dock.
- Tắt máy ảnh để ngắt kết nối máy ảnh.
- Nếu bạn chọn [Phương pháp PIN] ở bước 6, mã PIN sẽ hiển thị trên màn hình. Đảm bảo đặt mã này cho điểm truy cập. Chọn thiết bị trên màn hình [Chọn 1 thiết bị]. Để tìm hiểu thông tin chi tiết, tham khảo hướng dẫn sử dụng của điểm truy cập.

## Kết nối điểm truy cập trong danh sách

### 1 Xem điểm truy cập trong danh sách.

- Xem danh sách mạng (điểm truy cập) như mô tả ở các bước 1 – 4 của phần “Sử dụng điểm truy cập tương thích WPS” (149).

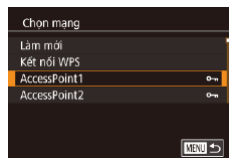

### 2 Chọn điểm truy cập.

- Nhấn các nút [▲][▼] hoặc xoay nút xoay [◀] để chọn mạng (điểm truy cập), rồi nhấn nút [⏏].

Trước khi sử dụng

Hướng dẫn cơ bản

Hướng dẫn chuyên sâu

Thông tin cơ bản về máy ảnh

Chế độ tự động / Chế độ bán tự động

Chế độ chụp khác

Chế độ P

Chế độ Tv, Av, M và C

Chế độ xem lại

Chức năng Wi-Fi

Menu thiết lập

Phụ kiện

Phụ lục

Chỉ mục



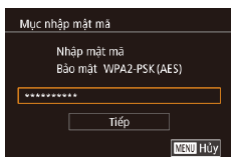

### 3 Nhập mật mã điểm truy cập.

- Nhấn nút [OK] để truy cập bàn phím, rồi nhập mật mã (📖32).
- Nhấn các nút [▲][▼] hoặc xoay nút xoay [🌀] để chọn [Tiếp], rồi nhấn nút [OK].

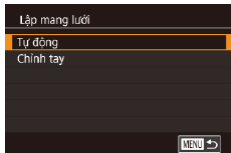

### 4 Chọn [Tự động].

- Nhấn các nút [▲][▼] hoặc xoay nút xoay [🌀] để chọn [Tự động], rồi nhấn nút [OK].
- Để lưu ảnh vào máy tính đã kết nối, thực hiện theo quy trình từ bước 8 trong phần “Sử dụng điểm truy cập tương thích WPS” (📖149).



- Để xác định mật mã điểm truy cập, kiểm tra điểm truy cập đó hoặc tham khảo hướng dẫn sử dụng.
- Nếu không phát hiện điểm truy cập nào ngay cả khi đã chọn [Làm mới] ở bước 2 để cập nhật danh sách, chọn [Chính thủ công] ở bước 2 để hoàn tất thiết lập điểm truy cập bằng tay. Thực hiện theo hướng dẫn trên màn hình và nhập SSID, thiết lập bảo mật và mật mã.
- Khi kết nối thiết bị khác thông qua điểm truy cập mà bạn đã kết nối, mật mã ở bước 3 sẽ hiển thị [\*]. Để sử dụng cùng một mật mã, chọn [Tiếp] (nhấn các nút [▲][▼] hoặc xoay nút xoay [🌀]) và nhấn nút [OK].

## Điểm truy cập đã sử dụng

Bạn có thể tự động kết nối lại với điểm truy cập đã sử dụng trước đó bằng cách thực hiện theo bước 4 trong phần “Sử dụng điểm truy cập tương thích WPS” (📖149).

- Để kết nối với thiết bị thông qua điểm truy cập, xác nhận rằng thiết bị đích đã được kết nối với điểm truy cập, rồi thực hiện theo quy trình từ bước 8 trong phần “Sử dụng điểm truy cập tương thích WPS” (📖149).
- Để chuyển điểm truy cập, chọn [Đổi mạng] trên màn hình hiển thị khi bạn thiết lập kết nối, rồi thực hiện theo quy trình “Sử dụng điểm truy cập tương thích WPS” (📖149) từ bước 5 hoặc quy trình “Kết nối điểm truy cập trong danh sách” (📖151) từ bước 2.

Trước khi sử dụng

Hướng dẫn cơ bản

Hướng dẫn chuyên sâu

Thông tin cơ bản về máy ảnh

Chế độ tự động /  
Chế độ bán tự động

Chế độ chụp khác

Chế độ P

Chế độ Tv, Av, M và C

Chế độ xem lại

Chức năng Wi-Fi

Menu thiết lập

Phụ kiện

Phụ lục

Chỉ mục



## Gửi ảnh lên dịch vụ web đã đăng ký

### Đăng ký dịch vụ web

Sử dụng smartphone hoặc máy tính để thêm dịch vụ web mà bạn muốn sử dụng vào máy ảnh.

- Để hoàn tất thiết lập cho CANON IMAGE GATEWAY và các dịch vụ web khác, smartphone hay máy tính cần có trình duyệt và được kết nối với mạng internet.
- Kiểm tra trang web CANON IMAGE GATEWAY để tìm hiểu chi tiết về các yêu cầu trình duyệt (Microsoft Internet Explorer, v.v...), bao gồm thông tin về thiết lập và phiên bản.
- Để tìm hiểu thông tin về các quốc gia và khu vực có thể sử dụng CANON IMAGE GATEWAY, tham khảo trang web của Canon (<http://www.canon.com/cig/>).
- Nếu muốn sử dụng các dịch vụ web khác ngoài CANON IMAGE GATEWAY, bạn cần có tài khoản của các dịch vụ này. Để tìm hiểu thông tin chi tiết, tham khảo trang web của dịch vụ web bạn muốn đăng ký.
- Có thể phải thanh toán thêm phí kết nối ISP và phí điểm truy cập riêng.



- CANON IMAGE GATEWAY cũng cung cấp hướng dẫn tài về.

## Đăng ký CANON IMAGE GATEWAY

Liên kết máy ảnh với CANON IMAGE GATEWAY bằng cách thêm CANON IMAGE GATEWAY vào dịch vụ web đích trên máy ảnh. Lưu ý rằng bạn cần nhập một địa chỉ email sẽ sử dụng trên máy tính hoặc smartphone để nhận thư thông báo về việc hoàn tất thiết lập liên kết.

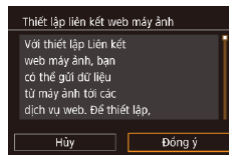
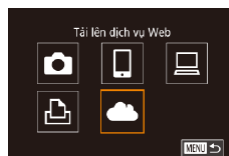
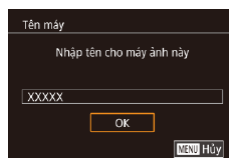
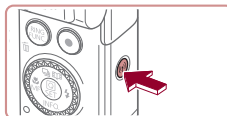

### 1 Truy cập menu Wi-Fi.

- Nhấn nút [Wi-Fi].

- Nếu màn hình [Tên máy] hiển thị, nhấn các nút [▲][▼] hoặc xoay nút xoay [🌀] để chọn [OK], rồi nhấn nút [🔍].

### 2 Chọn [☁].

- Nhấn các nút [▲][▼][◀][▶] hoặc xoay nút xoay [🌀] để chọn [☁], rồi nhấn nút [🔍].

### 3 Chấp nhận thỏa thuận để nhập địa chỉ email.

- Đọc kỹ nội dung hiển thị, nhấn các nút [◀][▶] hoặc xoay nút xoay [🌀] để chọn [Đồng ý], rồi nhấn nút [🔍].

Trước khi sử dụng

Hướng dẫn cơ bản

Hướng dẫn chuyên sâu

Thông tin cơ bản về máy ảnh

Chế độ tự động /  
Chế độ bán tự động

Chế độ chụp khác

Chế độ P

Chế độ Tv, Av, M và C

Chế độ xem lại

Chức năng Wi-Fi

Menu thiết lập

Phụ kiện

Phụ lục

Chỉ mục



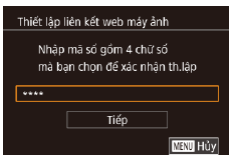
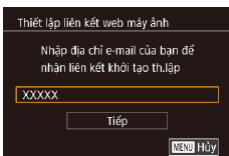
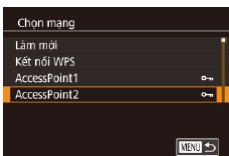

#### 4 Thiết lập kết nối với điểm truy cập.

- Kết nối với điểm truy cập như mô tả ở các bước 5 – 7 trong phần “Sử dụng điểm truy cập tương thích WPS” (📖 149) hoặc các bước 2 – 4 trong phần “Kết nối điểm truy cập trong danh sách” (📖 151).

#### 5 Nhập địa chỉ email.

- Màn hình nhập địa chỉ email sẽ hiển thị khi máy ảnh đã kết nối với CANON iMAGE GATEWAY qua điểm truy cập.
- Nhập địa chỉ email của bạn, nhấn các nút [◀][▶] hoặc xoay nút xoay [🌀] để chọn [Tiếp], rồi nhấn nút [📧].

#### 6 Nhập mã số gồm bốn chữ số.

- Nhập bất kỳ 4 chữ số nào, nhấn các nút [◀][▶] hoặc xoay nút xoay [🌀] để chọn [Tiếp], rồi nhấn nút [📧].
- Bạn sẽ cần mã bốn chữ số này khi thiết lập liên kết với CANON iMAGE GATEWAY ở bước 8.

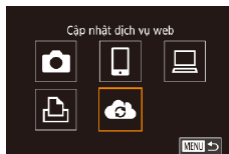
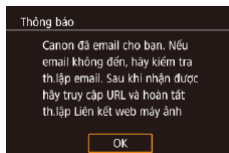

#### 7 Kiểm tra thư thông báo.

- Khi thông tin đã được gửi tới CANON iMAGE GATEWAY, bạn sẽ nhận được thư thông báo tại địa chỉ email đã nhập ở bước 5.
- Màn hình sẽ hiển thị để thông báo đã gửi email. Nhấn nút [📧].
- [☁] sẽ chuyển thành [📧].

#### 8 Truy cập trang liên kết trong thư thông báo và hoàn tất thiết lập liên kết máy ảnh.

- Truy cập trang liên kết trong thư thông báo từ máy tính hoặc smartphone.
- Thực hiện theo chỉ dẫn để hoàn tất thiết lập trên trang thiết lập liên kết máy ảnh.

#### 9 Hoàn tất thiết lập CANON iMAGE GATEWAY trên máy ảnh.

- Nhấn các nút [▲][▼][◀][▶] hoặc xoay nút xoay [🌀] để chọn [☁], rồi nhấn nút [📧].
- [📧] (📖 162) và CANON iMAGE GATEWAY đã được thêm vào kết nối đích.
- Bạn có thể thêm dịch vụ web khác nếu cần. Trong trường hợp này, thực hiện theo quy trình từ bước 2 trong phần “Đăng ký các dịch vụ web khác” (📖 155).

Trước khi sử dụng

Hướng dẫn cơ bản

Hướng dẫn chuyên sâu

Thông tin cơ bản về máy ảnh

Chế độ tự động /  
Chế độ bán tự động

Chế độ chụp khác

Chế độ P

Chế độ Tv, Av, M và C

Chế độ xem lại

Chức năng Wi-Fi

Menu thiết lập

Phụ kiện

Phụ lục

Chỉ mục





- Đảm bảo ứng dụng mail của máy tính hoặc smartphone không được định cấu hình chặn email từ một số tên miền nhất định, nếu không bạn có thể sẽ không nhận được thư thông báo.



- Bạn cũng có thể thay đổi tên máy ảnh trên màn hình ở bước 1 (📖166).
- Khi máy ảnh đã kết nối với thiết bị qua menu Wi-Fi, các kết nối đích gần đây được liệt kê ngay khi truy cập menu. Nhấn các nút [◀][▶] để truy cập màn hình lựa chọn thiết bị rồi định cấu hình thiết lập.
- Khi một kết nối đích đã được gán cho Kiểu cảm ứng (📖127), đơn giản chỉ cần kéo dọc màn hình với thao tác đã gán, máy ảnh sẽ tự động nói lại kết nối trước đó.

## Đăng ký các dịch vụ web khác

Ngoài dịch vụ CANON iIMAGE GATEWAY, bạn cũng có thể thêm các dịch vụ web khác vào máy ảnh.



### 1 Đăng nhập CANON iIMAGE GATEWAY và truy cập trang thiết lập của liên kết máy ảnh.

- Từ máy tính hoặc smartphone, truy cập địa chỉ <http://www.canon.com/cig/> để vào trang CANON iIMAGE GATEWAY.



### 2 Định cấu hình dịch vụ web mong muốn.

- Thực hiện theo hướng dẫn trên smartphone hoặc máy tính để thiết lập dịch vụ web.

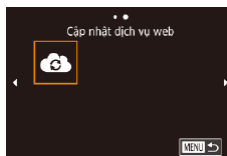

### 3 Chọn [📶].

- Nhấn nút [⏏].
- Nhấn các nút [▲][▼][◀][▶] hoặc xoay nút xoay [🌀] để chọn [📶], rồi nhấn nút [👉].
- Thiết lập dịch vụ web đã được cập nhật.



- Nếu các thiết lập đã định cấu hình thay đổi, lặp lại các bước trên để cập nhật thiết lập cho máy ảnh.

Trước khi sử dụng

Hướng dẫn cơ bản

Hướng dẫn chuyên sâu

Thông tin cơ bản về máy ảnh

Chế độ tự động /  
Chế độ bán tự động

Chế độ chụp khác

Chế độ P

Chế độ Tv, Av, M và C

Chế độ xem lại

Chức năng Wi-Fi

Menu thiết lập

Phụ kiện

Phụ lục

Chỉ mục



## Tải ảnh lên dịch vụ web

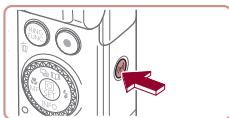

### 1 Truy cập menu Wi-Fi.

- Nhấn nút [Wi-Fi].



### 2 Chọn kết nối đích.

- Chọn biểu tượng dịch vụ web (nhấn các nút [▲][▼][◀][▶] hoặc xoay nút xoay [DISC]), rồi nhấn nút [SET].
- Nếu có nhiều người nhận hoặc nhiều tùy chọn chia sẻ được sử dụng với cùng một dịch vụ web, chọn mục mong muốn trên màn hình [Chọn Người nhận] (nhấn các nút [▲][▼] hoặc xoay nút xoay [DISC]), rồi nhấn nút [SET].



### 3 Gửi ảnh.

- Xoay nút xoay [DISC] để chọn ảnh cần gửi, nhấn các nút [◀][▶] để chọn [Gửi hình này], rồi nhấn nút [SET].
- Khi tải lên YouTube, vui lòng đọc điều khoản dịch vụ, chọn [Đồng ý], rồi nhấn nút [SET].
- Sau khi ảnh được gửi, [OK] sẽ hiển thị trên màn hình. Nhấn nút [SET] để trở lại màn hình xem lại.



- Kết nối yêu cầu phải có thẻ nhớ (có lưu ảnh) lắp trong máy ảnh.
- Bạn cũng có thể gửi nhiều ảnh cùng lúc, thay đổi kích cỡ ảnh và thêm nhận xét trước khi gửi (159).
- Để xem ảnh đã tải từ smartphone lên CANON IMAGE GATEWAY, sử dụng ứng dụng riêng Canon Online Photo Album. Tải xuống và cài đặt ứng dụng Canon Online Photo Album cho iPhone hoặc iPad từ App Store, hoặc cho thiết bị Android từ Google Play.

Trước khi sử dụng

Hướng dẫn cơ bản

Hướng dẫn chuyên sâu

Thông tin cơ bản về máy ảnh

Chế độ tự động /  
Chế độ bán tự động

Chế độ chụp khác

Chế độ P

Chế độ Tv, Av, M và C

Chế độ xem lại

Chức năng Wi-Fi

Menu thiết lập

Phụ kiện

Phụ lục

Chỉ mục



## In ảnh qua kết nối không dây với máy in

Kết nối máy ảnh với máy in thông qua Wi-Fi để in ảnh như sau.  
Thực hiện theo những bước sau để sử dụng máy ảnh làm điểm truy cập.  
Bạn cũng có thể sử dụng điểm truy cập có sẵn (📖146).

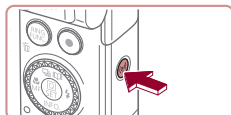

### 1 Truy cập menu Wi-Fi.

- Nhấn nút [⏏].



### 2 Chọn [🖨️].

- Nhấn các nút [▲][▼][◀][▶] hoặc xoay nút xoay [🌀] để chọn [🖨️], rồi nhấn nút [👉].

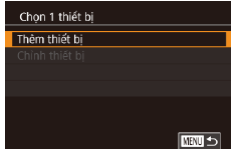

### 3 Chọn [Thêm thiết bị].

- Nhấn các nút [▲][▼] hoặc xoay nút xoay [🌀] để chọn [Thêm thiết bị], rồi nhấn nút [👉].

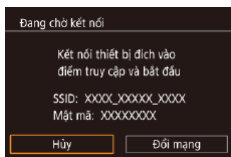

- SSID máy ảnh và mật mã sẽ hiển thị.

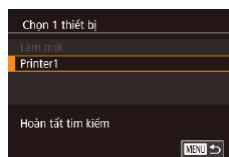

### 4 Kết nối máy in với mạng.

- Trong menu cài đặt Wi-Fi của máy in, chọn SSID (tên mạng) hiển thị trên máy ảnh để thiết lập kết nối.
- Nhập mật mã hiển thị trên máy ảnh vào ô nhập mật mã.

### 5 Chọn máy in.

- Chọn tên máy in (nhấn các nút [▲][▼] hoặc xoay nút xoay [🌀]), rồi nhấn nút [👉].

### 6 Chọn ảnh để in.

- Nhấn các nút [◀][▶] hoặc xoay nút xoay [🌀] để chọn ảnh.

### 7 Truy cập màn hình in.

- Nhấn nút [👉], chọn [🖨️] trong menu (nhấn các nút [▲][▼][◀][▶] hoặc xoay nút xoay [🌀]), rồi nhấn lại nút [👉].

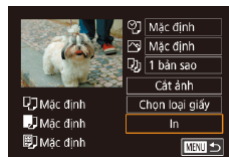

### 8 In ảnh.

- Để tìm hiểu chi tiết về hướng dẫn in, tham khảo phần “In ảnh” (📖184).
- Để ngắt kết nối, nhấn nút [▲] ở bước 6, chọn [OK] trên màn hình xác nhận (nhấn các nút [◀][▶] hoặc xoay nút xoay [🌀]), rồi nhấn nút [👉].

Trước khi sử dụng

Hướng dẫn cơ bản

Hướng dẫn chuyên sâu

Thông tin cơ bản về máy ảnh

Chế độ tự động /  
Chế độ bán tự động

Chế độ chụp khác

Chế độ P

Chế độ Tv, Av, M và C

Chế độ xem lại

Chức năng Wi-Fi

Menu thiết lập

Phụ kiện

Phụ lục

Chỉ mục





- Kết nối yêu cầu phải có thẻ nhớ (có lưu ảnh) lắp trong máy ảnh.
- Khi máy ảnh đã kết nối với thiết bị qua menu Wi-Fi, các kết nối đích gần đây sẽ được liệt kê đầu tiên khi truy cập menu Wi-Fi. Bạn có thể dễ dàng kết nối lại bằng cách nhấn các nút [▲][▼] để chọn thiết bị rồi nhấn nút [⊞]. Để thêm một thiết bị mới, nhấn các nút [◀][▶] để hiển thị màn hình lựa chọn thiết bị, rồi định cấu hình thiết lập.
- Nếu bạn không muốn hiển thị thiết bị đích đã kết nối gần đây, chọn MENU (130) ▶ tab [4] ▶ [Thiết lập giao tiếp không dây] ▶ [Cài đặt Wi-Fi] ▶ [Nhập ký đích] ▶ [Tắt].
- Để kết nối mà không cần nhập mật mã ở bước 4, chọn MENU (130) ▶ tab [4] ▶ [Thiết lập giao tiếp không dây] ▶ [Cài đặt Wi-Fi] ▶ [Mật mã] ▶ [Tắt]. [Mật mã] sẽ không còn hiển thị trên màn hình SSID (ở bước 3).
- Để sử dụng điểm truy cập khác, thực hiện theo các bước 3 – 4 trong phần “Sử dụng điểm truy cập khác” (146).

## Gửi ảnh đến máy ảnh khác

Kết nối hai máy ảnh qua Wi-Fi và gửi ảnh giữa các máy ảnh như sau.

- Chỉ máy ảnh của Canon được trang bị chức năng Wi-Fi mới có thể kết nối với Wi-Fi. Bạn không thể kết nối đến máy ảnh Canon không có chức năng Wi-Fi, kể cả khi hỗ trợ thẻ FlashAir/Eye-Fi.

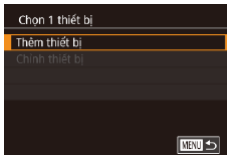
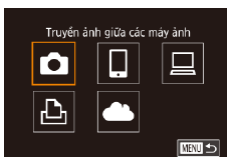
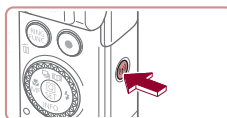

### 1 Truy cập menu Wi-Fi.

- Nhấn nút [⊞].

### 2 Chọn [📷].

- Nhấn các nút [▲][▼][◀][▶] hoặc xoay nút xoay [⊞] để chọn [📷], rồi nhấn nút [⊞].

### 3 Chọn [Thêm thiết bị].

- Nhấn các nút [▲][▼] hoặc xoay nút xoay [⊞] để chọn [Thêm thiết bị], rồi nhấn nút [⊞].
- Thực hiện theo các bước 1 – 3 trên máy ảnh đã chọn.
- Thông tin kết nối máy ảnh sẽ được thêm khi thông báo [Bắt đầu kết nối máy ảnh đã chọn] hiển thị trên cả hai màn hình máy ảnh.

Trước khi sử dụng

Hướng dẫn cơ bản

Hướng dẫn chuyên sâu

Thông tin cơ bản về máy ảnh

Chế độ tự động /  
Chế độ bán tự động

Chế độ chụp khác

Chế độ P

Chế độ Tv, Av, M và C

Chế độ xem lại

Chức năng Wi-Fi

Menu thiết lập

Phụ kiện

Phụ lục

Chỉ mục





#### 4 Gửi ảnh.

- Xoay nút xoay (🔄) để chọn ảnh cần gửi, nhấn các nút [◀][▶] để chọn [Gửi hình này], rồi nhấn nút [📧].
- [Hoàn tất truyền dữ liệu] hiển thị sau khi ảnh được gửi, và màn hình truyền ảnh hiển thị trở lại.
- Để ngắt kết nối, nhấn nút [MENU], chọn [OK] trên màn hình xác nhận (nhấn các nút [◀][▶] hoặc xoay nút xoay (🔄)), rồi nhấn nút [📧].



- Kết nối yêu cầu phải có thể nhớ laptop trong máy ảnh.
- Khi máy ảnh đã kết nối với thiết bị qua menu Wi-Fi, các kết nối đích gần đây sẽ được liệt kê đầu tiên khi truy cập menu Wi-Fi. Bạn có thể dễ dàng kết nối lại bằng cách nhấn các nút [▲][▼] để chọn thiết bị rồi nhấn nút [📧]. Để thêm một thiết bị mới, nhấn các nút [◀][▶] để hiển thị màn hình lựa chọn thiết bị, rồi định cấu hình thiết lập.
- Nếu bạn không muốn hiển thị thiết bị đích đã kết nối gần đây, chọn MENU (📖30) ▶ tab [4] ▶ [Thiết lập giao tiếp không dây] ▶ [Cài đặt Wi-Fi] ▶ [Nhập ký đích] ▶ [Tắt].
- Bạn cũng có thể gửi nhiều ảnh cùng lúc và thay đổi kích cỡ ảnh trước khi gửi (📖159, 📖161).
- Khi một kết nối đích đã được gán cho Kiểu cảm ứng (📖127), đơn giản chỉ cần kéo dọc màn hình với thao tác đã gán, máy ảnh sẽ tự động nối lại kết nối đích trước đó.

## Tùy chọn gửi ảnh

Có thể chọn nhiều ảnh để gửi cùng lúc và thay đổi độ phân giải ảnh (cỡ ảnh) trước khi gửi. Một vài dịch vụ web cũng cho phép bạn ghi chú thích lên ảnh được gửi.

### Gửi nhiều ảnh

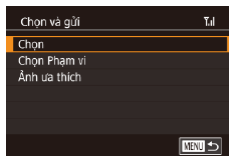

#### 1 Chọn [Chọn và gửi].

- Trên màn hình truyền ảnh, nhấn các nút [◀][▶] để chọn [Chọn và gửi], rồi nhấn nút [📧].

#### 2 Chọn phương pháp lựa chọn.

- Nhấn các nút [▲][▼] hoặc xoay nút xoay (🔄) để chọn phương pháp lựa chọn.

### Chọn ảnh riêng lẻ

#### 1 Chọn [Chọn].

- Thực hiện theo bước 2 trong phần "Gửi nhiều ảnh" (📖159), chọn [Chọn] và nhấn nút [📧].

Trước khi sử dụng

Hướng dẫn cơ bản

Hướng dẫn chuyên sâu

Thông tin cơ bản về máy ảnh

Chế độ tự động /  
Chế độ bán tự động

Chế độ chụp khác

Chế độ P

Chế độ Tv, Av, M và C

Chế độ xem lại

Chức năng Wi-Fi

Menu thiết lập

Phụ kiện

Phụ lục

Chỉ mục



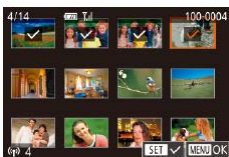

## 2 Chọn ảnh.

- Nhấn các nút [▲][▼][◀][▶] để chọn ảnh để gửi, rồi nhấn nút [⊕]. [✓] sẽ hiển thị.
- Để hủy chọn, nhấn lại nút [⊕]. [✓] sẽ thôi hiển thị.
- Lặp lại quy trình này để chọn thêm ảnh.
- Sau khi bạn chọn xong ảnh, nhấn nút [MENU].
- Nhấn các nút [◀][▶] hoặc xoay nút xoay [⊕] để chọn [OK], rồi nhấn nút [⊕].

## 3 Gửi ảnh.

- Nhấn các nút [◀][▶] hoặc xoay nút xoay [⊕] để chọn [Gửi], rồi nhấn nút [⊕].



- Bạn cũng có thể chọn ảnh ở bước 2 bằng cách di chuyển cần gạt zoom hai lần về phía [Q] để truy cập chế độ hiển thị từng ảnh, rồi nhấn các nút [◀][▶] hoặc xoay nút xoay [⊕].

## Chọn phạm vi

### 1 Chọn [Chọn Phạm vi].

- Thực hiện theo bước 2 trong phần “Gửi nhiều ảnh” (📖 159), chọn [Chọn Phạm vi] rồi nhấn nút [⊕].



## 2 Chọn ảnh.

- Thực hiện theo các bước 2 – 3 trong phần “Chọn phạm vi” (📖 122) để chỉ định ảnh.
- Để bao gồm phim, nhấn các nút [▲][▼][◀][▶] để chọn [Gồm phim], rồi nhấn nút [⊕] để đánh dấu tùy chọn chọn đã chọn (✓).
- Nhấn các nút [▲][▼][◀][▶] để chọn [OK], rồi nhấn nút [⊕].

## 3 Gửi ảnh.

- Nhấn các nút [◀][▶] hoặc xoay nút xoay [⊕] để chọn [Gửi], rồi nhấn nút [⊕].

## Gửi ảnh ưa thích

Chỉ gửi ảnh được đánh dấu yêu thích (📖 126).

### 1 Chọn [Ảnh ưa thích].

- Thực hiện theo bước 2 trong phần “Gửi nhiều ảnh” (📖 159), chọn [Ảnh ưa thích] rồi nhấn nút [⊕].
- Màn hình lựa chọn các ảnh đã đánh dấu yêu thích sẽ hiển thị. Nếu bạn không muốn bao gồm một ảnh, chọn ảnh đó và nhấn nút [⊕] để xóa [✓].
- Sau khi chọn xong ảnh, nhấn nút [MENU], chọn [OK], rồi nhấn nút [⊕].

### 2 Gửi ảnh.

- Nhấn các nút [◀][▶] hoặc xoay nút xoay [⊕] để chọn [Gửi], rồi nhấn nút [⊕].

Trước khi sử dụng

Hướng dẫn cơ bản

Hướng dẫn chuyên sâu

Thông tin cơ bản về máy ảnh

Chế độ tự động /  
Chế độ bán tự động

Chế độ chụp khác

Chế độ P

Chế độ Tv, Av, M và C

Chế độ xem lại

Chức năng Wi-Fi

Menu thiết lập

Phụ kiện

Phụ lục

Chỉ mục





- Ở bước 1, tùy chọn [Ảnh ưa thích] sẽ không thể sử dụng trừ khi bạn đã đánh dấu ảnh yêu thích.

## Lưu ý khi gửi ảnh

- Tùy thuộc vào điều kiện của mạng bạn đang sử dụng, thời gian để gửi phim có thể kéo dài hơn. Đảm bảo lưu ý đến lượng pin trong máy ảnh.
- Số lượng ảnh hoặc thời lượng phim gửi tới dịch vụ web có thể sẽ bị giới hạn.
- Đối với phim không nén (📖135), một tập tin nén riêng biệt được gửi đi thay cho tập tin gốc. Lưu ý rằng điều này có thể trì hoãn việc truyền phim và tập tin sẽ không thể gửi đi nếu không đủ dung lượng trong thẻ nhớ.
- Khi gửi phim tới smartphone, lưu ý rằng chất lượng hình ảnh được hỗ trợ thay đổi tùy theo smartphone. Để tìm hiểu chi tiết, tham khảo hướng dẫn sử dụng smartphone.
- Trên màn hình, cường độ tín hiệu Wi-Fi được biểu thị bằng các biểu tượng sau.  
[📶] cao, [📶] trung bình, [📶] thấp, [📶] yếu
- Gửi ảnh lên dịch vụ web sẽ mất ít thời gian hơn khi gửi lại ảnh đã gửi trên máy chủ CANON IMAGE GATEWAY.

## Chọn độ phân giải ảnh (Cỡ ảnh)

Trên màn hình truyền ảnh, chọn [F] bằng cách nhấn các nút [▲][▼], rồi nhấn nút [📷]. Trên màn hình hiển thị, chọn thiết lập độ phân giải ảnh (cỡ ảnh) bằng cách nhấn các nút [▲][▼], rồi nhấn nút [📷].

- Để gửi ảnh gốc, chọn [Không] là tùy chọn thay đổi cỡ ảnh.
- Chọn [S2] sẽ thay đổi cỡ ảnh lớn hơn cỡ đã chọn trước khi gửi.
- Không thể thay đổi cỡ phim.



- Kích cỡ ảnh cũng có thể được định cấu hình trong MENU (📷30) ▶ tab [4] ▶ [Thiết lập giao tiếp không dây] ▶ [Cài đặt Wi-Fi] ▶ [Thay đổi cỡ ảnh để gửi đi].

## Thêm nhận xét

Bạn có thể sử dụng máy ảnh để thêm nhận xét cho ảnh sẽ được gửi đến các địa chỉ email, dịch vụ mạng xã hội, v.v... Số lượng ký tự và ký hiệu có thể nhập khác nhau tùy theo dịch vụ web.



### 1 Truy cập màn hình để thêm nhận xét.

- Trên màn hình truyền ảnh, chọn [📷] bằng cách nhấn các nút [▲][▼][⏪][⏩], rồi nhấn nút [📷].

### 2 Thêm nhận xét (📖32).

### 3 Gửi ảnh.



- Khi ảnh không có nhận xét, nhận xét đặt ở CANON IMAGE GATEWAY sẽ tự động được gửi.
- Bạn cũng có thể ghi chú thích nhiều ảnh cùng lúc trước khi gửi. Nhận xét tương tự được thêm vào tất cả ảnh gửi đi cùng lúc.

Trước khi sử dụng

Hướng dẫn cơ bản

Hướng dẫn chuyên sâu

Thông tin cơ bản về máy ảnh

Chế độ tự động /  
Chế độ bán tự động

Chế độ chụp khác

Chế độ P

Chế độ Tv, Av, M và C

Chế độ xem lại

Chức năng Wi-Fi

Menu thiết lập

Phụ kiện

Phụ lục

Chỉ mục



## Tự động gửi ảnh (Đồng bộ ảnh)

Có thể gửi ảnh chưa được truyền trên thẻ nhớ tới máy tính hoặc dịch vụ web qua CANON iMAGE GATEWAY.

Lưu ý rằng không thể chỉ gửi ảnh lên các dịch vụ web.

### Chuẩn bị ban đầu

#### Chuẩn bị máy ảnh

Đăng ký [📶] làm kết nối đích. Trên máy tính đích, cài đặt và định cấu hình Image Transfer Utility, phần mềm miễn phí tương thích với Đồng bộ ảnh.



#### 1 Thêm [📶] vào kết nối đích.

- Thêm [📶] vào kết nối đích, như mô tả trong phần “Đăng ký CANON iMAGE GATEWAY” (📖 153).
- Để thêm một dịch vụ web vào kết nối đích, đăng nhập CANON iMAGE GATEWAY (📖 153), chọn model máy ảnh của bạn, truy cập màn hình thiết lập dịch vụ web rồi chọn dịch vụ web trong thiết lập Đồng bộ ảnh. Để tìm hiểu thông tin chi tiết, tham khảo phần Trợ giúp CANON iMAGE GATEWAY.

#### 2 Chọn kiểu ảnh gửi (chỉ khi gửi phim cùng với ảnh).

- Nhấn nút [MENU], chọn [Thiết lập giao tiếp không dây] trên tab [📶], rồi chọn [Cài đặt Wi-Fi] (📖 30).
- Nhấn các nút [▲][▼] để chọn [Đồng bộ ảnh], rồi nhấn các nút [▲][▼] để chọn [Ảnh/Phim].

## Chuẩn bị máy tính

Cài đặt và định cấu hình phần mềm trên máy tính đích.



#### 1 Cài đặt Image Transfer Utility.

- Cài đặt Image Transfer Utility trên máy tính đã kết nối với internet (📖 147).
- Image Transfer Utility cũng có thể được tải từ trang thiết lập Đồng bộ ảnh của CANON iMAGE GATEWAY (📖 153).

#### 2 Đăng ký máy ảnh.

- Windows: Trong thanh tác vụ, nhấp chuột phải vào [📶], rồi nhấp [Add new camera].
- Mac OS: Trong thanh menu, nhấp [📶], rồi nhấp [Add new camera].
- Một danh sách các máy ảnh kết nối với CANON iMAGE GATEWAY được hiển thị. Chọn máy ảnh có chứa ảnh được gửi.
- Khi máy ảnh được đăng ký xong và máy tính sẵn sàng nhận ảnh, biểu tượng sẽ đổi thành [📷].

Trước khi sử dụng

Hướng dẫn cơ bản

Hướng dẫn chuyên sâu

Thông tin cơ bản về máy ảnh

Chế độ tự động /  
Chế độ bán tự động

Chế độ chụp khác

Chế độ P

Chế độ Tv, Av, M và C

Chế độ xem lại

Chức năng Wi-Fi

Menu thiết lập

Phụ kiện

Phụ lục

Chỉ mục



## Gửi ảnh

Ảnh gửi từ máy ảnh sẽ tự động được lưu vào máy tính. Nếu máy tính bạn định gửi ảnh đến bị tắt, ảnh sẽ được lưu tạm thời trên máy chủ CANON IMAGE GATEWAY. Ảnh lưu trữ sẽ định kỳ bị xóa, do đó cần đảm bảo bật máy tính và ảnh đã được lưu lại.

### 1 Gửi ảnh.

- Thực hiện theo các bước 1 – 2 trong phần “Tải ảnh lên dịch vụ web” (📖156) và chọn [📧].
- Ảnh đã gửi sẽ được gắn biểu tượng [📧].

### 2 Lưu ảnh vào máy tính.

- Khi bạn bật máy tính, ảnh sẽ tự động lưu vào máy tính.
- Ảnh sẽ tự động gửi lên các dịch vụ web từ máy chủ CANON IMAGE GATEWAY ngay cả khi máy tính tắt.



- Nên sử dụng pin đã sạc đầy khi gửi ảnh.



- Những ảnh chưa được gửi đến máy tính qua CANON IMAGE GATEWAY sẽ vẫn được gửi ngay cả khi đã nhập vào máy tính bằng phương pháp khác.
- Tốc độ gửi ảnh từ máy ảnh tới máy tính sẽ nhanh hơn khi thao tác trên cùng một mạng, vì ảnh sẽ được gửi qua điểm truy cập mà không cần qua CANON IMAGE GATEWAY. Lưu ý rằng ảnh lưu trữ trên máy tính sẽ gửi tới CANON IMAGE GATEWAY, do đó máy tính phải luôn được kết nối với internet.

## Xem ảnh đã gửi qua Đồng bộ ảnh trên smartphone

Với việc cài đặt ứng dụng Canon Online Photo Album (Canon OPA), bạn có thể sử dụng smartphone để xem và tải ảnh đã gửi qua Đồng bộ ảnh trong khi ảnh được lưu tạm thời trên máy chủ CANON IMAGE GATEWAY. Chuẩn bị, thiết lập smartphone như sau.

- Bảo đảm bạn đã hoàn tất thiết lập như mô tả trong phần “Chuẩn bị máy tính” (📖162).
- Tải xuống và cài đặt ứng dụng Canon Online Photo Album cho iPhone hoặc iPad từ App Store, hoặc cho thiết bị Android từ Google Play.
- Đăng nhập CANON IMAGE GATEWAY (📖153), chọn model máy ảnh của bạn, truy cập màn hình thiết lập dịch vụ web rồi đặt cho phép xem và tải từ smartphone trong thiết lập Đồng bộ ảnh. Để tìm hiểu thông tin chi tiết, tham khảo phần Trợ giúp CANON IMAGE GATEWAY.



- Do ảnh chỉ được lưu tạm thời trên máy chủ CANON IMAGE GATEWAY và sẽ bị xóa, không thể xem lại ảnh sau này.
- Ảnh đã gửi trước khi bật cho phép smartphone xem và tải ảnh trong thiết lập Đồng bộ ảnh không thể truy cập theo cách này.



- Để tìm hiểu hướng dẫn Canon Online Photo Album, tham khảo phần Trợ giúp Canon Online Photo Album.

Trước khi sử dụng

Hướng dẫn cơ bản

Hướng dẫn chuyên sâu

Thông tin cơ bản về máy ảnh

Chế độ tự động /  
Chế độ bán tự động

Chế độ chụp khác

Chế độ P

Chế độ Tv, Av, M và C

Chế độ xem lại

Chức năng Wi-Fi

Menu thiết lập

Phụ kiện

Phụ lục

Chỉ mục



## Sử dụng smartphone để xem ảnh trên máy ảnh và điều khiển máy ảnh

Với ứng dụng riêng Camera Connect, có thể thực hiện các thao tác sau.

- Duyệt ảnh trên máy ảnh và lưu vào smartphone
- Định vị ảnh trên máy ảnh (📖164)
- Chụp ảnh từ xa (📖164)



- Trước tiên cần định cấu hình thiết lập riêng để cho phép xem ảnh trên smartphone (📖144, 📖165).

## Định vị ảnh trên máy ảnh

Dữ liệu GPS ghi trên smartphone bằng ứng dụng riêng Camera Connect có thể được thêm vào ảnh trên máy ảnh. Ảnh sẽ ghi các thông tin bao gồm vĩ độ, kinh độ và độ cao.



- Trước khi chụp, đảm bảo đặt chính xác ngày giờ và múi giờ địa phương theo mô tả trong phần “Đặt ngày và giờ” (📖20). Cũng có thể thực hiện theo các bước trong phần “Giờ quốc tế” (📖172) để chỉ định địa điểm chụp ở các múi giờ khác.
- Người khác có thể định vị hoặc nhận diện bạn bằng cách sử dụng dữ liệu vị trí trong ảnh hoặc phim đã định vị. Cần thận khi chia sẻ ảnh với người khác, chẳng hạn như đăng ảnh trực tuyến nơi có nhiều người xem.

## Chụp ảnh từ xa

Khi kiểm tra màn hình chụp trên smartphone, bạn có thể sử dụng smartphone để chụp ảnh từ xa.

### 1 Chọn chế độ chụp.

- Xoay nút xoay chế độ để chọn **[P]**, **[TV]**, **[Av]**, **[M]** hoặc **[C]** làm chế độ.

### 2 Giữ vững máy ảnh.

- Ống kính sẽ được phóng ra khi bắt đầu chụp ảnh từ xa. Chuyển động của ống kính khi thu phóng có thể khiến máy ảnh lệch khỏi vị trí. Gắn máy ảnh lên chân máy hoặc thực hiện các biện pháp khác để giữ vững máy.

### 3 Kết nối máy ảnh với smartphone (📖144).

- Chọn **[OK]** trong thiết lập riêng.

### 4 Chọn chụp ảnh từ xa.

- Trong Camera Connect trên smartphone, chọn chụp ảnh từ xa.
- Ống kính sẽ được phóng ra. Đảm bảo không để ngón tay hay các vật cản khác chắn ống kính.
- Sau khi máy ảnh đã sẵn sàng để chụp ảnh từ xa, một ảnh truyền trực tiếp từ máy ảnh sẽ hiển thị trên smartphone.
- Một thông báo sẽ hiển thị trên máy ảnh, và tất cả các thao tác trừ thao tác nhấn nút nguồn đều vô hiệu.

### 5 Chụp.

- Dùng smartphone để chụp ảnh.

Trước khi sử dụng

Hướng dẫn cơ bản

Hướng dẫn chuyên sâu

Thông tin cơ bản về máy ảnh

Chế độ tự động /  
Chế độ bán tự động

Chế độ chụp khác

Chế độ P

Chế độ Tv, Av, M và C

Chế độ xem lại

Chức năng Wi-Fi

Menu thiết lập

Phụ kiện

Phụ lục

Chỉ mục





- Chế độ [P] được sử dụng để chụp ở các chế độ khác ngoài [P], [Tv], [Av], [M] và [C]. Tuy nhiên, một số thiết lập của menu thiết lập nhanh được định cấu hình từ trước có thể sẽ tự động thay đổi.
- Không sử dụng được chức năng quay phim.



- Bất cứ mọi chuyển động nhanh của chủ thể trên màn hình smartphone xảy ra do môi trường kết nối đều sẽ không ảnh hưởng đến ảnh được ghi.
- Ảnh được chụp sẽ không được truyền đến smartphone. Dùng smartphone để duyệt và nhập ảnh từ máy ảnh.

## Chỉnh sửa hoặc xóa cài đặt Wi-Fi

Chỉnh sửa hoặc xóa cài đặt Wi-Fi như sau.

### ■ Chỉnh sửa thông tin kết nối

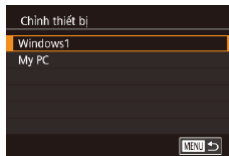
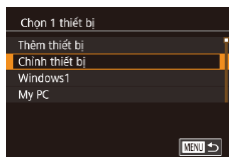

#### 1 Truy cập menu Wi-Fi và chọn thiết bị để chỉnh sửa.

- Nhấn nút [(P)].
- Nhấn các nút [▲][▼][◀][▶] hoặc xoay nút xoay [●] để chọn biểu tượng của thiết bị cần chỉnh sửa, rồi nhấn nút [(Ⓜ)].

#### 2 Chọn [Chỉnh thiết bị].

- Nhấn các nút [▲][▼] hoặc xoay nút xoay [●] để chọn [Chỉnh thiết bị], rồi nhấn nút [(Ⓜ)].

#### 3 Chọn thiết bị để chỉnh sửa.

- Nhấn các nút [▲][▼] hoặc xoay nút xoay [●] để chọn thiết bị cần chỉnh sửa, rồi nhấn nút [(Ⓜ)].

#### 4 Chọn mục để chỉnh sửa.

- Nhấn các nút [▲][▼] hoặc xoay nút xoay [●] để chọn mục cần chỉnh sửa, rồi nhấn nút [(Ⓜ)].
- Các mục có thể thay đổi tùy thuộc vào thiết bị hoặc dịch vụ.

Trước khi sử dụng

Hướng dẫn cơ bản

Hướng dẫn chuyên sâu

Thông tin cơ bản về máy ảnh

Chế độ tự động /  
Chế độ bán tự động

Chế độ chụp khác

Chế độ P

Chế độ Tv, Av, M và C

Chế độ xem lại

Chức năng Wi-Fi

Menu thiết lập

Phụ kiện

Phụ lục

Chỉ mục



Các mục có thể định cấu hình	Kết nối				
					Dịch vụ web
[Đổi tên thiết bị] (📖 166)	○	○	○	○	–
[Xem thiết lập] (📖 144)	–	○	–	–	–
[Xóa th/tin kết nối] (📖 166)	○	○	○	○	–

○ : Có thể định cấu hình – : Không thể định cấu hình

## Đổi tên thiết bị

Bạn có thể thay đổi tên thiết bị (tên hiển thị) hiển thị trên máy ảnh.

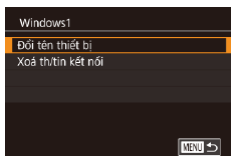

- Thực hiện theo bước 4 trong phần “Chỉnh sửa thông tin kết nối” (📖 165), chọn [Đổi tên thiết bị] rồi nhấn nút [MENU].
- Chọn khung nhập và nhấn nút [OK]. Sử dụng bàn phím hiển thị để nhập tên mới (📖 32).

## Xóa thông tin kết nối

Xóa thông tin kết nối (thông tin thiết bị đã kết nối tới) như sau.

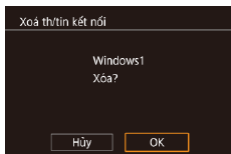

- Thực hiện theo bước 4 trong phần “Chỉnh sửa thông tin kết nối” (📖 165), chọn [Xóa th/tin kết nối] rồi nhấn nút [MENU].
- Sau khi thông báo [Xóa?] hiển thị, nhấn các nút [◀][▶] hoặc xoay nút xoay [OK] để chọn [OK], rồi nhấn nút [MENU].
- Thông tin kết nối sẽ bị xóa.

## Thay đổi tên máy ảnh

Đổi tên máy ảnh (hiển thị trên thiết bị kết nối) như mong muốn.

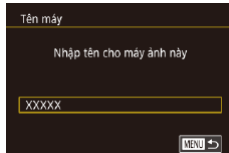
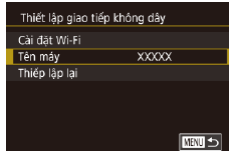
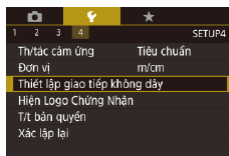

### 1 Chọn [Thiết lập giao tiếp không dây].

- Nhấn nút [MENU] và chọn [Thiết lập giao tiếp không dây] trên tab [4] (📖 30).

### 2 Chọn [Tên máy].

- Nhấn các nút [▲][▼] hoặc xoay nút xoay [OK] để chọn [Tên máy], rồi nhấn nút [MENU].

### 3 Thay đổi tên máy.

- Nhấn nút [OK] để truy cập bàn phím (📖 32), rồi nhập tên.



- Thông báo sẽ hiển thị nếu bạn nhập tên bắt đầu với biểu tượng hoặc dấu cách. Nhấn nút [OK] và nhập tên khác.
- Bạn có thể đổi tên máy từ màn hình hiển thị [Tên máy] cho lần đầu sử dụng Wi-Fi. Trong trường hợp này, chọn khung nhập, nhấn nút [OK] để truy cập bàn phím, rồi nhập tên mới.

Trước khi sử dụng

Hướng dẫn cơ bản

Hướng dẫn chuyên sâu

Thông tin cơ bản về máy ảnh

Chế độ tự động /  
Chế độ bán tự động

Chế độ chụp khác

Chế độ P

Chế độ Tv, Av, M và C

Chế độ xem lại

Chức năng Wi-Fi

Menu thiết lập

Phụ kiện

Phụ lục

Chỉ mục



## ■ Trở lại cài đặt Wi-Fi mặc định

Trở lại cài đặt Wi-Fi mặc định nếu bạn chuyển quyền sở hữu máy ảnh cho người khác hoặc vứt bỏ máy ảnh.

Thiết lập lại cài đặt Wi-Fi cũng sẽ xóa tất cả các thiết lập dịch vụ web.

Trước khi chọn tùy chọn này, đảm bảo rằng bạn muốn thiết lập lại cài đặt Wi-Fi.

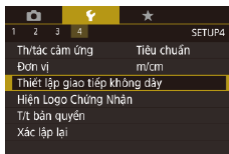

### 1 Chọn [Thiết lập giao tiếp không dây].

- Nhấn nút [MENU] và chọn [Thiết lập giao tiếp không dây] trên tab [F4] (📖30).

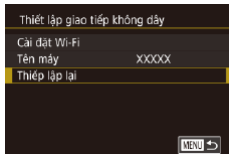

### 2 Chọn [Thiết lập lại].

- Nhấn các nút [▲][▼] hoặc xoay nút xoay [🌀] để chọn [Thiết lập lại], rồi nhấn nút [🔍].

### 3 Khôi phục thiết lập mặc định.

- Nhấn các nút [◀][▶] hoặc xoay nút xoay [🌀] để chọn [OK], rồi nhấn nút [🔍].
- Cài đặt Wi-Fi đã được thiết lập lại.



- Để khôi phục các thiết lập khác (trừ mạng Wi-Fi) về mặc định, chọn [Xác lập lại] trong tab [F4] (📖176).

Trước khi sử dụng

Hướng dẫn cơ bản

Hướng dẫn chuyên sâu

Thông tin cơ bản về máy ảnh

Chế độ tự động /  
Chế độ bán tự động

Chế độ chụp khác

Chế độ P

Chế độ Tv, Av, M và C

Chế độ xem lại

Chức năng Wi-Fi

Menu thiết lập

Phụ kiện

Phụ lục

Chỉ mục



## Menu thiết lập

Tùy chỉnh hoặc điều chỉnh các chức năng cơ bản của máy ảnh để thuận tiện hơn cho bạn

### Điều chỉnh chức năng cơ bản của máy ảnh

Có thể định cấu hình thiết lập MENU (📖30) trên các tab [📷1], [📷2], [📷3] và [📷4]. Tùy chỉnh các chức năng thường dùng như mong muốn để thuận tiện hơn khi thao tác.

#### Lưu ảnh theo ngày

Thay vì lưu ảnh trong thư mục được tạo theo mỗi tháng, bạn có thể tạo các thư mục theo mỗi ngày để lưu trữ ảnh chụp hôm đó.



- Chọn [Tạo thư mục] trên tab [📷1], rồi chọn [Hàng ngày].
- Ảnh sẽ được lưu trong thư mục tạo theo ngày chụp.

#### Đánh số thứ tự tập tin

Ảnh của bạn tự động được đánh số theo thứ tự liên tiếp (0001 – 9999) và được lưu trong các thư mục lưu trữ tối đa với 2.000 ảnh mỗi thư mục. Bạn có thể thay đổi cách đánh số tập tin của máy ảnh.

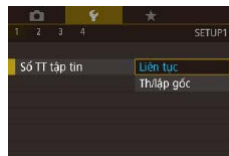

- Chọn [Số TT tập tin] trên tab [📷1], rồi chọn tùy chọn.

Liên tục	Ảnh được đánh số liên tiếp (cho đến ảnh thứ 9999 được chụp/lưu) ngay cả khi bạn chuyển thẻ nhớ.
Th/lập gốc	Số ảnh được thiết lập lại về 0001 nếu bạn chuyển thẻ nhớ hoặc tạo thư mục mới.

Trước khi sử dụng

Hướng dẫn cơ bản

Hướng dẫn chuyên sâu

Thông tin cơ bản về máy ảnh

Chế độ tự động /  
Chế độ bán tự động

Chế độ chụp khác

Chế độ P

Chế độ Tv, Av, M và C

Chế độ xem lại

Chức năng Wi-Fi

Menu thiết lập

Phụ kiện

Phụ lục

Chỉ mục





- Nếu cắm thẻ nhớ mới vào, ảnh chụp mới được đánh tiếp theo số sau cùng của ảnh hiện có trên thẻ nhớ không phụ thuộc vào tùy chọn trong thiết lập này. Để bắt đầu lưu ảnh từ 0001, hãy sử dụng thẻ nhớ trống (hoặc được định dạng, [169](#)).

## Định dạng thẻ nhớ

Trước khi sử dụng thẻ nhớ mới hoặc thẻ nhớ đã định dạng trên thiết bị khác, bạn nên định dạng lại thẻ nhớ với máy ảnh này.

Việc định dạng sẽ xóa tất cả dữ liệu trên thẻ nhớ. Trước khi định dạng, hãy sao chép ảnh trên thẻ nhớ vào máy tính, hoặc thực hiện những biện pháp khác để sao lưu ảnh.

### 1 Truy cập màn hình [Định dạng].

- Chọn [Định dạng] trên tab **[1]**, rồi nhấn nút **[SET]**.

### 2 Chọn [OK].

- Nhấn các nút **[◀]****[▶]** hoặc xoay nút xoay **[DISP]** để chọn [OK], rồi nhấn nút **[SET]**.

### 3 Khởi phục thiết lập mặc định.

- Để tiến hành định dạng, nhấn các nút **[▲]****[▼]** hoặc xoay nút xoay **[DISP]** để chọn [OK], rồi nhấn nút **[SET]**.
- Khi hoàn tất định dạng, thông báo [Format thẻ nhớ hoàn thành] hiển thị. Nhấn nút **[DISP]**.

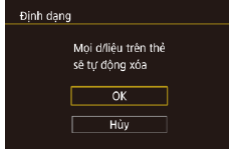
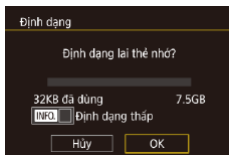

- Việc định dạng hoặc xóa dữ liệu trên thẻ nhớ chỉ thay đổi thông tin quản lý tập tin trên thẻ mà không xóa hoàn toàn dữ liệu. Khi chuyển giao hoặc vứt bỏ thẻ nhớ, thực hiện những biện pháp để bảo vệ thông tin cá nhân nếu cần, chẳng hạn như hủy thẻ bằng cách đập vỡ, bẻ gãy, v.v...



- Tổng dung lượng thẻ nhớ hiển thị trên màn hình định dạng có thể ít hơn dung lượng được ghi trên thẻ.

## Định dạng mức độ thấp

Thực hiện định dạng mức độ thấp trong các trường hợp sau: thông báo [Lỗi thẻ nhớ] hiển thị, máy ảnh không hoạt động chính xác, việc đọc/ghi ảnh của thẻ chậm đi, tốc độ chụp liên tục chậm đi hoặc ghi phim bị dừng đột ngột. Việc định dạng mức độ thấp sẽ xóa tất cả dữ liệu trên thẻ nhớ. Trước khi định dạng mức độ thấp, hãy sao chép ảnh trên thẻ nhớ vào máy tính hoặc thực hiện những biện pháp khác để sao lưu ảnh.

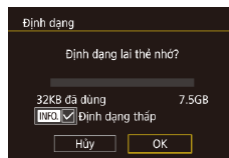

- Trên màn hình ở bước 2 của phần “Định dạng thẻ nhớ” ([169](#)), nhấn nút **[▼]** để chọn [Định dạng thấp]. Biểu tượng **[✓]** hiển thị.
- Thực hiện theo bước 2 trong phần “Định dạng thẻ nhớ” ([169](#)) để tiếp tục quá trình định dạng.



- Định dạng mức độ thấp sẽ lâu hơn “Định dạng thẻ nhớ” ([169](#)), do dữ liệu được xóa khỏi tất cả các khu vực lưu trữ của thẻ nhớ.
- Bạn có thể hủy định dạng mức độ thấp đang thực hiện bằng cách chọn [Dừng]. Trong trường hợp này, tất cả dữ liệu sẽ bị xóa, nhưng thẻ nhớ vẫn có thể sử dụng bình thường.

Trước khi sử dụng

Hướng dẫn cơ bản

Hướng dẫn chuyên sâu

Thông tin cơ bản về máy ảnh

Chế độ tự động /  
Chế độ bán tự động

Chế độ chụp khác

Chế độ P

Chế độ Tv, Av, M và C

Chế độ xem lại

Chức năng Wi-Fi

Menu thiết lập

Phụ kiện

Phụ lục

Chỉ mục



## Thay đổi hệ thống video

Thiết lập hệ thống video cho TV được sử dụng để hiển thị. Thiết lập này xác định chất lượng ảnh (tốc độ khung hình) phù hợp cho phim.

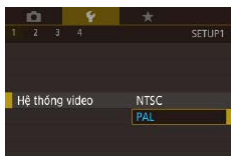

- Chọn [Hệ thống video] trên tab [F1], rồi chọn tùy chọn.

## Cân chỉnh cân bằng điện tử

Cân chỉnh cân bằng điện tử nếu chức năng này không giúp ích cho bạn trong việc cân bằng máy ảnh.

Để cân chỉnh đạt độ chính xác cao hơn, hiển thị khung lưới (📖 106) để cân bằng trước máy ảnh.

### 1 Đảm bảo máy ảnh được đặt cân bằng.

- Đặt máy ảnh trên bề mặt bằng phẳng, ví dụ như bề mặt của một chiếc bàn.

### 2 Cân chỉnh cân bằng điện tử.

- Chọn [Cân bằng điện tử] trên tab [F1], rồi nhấn nút [OK].
- Để điều chỉnh nghiêng sang trái/phải, chọn [Cân chỉnh Lắc Ngang] và để điều chỉnh nghiêng về trước/sau, chọn [Cân chỉnh Lắc Dọc], rồi nhấn nút [OK]. Thông báo xác nhận hiển thị.
- Chọn [OK], rồi nhấn nút [OK].

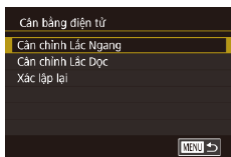

## Thiết lập lại cân bằng điện tử

Khôi phục cân bằng điện tử về trạng thái ban đầu theo quy trình sau. Lưu ý rằng thao tác này không thể thực hiện nếu bạn chưa cân chỉnh cân bằng điện tử.

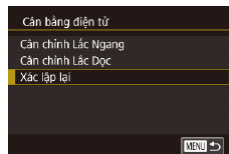

- Chọn [Cân bằng điện tử] trên tab [F1], rồi nhấn nút [OK].
- Chọn [Xác lập lại], rồi nhấn nút [OK].
- Chọn [OK], rồi nhấn nút [OK].

## Màn hình khởi động

Tùy chỉnh màn hình khởi động hiển thị sau khi bật máy ảnh như sau.

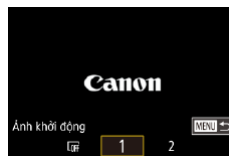

- Chọn [Ảnh khởi động] trên tab [F1], rồi nhấn nút [OK].
- Nhấn các nút [Left] [Right] hoặc xoay nút xoay [OK] để chọn tùy chọn.

Trước khi sử dụng

Hướng dẫn cơ bản

Hướng dẫn chuyên sâu

Thông tin cơ bản về máy ảnh

Chế độ tự động /  
Chế độ bán tự động

Chế độ chụp khác

Chế độ P

Chế độ Tv, Av, M và C

Chế độ xem lại

Chức năng Wi-Fi

Menu thiết lập

Phụ kiện

Phụ lục

Chỉ mục



## Sử dụng chế độ tiết kiệm

Chức năng này cho phép bạn tiết kiệm nguồn pin ở chế độ chụp. Khi không dùng máy ảnh, màn hình nhanh chóng tối đi để giảm tiêu thụ pin.

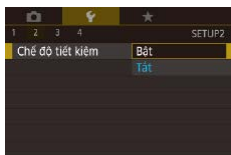

### 1 Định cấu hình thiết lập.

- Chọn [Chế độ tiết kiệm] trên tab [F2], rồi chọn [Bật].
- [ECO] hiển thị trên màn hình chụp (📖 197).
- Màn hình tối đi khi không dùng máy ảnh trong khoảng hai giây; khoảng mười giây sau khi tối đi, màn hình sẽ tắt. Máy ảnh tắt sau khoảng ba phút không hoạt động.

### 2 Chụp.

- Để bật màn hình và chuẩn bị chụp khi màn hình tắt nhưng ống kính vẫn ở ngoài, nhấn nửa chừng nút chụp.

## Điều chỉnh tính năng tiết kiệm pin

Điều chỉnh hẹn giờ tắt máy ảnh và màn hình tự động (tương ứng với tự động tắt và tắt hiển thị) khi cần (📖 27).

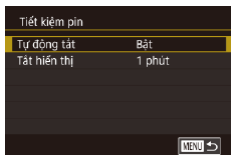

- Chọn [Tiết kiệm pin] trên tab [F2], rồi nhấn nút [SET].
- Chọn một mục, nhấn nút [SET], rồi nhấn các nút [▲][▼] hoặc xoay nút xoay [🌀] để định cấu hình thiết lập.



- Để tiết kiệm pin, bạn nên chọn [Bật] cho [Tự động tắt] và [1 phút] trở xuống cho [Tắt hiển thị].



- Thiết lập [Tắt hiển thị] được áp dụng ngay cả khi bạn đặt [Tự động tắt] thành [Tắt].
- Chức năng tiết kiệm pin không sử dụng được khi đặt chế độ tiết kiệm (📖 171) thành [Bật].

## Độ sáng màn hình

Điều chỉnh độ sáng màn hình như sau.



- Chọn [Độ sáng hiển thị] trên tab [F2], nhấn nút [SET], rồi nhấn các nút [◀][▶] hoặc xoay nút xoay [🌀] để điều chỉnh độ sáng.



- Để có độ sáng tối đa, nhấn giữ [▼] ít nhất một giây khi màn hình chụp hiển thị hoặc khi đang ở chế độ hiển thị từng ảnh. (Việc này sẽ ghi đè thiết lập [Độ sáng hiển thị] trên tab [F2].) Để khôi phục độ sáng ban đầu, nhấn giữ lại nút [▼] ít nhất một giây hoặc khởi động lại máy ảnh.

Trước khi sử dụng

Hướng dẫn cơ bản

Hướng dẫn chuyên sâu

Thông tin cơ bản về máy ảnh

Chế độ tự động /  
Chế độ bán tự động

Chế độ chụp khác

Chế độ P

Chế độ Tv, Av, M và C

Chế độ xem lại

Chức năng Wi-Fi

Menu thiết lập

Phụ kiện

Phụ lục

Chỉ mục



## Chuyển màu sắc thông tin màn hình

► Ảnh ► Phim

Thông tin hiển thị trên màn hình và menu có thể được đổi sang màu phù hợp với việc chụp trong điều kiện ánh sáng yếu. Việc bật thiết lập này hữu ích trong các chế độ như [📷] (📖65).



- Chọn [Màn hình đêm] trên tab [📷], rồi chọn [Bật] (📖30).
- Để khôi phục hiển thị ban đầu, chọn [Tắt].



- Bạn cũng có thể chuyển thiết lập về [Tắt] bằng cách nhấn giữ nút [▼] trong ít nhất một giây trên màn hình chụp hoặc trong chế độ xem lại với hiển thị từng ảnh.

## Giờ quốc tế

Để đảm bảo ảnh có ngày và giờ địa phương chính xác khi bạn đi du lịch nước ngoài, chỉ cần đăng ký trước điểm đến và chuyển sang múi giờ đó. Tính năng tiện dụng này giúp bạn không cần phải thay đổi thiết lập Ngày/Giờ bằng tay. Trước khi dùng giờ quốc tế, đảm bảo đặt ngày giờ cũng như múi giờ địa phương, theo hướng dẫn trong phần “Đặt ngày và giờ” (📖20).

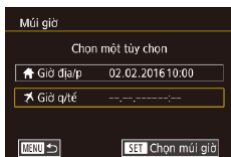

### 1 Chỉ định điểm đến của bạn.

- Chọn [Múi giờ] trên tab [📷], rồi nhấn nút [🌐].
- Nhấn các nút [▲][▼] hoặc xoay nút xoay [🌀] để chọn [✂ Giờ q/tế], rồi nhấn nút [🌐].
- Nhấn các nút [◀][▶] để chọn điểm đến.



- Điều chỉnh ngày hoặc giờ khi đang ở chế độ [✂ Giờ q/tế] (📖21) sẽ tự động cập nhật ngày và giờ [🏠 Giờ địa/p] của bạn.

## Ngày và giờ

Điều chỉnh ngày và giờ như sau.

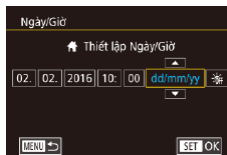

- Để đặt giờ mùa hè (trước 1 giờ), chọn [🌞] bằng cách nhấn các nút [▲][▼] hoặc xoay nút xoay [🌀], rồi chọn [🌞] bằng cách nhấn các nút [◀][▶].

- Nhấn nút [🌐].

### 2 Chuyển sang múi giờ điểm đến.

- Nhấn các nút [▲][▼] hoặc xoay nút xoay [🌀] để chọn [✂ Giờ q/tế], rồi nhấn nút [MENU].
- [✂] hiển thị trên màn hình chụp (📖197).

Trước khi sử dụng

Hướng dẫn cơ bản

Hướng dẫn chuyên sâu

Thông tin cơ bản về máy ảnh

Chế độ tự động /  
Chế độ bán tự động

Chế độ chụp khác

Chế độ P

Chế độ Tv, Av, M và C

Chế độ xem lại

Chức năng Wi-Fi

Menu thiết lập

Phụ kiện

Phụ lục

Chỉ mục



## Hẹn giờ thu ống kính

Trong chế độ chụp (📖26), để bảo vệ an toàn, ống kính thường được thu lại trong khoảng một phút sau khi nhấn nút [▶]. Để thu ống kính về ngay lập tức sau khi nhấn nút [▶], đặt thời gian thu lại thành [0 giây].



- Chọn [Thu ống kính] trên tab [📷2], rồi chọn [0 giây].

## Ngôn ngữ hiển thị

Thay đổi ngôn ngữ hiển thị khi cần.



- Chọn [Ngôn ngữ 🗣️] trên tab [📷3], rồi nhấn nút [🔍].
- Nhấn các nút [▲][▼][◀][▶] hoặc xoay nút xoay [🌀] để chọn ngôn ngữ, rồi nhấn nút [🔍].



- Bạn cũng có thể truy cập màn hình [Ngôn ngữ] trong chế độ xem lại bằng cách nhấn giữ nút [🔍] rồi lập tức nhấn nút [MENU].

## Tắt tiếng thao tác với máy ảnh

Tắt âm thanh của máy ảnh và phim như sau.

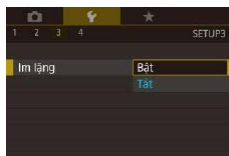

- Chọn [Im lặng] trên tab [📷3], rồi chọn [Bật].



- Bạn cũng có thể tắt tiếng thao tác bằng cách nhấn giữ nút [▼] khi bật máy ảnh.
- Âm thanh của phim (📖110) sẽ không được phát nếu bạn tắt tiếng máy ảnh. Để khôi phục âm thanh trong khi xem phim, nhấn nút [▲] hoặc kéo lên trên dọc theo màn hình. Nhấn các nút [▲][▼] hay kéo nhanh lên hoặc xuống để điều chỉnh âm lượng khi cần.

## Điều chỉnh âm lượng

Điều chỉnh âm lượng của máy ảnh như sau.



- Chọn [Tiếng] trên tab [📷3], rồi nhấn nút [🔍].
- Chọn một mục, rồi nhấn các nút [◀][▶] để điều chỉnh âm lượng.

Trước khi sử dụng

Hướng dẫn cơ bản

Hướng dẫn chuyên sâu

Thông tin cơ bản về máy ảnh

Chế độ tự động /  
Chế độ bán tự động

Chế độ chụp khác

Chế độ P

Chế độ Tv, Av, M và C

Chế độ xem lại

Chức năng Wi-Fi

Menu thiết lập

Phụ kiện

Phụ lục

Chỉ mục



## Tùy chỉnh âm thanh

Tùy chỉnh âm thanh thao tác máy ảnh như quy trình dưới đây.



- Chọn [Tùy chọn âm] trên tab [4], rồi nhấn nút [SET].
- Chọn một mục, rồi nhấn các nút [▲][▼] để thay đổi âm thanh.



- Không thể thay đổi tiếng màn trập trong phim digest ghi ở chế độ [36].

## Ân gợi ý

Gợi ý thường được hiển thị khi chọn menu thiết lập nhanh (29). Bạn có thể tắt thông tin này nếu muốn.

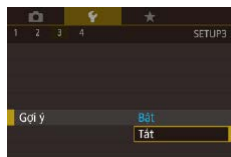

- Chọn [Gợi ý] trên tab [4], rồi chọn [Tắt].

## Liệt kê chế độ chụp bằng biểu tượng

Để chọn nhanh hơn, liệt kê các chế độ chụp trên màn hình lựa chọn bằng biểu tượng mà không có tên chế độ.

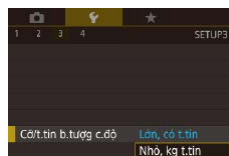

- Chọn [Cỡ/t.tin b.tượng c.độ] trên tab [4], rồi chọn [Nhỏ, kg t.tin].

## Điều chỉnh màn hình cảm ứng

Có thể tăng độ nhạy của màn hình cảm ứng để máy ảnh phản ứng với thao tác chạm nhẹ hơn, hoặc bạn có thể tắt điều khiển cảm ứng.

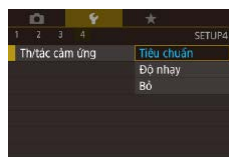

- Chọn tab [4] ► [Thi&tác cảm ứng], rồi chọn tùy chọn mong muốn.
- Chọn [Độ nhạy] để tăng độ nhạy màn hình cảm ứng, và chọn [Bỏ] để tắt điều khiển cảm ứng.

Trước khi sử dụng

Hướng dẫn cơ bản

Hướng dẫn chuyên sâu

Thông tin cơ bản về máy ảnh

Chế độ tự động /  
Chế độ bán tự động

Chế độ chụp khác

Chế độ P

Chế độ Tv, Av, M và C

Chế độ xem lại

Chức năng Wi-Fi

Menu thiết lập

Phụ kiện

Phụ lục

Chỉ mục



## ■ Hiện thị đơn vị mét / feet

Thay đổi đơn vị đo hiển thị trên thanh zoom (📖34), thang đo MF (📖87) và các nơi khác từ m/cm sang ft/in nếu cần.

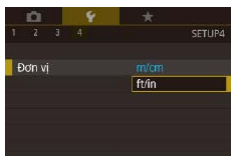

- Chọn [Đơn vị] trên tab [4], rồi chọn [ft/in].

## ■ Kiểm tra logo chứng nhận

Một số logo của các yêu cầu chứng nhận mà máy ảnh đáp ứng có thể xem trên màn hình. Các logo chứng nhận khác được in trong hướng dẫn này, trên bao bì máy ảnh hoặc trên thân máy ảnh.

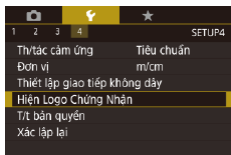

- Chọn [Hiện Logo Chứng Nhận] trên tab [4], rồi nhấn nút [OK].

## ■ Thiết lập thông tin bản quyền để ghi trên ảnh

Để ghi tên tác giả và chi tiết bản quyền trên ảnh, cài đặt thông tin trước như sau.

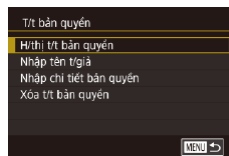

- Chọn [T/t bản quyền] trên tab [4], rồi nhấn nút [OK].
- Nhấn các nút [▲][▼] hoặc xoay nút xoay [OK] để chọn [Nhập tên t/giả] hoặc [Nhập chi tiết bản quyền]. Nhấn nút [OK] để truy cập bàn phím, rồi nhập tên (📖32).
- Nhấn nút [MENU]. Khi thông báo [Chấp nhận thay đổi?] hiển thị, nhấn các nút [◀][▶] hoặc xoay nút xoay [OK] để chọn [OK], rồi nhấn nút [OK].
- Thông tin đã cài đặt sẽ được ghi trên ảnh.



- Để kiểm tra thông tin nhập, chọn [H/Thị t/t bản quyền] trên màn hình ở trên, rồi nhấn nút [OK].

## Xóa tất cả thông tin bản quyền

Bạn có thể xóa tên tác giả và chi tiết bản quyền cùng lúc như sau.

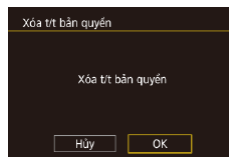

- Thực hiện theo các bước trong phần “Thiết lập thông tin bản quyền để ghi trên ảnh” (📖175) và chọn [Xóa t/t bản quyền].
- Nhấn các nút [◀][▶] hoặc xoay nút xoay [OK] để chọn [OK], rồi nhấn nút [OK].



- Thông tin bản quyền đã ghi trên ảnh sẽ bị xóa.

Trước khi sử dụng

Hướng dẫn cơ bản

Hướng dẫn chuyên sâu

Thông tin cơ bản về máy ảnh

Chế độ tự động /  
Chế độ bán tự động

Chế độ chụp khác

Chế độ P

Chế độ Tv, Av, M và C

Chế độ xem lại

Chức năng Wi-Fi

Menu thiết lập

Phụ kiện

Phụ lục

Chỉ mục



## ■ Điều chỉnh thiết lập khác

Các thiết lập sau cũng có thể điều chỉnh.

- [Thiết lập giao tiếp không dây] trên tab [🔊] (📖141)

## ■ Khôi phục thiết lập mặc định của máy ảnh

Nếu vô tình thay đổi thiết lập, bạn có thể khôi phục thiết lập mặc định của máy ảnh.

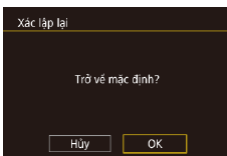

### 1 Truy cập màn hình [Xác lập lại].

- Chọn [Xác lập lại] trên tab [🔊], rồi nhấn nút [🔍].

### 2 Khôi phục thiết lập mặc định.

- Nhấn các nút [⏪][⏩] hoặc xoay nút xoay [🔍] để chọn [OK], rồi nhấn nút [🔍].
- Thiết lập mặc định được khôi phục.



- Các chức năng sau không được khôi phục về thiết lập mặc định.
  - Thông tin được đăng ký bằng Face ID (📖45)
  - Thiết lập tab [🔊1] [Hệ thống video] (📖170)
  - Thiết lập tab [🔊2] [Múi giờ] (📖172), [Ngày/Giờ] (📖172) và thiết lập tab [🔊3] [Ngôn ngữ] (📖173)
  - Dữ liệu cân bằng trắng tùy chọn bạn đã ghi lại (📖83)
  - Chế độ chụp
  - Thiết lập bù phơi sáng (📖78)
  - Chế độ phim (📖72)
  - Cài đặt Wi-Fi (📖141)
  - Giá trị cân chỉnh cho cân bằng điện tử (📖170)
  - Thông tin bản quyền (📖175)

Trước khi sử dụng

Hướng dẫn cơ bản

Hướng dẫn chuyên sâu

Thông tin cơ bản về máy ảnh

Chế độ tự động /  
Chế độ bán tự động

Chế độ chụp khác

Chế độ P

Chế độ Tv, Av, M và C

Chế độ xem lại

Chức năng Wi-Fi

Menu thiết lập

Phụ kiện

Phụ lục

Chỉ mục



## Phụ kiện

Sử dụng máy ảnh với nhiều cách hơn cùng các phụ kiện tùy chọn của Canon và phụ kiện tương thích được bán riêng khác

**Bạn nên sử dụng các phụ kiện chính hãng của Canon.**

Sản phẩm này được thiết kế để đạt hiệu quả tối ưu khi sử dụng với các phụ kiện chính hãng của Canon. Canon sẽ không chịu trách nhiệm cho bất kỳ hư hỏng nào đối với sản phẩm và/hoặc tai nạn, chẳng hạn như cháy, v.v... do trục trặc của các phụ kiện không chính hãng Canon (ví dụ như rò rỉ và/hoặc nổ pin). Lưu ý rằng việc sửa chữa sản phẩm Canon do những trục trặc kể trên nếu có sẽ không thuộc phạm vi bảo hành, và bạn phải thanh toán chi phí. Mong nhận được sự thông cảm trước của các bạn.

## Sơ đồ hệ thống

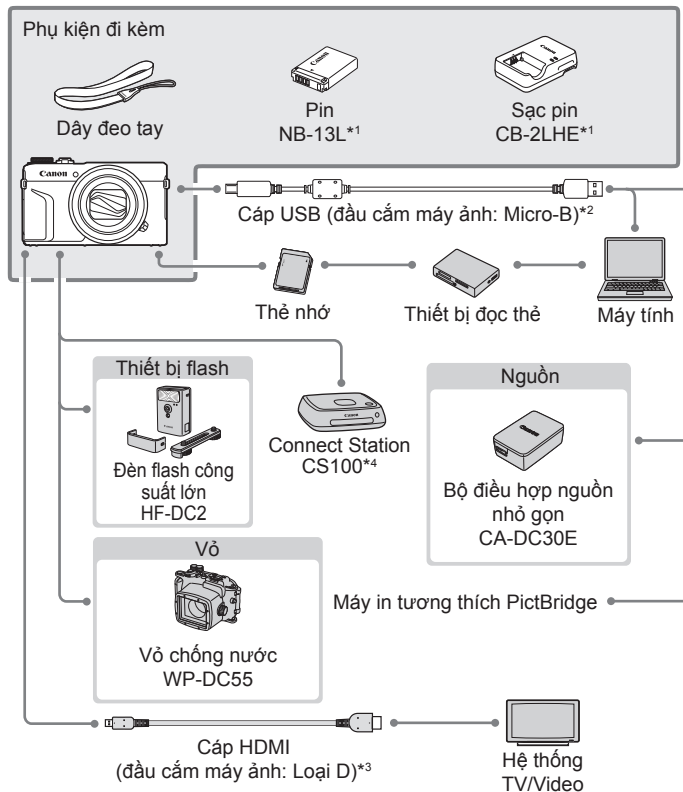

\*1 Cũng có thể mua riêng.

\*2 Cũng có sẵn phụ kiện chính hãng của Canon (Cáp nối IFC-600PCU).

\*3 Sử dụng cáp bán sẵn trên thị trường không dài quá 2,5 m (8,2 ft.).

\*4 Sử dụng phiên bản firmware mới nhất.

Trước khi sử dụng

Hướng dẫn cơ bản

Hướng dẫn chuyên sâu

Thông tin cơ bản về máy ảnh

Chế độ tự động /  
Chế độ bán tự động

Chế độ chụp khác

Chế độ P

Chế độ Tv, Av, M và C

Chế độ xem lại

Chức năng Wi-Fi

Menu thiết lập

Phụ kiện

Phụ lục

Chỉ mục



## Phụ kiện tùy chọn

Các phụ kiện sau của máy ảnh được bán riêng. Lưu ý rằng một số phụ kiện có thể có còn bán trên thị trường hoặc không có sẵn tại một số khu vực.

### Phụ kiện nguồn

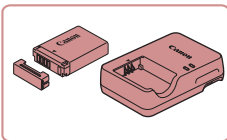

#### Pin NB-13L

- Pin lithium-ion có thể sạc lại

#### Sạc pin CB-2LHE

- Sạc cho Pin NB-13L



- Nếu bạn sử dụng pin không chính hãng Canon, máy ảnh sẽ hiển thị thông báo [Lỗi khi liên lạc với pin.] và yêu cầu sự phân hồi của người dùng. Lưu ý rằng Canon sẽ không chịu trách nhiệm cho bất kỳ hư hỏng nào khi có tai nạn, như trực tiếp hoặc cháy, xảy ra do sử dụng pin không chính hãng Canon.
- Có thể sử dụng sạc tại những khu vực có nguồn điện xoay chiều 100 – 240 V (50/60 Hz).
- Đối với ổ cắm điện có dạng khác, sử dụng bộ chuyển đổi phích cắm bán sẵn trên thị trường. Tuyệt đối không sử dụng bộ biến áp điện tử được thiết kế cho việc đi du lịch, vì có thể làm hỏng pin.



- Pin đi kèm nắp tiện lợi mà bạn có thể gắn vào để nhanh chóng biết được tình trạng pin. Gắn nắp để dấu ▲ có thể nhìn thấy trên pin đã sạc và gắn nắp để ▲ không thể nhìn thấy trên pin chưa sạc.

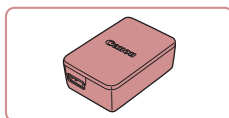

#### Bộ điều hợp nguồn nhỏ gọn CA-DC30E

- Lắp pin đi kèm vào máy ảnh để sạc. Cần sử dụng Cáp nối IFC-600PCU (bán riêng) để kết nối bộ điều hợp với máy ảnh.

### Flash

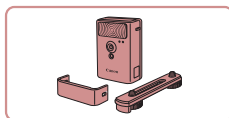

#### Đèn flash công suất lớn HF-DC2

- Có thể sử dụng đèn flash rời khi chủ thể nằm ngoài phạm vi chiếu sáng của đèn flash tích hợp trong máy ảnh. Cũng có thể sử dụng Đèn flash công suất lớn HF-DC1.

### Phụ kiện khác

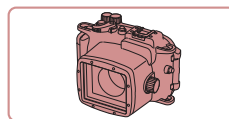

#### Vỏ chống nước WP-DC55

- Để chụp ảnh dưới nước ở độ sâu tối đa 40 mét (130 ft.). Cũng hữu ích để chụp khi trời mưa, trên bãi biển hoặc khu trượt tuyết.

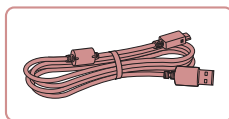

#### Cáp nối IFC-600PCU

- Kết nối máy ảnh với máy tính hoặc máy in.

Trước khi sử dụng

Hướng dẫn cơ bản

Hướng dẫn chuyên sâu

Thông tin cơ bản về máy ảnh

Chế độ tự động /  
Chế độ bán tự động

Chế độ chụp khác

Chế độ P

Chế độ Tv, Av, M và C

Chế độ xem lại

Chức năng Wi-Fi

Menu thiết lập

Phụ kiện

Phụ lục

Chỉ mục



## Máy in

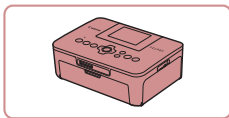

### Máy in tương thích PictBridge của Canon

- Ngay cả khi không sử dụng máy tính, bạn vẫn có thể in ảnh bằng cách kết nối máy ảnh trực tiếp với máy in. Để tìm hiểu chi tiết, liên hệ đại lý Canon gần nhất.

## Lưu trữ ảnh và phim

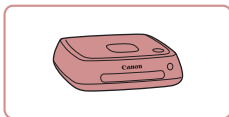

### Connect Station CS100

- Phương tiện chia sẻ, dùng để lưu ảnh chụp, xem ảnh trên TV kết nối, in không dây trên máy in tương thích Wi-Fi, chia sẻ ảnh trên internet, v.v...

## Sử dụng phụ kiện tùy chọn

### Xem lại trên TV

▶ Ảnh ▶ Phim

Bạn có thể xem ảnh trên TV bằng cách kết nối máy ảnh với HDTV qua cáp HDMI có bán trên thị trường (không dài quá 2,5 m / 8,2 ft., có cổng Loại D trên đầu cắm máy ảnh). Bạn có thể xem phim được quay ở độ phân giải [EHD 59.94P], [EHD 29.97P], [EHD 23.98P], [EHD 29.97P], [EHD 50.00P], [EHD 25.00P] hoặc [EHD 25.00P] với độ nét cao. Để tìm hiểu chi tiết về cách kết nối hoặc chuyển đầu vào, tham khảo hướng dẫn sử dụng TV.

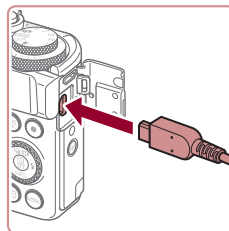
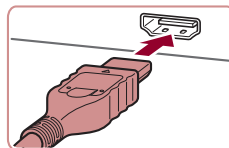

### 1 Đảm bảo máy ảnh và TV đều tắt.

### 2 Kết nối máy ảnh với TV.

- Trên TV, cắm hoàn toàn phích cắm của cáp vào ngõ vào HDMI như hình minh họa.
- Mở nắp cổng trên máy ảnh và cắm hoàn toàn phích cắm của cáp vào cổng.

Trước khi sử dụng

Hướng dẫn cơ bản

Hướng dẫn chuyên sâu

Thông tin cơ bản về máy ảnh

Chế độ tự động /  
Chế độ bán tự động

Chế độ chụp khác

Chế độ P

Chế độ Tv, Av, M và C

Chế độ xem lại

Chức năng Wi-Fi

Menu thiết lập

Phụ kiện

Phụ lục

Chỉ mục



### 3 Bật TV và chuyển chọn ngõ vào.

- Chuyển ngõ vào TV sang ngõ vào mà bạn đã kết nối với cáp ở bước 2.



### 4 Bật máy ảnh.

- Nhấn nút [▶].
- Ảnh trong máy ảnh hiển thị trên TV. (Màn hình máy ảnh không hiển thị thông tin.)
- Khi hoàn tất, tắt máy ảnh và TV trước khi ngắt kết nối cáp.



- Các thao tác với màn hình cảm ứng không được hỗ trợ khi máy ảnh kết nối với TV.



- Một số thông tin có thể sẽ không hiển thị khi sử dụng với TV (198).
- Âm thanh vận hành máy ảnh không phát ra khi kết nối máy ảnh với TV độ nét cao.
- Khi máy ảnh kết nối với TV, bạn cũng có thể chụp khi ngắm chụp trên màn hình lớn của TV. Để chụp ảnh, thực hiện các bước tương tự như khi sử dụng màn hình máy ảnh. Tuy nhiên, Zoom điểm MF (87), Bảo nét khi lấy nét tay (88) và Màn hình đếm (172) không thể sử dụng.

## Lắp và sạc pin

Sạc pin bằng cách sử dụng Bộ điều hợp nguồn nhỏ gọn CA-DC30E và Cáp nối IFC-600PCU tùy chọn với pin đi kèm.

### 1 Lắp pin.

- Thực hiện theo bước 1 trong phần “Lắp pin và thẻ nhớ” (19) để mở nắp.
- Lắp pin như mô tả ở bước 2 trong phần “Lắp pin và thẻ nhớ” (19).
- Thực hiện theo bước 4 trong phần “Lắp pin và thẻ nhớ” (19) để đóng nắp.

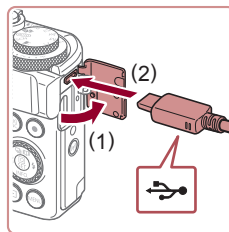

### 2 Kết nối bộ điều hợp nguồn nhỏ gọn với máy ảnh.

- Khi máy ảnh đã tắt, mở nắp (1). Giữ phích cắm nhỏ hơn của cáp nối (bán riêng) theo hướng minh họa và cắm hoàn toàn vào cổng máy ảnh (2).
- Cắm phích cắm lớn hơn của cáp nối vào bộ điều hợp nguồn nhỏ gọn.

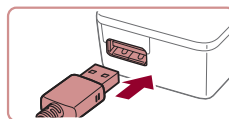

Trước khi sử dụng

Hướng dẫn cơ bản

Hướng dẫn chuyên sâu

Thông tin cơ bản về máy ảnh

Chế độ tự động /  
Chế độ bán tự động

Chế độ chụp khác

Chế độ P

Chế độ Tv, Av, M và C

Chế độ xem lại

Chức năng Wi-Fi

Menu thiết lập

Phụ kiện

Phụ lục

Chỉ mục



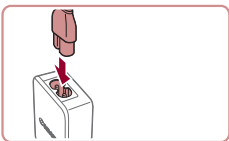

### 3 Sạc pin.

- Cắm một đầu dây nguồn vào bộ điều hợp nguồn nhỏ gọn, sau đó cắm đầu kia vào ổ điện.

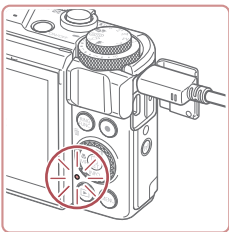

- Quá trình sạc bắt đầu và đèn sạc USB phát sáng.
- Đèn tắt khi đã sạc đầy.
- Rút bộ điều hợp nguồn nhỏ gọn ra khỏi ổ điện và rút cáp nối ra khỏi máy ảnh.



- Để bảo quản pin trong điều kiện tốt nhất, không sạc pin liên tục hơn 24 giờ.
- Khi sạc pin khác, bạn nên gỡ cáp nối khỏi máy ảnh trước khi thay pin cần sạc.



- Để tìm hiểu thông tin chi tiết về thời gian sạc, cũng như số ảnh có thể chụp và thời lượng quay phim khi pin được sạc đầy, tham khảo phần "Số ảnh chụp/Thời lượng quay phim, Thời gian phát lại" (📖219).
- Bạn có thể xem ảnh ngay cả khi đang sạc pin, bật máy ảnh và truy cập vào chế độ xem lại (📖24). Tuy nhiên, bạn không thể chụp ảnh khi pin đang sạc.
- Nếu đèn sạc USB không sáng, gỡ cáp nối rồi cắm lại vào.
- Pin đã sạc sẽ bị mất điện dần, ngay cả khi không sử dụng. Sạc pin vào (hoặc ngay trước) ngày sử dụng.
- Có thể sử dụng sạc tại những khu vực có nguồn điện xoay chiều 100 – 240 V (50/60 Hz). Đối với ổ cắm điện có dạng khác, sử dụng bộ chuyển đổi phích cắm bán sẵn trên thị trường. Tuyệt đối không sử dụng bộ biến áp điện tử được thiết kế cho việc đi du lịch, vì có thể làm hỏng pin.

## Sử dụng máy tính để sạc pin

Bạn cũng có thể sạc pin bằng cách cắm phích cắm lớn của cáp nối vào cổng USB của máy tính ở bước 2 trong phần "Lắp và sạc pin" (📖180). Để tìm hiểu chi tiết về kết nối USB trên máy tính, tham khảo hướng dẫn sử dụng máy tính.



- Không thể sạc khi máy ảnh tắt.
- Trên một số máy tính, sạc pin yêu cầu phải có thẻ nhớ lắp trong máy ảnh. Lắp thẻ nhớ vào máy ảnh (📖19) trước khi kết nối cáp với cổng USB của máy tính.

Trước khi sử dụng

Hướng dẫn cơ bản

Hướng dẫn chuyên sâu

Thông tin cơ bản về máy ảnh

Chế độ tự động /  
Chế độ bán tự động

Chế độ chụp khác

Chế độ P

Chế độ Tv, Av, M và C

Chế độ xem lại

Chức năng Wi-Fi

Menu thiết lập

Phụ kiện

Phụ lục

Chỉ mục



## Sử dụng phần mềm

Để sử dụng các tính năng của phần mềm, tải các phần mềm sau từ trang web của Canon và cài đặt vào máy tính.

- CameraWindow
  - Nhập ảnh vào máy tính
  - Đăng ký kiểu ảnh đã lưu trong máy tính vào máy ảnh
- Image Transfer Utility
  - Thiết lập Đồng bộ ảnh (📖162) và nhận ảnh
- Map Utility
  - Sử dụng bản đồ để xem thông tin GPS đã thêm vào ảnh
- Digital Photo Professional
  - Duyệt, xử lý và chỉnh sửa ảnh RAW
- Picture Style Editor
  - Chỉnh sửa kiểu ảnh rồi tạo và lưu tập tin kiểu ảnh



- Để xem và chỉnh sửa phim trên máy tính, sử dụng phần mềm đã cài đặt hoặc phần mềm thông dụng sẵn có tương thích với phim được quay bởi máy ảnh.



- Image Transfer Utility cũng có thể được tải từ trang thiết lập Đồng bộ ảnh của CANON IMAGE GATEWAY.

## Kết nối với máy tính bằng cáp

### Kiểm tra môi trường máy tính

Để tìm hiểu chi tiết các yêu cầu hệ thống và thông tin tương thích về máy tính có thể sử dụng phần mềm, bao gồm hỗ trợ trong các hệ điều hành mới, truy cập trang web của Canon.

### Cài đặt phần mềm

Để tìm hiểu về hướng dẫn cài đặt phần mềm, tham khảo phần “Cài đặt phần mềm” (📖147).

## Lưu ảnh vào máy tính

Bạn có thể kết nối máy ảnh với máy tính và lưu ảnh vào máy tính thông qua cáp USB (bán riêng; đầu cắm máy ảnh: Micro-B).

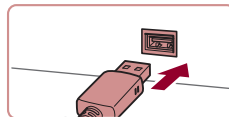
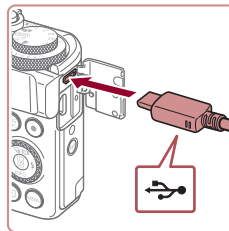

### 1 Kết nối máy ảnh với máy tính.

- Khi máy ảnh tắt, mở nắp. Cắm hoàn toàn phích cắm nhỏ hơn của cáp vào cổng máy ảnh theo hướng minh họa.
- Kết nối phích cắm to hơn của cáp với máy tính. Để tìm hiểu chi tiết về kết nối máy tính, tham khảo hướng dẫn sử dụng máy tính.

Trước khi sử dụng

Hướng dẫn cơ bản

Hướng dẫn chuyên sâu

Thông tin cơ bản về máy ảnh

Chế độ tự động /  
Chế độ bán tự động

Chế độ chụp khác

Chế độ P

Chế độ Tv, Av, M và C

Chế độ xem lại

Chức năng Wi-Fi

Menu thiết lập

Phụ kiện

Phụ lục

Chỉ mục



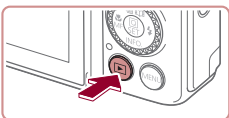

## 2 Bật máy ảnh để truy cập CameraWindow.

- Nhấn nút [▶].
- Mac OS: CameraWindow hiển thị khi thiết lập kết nối giữa máy ảnh và máy tính.
- Windows: Thực hiện theo các bước được giới thiệu bên dưới.
- Trên màn hình hiển thị, nhấp vào liên kết thay đổi chương trình của [📷].
- Chọn [Downloads Images From Canon Camera] rồi nhấp vào [OK].

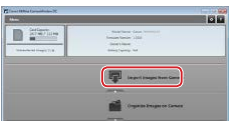
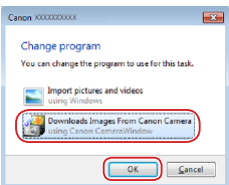

- Nhấp đúp vào [📷].

## 3 Lưu ảnh vào máy tính.

- Nhấp vào [Import Images from Camera], rồi nhấp vào [Import Untransferred Images].
- Ảnh được lưu vào thư mục Pictures trên máy tính trong các thư mục riêng biệt được đặt tên theo ngày.
- Sau khi ảnh được lưu, đóng CameraWindow, nhấn nút [▶] để tắt máy ảnh và rút cáp ra.
- Để xem ảnh lưu vào máy tính, sử dụng phần mềm đã cài đặt hoặc phần mềm thông dụng sẵn có tương thích với ảnh được chụp bởi máy ảnh.



- Windows 7: Nếu màn hình ở bước 2 không hiển thị, nhấp vào biểu tượng [📷] trên thanh tác vụ.
- Mac OS: Nếu CameraWindow không hiển thị sau bước 2, nhấp vào biểu tượng [CameraWindow] trong Dock.
- Mặc dù bạn có thể lưu ảnh vào máy tính bằng cách kết nối máy ảnh với máy tính mà không cần sử dụng phần mềm, nhưng sẽ có các hạn chế sau.
  - Có thể mất vài phút từ khi bạn kết nối máy ảnh với máy tính cho đến khi máy tính truy cập được ảnh.
  - Ảnh chụp theo hướng dọc có thể được lưu theo hướng ngang.
  - Ảnh RAW (hoặc ảnh JPEG được ghi với ảnh RAW) có thể không được lưu.
  - Ảnh lưu vào máy tính có thể bị hủy thiết lập chống xóa.
  - Một số vấn đề có thể xảy ra khi lưu ảnh hoặc thông tin ảnh, tùy thuộc vào phiên bản hệ điều hành, phần mềm đang sử dụng hoặc kích thước tập tin ảnh.

Trước khi sử dụng

Hướng dẫn cơ bản

Hướng dẫn chuyên sâu

Thông tin cơ bản về máy ảnh

Chế độ tự động /  
Chế độ bán tự động

Chế độ chụp khác

Chế độ P

Chế độ Tv, Av, M và C

Chế độ xem lại

Chức năng Wi-Fi

Menu thiết lập

Phụ kiện

Phụ lục

Chỉ mục



## In ảnh

► Ảnh ► Phim

In ảnh và định cấu hình các thiết lập sử dụng khác nhau cho máy in hoặc dịch vụ in ảnh bằng cách kết nối máy ảnh với máy in tương thích PictBridge qua cáp.

Máy in Canon SELPHY CP được sử dụng trong ví dụ in PictBridge này. Ngoài ra, tham khảo hướng dẫn sử dụng máy in.

### In dễ dàng

► Ảnh ► Phim

In ảnh chụp bằng cách kết nối máy ảnh với máy in tương thích PictBridge qua cáp USB (bán riêng; đầu cắm máy ảnh: Micro-B).

#### 1 Đảm bảo tắt máy ảnh và máy in.

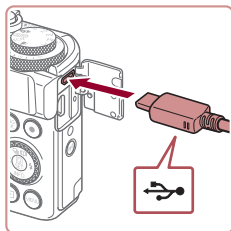

#### 2 Kết nối máy ảnh với máy in.

- Mở nắp đầu cực. Cắm hoàn toàn phích cắm nhỏ hơn của cáp vào cổng máy ảnh như hình minh họa.
- Kết nối phích cắm to hơn của cáp với máy in. Để tìm hiểu chi tiết khác về kết nối, tham khảo hướng dẫn sử dụng máy in.

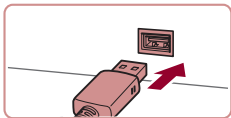

#### 3 Bật máy in.

#### 4 Chọn ảnh.

- Nhấn các nút [◀][▶] hoặc xoay nút xoay [⊙] để chọn ảnh.

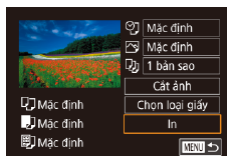
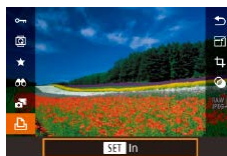

#### 5 Truy cập màn hình in.

- Nhấn nút [⊙], chọn [In], rồi nhấn lại nút [⊙].

#### 6 In ảnh.

- Nhấn các nút [▲][▼] hoặc xoay nút xoay [⊙] để chọn [In], rồi nhấn nút [⊙].
- Quá trình in bắt đầu.
- Để in các ảnh khác, lặp lại các quy trình bên trên bắt đầu từ bước 4 sau khi in xong.
- Khi hoàn tất in, tắt máy ảnh và máy in, ngắt kết nối cáp.



- Để tìm hiểu về máy in tương thích PictBridge của Canon (bán riêng), tham khảo phần "Máy in" (179).

Trước khi sử dụng

Hướng dẫn cơ bản

Hướng dẫn chuyên sâu

Thông tin cơ bản về máy ảnh

Chế độ tự động /  
Chế độ bán tự động

Chế độ chụp khác

Chế độ P

Chế độ Tv, Av, M và C

Chế độ xem lại

Chức năng Wi-Fi

Menu thiết lập

Phụ kiện

Phụ lục

Chỉ mục



## ■ Định cấu hình thiết lập in

▶ Ảnh ▶ Phim

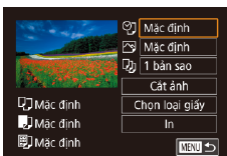

### 1 Truy cập màn hình in.

- Thực hiện theo các bước 1 – 5 trong phần “In để dàng” (📖184) để truy cập màn hình này.

### 2 Định cấu hình thiết lập.

- Nhấn các nút [▲][▼] hoặc xoay nút xoay [🌀] để chọn mục, rồi nhấn nút [👉]. Trên màn hình tiếp theo, chọn một tùy chọn (nhấn các nút [▲][▼] hoặc xoay nút xoay [🌀]), rồi nhấn nút [👉] để quay lại màn hình in.

👉	Mặc định	Phù hợp với thiết lập máy in hiện hành.
	Ngày	In ảnh có thêm ngày tháng.
	Số tập tin	In ảnh có thêm số tập tin.
	Cả hai	In ảnh có thêm cả ngày tháng và số tập tin.
	Tắt	–
👉	Mặc định	Phù hợp với thiết lập máy in hiện hành.
	Tắt	–
	Bật	Sử dụng thông tin từ thời gian chụp để in trong thiết lập tối ưu.
	Red-Eye1	Hiệu chỉnh mắt đỏ.
👉	Số bản sao	Chọn số lượng bản sao để in.
Cắt ảnh	–	Chỉ định khu vực hình ảnh bạn muốn in (📖185).
Chọn loại giấy	–	Chỉ định cỡ giấy, bộ cục và các chi tiết khác (📖186).

## Cắt ảnh trước khi in

▶ Ảnh ▶ Phim

Bằng cách cắt ảnh trước khi in, bạn có thể in khu vực ảnh mong muốn thay vì cả bức ảnh.

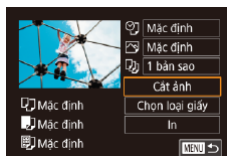

### 1 Chọn [Cắt ảnh].

- Sau khi thực hiện theo bước 1 trong phần “Định cấu hình thiết lập in” (📖185) để truy cập màn hình in, chọn [Cắt ảnh] rồi nhấn nút [👉].
- Khung cắt ảnh hiển thị cho biết khu vực ảnh sẽ in.

### 2 Điều chỉnh khung cắt ảnh nếu cần.

- Để thay đổi cỡ khung, di chuyển cần gạt zoom.
- Để di chuyển khung, nhấn các nút [▲][▼][◀][▶].
- Để xoay khung, xoay nút xoay [🌀].
- Khi hoàn tất, nhấn nút [👉].

### 3 In ảnh.

- Thực hiện theo bước 6 trong phần “In để dàng” (📖184) để in.



- Đối với một số tỷ lệ khung ảnh hoặc khi cỡ ảnh quá nhỏ, có thể không thực hiện được cắt ảnh.

Trước khi sử dụng

Hướng dẫn cơ bản

Hướng dẫn chuyên sâu

Thông tin cơ bản về máy ảnh

Chế độ tự động /  
Chế độ bán tự động

Chế độ chụp khác

Chế độ P

Chế độ Tv, Av, M và C

Chế độ xem lại

Chức năng Wi-Fi

Menu thiết lập

Phụ kiện

Phụ lục

Chỉ mục



## Chọn cỡ giấy và bố cục trước khi in

► Ảnh ► Phim



### 1 Chọn [Chọn loại giấy].

- Sau khi thực hiện theo bước 1 trong phần “Định cấu hình thiết lập in” (📖 185) để truy cập màn hình in, chọn [Chọn loại giấy] rồi nhấn nút [⏏].

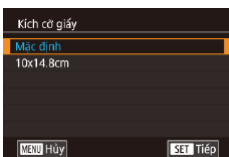

### 2 Chọn cỡ giấy.

- Nhấn các nút [▲][▼] hoặc xoay nút xoay [🌀] để chọn tùy chọn, rồi nhấn nút [⏏].

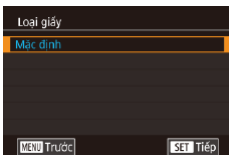

### 3 Chọn loại giấy.

- Nhấn các nút [▲][▼] hoặc xoay nút xoay [🌀] để chọn tùy chọn, rồi nhấn nút [⏏].



### 4 Chọn bố cục.

- Nhấn các nút [▲][▼] hoặc xoay nút xoay [🌀] để chọn tùy chọn.
- Khi chọn [N ảnh/tờ], nhấn nút [⏏]. Trên màn hình tiếp theo, chọn số lượng ảnh trên mỗi tờ (nhấn các nút [▲][▼] hoặc xoay nút xoay [🌀]), rồi nhấn nút [⏏].

### 5 In ảnh.

## Tùy chọn bố cục sẵn có

Mặt định	Phù hợp với thiết lập máy in hiện hành.
Có viền	In có khoảng trống xung quanh ảnh.
Không viền	In không viền, in hết lề.
N ảnh/tờ	Chọn số lượng ảnh để in trên mỗi tờ.
In ảnh ID	In ảnh thẻ. Chỉ có thể sử dụng cho những ảnh có độ phân giải ảnh là L và tỷ lệ khung ảnh là 3:2.
Cỡ có định	Chọn kích thước bản in. Chọn từ các bản in 3,5 x 5 in., bưu thiếp hoặc khổ rộng.

## In ảnh ID

► Ảnh ► Phim

### 1 Chọn [In ảnh ID].

- Thực hiện theo các bước 1 – 4 trong phần “Chọn cỡ giấy và bố cục trước khi in” (📖 186), chọn [In ảnh ID] rồi nhấn nút [⏏].



### 2 Chọn độ dài của bề dài và bề ngắn.

- Nhấn các nút [▲][▼] hoặc xoay nút xoay [🌀] để chọn mục, rồi nhấn nút [⏏]. Trên màn hình tiếp theo, chọn độ dài (nhấn các nút [▲][▼] hoặc xoay nút xoay [🌀]), rồi nhấn nút [⏏].

Trước khi sử dụng

Hướng dẫn cơ bản

Hướng dẫn chuyên sâu

Thông tin cơ bản về máy ảnh

Chế độ tự động /  
Chế độ bán tự động

Chế độ chụp khác

Chế độ P

Chế độ Tv, Av, M và C

Chế độ xem lại

Chức năng Wi-Fi

Menu thiết lập

Phụ kiện

Phụ lục

Chỉ mục





### 3 Chọn khu vực in.

- Nhấn các nút [▲][▼] hoặc xoay nút xoay [🌀] để chọn [Cắt ảnh], rồi nhấn nút [📄].
- Thực hiện theo bước 2 trong phần “Cắt ảnh trước khi in” (📖185) để chọn khu vực in.

### 4 In ảnh.

## In cảnh phim

▶ Ảnh ▶ Phim

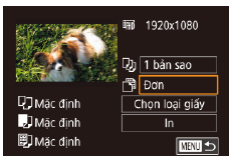

### 1 Truy cập màn hình in.

- Thực hiện theo các bước 1 – 5 trong phần “In để dàng” (📖184) để chọn phim. Màn hình ở bên trái hiển thị.

### 2 Chọn phương pháp in.

- Nhấn các nút [▲][▼] để chọn [📄], rồi nhấn nút [📄]. Trên màn hình tiếp theo, chọn một tùy chọn (nhấn các nút [▲][▼] hoặc xoay nút xoay [🌀]), rồi nhấn nút [📄] để quay lại màn hình in.

### 3 In ảnh.

## Tùy chọn in phim

Đơn	In cảnh hiện tại thành ảnh.
Chuỗi	In một chuỗi cảnh trong khoảng thời gian nhất định trên một tờ giấy. Bạn cũng có thể in số thư mục, số ảnh và quãng thời gian đã phát bằng cách đặt [Chú thích] thành [Bật].



- Để hủy in, nhấn nút [📄], chọn [OK], rồi nhấn lại nút [📄].
- Sau khi hiển thị cảnh để in như mô tả ở các bước 2 – 5 trong phần “Xem” (📖110), bạn cũng có thể truy cập màn hình ở bước 1 bằng cách nhấn các nút [◀][▶] để chọn [📄] trong bảng điều khiển phim rồi nhấn nút [📄].

## Thêm ảnh vào danh sách in (DPOF)

▶ Ảnh ▶ Phim

In theo đợt (📖189) và lệnh in cho dịch vụ rửa ảnh có thể được cài đặt trên máy ảnh. Có thể chọn tối đa 998 ảnh trên thẻ nhớ và định cấu hình thiết lập có liên quan, chẳng hạn như số lượng bản sao. Thông tin in đặt theo cách này sẽ tuân thủ các tiêu chuẩn DPOF (Định dạng lệnh in kỹ thuật số).



- Bạn không thể đưa ảnh RAW vào danh sách in.

Trước khi sử dụng

Hướng dẫn cơ bản

Hướng dẫn chuyên sâu

Thông tin cơ bản về máy ảnh

Chế độ tự động /  
Chế độ bán tự động

Chế độ chụp khác

Chế độ P

Chế độ Tv, Av, M và C

Chế độ xem lại

Chức năng Wi-Fi

Menu thiết lập

Phụ kiện

Phụ lục

Chỉ mục



## Định cấu hình thiết lập in

► Ảnh ► Phim

Chỉ định định dạng in, ví dụ như có thêm ngày tháng hoặc số tập tin hay không, và các thiết lập khác như sau. Các thiết lập này áp dụng cho tất cả ảnh trong danh sách in.

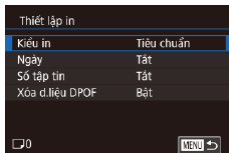

- Nhấn nút **[MENU]**, chọn **[Thiết lập in]** trên tab **[▶]4**, rồi nhấn nút **[⊞]**.
- Nhấn các nút **[▲]****[▼]** hoặc xoay nút xoay **[⊞]** để chọn **[Thiết lập in]**, rồi nhấn nút **[⊞]**. Trên màn hình tiếp theo, chọn và định cấu hình các mục nếu cần (📖30).

Kiểu in	Tiêu chuẩn	Mỗi tờ giấy in một ảnh.
	Bảng kê	Phiên bản nhỏ của nhiều ảnh được in trên mỗi tờ.
Ngày	Cả hai	Cả định dạng tiêu chuẩn và định dạng bảng kê đều được in.
	Bật	Ảnh được in có ngày chụp.
Số tập tin	Tắt	–
	Bật	Ảnh được in có số tập tin.
Xóa d.liệu DPOF	Tắt	–
	Bật	Tất cả thiết lập danh sách in ảnh được xóa sau khi in.



- Trong một số trường hợp, không phải tất cả các thiết lập DPOF đều có thể được áp dụng khi in bằng máy in hay dịch vụ rửa ảnh.
- **[!]** có thể hiển thị trên máy ảnh để cảnh báo rằng thẻ nhớ có thiết lập in đã được định cấu hình trên máy ảnh khác. Thay đổi thiết lập in bằng máy ảnh này có thể ghi chồng lên tất cả thiết lập trước đó.



- Chỉ định **[Bảng kê]** không cho phép bạn đặt **[Ngày]** và **[Số tập tin]** thành **[Bật]** cùng một lúc.
- In dạng bảng kê không thể sử dụng trên một số máy in tương thích PictBridge của Canon (bán riêng).
- Ngày được in theo định dạng thiết lập trong **[Ngày/Giờ]** trên tab **[?2]** (📖21).

## Thiết lập in cho ảnh riêng lẻ

► Ảnh ► Phim

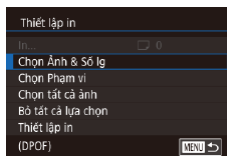

### 1 Chọn **[Chọn Ảnh & Số lg.]**.

- Nhấn nút **[MENU]**, chọn **[Thiết lập in]** trên tab **[▶]4**, rồi nhấn nút **[⊞]**.
- Nhấn các nút **[▲]****[▼]** hoặc xoay nút xoay **[⊞]** để chọn **[Chọn Ảnh & Số lg.]**, rồi nhấn nút **[⊞]** (📖30).

### 2 Chọn ảnh.

- Nhấn các nút **[◀]****[▶]** hoặc xoay nút xoay **[⊞]** để chọn ảnh, rồi nhấn nút **[⊞]**.
- Chỉ định số lượng bản in.
- Nếu bạn chỉ định in dạng bảng kê cho ảnh, ảnh sẽ được gắn biểu tượng **[✓]**. Để hủy in dạng bảng kê cho ảnh, nhấn lại nút **[⊞]**. **[✓]** sẽ thôi hiển thị.

Trước khi sử dụng

Hướng dẫn cơ bản

Hướng dẫn chuyên sâu

Thông tin cơ bản về máy ảnh

Chế độ tự động /  
Chế độ bán tự động

Chế độ chụp khác

Chế độ P

Chế độ Tv, Av, M và C

Chế độ xem lại

Chức năng Wi-Fi

Menu thiết lập

Phụ kiện

Phụ lục

Chỉ mục





### 3 Chỉ định số lượng bản in.

- Nhấn các nút [▲][▼] hoặc xoay nút xoay [🌀] để chỉ định số lượng bản in (tối đa 99).
- Để thiết lập in cho các ảnh khác và chỉ định số lượng bản in, lặp lại các bước 2 - 3.
- Số lượng bản in không thể chỉ định cho in dạng bảng kê. Bạn chỉ có thể chọn ảnh để in theo hướng dẫn ở bước 2.
- Khi hoàn tất, nhấn nút [MENU] để quay lại màn hình menu.

### Thiết lập in cho một loạt ảnh

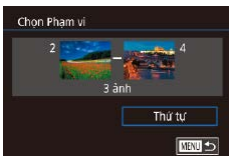

▶ Ảnh ▶ Phim

- Thực hiện theo bước 1 trong phần “Thiết lập in cho ảnh riêng lẻ” (📖 188), chọn [Chọn Phạm vi] rồi nhấn nút [🌀].
- Thực hiện theo các bước 2 – 3 trong phần “Chọn phạm vi” (📖 122) để chỉ định ảnh.
- Nhấn các nút [▲][▼] để chọn [Thứ tự], rồi nhấn nút [🌀].

### Thiết lập in cho tất cả ảnh

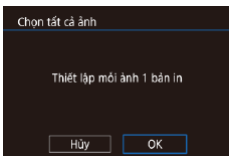

▶ Ảnh ▶ Phim

- Thực hiện theo bước 1 trong phần “Thiết lập in cho ảnh riêng lẻ” (📖 188), chọn [Chọn tất cả ảnh] rồi nhấn nút [🌀].
- Nhấn các nút [◀][▶] hoặc xoay nút xoay [🌀] để chọn [OK], rồi nhấn nút [🌀].

### Xóa tất cả ảnh khỏi danh sách in

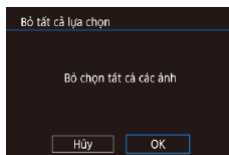

- Thực hiện theo bước 1 trong phần “Thiết lập in cho ảnh riêng lẻ” (📖 188), chọn [Bỏ tất cả lựa chọn] rồi nhấn nút [🌀].
- Nhấn các nút [◀][▶] hoặc xoay nút xoay [🌀] để chọn [OK], rồi nhấn nút [🌀].

### In hình ảnh được cho vào danh sách in (DPOF)

▶ Ảnh ▶ Phim

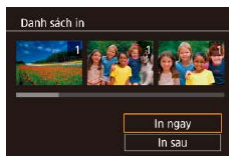

- Khi thêm ảnh vào danh sách in (📖 187 – 📖 189), màn hình sẽ hiển thị sau khi bạn kết nối máy ảnh với máy in tương thích PictBridge. Nhấn các nút [▲][▼] để chọn [In ngay], rồi nhấn nút [🌀] để in ảnh trong danh sách in.
- In DPOF mà bạn tạm dừng sẽ được tiếp tục từ ảnh tiếp theo.

Trước khi sử dụng

Hướng dẫn cơ bản

Hướng dẫn chuyên sâu

Thông tin cơ bản về máy ảnh

Chế độ tự động /  
Chế độ bán tự động

Chế độ chụp khác

Chế độ P

Chế độ Tv, Av, M và C

Chế độ xem lại

Chức năng Wi-Fi

Menu thiết lập

Phụ kiện

Phụ lục

Chỉ mục



## Thêm ảnh vào sách ảnh

► Ảnh ► Phim

Sách ảnh có thể được cài đặt trên máy ảnh bằng cách chọn tối đa 998 ảnh trên thẻ nhớ và sử dụng CameraWindow để nhập vào máy tính (182), ảnh sẽ được lưu trữ trong thư mục riêng. Ảnh được lưu trữ trong thư mục riêng trên máy tính, thuận tiện cho việc đặt mua trực tuyến sách ảnh đã in sẵn hoặc tự in sách ảnh với máy in của bạn.

### Chọn phương pháp lựa chọn

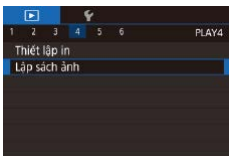

- Nhấn nút [MENU], chọn [Lập sách ảnh] trên tab [4], rồi chọn cách thức chọn ảnh.



- [1] có thể hiển thị trên máy ảnh để cảnh báo rằng thẻ nhớ có thiết lập in đã được định cấu hình trên máy ảnh khác. Thay đổi thiết lập in bằng máy ảnh này có thể ghi chồng lên tất cả thiết lập trước đó.

### Thêm ảnh riêng lẻ

► Ảnh ► Phim

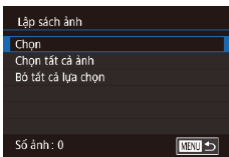

#### 1 Chọn [Chọn].

- Thực hiện theo quy trình trong phần “Chọn phương pháp lựa chọn” (190), chọn [Chọn] rồi nhấn nút [OK].



#### 2 Chọn ảnh.

- Nhấn các nút [◀][▶] hoặc xoay nút xoay [OK] để chọn ảnh, rồi nhấn nút [OK].
- [✓] sẽ hiển thị.
- Để xóa ảnh khỏi sách ảnh, nhấn lại nút [OK]. [✓] sẽ thôi hiển thị.
- Lặp lại quy trình này để chỉ định các ảnh khác.
- Khi hoàn tất, nhấn nút [MENU] để quay lại màn hình menu.

### Thêm tất cả ảnh vào sách ảnh

► Ảnh ► Phim

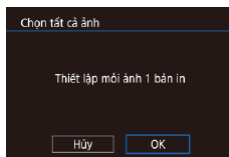

- Thực hiện theo quy trình trong phần “Chọn phương pháp lựa chọn” (190), chọn [Chọn tất cả ảnh] rồi nhấn nút [OK].
- Nhấn các nút [◀][▶] hoặc xoay nút xoay [OK] để chọn [OK], rồi nhấn nút [OK].

### Xóa tất cả ảnh khỏi sách ảnh

► Ảnh ► Phim

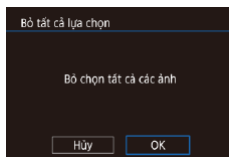

- Thực hiện theo quy trình trong phần “Chọn phương pháp lựa chọn” (190), chọn [Bỏ tất cả lựa chọn] rồi nhấn nút [OK].
- Nhấn các nút [◀][▶] hoặc xoay nút xoay [OK] để chọn [OK], rồi nhấn nút [OK].

Trước khi sử dụng

Hướng dẫn cơ bản

Hướng dẫn chuyên sâu

Thông tin cơ bản về máy ảnh

Chế độ tự động /  
Chế độ bán tự động

Chế độ chụp khác

Chế độ P

Chế độ Tv, Av, M và C

Chế độ xem lại

Chức năng Wi-Fi

Menu thiết lập

Phụ kiện

Phụ lục

Chỉ mục



# Phụ lục

Thông tin hữu ích khi sử dụng máy ảnh

## Giải quyết các vấn đề trực trực

Nếu phát hiện máy ảnh có trục trặc, trước tiên kiểm tra những điều sau. Nếu vẫn chưa giải quyết được, vui lòng liên hệ Bộ phận hỗ trợ khách hàng của Canon.

### Nguồn

Máy ảnh không phản ứng khi nhấn nút nguồn.

- Xác nhận rằng đã sạc pin (📖18).
- Xác nhận rằng pin được lắp vào đúng hướng (📖19).
- Xác nhận rằng nắp thẻ nhớ/pin được đóng hoàn toàn (📖19).
- Các cực của pin bị bẩn làm giảm hiệu suất của pin. Thử làm sạch cực pin với miếng vải bông rồi lắp pin lại vài lần.

Dung lượng pin nhanh hết.

- Hiệu suất của pin giảm ở nhiệt độ thấp. Thử làm ấm pin, ví dụ đặt pin vào túi, đảm bảo rằng các cực không tiếp xúc với bất kỳ vật kim loại nào.
- Các cực của pin bị bẩn làm giảm hiệu suất của pin. Thử làm sạch cực pin với miếng vải bông rồi lắp pin lại vài lần.
- Nếu các biện pháp này không có hiệu quả và dung lượng pin vẫn nhanh hết sau khi sạc, nguyên nhân là do tuổi thọ của pin đã hết. Hãy mua pin mới.

Ổng kính không thu lại.

- Không mở nắp thẻ nhớ/pin khi máy ảnh đang bật. Đóng nắp, bật máy ảnh rồi tắt máy lại (📖19).

Pin bị phồng.

- Phồng pin là hiện tượng bình thường và không có vấn đề gì về an toàn. Tuy nhiên, nếu pin không thể lắp vừa máy do bị phồng, vui lòng liên hệ Bộ phận hỗ trợ khách hàng của Canon.

### Hiển thị trên TV

Ảnh trong máy ảnh trông bị méo hoặc không hiển thị được trên TV (📖179).

Trước khi sử dụng

Hướng dẫn cơ bản

Hướng dẫn chuyên sâu

Thông tin cơ bản về máy ảnh

Chế độ tự động /  
Chế độ bán tự động

Chế độ chụp khác

Chế độ P

Chế độ Tv, Av, M và C

Chế độ xem lại

Chức năng Wi-Fi

Menu thiết lập

Phụ kiện

Phụ lục

Chỉ mục



## Chụp

### Không thể chụp.

- Trong chế độ xem lại (📖110), nhấn nửa chừng nút chụp (📷27).

### Hiện thị lạ trên màn hình trong ánh sáng yếu (📖29).

### Hiện thị lạ trên màn hình khi chụp.

- Lưu ý rằng các vấn đề hiển thị sau sẽ không ghi trong ảnh nhưng lại có ghi trong phim.
  - Màn hình có thể nhấp nháy và có dải nằm ngang trong điều kiện chiếu sáng bằng đèn huỳnh quang hoặc đèn LED.

### Hiện thị toàn màn hình không khả dụng trong khi chụp (📖97).

### 📷 nhấp sáng trên màn hình khi nhấn nút chụp và không thể chụp (📖37).

### 📷 hiển thị khi nhấn nửa chừng nút chụp (📖37).

- Đặt [Chống rung] thành [Liên tục] (📖52).
- Mở flash và đặt chế độ flash thành [📷] (📖95).
- Tăng tốc độ ISO (📖80).
- Gắn máy ảnh lên chân máy hoặc thực hiện các biện pháp khác để giữ vững máy. Ngoài ra, bạn nên đặt [Chống rung] thành [Tắt] khi sử dụng chân máy hoặc các biện pháp khác để giữ vững máy (📖52).

### Ảnh bị mất nét.

- Nhấn nửa chừng nút chụp để lấy nét chủ thể trước khi nhấn hoàn nút chụp xuống để chụp (📷27).
- Đảm bảo chủ thể nằm trong phạm vi lấy nét (📖219).
- Đặt [Tia giúp lấy nét] thành [Bật] (📖53).
- Xác nhận đã tắt những chức năng không cần thiết như chụp cận cảnh.
- Thử chụp với khóa lấy nét hoặc khóa nét (📖90, 📖94).

### Ảnh bị nhòe.

- Hiện tượng nhòe ảnh có thể xảy ra thường xuyên hơn khi sử dụng thao tác Chạm để chụp, tùy thuộc vào điều kiện chụp. Hãy giữ chắc máy ảnh khi chụp.

### Không hiển thị khung lấy nét và máy ảnh không lấy nét khi nhấn nửa chừng nút chụp.

- Để hiển thị khung lấy nét và máy ảnh lấy nét chính xác, trước khi bạn nhấn nửa chừng nút chụp, hãy bố cục ảnh với khu vực có độ tương phản cao trên chủ thể làm trung tâm. Hoặc nhấn nửa chừng nút chụp nhiều lần.

### Chủ thể trong ảnh trông quá tối.

- Mở flash và đặt chế độ flash thành [📷] (📖95).
- Điều chỉnh độ sáng bằng cách sử dụng bù trừ phơi sáng (📖78).
- Điều chỉnh độ sáng bằng cách sử dụng Tối ưu hóa ảnh sáng tự động (📖81).
- Sử dụng khóa phơi sáng hoặc đo sáng điểm (📖78, 📖79).

### Chủ thể trông quá sáng, khu vực sáng sẽ bị lóa do phơi sáng quá lâu.

- Hạ đèn flash xuống và đặt chế độ flash thành [📷] (📖34).
- Điều chỉnh độ sáng bằng cách sử dụng bù trừ phơi sáng (📖78).
- Sử dụng khóa phơi sáng hoặc đo sáng điểm (📖78, 📖79).
- Giảm độ chiếu sáng trên chủ thể.

### Ảnh trông quá tối mặc dù đèn flash có đánh sáng (📖37).

- Chụp trong phạm vi đèn flash (📖217).
- Điều chỉnh độ sáng bằng cách sử dụng bù trừ phơi sáng hoặc thay đổi mức công suất flash (📖96, 📖103).
- Tăng tốc độ ISO (📖80).

### Chủ thể trong ảnh chụp với đèn flash trông quá sáng, khu vực sáng sẽ bị lóa do phơi sáng quá lâu.

- Chụp trong phạm vi đèn flash (📖217).
- Hạ đèn flash xuống và đặt chế độ flash thành [📷] (📖34).
- Điều chỉnh độ sáng bằng cách sử dụng bù trừ phơi sáng hoặc thay đổi mức công suất flash (📖96, 📖103).

### Đốm trắng xuất hiện trong ảnh chụp với đèn flash.

- Đây là do ánh sáng của đèn flash phản chiếu bụi hoặc các hạt trong không khí.

### Ảnh trông nhiều hạt.

- Giảm tốc độ ISO (📖80).
- Tốc độ ISO cao trong một số chế độ chụp có thể gây ra nhiều hạt (📖55).

### Chủ thể bị ảnh hưởng bởi hiện tượng mắt đỏ.

- Đặt [Đèn mắt đỏ] thành [Bật] (📖54). Đèn giảm mắt đỏ (📖4) sẽ bật trong ảnh chụp với flash. Để có kết quả tốt nhất, các chủ thể nên nhìn vào đèn giảm mắt đỏ. Ngoài ra, hãy thử tăng độ chiếu sáng với cảnh trong nhà và chụp ở phạm vi gần hơn.
- Chỉnh sửa ảnh bằng hiệu chỉnh mắt đỏ (📖131).

## Trước khi sử dụng

## Hướng dẫn cơ bản

## Hướng dẫn chuyên sâu

### Thông tin cơ bản về máy ảnh

### Chế độ tự động / Chế độ bán tự động

### Chế độ chụp khác

### Chế độ P

### Chế độ Tv, Av, M và C

### Chế độ xem lại

### Chức năng Wi-Fi

### Menu thiết lập

### Phụ kiện

### Phụ lục

## Chỉ mục



Ghi vào thẻ nhớ tốn nhiều thời gian hoặc chụp liên tục chậm hơn.

- Sử dụng máy ảnh để thực hiện định dạng thẻ nhớ ở mức độ thấp (📷169).

Thiết lập chụp hoặc menu thiết lập nhanh không sử dụng được.

- Các mục có thể thiết lập khác nhau theo chế độ chụp. Tham khảo thêm “Chức năng khả dụng trong mỗi chế độ chụp”, “Menu thiết lập nhanh” và “Tab chụp” (📷200 – 📷206).

Biểu tượng Em bé hoặc Trẻ em không hiển thị.

- Nếu không đặt ngày sinh trong thông tin khuôn mặt (📷45), biểu tượng Em bé và Trẻ em sẽ không hiển thị. Nếu biểu tượng vẫn không hiển thị ngay cả khi bạn đặt ngày sinh, đăng ký lại thông tin khuôn mặt (📷45) hoặc đảm bảo ngày/giờ được đặt chính xác (📷172).

Chế độ chạm lấy nét hoặc chạm để chụp không hoạt động.

- Chế độ chạm lấy nét và chạm để chụp sẽ không hoạt động nếu bạn chạm vào rìa màn hình. Hãy chạm vào gần trung tâm màn hình.

## Quay phim

Thời gian đã quay hiển thị không chính xác hoặc việc ghi bị gián đoạn.

- Sử dụng máy ảnh để định dạng thẻ nhớ hoặc chuyển sang thẻ hỗ trợ ghi tốc độ cao. Lưu ý rằng ngay cả khi thời gian đã quay hiển thị không chính xác, thời lượng phim trên thẻ nhớ vẫn tương ứng với thời gian ghi thực tế (📷169, 📷220).

❗ hiển thị và máy tự động dừng quay.

- Bộ nhớ đệm bên trong của máy đã đầy do máy ảnh không thể ghi dữ liệu vào thẻ nhớ đủ nhanh. Hãy thử một trong những biện pháp sau.
  - Sử dụng máy ảnh để thực hiện định dạng thẻ nhớ ở mức độ thấp (📷169).
  - Giảm chất lượng hình ảnh (📷50).
  - Chuyển sang thẻ nhớ hỗ trợ ghi tốc độ cao (📷220).

Không thể thu phóng.

- Không thể thu phóng trong chế độ 📷 (📷65).
- Không thể thu phóng khi quay phim ở chế độ 📷 (📷62) và 📷 (📷74).

Chủ thể trông bị méo.

- Chủ thể đi nhanh qua trước máy ảnh có thể trông bị méo. Đây không phải là vấn đề trực trặc

Nhiều sọc sẽ bị ghi lại.

- Nhiều sọc có thể bị ghi lại khi đèn hoặc các nguồn sáng khác xuất hiện trên màn hình chụp trong điều kiện cảnh tối. Bỏ cục lại ảnh để nguồn sáng mạnh không xuất hiện trên hoặc gần màn hình chụp.

## Xem lại

Không thể xem lại.

- Không thể xem lại ảnh hoặc phim nếu sử dụng máy tính để đổi tên tập tin hoặc thay đổi cấu trúc thư mục.

Xem lại dừng hoặc âm thanh bị mất.

- Chuyển sang thẻ nhớ mà bạn đã thực hiện định dạng mức độ thấp bằng máy ảnh (📷169).
- Có thể có những gián đoạn ngắn khi xem phim được sao chép sang thẻ nhớ có tốc độ đọc chậm.
- Khi xem phim trên máy tính, phim có thể bị nhảy đoạn và âm thanh có thể bị mất do hiệu suất máy tính kém.

Âm thanh không được phát trong khi xem phim.

- Điều chỉnh âm lượng (📷24) nếu bạn đã bật [Im lặng] (📷173) hoặc âm thanh trong phim quá nhỏ.
- Do chế độ 📷 (📷62), 📷 (📷68, 📷74), or 📷 (📷74) không ghi âm thanh nên phim quay ở chế độ này sẽ không có tiếng.

Không thể truy cập màn hình chủ Cuộn phim nổi bật bằng cách nhấn nút [▲].

- Không thể hiển thị màn hình chủ khi kết nối với máy in. Ngắt kết nối máy ảnh với máy in.
- Không thể hiển thị màn hình chủ khi kết nối Wi-Fi. Ngắt kết nối Wi-Fi.

Màn hình chủ của Cuộn phim nổi bật không hiển thị biểu tượng chủ thể mong muốn cho album.

- Trong chế độ hiển thị thông tin đơn giản (📷112), chọn ảnh hiển thị tên người cho album trước khi truy cập màn hình chủ của Cuộn phim nổi bật (📷136).

## Thẻ nhớ

Thẻ nhớ không được nhận dạng.

- Khởi động lại máy ảnh với thẻ nhớ ở bên trong (📷26).

Trước khi sử dụng

Hướng dẫn cơ bản

Hướng dẫn chuyên sâu

Thông tin cơ bản về máy ảnh

Chế độ tự động /  
Chế độ bán tự động

Chế độ chụp khác

Chế độ P

Chế độ Tv, Av, M và C

Chế độ xem lại

Chức năng Wi-Fi

Menu thiết lập

Phụ kiện

Phụ lục

Chỉ mục



## Máy tính

### Không thể truyền ảnh vào máy tính.

- Khi truyền ảnh sang máy tính qua cáp, hãy thử giảm tốc độ truyền như sau.
  - Nhấn nút [▶] để vào chế độ xem lại. Giữ nút [MENU] khi bạn nhấn các nút [▲] và [⊙] cùng lúc. Ở màn hình tiếp theo, nhấn các nút [◀] [▶] để chọn [B], rồi nhấn nút [⊙].

## Wi-Fi

### Không thể truy cập menu Wi-Fi bằng cách nhấn nút [Ⓜ].

- Không thể truy cập menu Wi-Fi trong khi máy ảnh kết nối với máy in hoặc máy tính qua cáp. Ngắt kết nối cáp.

### Không thể thêm thiết bị/kết nối đích.

- Bạn có thể thêm tổng cộng 20 mục thông tin kết nối vào máy ảnh. Xóa thông tin kết nối không cần thiết từ máy ảnh trước, rồi thêm thiết bị/kết nối đích mới (165).
- Sử dụng máy tính hoặc smartphone để đăng ký dịch vụ web (153).
- Để thêm smartphone, trước tiên cài đặt ứng dụng riêng Camera Connect trên smartphone (142).
- Để thêm máy tính, trước tiên cài đặt ứng dụng CameraWindow trên máy tính. Đồng thời, kiểm tra môi trường cũng như thiết lập của máy tính và Wi-Fi (147, 149).
- Không sử dụng máy ảnh gần các nguồn gây nhiễu tín hiệu Wi-Fi như lò vi sóng, thiết bị Bluetooth hoặc thiết bị khác hoạt động ở tần số 2,4 GHz.
- Để máy ảnh gần thiết bị bạn muốn kết nối (chẳng hạn như điểm truy cập) và đảm bảo không có vật cản giữa các thiết bị.

### Không thể kết nối với điểm truy cập.

- Xác nhận rằng kênh điểm truy cập đã được đặt thành kênh được máy ảnh hỗ trợ (171). Lưu ý rằng thay vì gán kênh tự động, bạn nên chỉ định kênh được hỗ trợ bằng tay.

### Không thể gửi ảnh.

- Thiết bị đích không đủ dung lượng để lưu trữ. Tăng dung lượng lưu trữ trên thiết bị đích rồi gửi lại ảnh.
- Mẩu chống ghi của thẻ nhớ trong máy ảnh đích đặt ở vị trí khóa. Trượt mẩu chống ghi đến vị trí mở khóa.
- Bạn không thể gửi ảnh RAW. Với những ảnh được chụp ở cả hai định dạng JPEG và RAW, chỉ có phiên bản JPEG được gửi. Tuy nhiên, ảnh RAW có thể được gửi bằng tính năng Đồng bộ ảnh.
- Bạn không thể gửi ảnh đến CANON iMAGE GATEWAY hoặc các dịch vụ web khác nếu đã di chuyển hoặc đổi tên tập tin hoặc thư mục ảnh trên máy tính nhận ảnh được gửi bằng tính năng Đồng bộ ảnh qua điểm truy cập (162). Trước khi di chuyển hoặc đổi tên các tập tin hoặc thư mục ảnh này trên máy tính, đảm bảo ảnh được gửi đến CANON iMAGE GATEWAY hoặc dịch vụ web khác.

### Không thể thay đổi cỡ ảnh để gửi.

- Không thể thay đổi cỡ ảnh để có thiết lập độ phân giải ảnh lớn hơn ảnh gốc.
- Không thể thay đổi cỡ phim.

### Mất nhiều thời gian để gửi ảnh./Kết nối không dây bị ngắt.

- Gửi nhiều ảnh có thể mất nhiều thời gian. Thử thay đổi cỡ ảnh để giảm thời gian gửi (161).
- Gửi phim có thể mất nhiều thời gian.
- Không sử dụng máy ảnh gần các nguồn gây nhiễu tín hiệu Wi-Fi như lò vi sóng, thiết bị Bluetooth hoặc thiết bị khác hoạt động ở tần số 2,4 GHz. Lưu ý rằng có thể sẽ mất nhiều thời gian để gửi ảnh ngay cả khi [Ti] hiển thị.
- Để máy ảnh gần thiết bị bạn muốn kết nối (chẳng hạn như điểm truy cập) và đảm bảo không có vật cản giữa các thiết bị.

### Máy tính hoặc smartphone không nhận được thư thông báo sau khi thêm CANON iMAGE GATEWAY vào máy ảnh.

- Đảm bảo địa chỉ email được nhập chính xác, rồi thử thêm lại dịch vụ đích.
- Kiểm tra thiết lập email trên máy tính hoặc smartphone. Nếu các thiết lập được định cấu hình để chặn email từ một số tên miền nhất định, bạn có thể sẽ không nhận được thư thông báo.

### Nên xóa thông tin kết nối Wi-Fi trước khi vứt bỏ hoặc đưa máy ảnh cho người khác.

- Đặt lại cài đặt Wi-Fi (167).

Trước khi sử dụng

Hướng dẫn cơ bản

Hướng dẫn chuyên sâu

Thông tin cơ bản về máy ảnh

Chế độ tự động /  
Chế độ bán tự động

Chế độ chụp khác

Chế độ P

Chế độ Tv, Av, M và C

Chế độ xem lại

Chức năng Wi-Fi

Menu thiết lập

Phụ kiện

Phụ lục

Chỉ mục



## Thông báo trên màn hình

Nếu hiển thị thông báo lỗi, có thể xử lý như sau.

### Chụp hoặc xem lại

Không có thẻ nhớ

- Thẻ nhớ có thể bị cắm sai hướng. Cắm lại thẻ nhớ vào đúng hướng (📖19).

Thẻ nhớ bị khóa

- Mấu chống ghi của thẻ nhớ đặt ở vị trí khóa. Gạt mấu chống ghi đến vị trí mở khóa (📖19).

Không thể ghi lại!

- Chụp mà không có thẻ nhớ trong máy ảnh. Để chụp, cắm thẻ nhớ vào đúng hướng (📖19).

Lỗi thẻ nhớ (📖169)

- Nếu thông báo lỗi tương tự vẫn hiển thị ngay cả khi bạn đã định dạng thẻ nhớ được hỗ trợ (📖2) và cắm thẻ nhớ vào đúng hướng (📖19), hãy liên hệ Bộ phận hỗ trợ khách hàng của Canon.

Thẻ không đủ trống

- Thẻ nhớ không đủ dung lượng để chụp (📖34, 📖55, 📖77, 📖100) hoặc chỉnh sửa ảnh (📖128). Xóa các ảnh không cần thiết (📖123) hoặc cắm thẻ nhớ có đủ dung lượng trống (📖19).

Không thể chạm lấy nét

- Chạm để lấy nét không khả dụng tại chế độ chụp hiện tại (📖200).

Bỏ chạm lấy nét tự động

- Chủ thể được chọn cho thao tác chạm lấy nét sẽ không được nhận diện nữa (📖93).

Sạc pin (📖18)

Không có ảnh.

- Thẻ nhớ không chứa bất kỳ ảnh nào có thể hiển thị.

Khoá! (📖121)

Ảnh không nhận/Không thích JPEG/Ảnh quá lớn./Không thể xem MOV/  
Không thể xem MP4

- Không thể hiển thị ảnh không được hỗ trợ hoặc ảnh lỗi.
- Có thể không hiển thị được ảnh đã đổi tên hoặc chỉnh sửa trên máy tính, hay ảnh được chụp bằng máy ảnh khác.

Không thể phóng to!/không thể xoay/Không thể chỉnh sửa ảnh/Không thể chỉnh sửa/Không thể phân theo thẻ loại/Ảnh không thể chọn./Không nhận ra thẻ/tin

- Đối với ảnh được đổi tên hoặc chỉnh sửa trên máy tính, hay được chụp bằng máy ảnh khác, những chức năng sau có thể không sử dụng được. Lưu ý rằng chức năng có gắn dấu sao (\*) không sử dụng được cho phim. Sửa thông tin ID (📖118)\*, Phóng to (📖119)\*, Xoay ảnh (📖125)\*, Ua thích (📖126), Chỉnh sửa (📖128)\*, Danh sách in (📖187)\* và Lập sách ảnh (📖190)\*.

Vùng lựa chọn vô hiệu

- Khi chỉ định vùng lựa chọn ảnh (📖122, 📖125, 📖189), bạn chọn thử ảnh sau tấm ảnh cuối cùng làm ảnh ban đầu, hoặc ngược lại.

Vượt giới hạn lựa chọn

- Hơn 998 ảnh được chọn cho Danh sách in (📖187) hoặc Lập sách ảnh (📖190). Chọn 998 ảnh trở xuống.
- Không thể lưu chính xác thiết lập Danh sách in (📖187) hoặc Lập sách ảnh (📖190). Giảm số lượng ảnh được chọn rồi thử lại.
- Bạn đặt Chồng xóa (📖121), Xóa (📖123), Ua thích (📖126), Danh sách in (📖187) hoặc Lập sách ảnh (📖190) cho hơn 500 ảnh.

Lỗi đặt tên!

- Không thể tạo thư mục hoặc không thể ghi ảnh, do đã đạt đến số thư mục cao nhất được hỗ trợ (999) để lưu trữ ảnh trên thẻ và đã đạt đến số ảnh cao nhất được lưu trữ (9999) cho ảnh trong thư mục. Trên tab [📁1], thay đổi [Số TT tập tin] thành [Th/lập gốc] (📖168) hoặc định dạng thẻ nhớ (📖169).

Lỗi ống kính

- Có thể xảy ra lỗi này nếu giữ ống kính trong khi di chuyển hoặc khi sử dụng máy ảnh ở những nơi có bụi hoặc cát.
- Nếu thông báo lỗi này thường xuyên xuất hiện, có thể máy ảnh đã bị hỏng. Trong trường hợp này, vui lòng liên hệ Bộ phận hỗ trợ khách hàng của Canon.

Trước khi sử dụng

Hướng dẫn cơ bản

Hướng dẫn chuyên sâu

Thông tin cơ bản về máy ảnh

Chế độ tự động /  
Chế độ bán tự động

Chế độ chụp khác

Chế độ P

Chế độ Tv, Av, M và C

Chế độ xem lại

Chức năng Wi-Fi

Menu thiết lập

Phụ kiện

Phụ lục

Chỉ mục



## Một lỗi máy ảnh được phát hiện (số lỗi)

- Nếu thông báo lỗi này hiển thị ngay sau khi chụp, ảnh có thể không được lưu. Chuyển sang chế độ xem lại để kiểm tra ảnh.
- Nếu thông báo lỗi này thường xuyên xuất hiện, có thể máy ảnh đã bị hỏng. Trong trường hợp này, hãy ghi lại số lỗi (Exx) và liên hệ với Bộ phận hỗ trợ khách hàng của Canon.

## Lỗi File

- Có thể không in được chính xác (📄184) các ảnh chụp từ máy ảnh khác hoặc ảnh được chỉnh bằng phần mềm máy tính, ngay cả khi máy ảnh kết nối với máy in.

## Lỗi in

- Kiểm tra thiết lập kích cỡ giấy (📄186). Nếu thông báo lỗi này hiển thị khi thiết lập chính xác, khởi động lại máy in và hoàn tất lại thiết lập trên máy ảnh.

## Thiết bị hút mực đầy

- Liên hệ Bộ phận hỗ trợ khách hàng của Canon để yêu cầu hỗ trợ thay thế thiết bị hút mực.

## Wi-Fi

### Lỗi kết nối

- Không có điểm truy cập nào được phát hiện. Kiểm tra thiết lập điểm truy cập (📖149).
- Không thể tìm thấy thiết bị. Tắt và bật lại máy ảnh, rồi thử kết nối lại.
- Kiểm tra thiết bị bạn muốn kết nối và đảm bảo rằng thiết bị đã sẵn sàng để kết nối.

### Không thể nhận điểm kết nối

- Nút WPS trên nhiều điểm truy cập được nhấn đồng thời. Thử kết nối lại.

### Không tìm thấy điểm truy xuất

- Kiểm tra để đảm bảo đã bật điểm truy cập.
- Khi kết nối điểm truy cập bằng tay, đảm bảo rằng đã nhập đúng SSID.

### Mật mã sai/Thiết lập bảo mật Wi-Fi sai

- Kiểm tra thiết lập bảo mật của điểm truy cập (📖149).

### Xung đột IP

- Đặt lại địa chỉ IP để không xung đột với địa chỉ khác.

### Đã ngắt/Không thể nhận dữ liệu/Lỗi gửi

- Có thể bạn đang ở khu vực bị chặn tín hiệu Wi-Fi.
- Tránh sử dụng chức năng Wi-Fi của máy ảnh gần lò vi sóng, thiết bị Bluetooth hoặc các thiết bị khác hoạt động ở tần số 2,4 GHz.
- Để máy ảnh gần thiết bị bạn muốn kết nối (chẳng hạn như điểm truy cập) và đảm bảo không có vật cản giữa các thiết bị.
- Kiểm tra thiết bị được kết nối để đảm bảo thiết bị không gặp phải lỗi.

## Lỗi gửi

### Lỗi thẻ nhớ

- Nếu thông báo lỗi tương tự vẫn hiển thị ngay cả khi bạn đã cắm thẻ nhớ được định dạng vào đúng hướng, vui lòng liên hệ Bộ phận hỗ trợ khách hàng của Canon.

### Không thể nhận dữ liệu

#### Thẻ không đủ trống

- Dung lượng thẻ nhớ trong máy ảnh đích không đủ để nhận ảnh. Xóa ảnh để tăng dung lượng trên thẻ nhớ hoặc cắm thẻ nhớ có đủ dung lượng vào.

### Không thể nhận dữ liệu

#### Thẻ nhớ bị khóa

- Mấu chống ghi của thẻ nhớ trong máy ảnh nhận được đặt ở vị trí khóa. Trượt mấu chống ghi đến vị trí mở khóa.

### Không thể nhận dữ liệu

#### Lỗi đặt tên!

- Khi đã đạt đến số thư mục cao nhất (999) và số ảnh cao nhất (9999) trên máy ảnh đang nhận, sẽ không thể nhận ảnh nữa.

### Server không đủ trống

- Xóa ảnh không cần thiết được tải lên CANON iMAGE GATEWAY để tăng dung lượng.
- Lưu ảnh đã gửi qua Đồng bộ ảnh (📖162) đến máy tính.

### Kiểm thiết lập mạng

- Kiểm tra để đảm bảo máy tính của bạn có thể kết nối internet với thiết lập mạng hiện tại.

## Trước khi sử dụng

## Hướng dẫn cơ bản

## Hướng dẫn chuyên sâu

### Thông tin cơ bản về máy ảnh

### Chế độ tự động / Chế độ bán tự động

### Chế độ chụp khác

### Chế độ P

### Chế độ Tv, Av, M và C

### Chế độ xem lại

### Chức năng Wi-Fi

### Menu thiết lập

### Phụ kiện

### Phụ lục

## Chỉ mục



## Thông tin trên màn hình

### Chụp (Hiển thị thông tin)

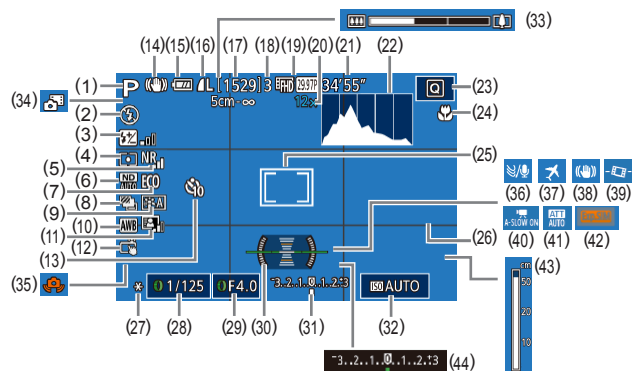

- |  |  |
|--|--|
| (1) Chế độ chụp (200), Biểu tượng cảnh (38)                | (10) Cân bằng trắng (82)                           |
| (2) Chế độ flash (95)                                      | (11) Tối ưu hóa ánh sáng tự động (81)              |
| (3) Bù trừ phơi sáng flash / Mức công suất flash (96, 103) | (12) Chạm để chụp (44)                             |
| (4) Phương pháp đo sáng (79)                               | (13) Hẹn giờ (42)                                  |
| (5) Giảm nhiễu ở tốc độ ISO cao (80)                       | (14) Biểu tượng chống rung (40)                    |
| (6) Bộ lọc ND (81)   | (15) Mức pin (197)                                 |
| (7) Chế độ tiết kiệm (171)                                 | (16) Nén ảnh (97), Thiết lập độ phân giải ảnh (97) |
| (8) Kiểu chụp (44), Chụp AEB (81), Lấy nét hỗn hợp (88)    | (17) Số ảnh có thể ghi (220)                       |
| (9) Kiểu ảnh (84)  | (18) Số ảnh chụp liên tục tối đa                   |
|  | (19) Chất lượng phim (50)                          |
|  | (20) Hệ số zoom (41), Bộ chuyển tele số (89)       |

- |   |                              |
|---|------------------------------|
| (21) Thời gian còn lại (220)                        | (31) Mức phơi sáng (101)     |
| (22) Biểu đồ (113)                                  | (32) Tốc độ ISO (80)         |
| (23) Menu thiết lập nhanh (29)                      | (33) Thanh zoom (34)         |
| (24) Vùng lấy nét (87, 87), Khóa nét (94)           | (34) Chế độ bán tự động (36) |
| (25) Khung lấy nét (89), Khung đo sáng điểm (79)    | (35) Cảnh báo rung máy (37)  |
| (26) Khung lưới (106)                               | (36) Lọc gió (73)            |
| (27) Khóa phơi sáng (78), Khóa phơi sáng flash (96) | (37) Mùi giờ (172)           |
| (28) Tốc độ màn trập (100, 101)                     | (38) Ổn định hình ảnh (52)   |
| (29) Giá trị khẩu độ (101)                          | (39) Tự động cân bằng (52)   |
| (30) Cân bằng điện tử (51)                          | (40) Tự động quay chậm (73)  |
|   | (41) Bộ lược giảm (74)       |
|   | (42) Mô phỏng p.sáng (78)    |
|   | (43) Thang đo MF (87)        |
|   | (44) Bù trừ phơi sáng (78)   |

### Mức pin

Biểu tượng hoặc thông báo trên màn hình cho biết mức pin sạc.

Hiển thị	Chi tiết
	Sạc pin đủ
	Đã dùng một phần nhưng vẫn đủ dùng
	Gần hết. Cần nhanh chóng sạc pin.
[Sạc pin]	Hết. Cần sạc pin ngay lập tức.

Trước khi sử dụng

Hướng dẫn cơ bản

Hướng dẫn chuyên sâu

Thông tin cơ bản về máy ảnh

Chế độ tự động /  
Chế độ bán tự động

Chế độ chụp khác

Chế độ P

Chế độ Tv, Av, M và C

Chế độ xem lại

Chức năng Wi-Fi

Menu thiết lập

Phụ kiện

Phụ lục

Chỉ mục



## Xem lại (Hiện thị thông tin chi tiết)

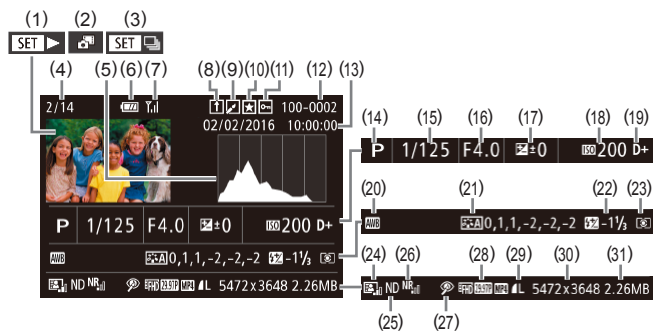

- |   |   |
|---|---|
| (1) Phim (📖34, 📖110)                      | (17) Mức bù trừ phơi sáng (📖78)   |
| (2) Phim digest (📖114)                    | (18) Tốc độ ISO (📖80)   |
| (3) Xem kiểu nhóm (📖117)                  | (19) Ưu tiên vùng sáng (📖82)  |
| (4) Số ảnh hiện tại / Tổng số ảnh         | (20) Cân bằng trắng (📖82)   |
| (5) Biểu đồ (📖113)                        | (21) Hiệu chỉnh cân bằng trắng (📖83), Chi tiết thiết lập kiểu ảnh (📖84) |
| (6) Mức pin (📖197)                        | (22) Flash (📖95), Bù trừ phơi sáng flash (📖96)                          |
| (7) Cường độ tín hiệu Wi-Fi (📖161)        | (23) Phương pháp đo sáng (📖79)  |
| (8) Đồng bộ ảnh (📖162)                    | (24) Tối ưu hóa ánh sáng tự động (📖81)                                  |
| (9) Chỉnh sửa ảnh (📖128), Nén phim (📖135) | (25) Bộ lọc ND (📖81), Hiệu ứng xem lại clip ngắn (📖74)                  |
| (10) Ưu thích (📖126)                      | (26) Giảm nhiễu ở tốc độ ISO cao (📖80)                                  |
| (11) Chống xóa (📖121)                     | (27) Vùng lấy nét (📖87, 📖87), Hiệu chỉnh mắt đỏ (📖131)                  |
| (12) Số thư mục - Số tập tin (📖168)       |   |
| (13) Ngày/giờ chụp (📖20)                  |   |
| (14) Chế độ chụp (📖200)                   |   |
| (15) Tốc độ màn trập (📖100, 📖101)         |   |
| (16) Giá trị khẩu độ (📖101, 📖101)         |   |

(28) Chất lượng ảnh / Tốc độ khung hình (phim) (📖50), Xem kiểu nhóm (📖117)

(29) Nén (chất lượng ảnh) (📖97) / Độ phân giải ảnh (📖50), Phim digest (📖36), RAW (📖98), MP4 (phim), Album (📖136)

(30) Ảnh: Thiết lập độ phân giải ảnh (📖220) Phim: Thời gian phát lại (📖220)

(31) Kích cỡ tập tin



- Một số thông tin có thể không hiển thị khi xem ảnh trên TV (📖179).

Trước khi sử dụng

Hướng dẫn cơ bản

Hướng dẫn chuyên sâu

Thông tin cơ bản về máy ảnh

Chế độ tự động / Chế độ bán tự động

Chế độ chụp khác

Chế độ P

Chế độ Tv, Av, M và C

Chế độ xem lại

Chức năng Wi-Fi

Menu thiết lập

Phụ kiện











Phụ lục

Chỉ mục



## Tóm tắt bảng điều khiển phim

Có thể thực hiện các thao tác sau khi truy cập vào bảng điều khiển phim như hướng dẫn trong phần “Xem” (📖110).

	Chạm để hiển thị thanh âm lượng, rồi chạm vào [▲][▼] để điều chỉnh âm lượng. Khi âm lượng là 0, biểu tượng [🔊] sẽ hiển thị.
	Phát
	Chuyển động chậm (Để điều chỉnh tốc độ xem lại, nhấn các nút [◀][▶] hoặc xoay nút xoay [🌀]). Âm thanh không được phát.)
	Tua về trước* hoặc Clip trước (📖135) (Để tiếp tục tua về trước, nhấn giữ nút [⏮].)
	Cảnh trước (Để tua lại nhanh, nhấn giữ nút [⏮].)
	Cảnh tiếp (Để tua đi nhanh, nhấn giữ nút [⏭].)
	Tua về sau* hoặc Clip kế tiếp (📖135) (Để tiếp tục tua về sau, nhấn giữ nút [⏭].)
	Xóa clip (hiển thị khi chọn phim digest, 📖135)
	Chỉnh sửa (📖134)
	Hiển thị khi máy ảnh được kết nối với máy in tương thích PictBridge (📖184).

\* Hiển thị khung hình khoảng 4 giây trước hoặc sau khung hình hiện tại.



- Khi xem lại phim, bạn có thể tua về trước hoặc về sau (hoặc đoạn phim trước hay đoạn phim kế tiếp) bằng cách nhấn các nút [◀][▶].

Trước khi sử dụng

Hướng dẫn cơ bản

Hướng dẫn chuyên sâu

Thông tin cơ bản về máy ảnh

Chế độ tự động /  
Chế độ bán tự động

Chế độ chụp khác

Chế độ P

Chế độ Tv, Av, M và C

Chế độ xem lại

Chức năng Wi-Fi

Menu thiết lập

Phụ kiện

Phụ lục

Chỉ mục





Chức năng		Chế độ chụp																															
		C	M	Av	Tv	P		AUTO																									
Thiết lập Av/ Tv (📖100, 📖101)	Giá trị khẩu độ	*1	O	O	-	-	-	-	-	-	-	-	-	-	-	-	-	-	-	-	-	-	-	-	-	-	-	O	-				
	Tốc độ màn trập	*1	O	-	O	-	-	-	-	-	-	-	-	-	-	-	-	-	-	-	-	-	-	-	-	-	-	O	-				
	BULB	*1	O	-	-	-	-	-	-	-	-	-	-	-	-	-	-	-	-	-	-	-	-	-	-	-	-	-	-				
Chuyển đổi chương trình (📖78)		*1	*3	*3	*3	O	-	-	-	-	-	-	-	-	-	-	-	-	-	-	-	-	-	-	-	-	-	-	-				
Chuẩn bị Khóa phơi sáng/Khóa phơi sáng flash** (📖78, 📖96)		*1	O	O	O	O	-	-	-	-	-	-	-	-	-	-	-	-	-	-	-	-	-	-	-	-	O	O	O	-	O		
Khóa phơi sáng (trong khi quay phim)/Bù trừ phơi sáng (📖72, 📖78)		*1	O	O	O	O	-	-	-	O	O	O	O	O	-	O	O	O	O	O	O	O	O	O	O	O	O	O	O	-	O	-	O
Khóa nét (khi gán cho nút chọn chức năng vòng điều khiển) (📖106)		*1	O	O	O	O	-	-	-	O	O	O	O	O	-	O	O	O	O	O	O	O	O	O	O	O	O	-	O	O	O	O	O
Khóa nét (khi gán cho nút quay phim) (📖106)		*1	O	O	O	O	-	-	-	O	O	O	O	O	-	O	O	O	O	O	O	O	O	O	O	O	O	-	-	-	-	-	
Chạm để khóa nét trong khi quay phim (📖94)		*1	O	O	O	O	-	-	-	O	O	-	-	-	-	O	O	-	O	O	-	-	-	-	O	O	-	O	-	O	-	-	
Zoom quang học		*1	O	O	O	O	O	O	O	O	O	-	-	-	-	O	O	O	O	O	O	O	O	O	O	O	O	O	O	O	O	O	
Vùng lấy nét (📖87, 📖87)		*1	O	O	O	O	O	O	O	O	O	O	O	O	O	O	O	O	O	O	O	O	O	O	O	O	O	O	O	O	O		
		*1	O	O	O	O	-	-	-	O	O	-	-	-	O	O	O	O	O	O	O	O	O	O	O	O	-	-	O	O	O	O	
		-	-	-	-	-	-	-	-	-	-	-	-	-	-	-	-	-	-	-	-	-	-	-	-	-	O	-	-	-	-		
	MF	*1	O	O	O	O	-	-	-	O	O	-	O	O	O	O	O	O	O	O	O	O	O	O	O	O	-	O	O	O	O	O	

O Có thể sử dụng hoặc đặt tự động. - Không thể sử dụng.

Trước khi sử dụng

Hướng dẫn cơ bản

Hướng dẫn chuyên sâu

Thông tin cơ bản về máy ảnh

Chế độ tự động /  
Chế độ bán tự động

Chế độ chụp khác

Chế độ P

Chế độ Tv, Av, M và C

Chế độ xem lại

Chức năng Wi-Fi

Menu thiết lập

Phụ kiện

Phụ lục

Chỉ mục







Chức năng		Chế độ chụp		Chế độ chụp										Chức năng																		
				C	M	Av	Tv	P	AI	AUTO	1	2	3	4	5	6	7	8	9	10	11	12	13	14	15	16	17	18	19	20		
Tỷ lệ khung ảnh (849)	16:9	*1	o	o	o	o	-	o	-	o	o	o	o	o	o	-	-	-	-	-	o	-	-	-	o	o	o	*4	o	*4	o	o
	3:2	*1	o	o	o	o	o	o	o	o	o	o	o	o	o	-	o	o	o	o	o	-	o	o	o	o	o	-	-	-	-	-
	4:3	*1	o	o	o	o	-	o	-	o	o	o	o	o	o	-	-	-	-	-	-	o	-	-	-	o	o	*4	-	*4	-	-
	1:1	*1	o	o	o	o	-	o	o	o	o	o	o	o	o	-	-	-	-	-	-	-	-	-	o	o	o	-	-	-	-	-
Hạn giờ (842)			*1	o	o	o	o	o	o	o	o	o	o	o	o	o	o	o	o	o	o	o	o	o	o	o	o	o	o	o	o	o
Thiết lập hẹn giờ	Chọn hẹn giờ	Trì hoãn*5	*1	o	o	o	o	o	o	o	o	o	o	o	o	o	o	o	o	o	o	o	o	o	o	o	o	o	o	o	o	o
		Tám*6	*1	o	o	o	o	-	o	-	o	-	-	-	-	o	o	o	o	o	o	o	o	o	o	o	o	-	-	-	-	-
Bộ lọc ND (881)	ND OFF		*1	o	o	o	o	o	o	-	-	o	o	o	o	o	-	o	o	o	-	o	-	o	-	o	o	o	o	o	o	o
	ND AUTO		*1	o	o	o	o	-	-	o	o	o	-	-	-	-	o	-	-	-	o	-	o	o	-	-	-	-	-	-	-	-
	ND ON		*1	o	o	o	o	-	-	-	-	-	-	-	-	-	-	-	-	-	-	-	-	-	-	-	-	o	o	o	o	o
Cân bằng trắng (882)	AWB		*1	o	o	o	o	o	o	o	o	o	o	o	o	o	o	o	o	o	o	o	o	o	o	o	o	o	o	o	o	o
			*1	o	o	o	o	-	-	-	-	-	-	-	-	-	-	-	-	-	-	-	-	-	-	-	-	-	-	-	-	-
			*1	o	o	o	o	-	-	-	-	-	-	-	-	-	-	-	-	-	-	-	-	-	-	-	o	-	o	o	o	o
Hiệu chỉnh WB (883)		*1	o	o	o	o	-	-	-	-	-	-	-	-	-	-	-	-	-	-	-	-	-	-	-	-	o	o	o	o	o	
Hiệu chỉnh WB (Dưới nước) (857)		-	-	-	-	-	-	-	-	-	-	-	-	-	-	-	-	-	-	-	-	-	-	-	-	o	-	-	-	-	-	
Điều chỉnh màu (hai trục) (870)		-	-	-	-	-	-	-	-	o	o	o	o	-	-	-	-	-	-	-	-	-	-	-	-	-	-	-	-	-	-	
Thiết lập nhiệt độ màu (884)		*1	o	o	o	o	-	-	-	-	-	-	-	-	-	-	-	-	-	-	-	-	-	-	-	-	o	o	o	o	o	

o Có thể sử dụng hoặc đặt tự động. - Không thể sử dụng.

Trước khi sử dụng

Hướng dẫn cơ bản

Hướng dẫn chuyên sâu

Thông tin cơ bản về máy ảnh

Chế độ tự động /  
Chế độ bán tự động

Chế độ chụp khác

Chế độ P

Chế độ Tv, Av, M và C

Chế độ xem lại

Chức năng Wi-Fi

Menu thiết lập

Phụ kiện

Phụ lục

Chỉ mục



Chức năng	Chế độ chụp	Chế độ chụp							Camera																	Video												
		C	M	Av	Tv	P	AI	AUTO	1	2	3	4	5	6	7	8	9	10	11	12	13	14	15	16	17	18	19	20	21	22	23	24	25	26	27	28	29	30
Kiểu ảnh (84)		*1	O	O	O	O	O	O	-	O	O	-	-	-	-	-	-	-	-	-	-	-	-	-	-	-	-	-	-	-	-	-	-	-	-	-	-	-
		*1	O	O	O	O	-	-	O	-	-	O	O	O	O	O	O	O	O	O	O	O	O	O	O	O	O	O	O	O	O	O	O	O	O	O	O	O
		*1	O	O	O	O	-	-	-	-	-	-	-	-	-	-	-	-	-	-	-	-	-	-	-	-	-	-	-	-	-	-	-	-	-	-	-	-
Chế độ đo (79)		*1	O	O	O	O	O	O	O	O	O	O	O	O	O	O	O	O	O	O	O	O	O	O	O	O	O	O	O	O	O	O	O	O	O	O	O	O
		*1	O	O	O	O	-	-	-	-	-	-	-	-	-	-	-	-	-	-	-	-	-	-	-	-	-	-	-	-	-	-	-	-	-	-	-	
Tối ưu hóa ánh sáng tự động (81)		*1	O	O	O	O	-	-	O	-	-	O	O	O	O	O	O	O	O	O	O	O	O	O	O	O	O	O	O	O	O	O	O	O	O	O	O	O
		*1	O	O	O	O	-	-	-	-	-	-	-	-	-	-	-	-	-	-	-	-	-	-	-	-	-	-	-	-	-	-	-	-	-	-	-	
		*1	O	O	O	O	O	O	-	O	O	-	-	-	-	-	-	-	-	-	-	-	-	-	-	-	-	-	-	-	-	-	-	-	-	-	-	

- \*1 Tùy chọn khác nhau tùy thuộc vào chế độ chụp được gán.
- \*2 [SERVO] khi phát hiện chủ thể di chuyển.
- \*3 Đồng bộ với thiết lập tỷ lệ khung ảnh và được đặt tự động (49).
- \*4 Tự động đặt để phù hợp với tỷ lệ khung hình của kích cỡ phim.
- \*5 Với các chế độ không thể lựa chọn số ảnh chụp, không thể đặt thành 0 giây.
- \*6 Sẽ được đặt thành một ảnh (không thể chỉnh sửa) trong các chế độ không thể lựa chọn số ảnh chụp.

O Có thể sử dụng hoặc đặt tự động. – Không thể sử dụng.





































- Trước khi sử dụng
- Hướng dẫn cơ bản
- Hướng dẫn chuyên sâu
- Thông tin cơ bản về máy ảnh
- Chế độ tự động / Chế độ bán tự động
- Chế độ chụp khác
- Chế độ P
- Chế độ Tv, Av, M và C
- Chế độ xem lại
- Chức năng Wi-Fi
- Menu thiết lập
- Phụ kiện
- Phụ lục
- Chỉ mục









Chức năng		Chế độ chụp	C M Av Tv P AUTO																																																																																																																																																																																																																																																																																																																																																																				
			C	M	Av	Tv	P	AUTO																																																																																																																																																																																																																																																																																																																																																															

Chức năng		Chế độ chụp																															
				C	M	Av	Tv	P		AUTO																							
 Thiết lập Flash ( 54, 96, 97, 103)	Chế độ Flash	Tự động	*1	O	O	O	O	O	O	O	O	-	O	-	-	-	O	-	O	O	O	O	O	-	O	O	O	-	-	-	-	-	
		Chính tay	*1	O	O	O	-	-	-	-	-	-	-	-	-	-	-	-	-	-	-	-	-	-	-	-	-	-	-	-	-	-	
	Bù sáng Flash		Tham khảo phần “Chức năng khả dụng trong mỗi chế độ chụp” ( 200).																														
	Công suất Flash		Tham khảo phần “Chức năng khả dụng trong mỗi chế độ chụp” ( 200).																														
	Đồng bộ m.trập	Màn trập 1	*1	O	O	O	O	O	O	O	O	-	O	-	-	-	O	-	O	O	O	O	O	O	-	O	O	O	-	-	-	-	-
		Màn trập 2	*1	O	O	O	O	-	-	-	-	-	-	-	-	-	-	-	-	-	-	-	-	-	-	-	-	-	-	-	-	-	
	Đèn mắt đỏ	Bật	*1	O	O	O	O	O	O	O	O	-	O	-	-	-	O	-	O	O	O	O	O	O	-	O	O	O	-	-	-	-	-
		Tắt	*1	O	O	O	O	O	O	O	O	-	O	-	-	-	O	-	O	O	O	O	O	O	-	O	O	O	-	-	-	-	-
	FE an toàn	Bật	*1	-	O	O	O	O	O	O	O	-	O	-	-	-	O	-	O	O	O	O	O	O	-	O	O	O	-	-	-	-	-
		Tắt	*1	O	O	O	O	-	-	-	-	-	-	-	-	-	-	-	-	-	-	-	-	-	-	-	-	-	-	-	-	-	

O Có thể sử dụng hoặc đặt tự động. – Không thể sử dụng.

Trước khi sử dụng

Hướng dẫn cơ bản

Hướng dẫn chuyên sâu

Thông tin cơ bản về máy ảnh

Chế độ tự động /  
Chế độ bán tự động

Chế độ chụp khác

Chế độ P

Chế độ Tv, Av, M và C

Chế độ xem lại

Chức năng Wi-Fi

Menu thiết lập

Phụ kiện

Phụ lục

Chỉ mục











## Tab thiết lập

Tab	Mục	Trang tham chiếu
🔊1	Tạo thư mục	📖168
	Số TT tập tin	📖168
	Định dạng	📖169
	Hệ thống video	📖170
	Cân bằng điện tử	📖51
	Ảnh khởi động	📖170
🔊2	Chế độ tiết kiệm	📖171
	Tiết kiệm pin	📖27
	Độ sáng hiển thị	📖171
	Màn hình đêm	📖172
	Múi giờ	📖172
	Ngày/Giờ	📖172
	Thu ống kính	📖173

Tab	Mục	Trang tham chiếu
🔊3	Ngôn ngữ 🗨️	📖173
	Im lặng	📖173
	Tiếng	📖173
	Tùy chọn âm	📖174
	Gợi ý	📖174
	Cỡ/t. tin b.tượng c.độ	📖174
🔊4	Th/tác cảm ứng	📖174
	Đơn vị	📖175
	Thiết lập giao tiếp không dây	📖141
	Hiện Logo Chứng Nhận	📖175
	T/t bản quyền	📖175
	Xác lập lại	📖176

## Tab danh mục riêng

Tab	Mục	Trang tham chiếu
★1	Thiết lập d.mục riêng	📖109

Trước khi sử dụng

Hướng dẫn cơ bản

Hướng dẫn chuyên sâu

Thông tin cơ bản về máy ảnh

Chế độ tự động /  
Chế độ bán tự động

Chế độ chụp khác

Chế độ P

Chế độ Tv, Av, M và C

Chế độ xem lại

Chức năng Wi-Fi

Menu thiết lập

Phụ kiện

Phụ lục

Chỉ mục



## Tab xem lại

Tab	Mục	Trang tham chiếu
▶ 1	Chống xóa	📖 121
	Xoay ảnh	📖 125
	Xóa	📖 123
	Ưu thích	📖 126
	Trình chiếu	📖 120
▶ 2	Xem lại Album	📖 136
	Liệt kê/xem phim digest	📖 114
	Ghép clip ngắn	📖 139
	Tìm ảnh	📖 115
▶ 3	Bộ lọc sáng tạo	📖 130
	Thay đổi cỡ ảnh	📖 128
	Cắt ảnh	📖 129
	Hiệu chỉnh mắt đỏ	📖 131
	Thông tin Face ID	📖 114
▶ 4	Xử lý ảnh RAW	📖 132
	Thiết lập in	📖 188
	Lập sách ảnh	📖 190

Tab	Mục	Trang tham chiếu
▶ 5	H/ứng chuyển	📖 110
	H/ứng d/mục	📖 115
	Hiện thị cuộn	📖 110
	Nhóm ảnh	📖 117
	Xoay hình	📖 126
	Tiếp tục lại	📖 110
▶ 6	Chuyển ảnh với 📷	📖 117
	Đặt kiểu cảm ứng	📖 127
	Hiện thị thông tin phát lại	📖 112

Trước khi sử dụng

Hướng dẫn cơ bản

Hướng dẫn chuyên sâu

Thông tin cơ bản về máy ảnh

Chế độ tự động /  
Chế độ bán tự động

Chế độ chụp khác

Chế độ P

Chế độ Tv, Av, M và C

Chế độ xem lại

Chức năng Wi-Fi

Menu thiết lập

Phụ kiện

Phụ lục

Chỉ mục



## Những điều cần chú ý khi thao tác

- Máy ảnh là thiết bị điện tử có độ chính xác cao. Tránh làm rơi máy ảnh hoặc để máy ảnh chịu tác động mạnh.
- Tuyệt đối không để máy ảnh gần nam châm, động cơ hoặc các thiết bị tạo từ trường mạnh khác. Sóng điện từ có thể gây trục trặc hoặc xóa dữ liệu ảnh.
- Nếu nước hay bụi bẩn rơi vào máy ảnh hoặc màn hình, dùng vải khô mềm, chẳng hạn như vải lau mắt kính để lau. Không chà mạnh vào máy ảnh và màn hình.
- Tuyệt đối không sử dụng chất tẩy rửa có chứa dung môi hữu cơ để vệ sinh máy ảnh hoặc màn hình.
- Sử dụng bóng thổi bụi để loại bỏ bụi khỏi ống kính. Nếu gặp khó khăn khi vệ sinh máy, vui lòng liên hệ Bộ phận hỗ trợ khách hàng của Canon.
- Để tránh đọng hơi trên máy ảnh do nhiệt độ thay đổi đột ngột (khi máy ảnh được chuyển từ môi trường lạnh sang môi trường ấm), đặt máy ảnh trong túi nhựa kín có nắp kéo và để máy dần dần thích nghi với nhiệt độ trước khi lấy ra khỏi túi.
- Nếu đọng hơi trên máy ảnh, dừng sử dụng máy ảnh ngay lập tức. Tiếp tục sử dụng máy ảnh trong tình trạng này có thể gây hư hỏng máy. Tháo pin và thè nhớ. Chỉ tiếp tục sử dụng máy khi hơi ẩm bay hơi hết.
- Cát pin không sử dụng vào túi nhựa hoặc hộp đựng khác. Để duy trì hiệu suất pin nếu bạn không sử dụng pin trong một khoảng thời gian, sạc pin khoảng mỗi năm một lần và sử dụng đến khi hết pin trước khi cất giữ.

## Thông số kỹ thuật

### Máy ảnh

#### Cảm biến ảnh

Số điểm ảnh hiệu dụng của máy ảnh  
(Quá trình xử lý ảnh có thể làm giảm số điểm ảnh.)..... Khoảng 20,1 megapixel  
Tổng số điểm ảnh..... Khoảng 20,9 megapixel  
Cỡ ảnh..... loại 1,0

#### Ống kính

Độ dài tiêu cự  
(Quy đổi theo phim 35mm) ..... 8,8 – 36,8 mm (24 – 100 mm)  
Hệ số zoom..... 4,2x  
Bước Zoom..... 24, 28, 35, 50, 85, 100 mm

#### Zoom số

Hệ số phóng to ..... Khoảng 4x  
Hệ số phóng to tối đa  
(zoom số x zoom quang) ..... Khoảng 17x  
Độ dài tiêu cự  
(chụp xa tối đa, quy đổi theo phim 35mm).... Tương đương khoảng 400 mm

#### Màn hình

Loại ..... Tinh thể lỏng màu TFT  
Kích thước màn hình..... Loại 3,0  
Số điểm ảnh hiệu dụng..... Khoảng 1.040.000 điểm

#### Chụp liên tục (Tuân thủ CIPA)

Tốc độ  
(Khác nhau tùy thuộc vào chủ thể, vị trí zoom và các yếu tố chụp khác cũng như loại thẻ nhớ.) ..... ONE SHOT H: Khoảng 8,0 hình/giây (tối đa 30 hình)  
ONE SHOT L: Khoảng 4,0 hình/giây  
SERVO H: Khoảng 5,4 hình/giây (tối đa 46 hình)  
SERVO L: Khoảng 4,0 hình/giây

Trước khi sử dụng

Hướng dẫn cơ bản

Hướng dẫn chuyên sâu

Thông tin cơ bản về máy ảnh

Chế độ tự động /  
Chế độ bán tự động

Chế độ chụp khác

Chế độ P

Chế độ Tv, Av, M và C

Chế độ xem lại

Chức năng Wi-Fi

Menu thiết lập

Phụ kiện

Phụ lục

Chỉ mục



<b>Flash tích hợp</b>	
Phạm vi flash (Đầu góc rộng) .....	50 cm – 7,0 m (1,6 – 23 ft.)
Phạm vi flash (Đầu tele) .....	40 cm – 4,0 m (1,3 – 13 ft.)
<b>Tốc độ màn trập</b>	
Chế độ tự động (thiết lập tự động) ....	1 – 1/2000 giây
Phạm vi trong tất cả các chế độ chụp	
Tối đa .....	30 giây
Tối thiểu .....	1/2000 giây
Tốc độ (đơn vị: giây).....	Các chế độ Tv, M (BULB) 30, 25, 20, 15, 13, 10, 8, 6, 5, 4, 3.2, 2.5, 2, 1.6, 1.3, 1, 0.8, 0.6, 0.5, 0.4, 0.3, 1/4, 1/5, 1/6, 1/8, 1/10, 1/13, 1/15, 1/20, 1/25, 1/30, 1/40, 1/50, 1/60, 1/80, 1/100, 1/125, 1/160, 1/200, 1/250, 1/320, 1/400, 1/500, 1/640, 1/800, 1/1000, 1/1250, 1/1600, 1/2000
Tốc độ trong ( ) chỉ dành cho chế độ M	
Không thể đặt 1/6 hoặc nhỏ hơn trong chế độ quay phim chỉnh tay	
<b>Khẩu độ</b>	
Chỉ số khẩu độ f.....	1.8 – 11 (W) 2.8 – 11 (T)
<b>AF (Lấy nét tự động)</b>	
Phương pháp AF .....	Khuôn mặt+Lấy nét động (số khung lấy nét: tối đa 31 khung), AF một điểm
Định dạng tập tin.....	Tuân thủ quy tắc thiết kế cho Hệ thống tập tin máy ảnh (DCF), tương thích DPOF (phiên bản 1.1)

<b>Kiểu dữ liệu (Ảnh)</b>	
Định dạng tập tin ảnh.....	Exif 2.3 (DCF 2.0)
Loại ảnh.....	JPEG, RAW (Nguyên bản Canon: 14-bit, CR2)
<b>Kiểu dữ liệu (Phim)</b>	
Định dạng ghi.....	MP4
Hình .....	MPEG-4 AVC/H.264
Tiếng.....	MPEG-4 AAC LC (stereo)
<b>Nguồn</b>	
Pin.....	NB-13L
<b>Giao diện</b>	
Có dây .....	USB tốc độ cao (Micro), HDMI (Loại D)
Không dây.....	Thông số kỹ thuật Wi-Fi: IEEE 802.11b/g/n Tần số: 2,4 GHz Kênh: 1 – 11 Bảo mật: WEP, WPA-PSK (AES/TKIP), WPA2-PSK (AES/TKIP) NFC
<b>Môi trường vận hành</b>	
Nhiệt độ .....	0 – 40 °C (32 – 104 °F)
<b>Kích thước (Tuân thủ CIPA)</b>	
(R x C x S) .....	105,5 x 60,9 x 42,2 mm (4,15 x 2,40 x 1,66 in.)
<b>Trọng lượng (Tuân thủ CIPA)</b>	
Bao gồm pin, thẻ nhớ .....	Khoảng 319 g (11,3 oz.)
Riêng thân máy.....	Khoảng 294 g (10,4 oz.)

Trước khi sử dụng

Hướng dẫn cơ bản

Hướng dẫn chuyên sâu

Thông tin cơ bản về máy ảnh

Chế độ tự động /  
Chế độ bán tự động

Chế độ chụp khác

Chế độ P

Chế độ Tv, Av, M và C

Chế độ xem lại

Chức năng Wi-Fi

Menu thiết lập

Phụ kiện

Phụ lục

Chỉ mục







## Số ảnh chụp/Thời lượng quay phim, Thời gian phát lại

Số ảnh chụp (tuân thủ CIPA)	Khoảng 265 ảnh
Số ảnh chụp ở chế độ tiết kiệm	Khoảng 355 ảnh
Thời lượng quay phim (tuân thủ CIPA)*1	Khoảng 55 phút
Thời lượng quay phim (Quay liên tục)*2	Khoảng 1 giờ 30 min
Thời gian phát lại*3	Khoảng 5 giờ

- \*1 Tổng thời gian quay liên tục dưới các điều kiện sau:  
- Ở chế độ **[AUTO]**, các thiết lập khác được đặt mặc định  
- Quay, dừng, zoom, bật và tắt máy ảnh nhiều lần
- \*2 Tổng thời gian quay liên tục dưới các điều kiện sau:  
- Ở chế độ **[AUTO]**, các thiết lập khác được đặt mặc định  
- Không zoom hoặc thực hiện những thao tác khác  
- Tự động dừng/tiếp tục lại sau khi thời gian hoặc dung lượng ghi đạt ngưỡng
- \*3 Thời gian khi xem lại trình chiếu ảnh.

## Phạm vi chụp

Chế độ chụp	Vùng lấy nét	Góc rộng tối đa (mm)	Chụp xa tối đa (ft.)
<b>AUTO*</b>	—	5 cm – ∞ (2,0 in. – vô cực)	40 cm – ∞ (1,3 ft. – vô cực)
Chế độ khác		5 cm – ∞ (2,0 in. – vô cực)	40 cm – ∞ (1,3 ft. – vô cực)
		5 cm – 50 cm (2,0 in. – 1,6 ft.)	—
		5 cm – 50 cm (2,0 in. – 1,6 ft.)	—
		1,5 m – 20 m (5,0 – 65,6 ft.)	1,5 m – 20 m (5,0 – 65,6 ft.)

\* Tương tự với lấy nét chỉnh tay được bật

Trước khi sử dụng

Hướng dẫn cơ bản

Hướng dẫn chuyên sâu

Thông tin cơ bản về máy ảnh

Chế độ tự động /  
Chế độ bán tự động

Chế độ chụp khác

Chế độ P

Chế độ Tv, Av, M và C

Chế độ xem lại

Chức năng Wi-Fi

Menu thiết lập

Phụ kiện

Phụ lục







Chỉ mục



## Số ảnh chụp trên mỗi thẻ nhớ









Số ảnh có thể chụp trên mỗi thẻ nhớ dựa trên tỷ lệ khung ảnh 3:2 (B49) như sau. Lưu ý rằng số ảnh có thể chụp khác nhau tùy thuộc vào tỷ lệ khung ảnh.

Số ảnh chụp trên mỗi thẻ nhớ 16 GB (Số ảnh ước chừng)

L		1786
		2999
M		3982
		6656
S1		6073
		11043
S2		7712
RAW		525

- Các giá trị trong bảng dựa trên điều kiện đo lường của Canon và có thể thay đổi tùy thuộc vào chủ thể, thẻ nhớ và thiết lập máy ảnh.

## Thời lượng quay phim trên mỗi thẻ nhớ

Kích cỡ	T.độ khung hình/ Hệ thống video	Thời lượng quay phim trên mỗi thẻ nhớ 16 GB (Ước chừng)	Thời lượng quay cho từng phim riêng lẻ (Ước chừng)
FHD (1920 x 1080)	 FHD 59.94P (NTSC)  FHD 50.00P (PAL)	59 phút 30 giây	29 phút 59 giây
	 FHD 29.97P (NTSC) *(NTSC)  FHD 25.00P (PAL)	1 giờ 26 phút 5 giây	29 phút 59 giây
HD (1280 x 720)	 HD 29.97P (NTSC)  HD 25.00P (PAL)	4 giờ 5 phút 15 giây	29 phút 59 giây
VGA (640 x 480)	 VGA 29.97P (NTSC)  VGA 25.00P (PAL)	10 giờ 22 phút 35 giây	1 giờ

\* Tốc độ khung hình thực tế: 23,976 fps.

- Các giá trị trong bảng dựa trên điều kiện đo lường của Canon và có thể thay đổi tùy thuộc vào chủ thể, thẻ nhớ và thiết lập máy ảnh.
- Thời lượng quay cho từng phim riêng lẻ dựa trên tốc độ thẻ nhớ SD speed class 10. Quá trình ghi có thể bị dừng lại khi sử dụng thẻ nhớ có tốc độ thấp hơn. Quá trình ghi cũng sẽ tự động dừng khi thẻ nhớ đầy hoặc kích cỡ tập tin đạt 4 GB.

Trước khi sử dụng

Hướng dẫn cơ bản

Hướng dẫn chuyên sâu

Thông tin cơ bản về máy ảnh

Chế độ tự động /  
Chế độ bán tự động

Chế độ chụp khác

Chế độ P

Chế độ Tv, Av, M và C

Chế độ xem lại

Chức năng Wi-Fi

Menu thiết lập

Phụ kiện

Phụ lục

Chỉ mục



## Pin NB-13L

Loại:	Pin lithium-ion có thể sạc lại
Điện áp định mức:	3,6 V DC
Dung lượng định mức:	1250 mAh
Số lần có thể sạc:	Khoảng 300 lần
Nhiệt độ vận hành:	0 – 40 °C (32 – 104 °F)

## Sạc pin CB-2LHE

Ngõ vào định mức:	100 – 240 V AC (50/60 Hz) 0,09 A (100 V) – 0,06 A (240 V)
Ngõ ra định mức:	4,2 V DC, 0,7 A
Thời gian sạc:	Khoảng 2 giờ 10 phút (khi sử dụng pin NB-13L)
Nhiệt độ vận hành:	5 – 40 °C (41 – 104 °F)

## Bộ điều hợp nguồn nhỏ gọn CA-DC30E

Ngõ vào định mức:	100 – 240 V AC (50/60 Hz) 0,07 A (100 V) – 0,045 A (240 V)
Ngõ ra định mức:	5,0 V DC, 0,55 A
Thời gian sạc:	Khoảng 5 giờ* (Sạc với pin NB-13L lắp trong máy) * Thời gian sạc sẽ thay đổi khá nhiều tùy theo mức pin còn lại.
Nhiệt độ vận hành:	5 – 40 °C (41 – 104 °F)

- Kích thước, trọng lượng và số ảnh có thể chụp dựa trên hướng dẫn đo lường của Camera & Imaging Products Association (CIPA).
- Trong một số điều kiện chụp, số ảnh chụp và thời lượng quay phim có thể ít hơn so với số liệu được đề cập ở trên.
- Số ảnh chụp/thời lượng quay phim khi pin được sạc đầy.

Trước khi sử dụng

Hướng dẫn cơ bản

Hướng dẫn chuyên sâu

Thông tin cơ bản về máy ảnh

Chế độ tự động /  
Chế độ bán tự động

Chế độ chụp khác

Chế độ P

Chế độ Tv, Av, M và C

Chế độ xem lại

Chức năng Wi-Fi

Menu thiết lập

Phụ kiện

Phụ lục

Chỉ mục



# Chỉ mục

## A

Ảnh

- Chống xóa 121
- Thời gian hiển thị 54
- Xem lại → Xem
- Xóa 123

Av (chế độ chụp) 101

## Â

Âm thanh 173

## B

Bán tự động (chế độ chụp) 36

Bộ chuyển tele số 89

Bộ lọc ND 81

Bộ lọc sáng tạo 130

## C

C (chế độ chụp) 105

Camera Connect 142

CANON iMAGE GATEWAY 153

Cáp HDMI 179

Cắt ảnh 129, 185

CameraWindow 182

Cân bằng điện tử 51

Cân bằng trắng (màu) 82

Cân bằng trắng tùy chọn 83

Cận cảnh (vùng lấy nét) 87

Chạm 17

Chạm để chụp 44

Chạm lấy nét 93

Chân dung (chế độ chụp) 56

Chất lượng ảnh → Nén

Chế độ AUTO (chế độ chụp) 22, 34

Chế độ điểm truy cập máy ảnh 147

Chế độ tiết kiệm 171

Chỉnh sửa

Cắt ảnh 129

Hiệu chỉnh mắt đỏ 131

Thay đổi cỡ ảnh 128

Chỉnh sửa hoặc xóa thông tin kết nối 165

Chỉnh tay (chế độ quay phim) 103

Chọn khuôn mặt 93

Chống xóa 121

Chụp

Ngày/giờ chụp → Ngày/giờ

Thông tin chụp 106, 197

Chụp AEB 81

Chụp ảnh từ xa 164

Chụp đếm cảm tay (chế độ chụp) 56

Chụp liên tục 39, 44

Chức năng Wi-Fi 141

Chương trình AE 77

Clip ngắn (chế độ quay phim) 74

Cổng kết nối 179, 184

Cuộn phim nổi bật 136

## D

Dải tương động cao (chế độ chụp) 60

Dây đeo 2

Dây đeo tay → Dây đeo

DPOF 187

Du lịch cùng máy ảnh 172

Dưới nước (chế độ chụp) 57

## Đ

Đang xử lý ảnh RAW 132

Đánh số thứ tự tập tin 168

Đèn báo 33, 53, 54

Đen trắng hạt (chế độ chụp) 64

Định vị ảnh 164

Độ phân giải ảnh (cỡ ảnh) 97

Đồng bộ ảnh 162

Đồng hồ 33

## F

Face ID 45

Flash

Bật 95

Bù trừ phơi sáng flash 96

Đồng bộ chậm 95

Tắt flash 95

## G

Giải quyết các vấn đề trực trực 191

Giảm nhiễu ở tốc độ ISO cao 80

Giờ quốc tế 172

Gửi ảnh 158

Gửi ảnh đến máy ảnh khác 158

Gửi ảnh đến smartphone 142

Gửi ảnh lên dịch vụ web 153

## H

Hậu cảnh mờ (chế độ chụp) 63

Hẹn giờ 42

Hẹn giờ 2 giây 43

Tùy chỉnh hẹn giờ 43

Hiển thị nhảy 117

Hiển thị phóng to 119

Hiển thị thông tin GPS 113

Hiệu chỉnh mắt đỏ 131

Hiệu ứng mắt cá (chế độ chụp) 60

Hiệu ứng máy đồ chơi

(chế độ chụp) 63

Hiệu ứng thu nhỏ (chế độ chụp) 62

## I

In 184 → In

## K

Kéo 17

Kết nối thông qua điểm truy cập 149

Khóa lấy nét 90

Khóa nét 94

Khóa phơi sáng 78

Khóa phơi sáng flash 96

Khung lấy nét 89

Khung lưới 106

Kiểm tra nét 119

Kiểu cảm ứng 127

## L

Lập sách ảnh 190

Lấy nét

Bảo nét khi lấy nét tay 88

Chạm lấy nét 93

Khóa nét 94

Khung lấy nét 89

Lấy nét Servo 91

Lấy nét hỗn hợp 88

Lấy nét Servo 91

Lấy nét tay (vùng lấy nét) 87

Lia máy (chế độ chụp) 59

Lọc gió 73

Lưu ảnh vào máy tính 182

## M

M (chế độ chụp) 101

Mặc định → Xác lập lại

Macro dưới nước (vùng lấy nét) 57

Màn hình

Biểu tượng 197, 198

Trước khi sử dụng

Hướng dẫn cơ bản

Hướng dẫn chuyên sâu

Thông tin cơ bản về máy ảnh

Chế độ tự động /  
Chế độ bán tự động

Chế độ chụp khác

Chế độ P

Chế độ Tv, Av, M và C

Chế độ xem lại

Chức năng Wi-Fi

Menu thiết lập

Phụ kiện

Phụ lục

Chỉ mục



Menu → Menu thiết lập nhanh,  
Menu  
Ngôn ngữ hiển thị 22  
Màn hình cảm ứng 17  
Màn hình TV 179  
Màu (cân bằng trắng) 82  
Máy ảnh  
Xác lập lại 176  
Menu  
Bảng 200  
Thao tác cơ bản 30  
Menu thiết lập nhanh  
Bảng 203  
Menu Wi-Fi 144

## N

Nén 97  
Nét mềm (chế độ chụp) 64  
Ngày/giờ  
Giờ quốc tế 172  
Pin lưu trữ ngày/giờ 21  
Thay đổi 21  
Thiết lập 20  
Ngôn ngữ hiển thị 22  
Nguồn 178 → Pin, → Sạc pin  
Nhanh (vùng lấy nét) 57

## Ô

Ôn định hình ảnh 52, 99

## P

P (chế độ chụp) 77  
Phần mềm  
Cài đặt 147, 182  
Lưu ảnh vào máy tính 182  
Pháo hoa (chế độ chụp) 56

## Phim

Chất lượng ảnh (Độ phân giải/tốc  
độ khung hình) 50  
Chỉnh sửa 134  
Thời lượng ghi 220  
Phim ghép ảnh (chế độ chụp) 74  
Phim iFrame (chế độ quay phim) 76  
Phơi sáng  
Bù trừ 78  
Khóa phơi sáng 78  
Khóa phơi sáng flash 96  
Phụ kiện 178  
Phương pháp AF 89  
Phương pháp đo sáng 79  
PictBridge 179, 184  
Pin → Ngày/giờ (pin lưu trữ ngày/giờ)  
Chế độ tiết kiệm 171

Mức 197  
Sạc 18  
Tiết kiệm pin 27

## R

RAW 98

## S

Sạc pin 2, 178  
Sao (chế độ chụp) 65  
Bầu trời sao (chế độ chụp) 66  
Phim ghép ảnh sao (chế độ  
chụp) 68  
Vệt sao sáng (chế độ chụp) 67

## T

Thành phần của bộ sản phẩm 2  
Thay đổi cỡ ảnh 128  
Thẻ nhớ 2  
Thời lượng ghi 220

Thẻ nhớ SD/SDHC/SDXC → Thẻ nhớ  
Thông báo lỗi 195  
Thu phóng 22, 35, 41  
Tiết kiệm pin 27  
Tiêu chuẩn (chế độ quay phim) 72  
Tìm kiếm 115  
Tốc độ ISO 80  
Tối ưu hóa ánh sáng tự động 81  
Trình chiếu 120  
Tự chụp chân dung (chế độ chụp) 58  
Tv (chế độ chụp) 100  
Tỷ lệ khung ảnh 49

## U

Ưu thích 126

## V

Vùng lấy nét  
Cận cảnh 87  
Lấy nét tay 87  
Macro dưới nước 57  
Nhanh 57

## X

Xác lập lại 176  
Xem 24  
Hiển thị dạng bảng kê 115  
Hiển thị nhảy 117  
Hiển thị phóng to 119  
Hiển thị từng ảnh 24  
Màn hình TV 179  
Tìm ảnh 115  
Trình chiếu 120  
Xem lại → Xem  
Xóa 123  
Xóa tất cả 124  
Xoay ảnh 125

## Z

Zoom số 41

Trước khi sử dụng

Hướng dẫn cơ bản

Hướng dẫn chuyên sâu

Thông tin cơ bản về máy ảnh

Chế độ tự động /  
Chế độ bán tự động

Chế độ chụp khác

Chế độ P

Chế độ Tv, Av, M và C

Chế độ xem lại

Chức năng Wi-Fi

Menu thiết lập

Phụ kiện

Phụ lục

Chỉ mục



## Những điều cần chú ý về Wi-Fi (Mạng LAN không dây)

- Các quốc gia và khu vực cho phép sử dụng WLAN
  - Một số quốc gia và khu vực hạn chế sử dụng WLAN và việc sử dụng bất hợp pháp có thể bị phạt theo quy định của quốc gia hoặc địa phương. Để tránh vi phạm luật về WLAN, truy cập trang web của Canon để xem các khu vực được phép sử dụng.
  - Lưu ý rằng Canon không chịu trách nhiệm cho bất kỳ vấn đề nào phát sinh do sử dụng tại các quốc gia và khu vực khác.
- Những hành vi sau có thể bị phạt:
  - Thay đổi hoặc điều chỉnh sản phẩm
  - Tháo nhãn chứng nhận khỏi sản phẩm
- Căn cứ vào luật ngoại hối và thương mại quốc tế, khi xuất khẩu tài nguyên hoặc dịch vụ chiến lược (bao gồm sản phẩm này) sang các quốc gia hoặc khu vực khác ngoài Nhật Bản, cần phải được chính phủ Nhật Bản cấp phép xuất khẩu (hoặc giấy phép giao dịch dịch vụ).
- Do sản phẩm sử dụng phần mềm mã hóa được sản xuất tại Hoa Kỳ, vì vậy cần tuân thủ Quy định quản lý xuất khẩu của Hoa Kỳ, đồng thời không được xuất khẩu hoặc vận chuyển sang các quốc gia bị Hoa Kỳ cấm vận thương mại.
- Đảm bảo ghi nhớ thiết lập mạng LAN không dây mà bạn sử dụng. Thiết lập mạng LAN không dây lưu trên sản phẩm này có thể bị thay đổi hoặc bị xóa do thao tác sản phẩm không đúng cách, chịu ảnh hưởng của sóng vô tuyến hoặc tĩnh điện, hay xảy ra sự cố hoặc trục trặc. Vì vậy để đề phòng, đảm bảo ghi nhớ thiết lập mạng LAN không dây. Lưu ý rằng Canon không chịu bất kỳ trách nhiệm nào cho các tổn thất hoặc hỏng hóc trực tiếp hoặc gián tiếp do nội dung bị thiếu hụt hoặc biến mất.
- Khi chuyển giao sản phẩm cho người khác cũng như vứt bỏ hoặc gửi sản phẩm để sửa chữa, đảm bảo ghi nhớ thiết lập mạng LAN không dây và thiết lập lại thành mặc định (xóa thiết lập hiện hành) nếu cần.
- Canon không đền bù tổn thất khi sản phẩm của bạn bị mất hoặc bị trộm. Canon không chịu bất kỳ trách nhiệm nào với mọi thiệt hại hoặc tổn thất do truy cập hoặc sử dụng trái phép thiết bị đích đăng ký trên sản phẩm này do bị mất hoặc bị trộm.

- Đảm bảo sử dụng sản phẩm theo hướng dẫn. Đảm bảo sử dụng chức năng mạng LAN không dây của sản phẩm trong phạm vi hướng dẫn. Canon không chịu trách nhiệm đối với bất kỳ thiệt hại hoặc tổn thất nào do sử dụng chức năng và sản phẩm không đúng hướng dẫn.
- Không sử dụng chức năng mạng LAN không dây của thiết bị này gần thiết bị y tế hoặc thiết bị điện tử khác. Sử dụng chức năng mạng LAN không dây gần thiết bị y tế hoặc thiết bị điện tử khác sẽ làm ảnh hưởng đến hoạt động của các thiết bị đó.

### Những điều cần chú ý về nhiễu sóng vô tuyến

- Sản phẩm này có thể bị nhiễu do sóng vô tuyến phát ra từ các thiết bị khác. Để tránh bị ảnh hưởng, khi sử dụng sản phẩm, đảm bảo tránh xa các thiết bị trên, hoặc tránh sử dụng thiết bị cùng lúc với sản phẩm này.

### Những điều cần chú ý về bảo mật

Do Wi-Fi sử dụng sóng vô tuyến để truyền tín hiệu, nên khi sử dụng cáp mạng LAN phải đặc biệt chú ý đến vấn đề bảo mật. Khi sử dụng Wi-Fi, cần chú ý những điều sau.

- Chỉ sử dụng mạng được phép truy cập. Sản phẩm này dò tìm mạng Wi-Fi trong vùng lân cận và hiển thị kết quả trên màn hình. Những mạng không được phép dùng (mạng không xác định) cũng có thể được hiển thị. Tuy nhiên, thử kết nối hoặc sử dụng những mạng này có thể bị coi là truy cập trái phép. Đảm bảo chỉ sử dụng mạng mà bạn được phép truy cập và không gắng kết nối các mạng không xác định khác.

Trước khi sử dụng

Hướng dẫn cơ bản

Hướng dẫn chuyên sâu

Thông tin cơ bản về máy ảnh

Chế độ tự động /  
Chế độ bán tự động

Chế độ chụp khác

Chế độ P

Chế độ Tv, Av, M và C

Chế độ xem lại

Chức năng Wi-Fi

Menu thiết lập

Phụ kiện

Phụ lục

Chỉ mục



Nếu thiết lập bảo mật chưa được đặt chính xác, có thể xảy ra các vấn đề sau.

- Đường truyền bị giám sát Bên thứ ba với mục đích xấu có thể giám sát đường truyền Wi-Fi và lấy dữ liệu bạn đang gửi.
- Truy cập mạng trái phép Bên thứ ba với mục đích xấu có thể truy cập trái phép mạng bạn đang dùng để đánh cắp, sửa đổi hoặc phá hoại thông tin. Ngoài ra, bạn có thể trở thành nạn nhân của những hành vi truy cập trái phép khác, chẳng hạn như mạo danh (người khác mạo danh bạn để truy cập thông tin trái phép) hoặc làm bùng nổ tấn công (người khác truy cập trái phép mạng của bạn để xâm nhập vào hệ thống khác).

Để tránh xảy ra những vấn đề này, cần thiết lập bảo mật triệt để mạng Wi-Fi của bạn.

Chỉ sử dụng chức năng Wi-Fi của máy ảnh khi đã hiểu rõ về bảo mật Wi-Fi, đồng thời cân nhắc giữa rủi ro và tiện lợi khi điều chỉnh thiết lập bảo mật.



Máy ảnh có thể in bằng máy in tương thích PictBridge qua Wi-Fi. Tiêu chuẩn kỹ thuật PictBridge giúp dễ dàng kết nối trực tiếp máy ảnh kỹ thuật số, máy in và các thiết bị khác. Ngoài ra, tiêu chuẩn mới DPS over IP giúp kết nối PictBridge trong môi trường mạng và máy ảnh cũng tương thích với tiêu chuẩn này.

## Thương hiệu và giấy phép

- Microsoft và Windows là thương hiệu thuộc quyền hoặc thương hiệu đã đăng ký của Microsoft Corporation tại Hoa Kỳ và/hoặc các quốc gia khác.
- Macintosh và Mac OS là thương hiệu của Apple Inc., đã đăng ký tại Hoa Kỳ và các quốc gia khác.
- App Store, iPhone và iPad là thương hiệu của Apple Inc.
- Logo SDXC là thương hiệu của SD-3C, LLC.

- HDMI, logo HDMI và High-Definition Multimedia Interface là thương hiệu thuộc quyền hoặc thương hiệu đã đăng ký của HDMI Licensing, LLC.
- Logo iFrame và ký hiệu iFrame là thương hiệu của Apple Inc.
- Wi-Fi®, Wi-Fi Alliance®, WPA™, WPA2™ và Wi-Fi Protected Setup™ là thương hiệu thuộc quyền hoặc thương hiệu đã đăng ký của Wi-Fi Alliance.
- Dấu N là thương hiệu thuộc quyền hoặc thương hiệu đã đăng ký của NFC Forum, Inc. tại Hoa Kỳ và các quốc gia khác.
- Tất cả các thương hiệu khác là tài sản của chủ sở hữu tương ứng.
- Thiết bị này kết hợp với công nghệ exFAT được Microsoft cấp phép.
- This product is licensed under AT&T patents for the MPEG-4 standard and may be used for encoding MPEG-4 compliant video and/or decoding MPEG-4 compliant video that was encoded only (1) for a personal and non-commercial purpose or (2) by a video provider licensed under the AT&T patents to provide MPEG-4 compliant video. No license is granted or implied for any other use for MPEG-4 standard.  
Sản phẩm này được cấp phép theo bằng sáng chế AT&T đối với tiêu chuẩn MPEG-4 và có thể được sử dụng để mã hóa video tương thích MPEG-4 và/hoặc giải mã video tương thích MPEG-4 được mã hóa chỉ (1) nhằm mục đích cá nhân và phi thương mại hoặc (2) bởi nhà cung cấp video được cấp phép theo bằng sáng chế AT&T để cung cấp video tương thích MPEG-4. Không giấy phép nào được cấp hay ngụ ý cho bất kỳ việc sử dụng nào khác đối với tiêu chuẩn MPEG-4.

## Tuyên bố miễn trách nhiệm

- Nghiêm cấm sửa đổi, truyền bá, hoặc lưu giữ trong hệ thống tra cứu một phần hay toàn bộ hướng dẫn này khi chưa được phép của Canon.
- Tất cả số liệu đều dựa trên tiêu chuẩn thử nghiệm của Canon.
- Các thông tin như thông số kỹ thuật hoặc kiểu dáng của máy ảnh có thể thay đổi mà không thông báo thêm.
- Hình minh họa và ảnh chụp màn hình trong hướng dẫn này có thể khác đôi chút so với thiết bị thực tế.
- Canon sẽ không chịu trách nhiệm đối với các tổn thất do sử dụng sản phẩm tại bất kể mục nào ở trên.

Trước khi sử dụng

Hướng dẫn cơ bản

Hướng dẫn chuyên sâu

Thông tin cơ bản về máy ảnh

Chế độ tự động /  
Chế độ bán tự động

Chế độ chụp khác

Chế độ P

Chế độ Tv, Av, M và C

Chế độ xem lại

Chức năng Wi-Fi

Menu thiết lập

Phụ kiện

Phụ lục

Chỉ mục

