

PowerShot SX60 HS

Hướng dẫn sử dụng máy ảnh

TIẾNG VIỆT

- Trước khi sử dụng máy ảnh, đảm bảo đọc kỹ hướng dẫn này, bao gồm cả phần "Cảnh báo an toàn" (📖 14).
- Đọc hướng dẫn sẽ giúp bạn sử dụng máy ảnh đúng cách.
- Giữ kỹ hướng dẫn để có thể sử dụng sau này.
- Nhấp vào nút ở phía dưới bên phải để truy cập trang khác.
 - ▶ : Trang tiếp
 - ◀ : Trang trước
 - ↶ : Trang trước khi bạn nhấp vào liên kết
- Để chuyển tới đầu chương, nhấp vào tiêu đề chương ở bên phải.

Trước khi sử dụng

Hướng dẫn cơ bản

Hướng dẫn chuyên sâu

1 Thông tin cơ bản về máy ảnh

2 Chế độ tự động / Chế độ bán tự động

3 Chế độ chụp khác

4 Chế độ P

5 Chế độ Tv, Av, M, C1 và C2

6 Chế độ xem lại

7 Chức năng Wi-Fi

8 Cài đặt menu

9 Phụ kiện

10 Phụ lục

Chi mục



Trước khi sử dụng

Thông tin ban đầu

Thành phần của bộ sản phẩm

Trước khi sử dụng, đảm bảo bộ sản phẩm bao gồm các vật dụng sau. Nếu thiếu bất kỳ vật dụng nào, vui lòng liên hệ cửa hàng bán lẻ máy.



Máy ảnh

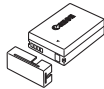

Pin
NB-10L
(với nắp bảo vệ cực)



Sạc pin
CB-2LCE



Dây đeo cổ



Nắp ống kính
(kèm dây)

- Bao gồm cả hướng dẫn sử dụng bản giấy.
- Không bao gồm thẻ nhớ (📄2).

Thẻ nhớ tương thích

Có thể sử dụng các loại thẻ nhớ sau (bán riêng), với dung lượng bất kỳ.

- Thẻ nhớ SD*1
- Thẻ nhớ SDHC*1*2
- Thẻ nhớ SDXC*1*2



*1 Các thẻ phù hợp với tiêu chuẩn SD. Tuy nhiên, không phải tất cả thẻ nhớ đều được xác nhận tương thích với máy ảnh.

*2 Thẻ nhớ UHS-I cũng được hỗ trợ.

Trước khi sử dụng

Hướng dẫn cơ bản

Hướng dẫn chuyên sâu

1 Thông tin cơ bản về máy ảnh

2 Chế độ tự động / Chế độ bán tự động

3 Chế độ chụp khác

4 Chế độ P

5 Chế độ Tv, Av, M, C1 và C2

6 Chế độ xem lại

7 Chức năng Wi-Fi

8 Cài đặt menu

9 Phụ kiện

10 Phụ lục

Chi mục

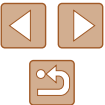

Lưu ý cơ bản và thông tin pháp lý

- Trước tiên, chụp thử một số ảnh và xem lại để đảm bảo ảnh được ghi chính xác. Lưu ý rằng Canon Inc., các công ty con và chi nhánh, cũng như các nhà phân phối của Canon Inc. không chịu trách nhiệm cho bất kỳ thiệt hại nào do hậu quả phát sinh từ bất kỳ trục trặc của máy ảnh hay phụ kiện, bao gồm cả thẻ nhớ, dẫn đến hình ảnh không ghi được hoặc máy không hiển thị được ảnh ghi.
- Ảnh do máy ảnh ghi lại nhằm mục đích sử dụng cá nhân. Tránh việc ghi trái phép vi phạm luật bản quyền và lưu ý rằng ngay cả khi sử dụng cá nhân, việc chụp ảnh tại một số buổi biểu diễn, triển lãm hoặc trong một số trường hợp có tính chất thương mại có thể vi phạm bản quyền hoặc các quyền hợp pháp khác.
- Bảo hành máy ảnh chỉ có giá trị tại khu vực mua hàng. Trong trường hợp máy ảnh gặp trục trặc khi ở nước ngoài, vui lòng gửi về khu vực mua hàng trước khi liên hệ với Bộ phận hỗ trợ khách hàng của Canon.
- Mặc dù màn hình LCD và khung ngắm được sản xuất trong các điều kiện có độ chính xác cực kỳ cao và hơn 99,99% điểm ảnh đáp ứng được thông số kỹ thuật thiết kế, nhưng trong một số ít trường hợp, một số điểm ảnh có thể bị khiếm khuyết hoặc có thể xuất hiện dưới dạng chấm đỏ hoặc đen. Đây không phải do máy ảnh bị hỏng và không ảnh hưởng đến ảnh được ghi.
- Màn hình LCD có thể được phủ một màng phim nhựa mỏng nhằm chống trầy xước khi vận chuyển. Nếu có màng phủ, hãy bỏ màng phim này ra trước khi sử dụng máy ảnh.
- Khi sử dụng trong thời gian dài, máy ảnh có thể nóng lên. Đây không phải do máy ảnh bị hỏng.

Tên bộ phận và quy ước trong hướng dẫn này

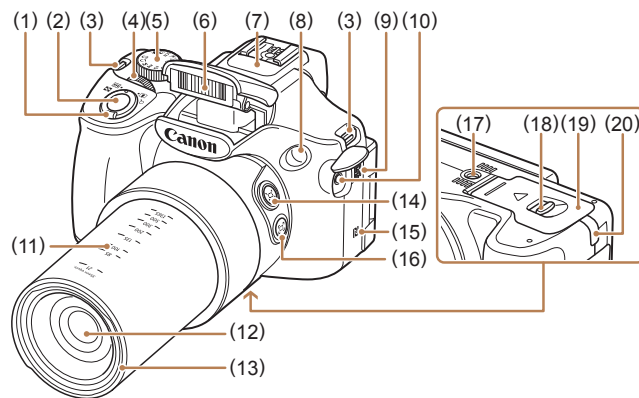

- | | |
|---|--|
| (1) Cản gạt zoom Chụp: [Z] (chụp xa) / [W] (góc rộng)] Xem lại: [Q] (phóng to) / [K] (bảng kê)] | (10) Cổng IN của micro gắn ngoài |
| (2) Nút chụp | (11) Dầu tiêu cự (xấp xỉ) |
| (3) Lỗ gắn dây đeo | (12) Ống kính |
| (4) Nút xoay trước | (13) Ngàm gắn loa che nắng/kính lọc |
| (5) Nút xoay chế độ | (14) Nút [L] (Hỗ trợ khung hình - Tim kiếm)] |
| (6) Đèn flash | (15) [N] (Dấu N)* |
| (7) Micro | (16) Nút [C] (Hỗ trợ khung hình - Khóa)] |
| (8) Đèn | (17) Hốc gắn chân máy |
| (9) Loa | (18) Công tắc nhà khóa |
| | (19) Nắp thẻ nhớ/pin |
| | (20) Lỗ thông dây của bộ nổi nguồn DC |

* Được sử dụng với tính năng NFC (123).

Trước khi sử dụng

Hướng dẫn cơ bản

Hướng dẫn chuyên sâu

1 Thông tin cơ bản về máy ảnh

2 Chế độ tự động / Chế độ bán tự động

3 Chế độ chụp khác

4 Chế độ P

5 Chế độ Tv, Av, M, C1 và C2

6 Chế độ xem lại

7 Chức năng Wi-Fi

8 Cài đặt menu

9 Phụ kiện

10 Phụ lục

Chỉ mục



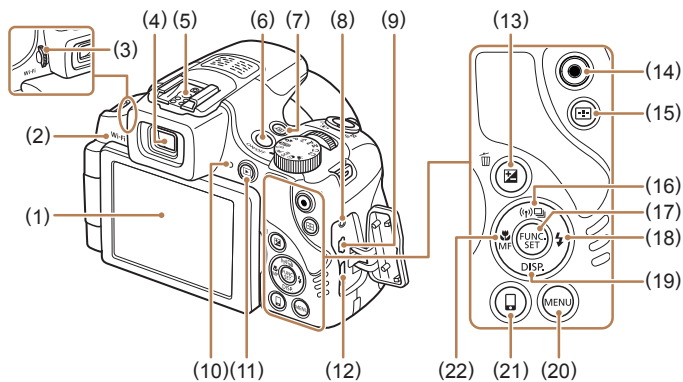

- | | |
|--|---|
| (1) Màn hình (màn hình LCD) | (14) Nút quay phim |
| (2) Khu vực ăng-ten Wi-Fi | (15) Nút [] (Bộ chọn khung lấy nét) |
| (3) Nút xoay điều chỉnh mắt cận | (16) Nút [] (Wi-Fi) / [] (Chụp từng ảnh) / lên |
| (4) Khung ngắm | (17) Nút FUNC./SET |
| (5) Ngàm gắn | (18) Nút [] (Flash) / sang phải |
| (6) Nút nguồn | (19) Nút [DISP.] (Hiện thị) / xuống |
| (7) Nút [] (Phím tắt) | (20) Nút [MENU] |
| (8) Cổng cắm thiết bị từ xa | (21) Nút [] (Kết nối thiết bị di động) |
| (9) Cổng AV OUT (Ngõ ra tiếng/video) / DIGITAL | (22) Nút [] (Cận cảnh) / [MF] (Lấy nét bằng tay) / sang trái |
| (10) Thang đo | |
| (11) Nút [] (Xem lại) | |
| (12) Cổng HDMI™ | |
| (13) Nút [] (Bù trừ phơi sáng) / [] (Xóa từng ảnh) | |

- Trong hướng dẫn này, các biểu tượng được dùng để chỉ các nút và nút xoay tương ứng trên máy ảnh.
- Các nút điều khiển máy ảnh bên dưới được đại diện bằng biểu tượng.
 - [] Nút xoay trước (4) ở mặt trước
 - [] Nút sang phải (18) ở mặt sau trước
 - [] Nút lên (16) ở mặt sau
 - [] Nút sang trái (22) ở mặt sau
- Các chế độ chụp cũng như biểu tượng và văn bản trên màn hình được biểu thị trong ngoặc vuông.
- ⓘ: Thông tin quan trọng bạn nên biết
- 🛠️: Ghi chú và gợi ý để sử dụng máy ảnh thành thạo
- 📖xx: Trang có thông tin liên quan (trong ví dụ này, “xx” đại diện cho số trang)
- Các chỉ dẫn trong hướng dẫn này áp dụng cho máy ảnh theo cài đặt mặc định.
- Để thuận tiện, tất cả các thẻ nhớ được hỗ trợ gọi đơn giản là “thẻ nhớ”.
- Các biểu tượng “▶ Ảnh” và “▶ Phim” bên dưới tiêu đề biểu thị cách mà chức năng được sử dụng—cho ảnh hoặc phim.

| |
|--|
| Trước khi sử dụng |
| Hướng dẫn cơ bản |
| Hướng dẫn chuyên sâu |
| 1 Thông tin cơ bản về máy ảnh |
| 2 Chế độ tự động / Chế độ bán tự động |
| 3 Chế độ chụp khác |
| 4 Chế độ P |
| 5 Chế độ Tv, Av, M, C1 và C2 |
| 6 Chế độ xem lại |
| 7 Chức năng Wi-Fi |
| 8 Cài đặt menu |
| 9 Phụ kiện |
| 10 Phụ lục |
| Chỉ mục |



Mục lục

Trước khi sử dụng

| | |
|---|----------|
| Thông tin ban đầu | 2 |
| Thành phần của bộ sản phẩm..... | 2 |
| Thẻ nhớ tương thích..... | 2 |
| Lưu ý cơ bản và thông tin pháp lý..... | 3 |
| Tên bộ phận và quy ước trong hướng dẫn này..... | 3 |
| Các thao tác máy ảnh thông dụng..... | 12 |
| Cảnh báo an toàn..... | 14 |

Hướng dẫn cơ bản

| | |
|--|-----------|
| Thao tác cơ bản | 17 |
| Chuẩn bị ban đầu..... | 17 |
| Lắp các phụ kiện..... | 17 |
| Giữ máy ảnh..... | 18 |
| Sạc pin..... | 18 |
| Lắp pin và thẻ nhớ..... | 19 |
| Sử dụng màn hình..... | 20 |
| Điều chỉnh góc độ và hướng của màn hình..... | 20 |
| Đặt ngày và giờ..... | 20 |
| Thay đổi ngày và giờ..... | 21 |
| Ngôn ngữ hiển thị..... | 21 |
| Thử máy ảnh..... | 22 |
| Chụp (Tự động thông minh)..... | 22 |
| Xem..... | 24 |
| Xóa ảnh..... | 24 |

Hướng dẫn chuyên sâu

| | |
|--|-----------|
| 1 Thông tin cơ bản về máy ảnh | 25 |
| Bật/Tắt..... | 25 |
| Tính năng tiết kiệm pin (Tự động tắt nguồn)..... | 26 |
| Tiết kiệm pin ở chế độ chụp..... | 26 |
| Tiết kiệm pin ở chế độ xem lại..... | 26 |
| Nút chụp..... | 26 |
| Khung ngắm..... | 27 |
| Chế độ chụp..... | 27 |
| Tùy chọn hiển thị thông tin chụp..... | 28 |
| Sử dụng menu FUNC..... | 29 |
| Sử dụng màn hình menu..... | 30 |
| Bàn phím ảo..... | 31 |
| Hiển thị đèn báo..... | 32 |
| Đồng hồ..... | 32 |
| 2 Chế độ tự động / Chế độ bán tự động | 33 |
| Chụp với cài đặt do máy ảnh xác định..... | 33 |
| Chụp (Tự động thông minh)..... | 33 |
| Chụp trong chế độ bán tự động..... | 35 |
| Xem lại phim digest..... | 36 |
| Ảnh/Phim..... | 36 |
| Ảnh..... | 36 |
| Phim..... | 37 |
| Biểu tượng cảnh..... | 37 |
| Cảnh chụp liên tục..... | 38 |
| Biểu tượng ổn định hình ảnh..... | 39 |
| Khung trên màn hình..... | 39 |
| Tính năng thông thường, tiện dụng..... | 40 |
| Phóng to chủ thể lại gần (Zoom số)..... | 40 |

Trước khi sử dụng

Hướng dẫn cơ bản

Hướng dẫn chuyên sâu

1 Thông tin cơ bản về máy ảnh

2 Chế độ tự động / Chế độ bán tự động

3 Chế độ chụp khác

4 Chế độ P

5 Chế độ Tv, Av, M, C1 và C2

6 Chế độ xem lại

7 Chức năng Wi-Fi

8 Cài đặt menu

9 Phụ kiện

10 Phụ lục

Chi mục



| | |
|---|----|
| Dễ dàng xác định lại chủ thể sau khi phóng to bằng tay (Hỗ trợ khung hình - Tìm kiếm) | 40 |
| Dễ dàng bố cục lại chủ thể sau khi phóng to bằng tay (Hỗ trợ khung hình - Khóa)..... | 41 |
| Tự động zoom để giữ kích thước khuôn mặt không đổi | 42 |
| Điều chỉnh hiển thị khuôn mặt kích thước không đổi | 42 |
| Dễ dàng xác định lại chủ thể với Zoom tự động (Tìm trợ giúp)..... | 43 |
| Sử dụng hẹn giờ..... | 44 |
| Sử dụng hẹn giờ để tránh rung máy | 44 |
| Tùy chỉnh hẹn giờ | 44 |
| Thêm nhân ngày..... | 45 |
| Chụp liên tục..... | 46 |
| Ảnh hiển thị trong khi xem lại | 46 |
| Sử dụng Face ID | 47 |
| Thông tin cá nhân..... | 47 |
| Đăng ký thông tin Face ID | 47 |
| Chụp | 48 |
| Kiểm tra và chỉnh sửa thông tin đã đăng ký | 49 |
| Ghi đè và thêm thông tin khuôn mặt | 50 |
| Xóa thông tin đăng ký..... | 51 |
| Tính năng tùy chỉnh ảnh..... | 51 |
| Thay đổi tỷ lệ cơ ảnh | 51 |
| Thay đổi độ phân giải ảnh (Cơ ảnh)..... | 52 |
| Hướng dẫn chọn độ phân giải dựa trên cỡ giấy (đối với ảnh 4:3) | 52 |
| Hiệu chỉnh mắt đỏ..... | 52 |
| Hiệu chỉnh khu vực ảnh màu xanh lá cây nhạt do đèn thủy ngân..... | 53 |
| Thay đổi chất lượng ảnh phim..... | 53 |
| Tính năng chụp hữu ích | 54 |
| Sử dụng cân bằng điện tử..... | 54 |

| | |
|---|-----------|
| Phóng to khu vực được lấy nét | 54 |
| Kiểm tra mắt nhắm | 55 |
| Tùy chỉnh thao tác với máy ảnh | 55 |
| Tắt tia giúp lấy nét | 55 |
| Tắt đèn giảm mắt đỏ..... | 55 |
| Thay đổi kiểu hiển thị ảnh sau khi chụp | 56 |
| Thay đổi thời gian hiển thị ảnh sau khi chụp | 56 |
| Thay đổi màn hình hiển thị sau khi chụp | 56 |
| 3 Chế độ chụp khác | 57 |
| Chụp ảnh đa dạng (Ảnh sáng tạo) | 57 |
| Chọn hiệu ứng..... | 58 |
| Chủ thể chuyển động (Thể thao)..... | 58 |
| Cảnh cụ thể..... | 59 |
| Hiệu ứng ảnh (Bộ lọc sáng tạo) | 60 |
| Chụp cảnh có độ tương phản cao (Dải tương phản động cao) ... | 61 |
| Thêm các hiệu ứng nghệ thuật | 61 |
| Chụp với hiệu ứng ống kính mắt cá | |
| (Hiệu ứng mắt cá)..... | 62 |
| Ảnh giống mô hình thu nhỏ (Hiệu ứng thu nhỏ) | 62 |
| Tốc độ xem lại và thời gian xem lại ước chừng (cho clip một phút) | 63 |
| Chụp với hiệu ứng máy đồ chơi | |
| (Hiệu ứng máy đồ chơi)..... | 63 |
| Chụp với hiệu ứng nét mềm | 64 |
| Chụp ở chế độ đơn sắc..... | 64 |
| Chế độ đặc biệt cho các mục đích khác..... | 65 |
| Tự động chụp sau khi nhận diện khuôn mặt (Chụp thông minh)..... | 65 |
| Tự động chụp sau khi nhận diện nụ cười | 65 |
| Sử dụng Tự hẹn giờ nháy mắt | 65 |
| Sử dụng Hẹn giờ nhận diện | 66 |

Trước khi sử dụng

Hướng dẫn cơ bản

Hướng dẫn chuyên sâu

1 Thông tin cơ bản về máy ảnh

2 Chế độ tự động / Chế độ bán tự động

3 Chế độ chụp khác

4 Chế độ P

5 Chế độ Tv, Av, M, C1 và C2

6 Chế độ xem lại

7 Chức năng Wi-Fi

8 Cài đặt menu

9 Phụ kiện

10 Phụ lục

Chỉ mục



| | |
|---|-----------|
| Quay các phim khác nhau..... | 67 |
| Quay phim ở chế độ phim..... | 67 |
| Khóa hoặc thay đổi độ sáng ảnh trước khi quay phim..... | 68 |
| Cài đặt âm thanh..... | 68 |
| Điều chỉnh âm lượng được ghi..... | 68 |
| Tắt lọc gió..... | 69 |
| Sử dụng bộ lược giảm..... | 69 |
| Quay phim iFrame..... | 69 |
| Quay phim hành động rất chậm..... | 70 |
| 4 Chế độ P..... | 71 |
| Chụp ở chế độ phơi sáng tự động (Chế độ [P])..... | 71 |
| Độ sáng ảnh (Phơi sáng)..... | 72 |
| Điều chỉnh độ sáng ảnh (Bù trừ phơi sáng)..... | 72 |
| Khóa độ sáng ảnh / Phơi sáng (Khóa đo sáng)..... | 72 |
| Thay đổi phương pháp đo sáng..... | 72 |
| Liên kết khung đo sáng điểm với khung lấy nét..... | 73 |
| Thay đổi tốc độ ISO..... | 73 |
| Điều chỉnh thiết lập ISO tự động..... | 74 |
| Thay đổi mức giảm nhiễu (ISO NR cao)..... | 74 |
| Phơi sáng hỗn hợp tự động (Chụp AEB)..... | 74 |
| Hiệu chỉnh độ sáng ảnh (i-Contrast)..... | 75 |
| Hiệu chỉnh dải tương phản động (Hiệu chỉnh DR)..... | 75 |
| Hiệu chỉnh bóng..... | 76 |
| Màu ảnh..... | 76 |
| Điều chỉnh cân bằng trắng..... | 76 |
| Cân bằng trắng tùy chọn..... | 77 |
| Hiệu chỉnh cân bằng trắng bằng tay..... | 77 |
| Thay đổi tông màu ảnh (Màu sắc riêng)..... | 77 |
| Màu tùy chọn..... | 78 |
| Phạm vi chụp và lấy nét..... | 79 |
| Chụp cận cảnh (Cận cảnh)..... | 79 |
| Chụp ở chế độ lấy nét bằng tay..... | 79 |

| | |
|--|----|
| Dễ dàng xác định khu vực lấy nét (Báo nét khi lấy nét tay) ... | 80 |
| Bù lấy nét (Chế độ Lấy nét-BKT)..... | 80 |
| Lưu giữ vị trí zoom hoặc lấy nét..... | 81 |
| Lưu giữ vị trí zoom..... | 81 |
| Lưu giữ vị trí lấy nét..... | 81 |
| Bộ chuyển tele số..... | 81 |
| Thay đổi chế độ khung lấy nét..... | 82 |
| Vùng linh hoạt/Trung tâm..... | 82 |
| Di chuyển và thay đổi cỡ khung lấy nét (Vùng linh hoạt)..... | 82 |
| Dò tìm mặt..... | 83 |
| Chọn chủ thể để lấy nét (Lấy nét động)..... | 83 |
| Chụp với lấy nét Servo..... | 84 |
| Thay đổi cài đặt lấy nét..... | 84 |
| Chọn người để lấy nét (Chọn khuôn mặt)..... | 85 |
| Chụp với khóa nét..... | 85 |
| Chụp liên tục trong khi máy ảnh vẫn giữ lấy nét chủ thể..... | 86 |
| Đèn flash..... | 86 |
| Thay đổi chế độ flash..... | 86 |
| Tự động..... | 86 |
| Bật..... | 86 |
| Đồng bộ chậm..... | 87 |
| Tắt..... | 87 |
| Điều chỉnh bù trừ phơi sáng flash..... | 87 |
| Chụp với khóa phơi sáng flash..... | 88 |
| Thay đổi thời điểm đánh flash..... | 88 |
| Chụp ảnh RAW..... | 89 |
| Cài đặt khác..... | 90 |
| Thay đổi tỷ lệ nén (Chất lượng ảnh)..... | 90 |
| Thay đổi cài đặt chống rung..... | 90 |
| Quay chủ thể với kích cỡ không đổi như trước khi quay..... | 91 |

| |
|--|
| Trước khi sử dụng |
| Hướng dẫn cơ bản |
| Hướng dẫn chuyên sâu |
| 1 Thông tin cơ bản về máy ảnh |
| 2 Chế độ tự động / Chế độ bán tự động |
| 3 Chế độ chụp khác |
| 4 Chế độ P |
| 5 Chế độ Tv, Av, M, C1 và C2 |
| 6 Chế độ xem lại |
| 7 Chức năng Wi-Fi |
| 8 Cài đặt menu |
| 9 Phụ kiện |
| 10 Phụ lục |
| Chỉ mục |



| | |
|--|------------|
| 5 Chế độ Tv, Av, M, C1 và C2 | 92 |
| Tốc độ màn trập cụ thể (Chế độ [Tv]) | 92 |
| Giá trị khẩu độ cụ thể (Chế độ [Av]) | 93 |
| Tốc độ màn trập và giá trị khẩu độ cụ thể (Chế độ [M]) | 93 |
| Điều chỉnh công suất flash | 94 |
| Quay phim với tốc độ màn trập và giá trị khẩu độ cụ thể | 95 |
| Thay đổi thiết lập trong khi quay phim | 95 |
| Tùy chỉnh cho kiểu chụp | 96 |
| Tùy chỉnh thông tin hiển thị | 96 |
| Gán chức năng cho nút | 96 |
| Tùy chỉnh menu FUNC. (Bổ trí menu FUNC.) | 97 |
| Chọn mục để đưa vào menu | 97 |
| Sắp xếp lại mục menu | 98 |
| Lưu cài đặt chụp | 98 |
| Cài đặt có thể lưu | 98 |
| Lưu mục menu chụp thường dùng (Danh mục riêng) | 99 |
| 6 Chế độ xem lại | 101 |
| Xem | 101 |
| Chuyển chế độ hiển thị | 102 |
| Cảnh báo phơi sáng quá lâu (đối với khu vực sáng trong ảnh) | 103 |
| Biểu đồ | 103 |
| Biểu đồ RGB, Hiển thị thông tin GPS | 103 |
| Xem phim ngắn được tạo khi chụp ảnh (Phim digest) | 104 |
| Xem theo ngày | 104 |
| Kiểm tra người được nhận diện trong Face ID | 104 |
| Duyệt và lọc ảnh | 105 |
| Xác định vị trí ảnh trong bảng kê | 105 |
| Tìm kiếm ảnh phù hợp với điều kiện được chỉ định | 105 |
| Sử dụng nút xoay trước để nhảy giữa các ảnh | 106 |
| Xem ảnh riêng lẻ trong nhóm | 107 |

| | |
|---|-----|
| Chỉnh sửa thông tin Face ID | 107 |
| Thay đổi tên | 107 |
| Xóa tên | 108 |
| Tùy chọn xem ảnh | 108 |
| Phóng to ảnh | 108 |
| Xem trình chiếu | 109 |
| Thay đổi cài đặt trình chiếu | 109 |
| Tự động xem lại ảnh liên quan (Chuyển thông minh) | 110 |
| Chống xóa ảnh | 110 |
| Chọn phương pháp lựa chọn | 110 |
| Chọn ảnh riêng lẻ | 111 |
| Chọn phạm vi | 111 |
| Chống xóa tất cả ảnh một lần | 112 |
| Hủy chống xóa tất cả ảnh một lần | 112 |
| Xóa ảnh | 112 |
| Xóa nhiều ảnh một lần | 113 |
| Chọn phương pháp lựa chọn | 113 |
| Chọn ảnh riêng lẻ | 113 |
| Chọn phạm vi | 113 |
| Chỉ định tất cả ảnh một lần | 114 |
| Xoay ảnh | 114 |
| Tắt xoay ảnh tự động | 115 |
| Đánh dấu ảnh yêu thích | 115 |
| Chỉnh sửa ảnh | 116 |
| Thay đổi cỡ ảnh | 116 |
| Cắt ảnh | 117 |
| Thay đổi tông màu ảnh (Màu sắc cá nhân) | 118 |
| Hiệu chỉnh độ sáng ảnh (i-Contrast) | 118 |
| Hiệu chỉnh mắt đỏ | 119 |
| Chỉnh sửa phim | 120 |
| Giảm kích thước tập tin | 121 |
| Chỉnh sửa phim digest | 121 |

Trước khi sử dụng

Hướng dẫn cơ bản

Hướng dẫn chuyên sâu

1 Thông tin cơ bản về máy ảnh

2 Chế độ tự động / Chế độ bán tự động

3 Chế độ chụp khác

4 Chế độ P

5 Chế độ Tv, Av, M, C1 và C2

6 Chế độ xem lại

7 Chức năng Wi-Fi

8 Cài đặt menu

9 Phụ kiện

10 Phụ lục

Chỉ mục



| | |
|---|------------|
| 7 Chức năng Wi-Fi..... | 122 |
| Tính năng Wi-Fi khả dụng..... | 122 |
| Gửi ảnh đến smartphone | 123 |
| Gửi đến smartphone có gán nút..... | 123 |
| Sử dụng menu Wi-Fi để thêm smartphone | 125 |
| Sử dụng điểm truy cập khác..... | 126 |
| Điểm truy cập đã sử dụng | 127 |
| Lưu ảnh vào máy tính | 127 |
| Chuẩn bị đăng ký máy tính..... | 127 |
| Kiểm tra môi trường máy tính..... | 127 |
| Cài đặt phần mềm | 127 |
| Định cấu hình máy tính để kết nối Wi-Fi (chỉ dành cho Windows)..... | 129 |
| Lưu ảnh vào máy tính đã kết nối..... | 129 |
| Xác nhận tương thích với điểm truy cập | 129 |
| Sử dụng điểm truy cập tương thích WPS | 130 |
| Kết nối điểm truy cập trong danh sách..... | 132 |
| Điểm truy cập đã sử dụng | 132 |
| Gửi ảnh lên dịch vụ web đã đăng ký..... | 133 |
| Đăng ký dịch vụ web | 133 |
| Đăng ký CANON IMAGE GATEWAY..... | 133 |
| Đăng ký các dịch vụ web khác | 135 |
| Tải ảnh lên dịch vụ web..... | 135 |
| In ảnh với máy in kết nối không dây..... | 136 |
| Gửi ảnh đến máy ảnh khác..... | 137 |
| Tùy chọn gửi ảnh | 138 |
| Lưu ý khi gửi ảnh..... | 138 |
| Chọn độ phân giải ảnh (Cơ ảnh)..... | 139 |
| Thêm nhận xét..... | 139 |
| Tự động gửi ảnh (Đồng bộ ảnh)..... | 139 |
| Chuẩn bị ban đầu | 139 |

| | |
|--|-----|
| Chuẩn bị máy ảnh | 139 |
| Chuẩn bị máy tính | 140 |
| Gửi ảnh..... | 140 |
| Sử dụng smartphone để xem ảnh trên máy ảnh và điều khiển máy ảnh | 141 |
| Định vị ảnh trên máy ảnh..... | 141 |
| Chụp ảnh từ xa..... | 142 |
| Chỉnh sửa hoặc xóa cài đặt Wi-Fi..... | 143 |
| Chỉnh sửa thông tin kết nối..... | 143 |
| Đổi tên thiết bị | 143 |
| Xóa thông tin kết nối..... | 143 |
| Trở lại cài đặt Wi-Fi mặc định..... | 144 |

| | |
|--|------------|
| 8 Menu cài đặt..... | 145 |
| Điều chỉnh chức năng cơ bản của máy ảnh..... | 145 |
| Tắt tiếng thao tác với máy ảnh..... | 145 |
| Điều chỉnh âm lượng | 146 |
| Ân gọi ý | 146 |
| Ngày và giờ | 146 |
| Giờ quốc tế..... | 146 |
| Hạn giờ thu ống kính | 147 |
| Sử dụng chế độ tiết kiệm..... | 147 |
| Điều chỉnh tính năng tiết kiệm pin | 147 |
| Độ sáng màn hình | 148 |
| Ẩn màn hình khởi động | 148 |
| Định dạng thẻ nhớ | 148 |
| Định dạng mức độ thấp..... | 149 |
| Số thứ tự tập tin..... | 149 |
| Lưu ảnh theo ngày | 150 |
| Hiện thị đơn vị mét / feet | 150 |
| Cân chỉnh cân bằng điện tử | 150 |
| Thiết lập lại cân bằng điện tử | 150 |
| Cài đặt thông tin bản quyền để ghi trên ảnh..... | 151 |
| Xóa tất cả thông tin bản quyền..... | 151 |

Trước khi sử dụng

Hướng dẫn cơ bản

Hướng dẫn chuyên sâu

1 Thông tin cơ bản về máy ảnh

2 Chế độ tự động / Chế độ bán tự động

3 Chế độ chụp khác

4 Chế độ P

5 Chế độ Tv, Av, M, C1 và C2

6 Chế độ xem lại

7 Chức năng Wi-Fi

8 Cài đặt menu

9 Phụ kiện

10 Phụ lục

Chỉ mục



| | |
|---|------------|
| Kiểm tra logo chứng nhận | 151 |
| Ngôn ngữ hiển thị | 152 |
| Điều chỉnh cài đặt khác | 152 |
| Khôi phục mặc định | 152 |
| 9 Phụ kiện | 153 |
| Sơ đồ hệ thống | 154 |
| Phụ kiện tùy chọn | 155 |
| Phụ kiện nguồn | 155 |
| Thiết bị flash | 155 |
| Phụ kiện khác | 155 |
| Máy in | 156 |
| Sử dụng phụ kiện tùy chọn | 157 |
| Xem lại trên TV | 157 |
| Xem lại trên TV có độ nét cao | 157 |
| Xem lại trên TV có độ nét tiêu chuẩn | 158 |
| Cung cấp nguồn cho máy ảnh bằng nguồn điện lưới | 158 |
| Sử dụng micro gắn ngoài | 159 |
| Sử dụng loa che nắng (Bán riêng) | 160 |
| Sử dụng kính lọc ống kính (Bán riêng) | 160 |
| Sử dụng công tắc từ xa (Bán riêng) | 161 |
| Sử dụng đèn flash ngoài (Bán riêng) | 161 |
| Đèn Speedlite sê-ri EX | 161 |
| Sử dụng Thước ngắm đèn Speedlite SB-E2 (Bán riêng) | 162 |
| Cài đặt máy ảnh có thể sử dụng với đèn flash ngoài (Bán riêng) | 163 |
| Sử dụng phần mềm | 164 |
| Phần mềm | 164 |
| Hướng dẫn sử dụng phần mềm | 164 |
| Kết nối với máy tính bằng cáp | 164 |
| Kiểm tra môi trường máy tính | 164 |
| Cài đặt phần mềm | 164 |
| Lưu ảnh vào máy tính | 165 |

| | |
|--|------------|
| In ảnh | 166 |
| In dễ dàng | 166 |
| Định cấu hình cài đặt in | 167 |
| Cắt ảnh trước khi in | 168 |
| Chọn cỡ giấy và bố cục trước khi in | 168 |
| Tùy chọn bố cục sẵn có | 169 |
| In ảnh ID | 169 |
| In cảnh phim | 169 |
| Tùy chọn in phim | 169 |
| Thêm ảnh vào danh sách in (DPOF) | 170 |
| Định cấu hình cài đặt in | 170 |
| Cài đặt in cho ảnh riêng lẻ | 171 |
| Cài đặt in cho một loạt ảnh | 171 |
| Cài đặt in cho tất cả ảnh | 171 |
| Xóa tất cả ảnh khỏi danh sách in | 171 |
| In ảnh được thêm vào danh sách in (DPOF) | 172 |
| Thêm ảnh vào sách ảnh | 172 |
| Chọn phương pháp lựa chọn | 172 |
| Thêm ảnh riêng lẻ | 172 |
| Thêm tất cả ảnh vào sách ảnh | 173 |
| Xóa tất cả ảnh khỏi sách ảnh | 173 |
| 10 Phụ lục | 174 |
| Giải quyết các vấn đề trực trực | 174 |
| Thông báo trên màn hình | 178 |
| Thông tin trên màn hình | 180 |
| Chụp (Hiển thị thông tin) | 180 |
| Mức pin | 180 |
| Xem lại (Hiển thị thông tin chi tiết) | 181 |
| Tóm tắt bảng điều khiển phim | 182 |
| Bảng chức năng và menu | 182 |
| Chức năng khả dụng trong mỗi chế độ chụp | 182 |
| Menu FUNC. | 184 |

| |
|--|
| Trước khi sử dụng |
| Hướng dẫn cơ bản |
| Hướng dẫn chuyên sâu |
| 1 Thông tin cơ bản về máy ảnh |
| 2 Chế độ tự động / Chế độ bán tự động |
| 3 Chế độ chụp khác |
| 4 Chế độ P |
| 5 Chế độ Tv, Av, M, C1 và C2 |
| 6 Chế độ xem lại |
| 7 Chức năng Wi-Fi |
| 8 Cài đặt menu |
| 9 Phụ kiện |
| 10 Phụ lục |
| Chỉ mục |



| | |
|---|-----|
| Tab chụp | 187 |
| Tab thiết lập | 194 |
| Tab danh mục riêng | 194 |
| Tab xem lại | 194 |
| Tab in | 195 |
| Những điều cần chú ý khi thao tác..... | 195 |
| Thông số kỹ thuật..... | 196 |
| Thông số kỹ thuật máy ảnh | 196 |
| Wi-Fi | 196 |
| Tiêu cự zoom số (quy đổi theo phim 35mm)..... | 196 |
| Số ảnh chụp/Thời lượng quay phim, Thời gian xem lại | 197 |
| Số ảnh chụp trên mỗi thẻ nhớ | 197 |
| Thời lượng quay phim trên mỗi thẻ nhớ..... | 198 |
| Phạm vi flash..... | 198 |
| Phạm vi chụp..... | 198 |
| Tốc độ chụp liên tục | 198 |
| Tốc độ màn trập | 199 |
| Khẩu độ | 199 |
| Pin NB-10L | 199 |
| Sạc pin CB-2LCE | 199 |
| Loa che nắng LH-DC90..... | 199 |
| Chỉ mục | 200 |
| Những điều cần chú ý về Wi-Fi (Mạng LAN không dây)..... | 202 |
| Những điều cần chú ý về nhiễu sóng vô tuyến | 202 |
| Những điều cần chú ý về bảo mật..... | 202 |
| Thương hiệu và giấy phép | 203 |
| Tuyên bố miễn trách nhiệm | 203 |

Trước khi sử dụng

Hướng dẫn cơ bản

Hướng dẫn chuyên sâu

1 Thông tin cơ bản về máy ảnh

2 Chế độ tự động / Chế độ bán tự động

3 Chế độ chụp khác

4 Chế độ P

5 Chế độ Tv, Av, M, C1 và C2

6 Chế độ xem lại

7 Chức năng Wi-Fi

8 Cài đặt menu

9 Phụ kiện

10 Phụ lục

Chỉ mục



Các thao tác máy ảnh thông dụng

Chụp

- Sử dụng cài đặt do máy ảnh xác định (Chế độ tự động, Chế độ bán tự động)
 - [33](#), [35](#)
- Xem các hiệu ứng áp dụng cho từng ảnh, sử dụng cài đặt do máy ảnh xác định (Chế độ ảnh sáng tạo)
 - [57](#)

Phù hợp với chụp người



Chân dung
([59](#))



Nền tuyết
([59](#))

Phù hợp với cảnh cụ thể



Thể thao
([58](#))



Cảnh đêm
([59](#))



Ánh sáng yếu
([59](#))



Pháo hoa
([59](#))

Áp dụng hiệu ứng đặc biệt



Màu sắc rực rỡ
([60](#))



Hiệu ứng Poster
([60](#))



Hiệu ứng mắt cá
([62](#))



Hiệu ứng thu nhỏ
([62](#))



Hiệu ứng máy đồ chơi
([63](#))



Nét mềm
([64](#))



Đơn sắc
([64](#))

- Lấy nét khuôn mặt
 - [33](#), [59](#), [83](#), [85](#)
- Không sử dụng flash (Tắt flash)
 - [33](#)
- Chụp cả bạn trong ảnh (Hẹn giờ)
 - [44](#), [66](#)
- Thêm nhãn ngày
 - [45](#)
- Sử dụng Face ID
 - [47](#), [104](#)
- Ghi đồng thời cả clip và ảnh (Phim Digest)
 - [35](#)

Trước khi sử dụng

Hướng dẫn cơ bản

Hướng dẫn chuyên sâu

1 Thông tin cơ bản về máy ảnh

2 Chế độ tự động / Chế độ bán tự động

3 Chế độ chụp khác

4 Chế độ P

5 Chế độ Tv, Av, M, C1 và C2

6 Chế độ xem lại

7 Chức năng Wi-Fi

8 Cài đặt menu







9 Phụ kiện

10 Phụ lục





Chỉ mục



Xem

- Xem ảnh (Chế độ xem lại)
 -  101
- Xem lại tự động (Trình chiếu)
 -  109
- Trên TV
 -  157
- Trên máy tính
 -  164
- Duyệt ảnh nhanh
 -  105
- Xóa ảnh
 -  112



Quay/xem phim

- Quay phim
 -  33,  67
- Xem phim (Chế độ xem lại)
 -  101
- Chủ thể chuyển động nhanh, xem lại tốc độ chậm
 -  70



In

- In ảnh
 -  166

Lưu

- Lưu ảnh vào máy tính qua cáp
 -  165
- Lưu ảnh vào máy tính
 -  165

Sử dụng chức năng Wi-Fi

- Gửi ảnh đến smartphone
 -  123
- Chia sẻ ảnh trực tuyến
 -  133
- Gửi ảnh đến máy tính
 -  127

Trước khi sử dụng

Hướng dẫn cơ bản

Hướng dẫn chuyên sâu

1 Thông tin cơ bản về máy ảnh

2 Chế độ tự động / Chế độ bán tự động

3 Chế độ chụp khác

4 Chế độ P

5 Chế độ Tv, Av, M, C1 và C2

6 Chế độ xem lại

7 Chức năng Wi-Fi

8 Cài đặt menu

9 Phụ kiện

10 Phụ lục

Chi mục



Cảnh báo an toàn

- Trước khi sử dụng sản phẩm, đảm bảo đọc kỹ cảnh báo an toàn dưới đây. Luôn đảm bảo sử dụng sản phẩm đúng cách.
- Cảnh báo an toàn được liệt kê dưới đây nhằm mục đích ngăn ngừa chấn thương cho bạn và những người khác, đồng thời tránh hư hỏng cho thiết bị.
- Đảm bảo tham khảo thêm các hướng dẫn đi kèm với phụ kiện bán riêng mà bạn sử dụng.



Cảnh báo

Cảnh báo có thể gây chấn thương nghiêm trọng hoặc tử vong.

- Không kích hoạt đèn flash gần sát mắt người. Tiếp xúc với ánh sáng cường độ mạnh do đèn flash tạo ra có thể làm tổn thương thị lực. Đặc biệt chú ý phải duy trì khoảng cách với trẻ sơ sinh ít nhất 1 mét (3,3 ft.) khi sử dụng đèn flash.
- Cắt giữ thiết bị ngoài tầm với của trẻ em và trẻ sơ sinh. Dây đeo cuốn quanh cổ trẻ có thể dẫn đến ngạt thở. Dây nguồn đi kèm sản phẩm vô tình cuốn quanh cổ trẻ có thể dẫn đến ngạt thở.
- Chỉ sử dụng nguồn điện được khuyến dùng.
- Không tháo rời, thay thế hoặc sử dụng nhiệt đối với sản phẩm.
- Nếu pin có nhãn, không bóc nhãn.
- Tránh làm rơi hoặc tác động mạnh vào sản phẩm.
- Không chạm vào phần bên trong sản phẩm nếu sản phẩm bị hỏng (chẳng hạn bị rơi).
- Ngừng sử dụng sản phẩm ngay lập tức nếu sản phẩm phát ra khói, mùi lạ hoặc có các hiện tượng bất thường khác.
- Không sử dụng các dung môi hữu cơ như cồn, xăng hoặc chất pha loãng để vệ sinh sản phẩm.

- Không để sản phẩm tiếp xúc với chất lỏng và không để chất lỏng hoặc vật lạ rơi vào trong máy ảnh.

Điều này có thể dẫn đến điện giật hoặc cháy.

Khi sản phẩm bị ướt hay chất lỏng hoặc vật lạ rơi vào trong máy ảnh, ngay lập tức tháo pin ra hoặc tắt máy.

- Không nhìn qua khung ngắm (nếu model máy của bạn có khung ngắm) về phía nguồn sáng chói, chẳng hạn như mặt trời vào ngày quang mây hoặc nguồn sáng chói nhân tạo.

Điều này có thể gây tổn thương thị lực của bạn.

- Không chạm vào sản phẩm đang cắm điện khi mưa bão.

Điều này có thể dẫn đến điện giật hoặc cháy. Ngay lập tức ngừng sử dụng và tránh xa sản phẩm.

- Chỉ sử dụng pin được khuyến dùng.

- Không đặt pin ở gần hoặc trực tiếp vào ngọn lửa.

Pin có thể nổ hoặc rò rỉ, dẫn đến điện giật hoặc cháy. Trong trường hợp pin bị rò rỉ và chất điện phân trong pin tiếp xúc với mắt, miệng, da hoặc quần áo, ngay lập tức xối rửa với nước.

- Nếu sản phẩm sử dụng sạc pin, lưu ý những điều sau.

- Định kỳ rút dây nguồn ra và sử dụng vải khô lau sạch bụi và chất bẩn bám trên chân cắm, phía ngoài ổ điện và khu vực xung quanh.
- Không dùng tay ướt cắm hoặc rút chân cắm.
- Không sử dụng thiết bị vượt quá công suất định mức của ổ điện hay phụ kiện có dây điện. Không sử dụng nếu chân cắm bị hỏng hoặc không được cắm hoàn toàn vào ổ.
- Không để bụi hay vật kim loại (chẳng hạn như đinh ghim hoặc chìa khóa) tiếp xúc với các cực hoặc chân cắm.
- Không cắt, làm hư hại, thay thế hoặc đặt vật nặng lên dây nguồn, nếu sản phẩm có dây nguồn kèm theo.

Điều này có thể dẫn đến điện giật hoặc cháy.

Trước khi sử dụng

Hướng dẫn cơ bản

Hướng dẫn chuyên sâu

1 Thông tin cơ bản về máy ảnh

2 Chế độ tự động / Chế độ bán tự động

3 Chế độ chụp khác

4 Chế độ P

5 Chế độ Tv, Av, M, C1 và C2

6 Chế độ xem lại

7 Chức năng Wi-Fi

8 Cài đặt menu

9 Phụ kiện

10 Phụ lục

Chỉ mục



- Tắt máy ảnh ở những nơi cấm sử dụng. Sóng điện từ do máy ảnh phát ra có thể gây ảnh hưởng đến hoạt động của máy điện tử và các thiết bị khác. Đặc biệt thận trọng khi sử dụng sản phẩm ở những nơi hạn chế sử dụng thiết bị điện tử, chẳng hạn như trên máy bay hoặc tại cơ sở y tế.

| | |
|---|----------------------------------|
|  Thận trọng | Cảnh báo có thể gây chấn thương. |
|---|----------------------------------|

- Khi cầm máy ảnh bằng dây đeo, cẩn thận không để máy ảnh chịu tác động hoặc va chạm mạnh hay mắc vào các vật khác.
- Cẩn thận không đập mạnh hoặc đẩy mạnh ống kính. Điều này có thể dẫn đến chấn thương hoặc làm hỏng máy ảnh.
- Cẩn thận không để màn hình chịu tác động mạnh. Nếu màn hình bị rạn nứt, các mảnh vỡ nhỏ có thể gây chấn thương.
- Khi sử dụng đèn flash, cẩn thận không để ngón tay hoặc quần áo che đèn flash. Điều này có thể dẫn đến bỏng hoặc làm hỏng đèn flash.
- Tránh sử dụng, đặt hoặc cất giữ sản phẩm ở những nơi sau:
 - Nơi có ánh sáng mặt trời trực tiếp chiếu vào
 - Nơi có nhiệt độ trên 40 °C (104 °F)
 - Khu vực ẩm ướt hoặc bụi bẩn
 Những nơi này có thể làm rò rỉ, quá nóng hoặc nổ pin, dẫn đến điện giật, cháy, bỏng hoặc các chấn thương khác. Máy ảnh quá nóng hoặc bị hỏng có thể dẫn đến điện giật, cháy, bỏng hoặc các chấn thương khác.
- Hiệu ứng chuyển tiếp trình chiếu có thể gây khó chịu khi xem trong thời gian dài.
- Khi sử dụng ống kính, bộ lọc ống kính hoặc ngàm chuyển kính lọc (nếu có) tùy chọn, đảm bảo lắp các phụ kiện này chắc chắn. Nếu bị lỏng hoặc rơi ra, ống kính có thể nứt vỡ và các mảnh thủy tinh có thể làm đứt tay/chân.

- Đối với sản phẩm có chức năng nâng và hạ đèn flash tự động, khi hạ đèn flash đảm bảo ngón tay của bạn không bị kẹt vào đèn. Điều này có thể dẫn đến tổn thương.

| | |
|-------------------|---|
| Thận trọng | Cảnh báo có thể gây hư hỏng cho thiết bị. |
|-------------------|---|

- Không hướng máy ảnh về phía nguồn sáng chói (chẳng hạn như mặt trời vào ngày quang mây hoặc nguồn sáng chói nhân tạo). Làm vậy có thể gây hỏng cảm biến của máy ảnh hoặc các bộ phận bên trong khác.
- Khi sử dụng máy ảnh trên bãi biển hoặc ở những nơi lộng gió, cẩn thận không để bụi hoặc cát rơi vào trong máy ảnh.
- Khi sử dụng sản phẩm có chức năng nâng và hạ đèn flash tự động, không đẩy đèn flash xuống hoặc cạy mở đèn flash. Điều này có thể gây trục trặc cho sản phẩm.
- Sử dụng tấm bông hoặc khăn vải lau sạch bụi bẩn hoặc các chất lạ khác bám trên đèn flash. Nhiệt tỏa ra từ đèn flash có thể làm các chất lạ bốc khói hoặc gây trục trặc cho sản phẩm.
- Tháo và cất pin khi không sử dụng sản phẩm. Hiện tượng rò rỉ pin có thể làm hỏng sản phẩm.
- Trước khi vứt bỏ pin, bọc các cực bằng băng dính hoặc vật cách điện khác. Việc tiếp xúc với các vật kim loại khác có thể dẫn đến cháy hoặc nổ.
- Rút sạch khỏi sản phẩm khi không sử dụng. Không dùng vải bọc hoặc đặt các vật khác đè lên sạc pin khi sử dụng. Cắm sạc pin vào ổ điện trong thời gian dài có thể khiến sạc quá nóng và biến dạng, dẫn đến cháy.

| | |
|-----------------------------|--|
| Trước khi sử dụng | |
| Hướng dẫn cơ bản | |
| Hướng dẫn chuyên sâu | |
| 1 | Thông tin cơ bản về máy ảnh |
| 2 | Chế độ tự động / Chế độ bán tự động |
| 3 | Chế độ chụp khác |
| 4 | Chế độ P |
| 5 | Chế độ Tv, Av, M, C1 và C2 |
| 6 | Chế độ xem lại |
| 7 | Chức năng Wi-Fi |
| 8 | Cài đặt menu |
| 9 | Phụ kiện |
| 10 | Phụ lục |
| Chỉ mục | |

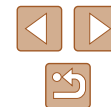

- Không để pin chuyên dụng ở gần vật nuôi.

Vật nuôi cắn pin có thể gây hiện tượng rò rỉ, quá nóng hoặc nổ, dẫn đến cháy hoặc làm hỏng sản phẩm.

- Nếu sản phẩm sử dụng nhiều pin, không dùng chung pin có lượng điện sạc khác nhau, và không dùng chung pin cũ và pin mới. Không lắp pin với cực +/- đảo ngược.

Điều này có thể gây trục trặc cho sản phẩm.

- Không ngồi xuống khi đang để máy ảnh trong túi quần. Làm vậy có thể dẫn đến trục trặc hoặc làm hỏng màn hình.

- Khi để máy ảnh trong túi xách, đảm bảo các vật cứng không chạm vào màn hình. Ngoài ra, đóng màn hình (sao cho màn hình quay về thân máy ảnh) nếu sản phẩm có màn hình đóng được.

- Không gắn bất kỳ vật cứng nào vào sản phẩm. Làm vậy có thể dẫn đến trục trặc hoặc làm hỏng màn hình.

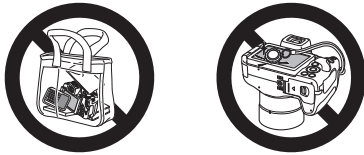

Trước khi sử dụng

Hướng dẫn cơ bản

Hướng dẫn chuyên sâu

1 Thông tin cơ bản về máy ảnh

2 Chế độ tự động / Chế độ bán tự động

3 Chế độ chụp khác

4 Chế độ P

5 Chế độ Tv, Av, M, C1 và C2

6 Chế độ xem lại

7 Chức năng Wi-Fi

8 Cài đặt menu

9 Phụ kiện

10 Phụ lục

Chi mục

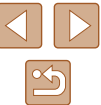

Hướng dẫn cơ bản

Thao tác cơ bản

Các thông tin và chỉ dẫn cơ bản, bao gồm các bước chuẩn bị ban đầu cho đến khi chụp và xem lại ảnh

Chuẩn bị ban đầu

Chuẩn bị chụp như sau.

Lắp các phụ kiện

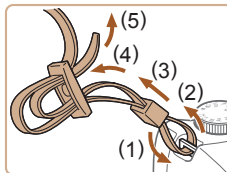

1 Gắn dây đeo.

- Gắn dây đeo đi kèm vào máy ảnh như hình minh họa.
- Ở mặt kia của máy ảnh, gắn dây đeo theo cách tương tự.

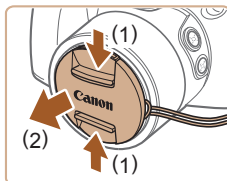

2 Lắp nắp ống kính.

- Tháo nắp ống kính ra khỏi ống kính và gắn dây nắp ống kính vào dây đeo.

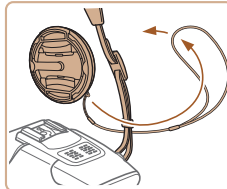

Trước khi sử dụng

Hướng dẫn cơ bản

Hướng dẫn chuyên sâu

1 Thông tin cơ bản về máy ảnh

2 Chế độ tự động / Chế độ bán tự động

3 Chế độ chụp khác

4 Chế độ P

5 Chế độ Tv, Av, M, C1 và C2

6 Chế độ xem lại

7 Chức năng Wi-Fi

8 Cài đặt menu

9 Phụ kiện

10 Phụ lục

Chỉ mục



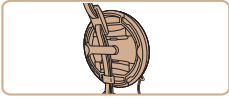

- Luôn tháo nắp ống kính trước khi bật máy ảnh. Kẹp nắp ống kính vào dây đeo cổ khi không sử dụng nắp.
- Đậy nắp ống kính khi không sử dụng máy ảnh.

Giữ máy ảnh



- Đeo dây đeo quanh cổ bạn.
- Khi chụp ảnh, để tay gần cơ thể và cầm máy ảnh chắc chắn để tránh máy di chuyển. Nếu nâng đèn flash, không đặt ngón tay lên trên đèn.

Sạc pin

Trước khi sử dụng, sạc pin bằng sạc đi kèm. Đảm bảo sạc pin trước khi sử dụng, vì máy ảnh không kèm theo pin đã sạc.

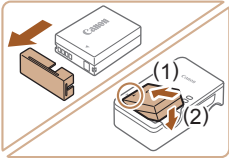

1 Lắp pin.

- Mở nắp pin và hướng pin trùng theo dấu ▲ trên pin và bộ sạc, lắp pin bằng cách đặt pin vào (1) rồi đẩy xuống (2).

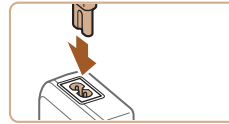

2 Sạc pin.

- Cắm dây nguồn vào sạc, sau đó cắm đầu kia vào ổ điện.
- Đèn sạc chuyển sang màu cam và quá trình sạc bắt đầu.
- Khi sạc xong, đèn chuyển sang màu xanh lá cây.

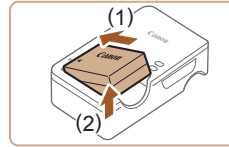

3 Tháo pin.

- Sau khi rút sạc pin ra, tháo pin bằng cách đẩy pin vào (1) và kéo lên (2).



- Để bảo quản pin trong điều kiện tốt nhất, không sạc pin liên tục hơn 24 giờ.
- Đối với sạc pin sử dụng dây nguồn, không gắn sạc hoặc dây nguồn vào các vật khác. Làm vậy có thể dẫn đến trục trặc hoặc gây hỏng sản phẩm.



- Để tìm hiểu thông tin chi tiết về thời gian sạc, cũng như số ảnh có thể chụp và thời lượng quay phim khi pin được sạc đầy, tham khảo phần "Số ảnh chụp/Thời lượng quay phim, Thời gian xem lại" (197).
- Pin đã sạc sẽ bị mất điện dần, ngay cả khi không sử dụng. Sạc pin vào (hoặc ngay trước) ngày sử dụng.
- Để nhanh chóng biết tình trạng pin, gắn nắp pin để dấu ▲ có thể nhìn thấy trên pin đã sạc và không thể nhìn thấy trên pin chưa sạc.
- Có thể sử dụng sạc tại những khu vực có nguồn điện xoay chiều 100 – 240 V (50/60 Hz). Đối với ổ cắm điện có dạng khác, sử dụng bộ chuyển đổi phích cắm bán sẵn trên thị trường. Tuyệt đối không sử dụng bộ biến áp điện tử được thiết kế cho việc đi du lịch, vì có thể làm hỏng pin.

Trước khi sử dụng

Hướng dẫn cơ bản

Hướng dẫn chuyên sâu

1 Thông tin cơ bản về máy ảnh

2 Chế độ tự động / Chế độ bán tự động

3 Chế độ chụp khác

4 Chế độ P

5 Chế độ Tv, Av, M, C1 và C2

6 Chế độ xem lại

7 Chức năng Wi-Fi

8 Cài đặt menu

9 Phụ kiện

10 Phụ lục

Chỉ mục



Lắp pin và thẻ nhớ

Lắp pin đi kèm và thẻ nhớ (bán riêng).

Lưu ý rằng trước khi sử dụng thẻ nhớ mới (hoặc thẻ nhớ đã được định dạng trên thiết bị khác), bạn nên định dạng lại thẻ nhớ với máy ảnh này (148).

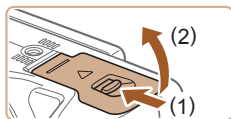

1 Mở nắp.

- Trượt nút gạt (1) và mở nắp (2).

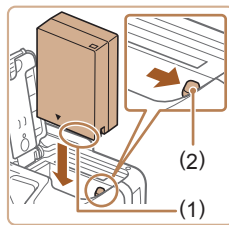

2 Lắp pin.

- Giữ pin sao cho đầu cực hướng ra như hình (1), gạt nút khóa pin theo hướng mũi tên (2) rồi lắp pin vào cho đến khi khóa đóng lại.
- Nếu lắp pin sai hướng, pin không thể khóa đúng vị trí. Luôn đảm bảo rằng pin được lắp vào đúng hướng và khóa đúng vị trí.

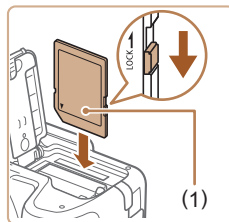

3 Kiểm tra mẫu chống ghi của thẻ nhớ và lắp thẻ nhớ.

- Bạn không thể ghi ảnh và phim trên các thẻ nhớ có mẫu chống ghi đang ở vị trí khóa. Trượt mẫu đến vị trí mở khóa.
- Cắm thẻ nhớ theo hướng như hình minh họa (1) cho đến khi phát ra tiếng tách vào vị trí khóa.
- Đảm bảo thẻ nhớ được cắm vào đúng hướng. Cắm thẻ nhớ sai hướng có thể làm hỏng máy ảnh.



4 Đóng nắp.

- Hạ nắp xuống theo hướng mũi tên, rồi nhấn xuống cho đến khi phát ra tiếng tách vào vị trí đóng.



- Để tìm hiểu các thông tin về số ảnh chụp hoặc thời gian ghi có thể lưu trên thẻ nhớ, tham khảo phần "Số ảnh chụp trên mỗi thẻ nhớ" (197).

Trước khi sử dụng

Hướng dẫn cơ bản

Hướng dẫn chuyên sâu

1 Thông tin cơ bản về máy ảnh

2 Chế độ tự động / Chế độ bán tự động

3 Chế độ chụp khác

4 Chế độ P

5 Chế độ Tv, Av, M, C1 và C2

6 Chế độ xem lại

7 Chức năng Wi-Fi

8 Cài đặt menu

9 Phụ kiện

10 Phụ lục

Chi mục



Sử dụng màn hình

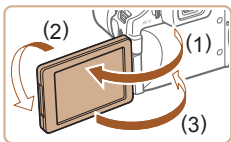

- Mở màn hình (1) và xoay 180° về hướng ống kính (2).
- Đóng màn hình theo hướng này (3).



- Màn hình chỉ có thể mở được khoảng 175° theo hướng (1). Cần thận trọng mở màn hình quá mức này. Nếu không sẽ làm hỏng máy ảnh.

Điều chỉnh góc độ và hướng của màn hình

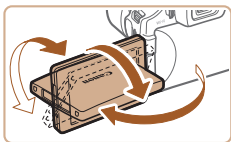

- Bạn có thể điều chỉnh góc độ và hướng của của màn hình khi cần để phù hợp với điều kiện chụp.
- Luôn đóng màn hình và quay mặt màn hình về phía thân máy để bảo vệ màn hình khi không sử dụng máy ảnh.



- Mở màn hình để bật trong khi máy ảnh đang bật. Khung ngắm sẽ tắt. Tương tự, đóng màn hình (quay về thân máy ảnh) để tắt và khung ngắm sẽ bật.
- Bạn có thể xem ảnh của chính mình khi chụp cả bạn trong ảnh bằng cách xoay màn hình và hướng mặt màn hình về phía trước máy ảnh. Để tắt hiển thị đảo ngược, nhấn nút [MENU], chọn [Hiển thị sẵn] trên tab [📷], rồi nhấn các nút [◀][▶] để chọn [Tắt].

Đặt ngày và giờ

Đặt chính xác ngày giờ hiện tại như sau nếu màn hình [Ngày/Giờ] hiển thị khi mở máy. Thông tin chỉ định theo cách này được ghi lại trong thuộc tính ảnh và được dùng để quản lý ảnh theo ngày chụp hoặc in ảnh có hiển thị ngày.

Bạn cũng có thể thêm nhãn ngày vào ảnh nếu muốn (📖45).



1 Bật máy ảnh.

- Nhấn nút nguồn.
- Màn hình [Ngày/Giờ] hiển thị.

2 Đặt ngày và giờ.

- Nhấn các nút [◀][▶] để chọn tùy chọn.
- Nhấn các nút [▲][▼] để chỉ định ngày và giờ.
- Khi hoàn tất, nhấn nút [⊞].

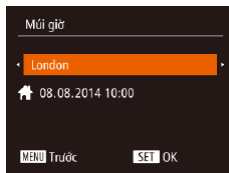
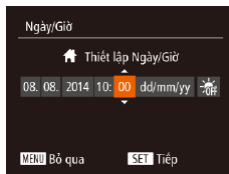

3 Cài đặt múi giờ địa phương.

- Nhấn các nút [◀][▶] để chọn múi giờ địa phương.

4 Hoàn tất quá trình cài đặt.

- Nhấn nút [⊞] khi hoàn tất. Sau khi thông báo xác nhận xuất hiện, màn hình cài đặt sẽ không hiển thị.
- Để tắt máy ảnh, nhấn nút nguồn.

Trước khi sử dụng

Hướng dẫn cơ bản

Hướng dẫn chuyên sâu

1 Thông tin cơ bản về máy ảnh

2 Chế độ tự động / Chế độ bán tự động

3 Chế độ chụp khác

4 Chế độ P

5 Chế độ Tv, Av, M, C1 và C2

6 Chế độ xem lại

7 Chức năng Wi-Fi

8 Cài đặt menu

9 Phụ kiện

10 Phụ lục

Chỉ mục

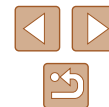



- Màn hình [Ngày/Giờ] sẽ hiển thị mỗi lần bật máy ảnh trừ khi bạn đã đặt ngày, giờ và múi giờ địa phương. Chỉ định thông tin chính xác.



- Để đặt giờ mùa hè (trước 1 giờ), chọn biểu tượng [☀️] ở bước 2 rồi chọn [🌙] bằng cách nhấn các nút [▲][▼].

Thay đổi ngày và giờ

Điều chỉnh ngày và giờ như sau.



1 Truy cập màn hình menu.

- Nhấn nút [MENU].



2 Chọn [Ngày/Giờ].

- Di chuyển cần gạt zoom để chọn tab [🔍].
- Nhấn các nút [▲][▼] để chọn [Ngày/Giờ], rồi nhấn nút [⊕].

3 Thay đổi ngày và giờ.

- Thực hiện theo bước 2 trong phần "Đặt ngày và giờ" (📖20) để điều chỉnh cài đặt.
- Nhấn nút [MENU] để đóng menu.

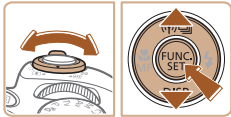

- Cài đặt ngày/giờ có thể được pin lưu trữ ngày/giờ tích hợp trong máy ảnh (pin dự phòng) lưu giữ trong khoảng 3 tuần sau khi tháo pin.
- Pin lưu trữ ngày/giờ sẽ được sạc trong khoảng 4 giờ khi bạn lắp pin đã sạc vào hoặc kết nối máy ảnh với bộ điều hợp AC (bán riêng, 📖155), ngay cả khi máy ảnh tắt.
- Khi pin lưu trữ ngày/giờ hết, màn hình [Ngày/Giờ] sẽ hiển thị khi bạn bật máy ảnh. Đặt ngày giờ chính xác theo hướng dẫn trong phần "Đặt ngày và giờ" (📖20).

Ngôn ngữ hiển thị

Thay đổi ngôn ngữ hiển thị khi cần.

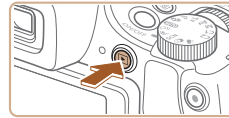

1 Vào chế độ xem lại.

- Nhấn nút [▶].

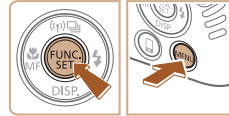

2 Truy cập màn hình cài đặt.

- Nhấn và giữ nút [⊕], rồi nhấn ngay nút [MENU].

Trước khi sử dụng

Hướng dẫn cơ bản

Hướng dẫn chuyên sâu

1 Thông tin cơ bản về máy ảnh

2 Chế độ tự động / Chế độ bán tự động

3 Chế độ chụp khác

4 Chế độ P

5 Chế độ Tv, Av, M, C1 và C2

6 Chế độ xem lại

7 Chức năng Wi-Fi

8 Cài đặt menu

9 Phụ kiện

10 Phụ lục

Chỉ mục

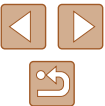

| | | |
|------------|------------|------------|
| Nederlands | Ελληνικά | עברית |
| Dansk | Русский | 繁體中文 |
| Português | Polski | 繁體中文 |
| Suomi | Čeština | 한국어 |
| Italiano | Magyar | B.Malaysia |
| Українська | Tiếng Việt | Indonesian |
| فارسی | हिन्दी | עברית |

3 Đặt ngôn ngữ hiển thị.

- Nhấn các nút [▲][▼][◀][▶] để chọn ngôn ngữ, rồi nhấn nút [OK].
- Khi đã đặt ngôn ngữ hiển thị, màn hình cài đặt sẽ không hiển thị nữa.



- Ở bước 2, sau khi nhấn nút [OK] nếu chờ quá lâu mới nhấn nút [MENU], giờ hiện tại sẽ hiển thị. Trong trường hợp này, nhấn nút [OK] để tắt hiển thị giờ và lặp lại bước 2.
- Bạn cũng có thể thay đổi ngôn ngữ hiển thị bằng cách nhấn nút [MENU] và chọn [Ngôn ngữ] trên tab [↑↑].

Thử máy ảnh

▶ Ảnh ▶ Phim

Thực hiện các hướng dẫn sau để bật máy ảnh, chụp ảnh hoặc quay phim, rồi xem lại.

Chụp (Tự động thông minh)

Để có thể hoàn toàn tự động lựa chọn cài đặt tối ưu cho các cảnh cụ thể, đơn giản chỉ cần để máy ảnh xác định chủ thể và điều kiện chụp.



1 Bật máy ảnh.

- Nhấn nút nguồn.
- Màn hình khởi động hiển thị.



2 Vào chế độ [AUTO].

- Đặt nút xoay chế độ thành [AUTO].
- Hướng máy ảnh vào chủ thể. Máy ảnh sẽ phát ra tiếng tách nhỏ khi xác định cảnh.
- Các biểu tượng đại diện cho chế độ ổn định cảnh và ảnh được hiển thị ở phía trên bên trái màn hình.
- Các khung hiển thị xung quanh bất kỳ chủ thể nào được phát hiện để biểu thị chủ thể đó đang được lấy nét.



3 Bỏ cục ảnh.

- Để zoom tới gần và phóng to chủ thể, di chuyển cần gạt zoom về phía [ZOOM IN] (chụp xa) và để zoom ra xa chủ thể, di chuyển cần gạt zoom về phía [ZOOM OUT] (góc rộng).

Trước khi sử dụng

Hướng dẫn cơ bản

Hướng dẫn chuyên sâu

1 Thông tin cơ bản về máy ảnh

2 Chế độ tự động / Chế độ bán tự động

3 Chế độ chụp khác

4 Chế độ P

5 Chế độ Tv, Av, M, C1 và C2

6 Chế độ xem lại

7 Chức năng Wi-Fi

8 Cài đặt menu

9 Phụ kiện

10 Phụ lục

Chỉ mục



4 Chụp.

Chụp ảnh



1) Lấy nét.

- Nhấn nửa chừng nút chụp xuống. Máy ảnh phát ra tiếng bip hai lần sau khi lấy nét và khung lấy nét hiển thị để cho biết khu vực ảnh được lấy nét.
- Nếu thông báo [Mở Flash] hiển thị, dùng ngón tay nâng đèn flash lên để chuẩn bị chụp. Nếu bạn không muốn sử dụng đèn flash, dùng ngón tay hạ đèn xuống.

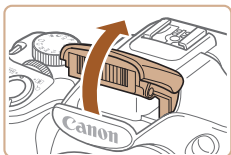

2) Chụp.

- Nhấn hoàn toàn nút chụp xuống.
- Khi chụp, màn trập phát ra âm thanh và trong điều kiện ánh sáng yếu, đèn flash sẽ tự động đánh sáng khi được nâng lên.
- Giữ vững máy ảnh cho đến khi tiếng màn trập kết thúc.
- Sau khi hiển thị ảnh chụp, máy ảnh sẽ chuyển về màn hình chụp.

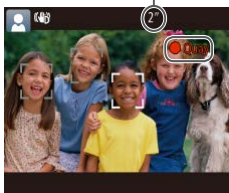

Quay phim

1) Bắt đầu quay.

- Nhấn nút quay phim. Máy ảnh phát ra tiếng bip một lần khi bắt đầu ghi, và biểu tượng [Quay] hiển thị với thời gian đã quay (1).
- Thanh màu đen hiển thị ở rìa trên cùng và dưới cùng của màn hình, chủ thể được phóng to không đáng kể. Thanh màu đen biểu thị các khu vực ảnh không được ghi.
- Các khung hiển thị xung quanh bất kỳ khuôn mặt nào được phát hiện để biểu thị khuôn mặt đó đang được lấy nét.
- Nhả nút quay phim khi quá trình quay bắt đầu.

2) Kết thúc quay.

- Nhấn lại nút quay phim để dừng quay. Máy ảnh phát ra tiếng bip hai lần khi quá trình ghi dừng.

Trước khi sử dụng

Hướng dẫn cơ bản

Hướng dẫn chuyên sâu

1 Thông tin cơ bản về máy ảnh

2 Chế độ tự động / Chế độ bán tự động

3 Chế độ chụp khác

4 Chế độ P

5 Chế độ Tv, Av, M, C1 và C2

6 Chế độ xem lại

7 Chức năng Wi-Fi

8 Cài đặt menu

9 Phụ kiện

10 Phụ lục

Chỉ mục



Xem

Sau khi chụp ảnh hoặc quay phim, bạn có thể xem lại trên màn hình như sau.



1 Vào chế độ xem lại.

- Nhấn nút [▶].
- Ảnh cuối cùng được hiển thị.



2 Duyệt ảnh.

- Để xem ảnh trước, nhấn nút [◀]. Để xem ảnh sau, nhấn nút [▶].

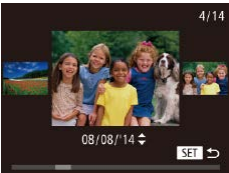

- Để truy cập màn hình này (Chế độ hiển thị cuộn), nhấn và giữ các nút [◀][▶] trong ít nhất một giây. Ở chế độ này, nhấn các nút [◀][▶] để duyệt ảnh.
- Để quay trở lại hiển thị từng ảnh, nhấn nút [⊞].

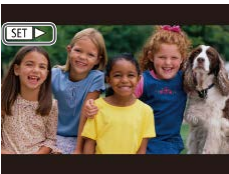

- Phim được đánh dấu bằng biểu tượng [SET ▶]. Để xem phim, chuyển sang bước 3.

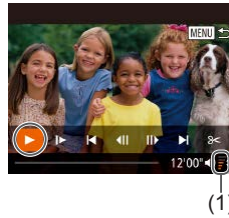

3 Xem phim.

- Nhấn nút [⊞] để truy cập bảng điều khiển phim, nhấn các nút [◀][▶] để chọn [▶], rồi nhấn lại nút [⊞].
- Phim bắt đầu phát và biểu tượng [SET ▶] hiển thị sau khi phim kết thúc.
- Để điều chỉnh âm lượng (1), nhấn các nút [▲][▼].



- Để chuyển từ chế độ xem lại sang chế độ chụp, nhấn nửa chừng nút chụp.

Xóa ảnh

Bạn có thể chọn và xóa lần lượt những ảnh không cần thiết. Do không thể khôi phục ảnh, hãy cẩn thận khi xóa ảnh.



- Bạn có thể chọn xóa nhiều ảnh một lần (📖 113).

1 Chọn ảnh để xóa.

- Nhấn các nút [◀][▶] để chọn ảnh.

2 Xóa ảnh.

- Nhấn nút [⊞].
- Sau khi thông báo [Xóa?] hiển thị, nhấn các nút [◀][▶] để chọn [Xóa], rồi nhấn nút [⊞].
- Ảnh hiện tại đã được xóa.
- Để hủy xóa, nhấn các nút [◀][▶] để chọn [Hủy], rồi nhấn nút [⊞].

Trước khi sử dụng

Hướng dẫn cơ bản

Hướng dẫn chuyên sâu

1 Thông tin cơ bản về máy ảnh

2 Chế độ tự động / Chế độ bán tự động

3 Chế độ chụp khác

4 Chế độ P

5 Chế độ Tv, Av, M, C1 và C2

6 Chế độ xem lại

7 Chức năng Wi-Fi

8 Cài đặt menu

9 Phụ kiện

10 Phụ lục

Chi mục



Hướng dẫn chuyên sâu

1

Thông tin cơ bản về máy ảnh

Các thao tác cơ bản và các thao tác thú vị khác khi sử dụng máy ảnh, bao gồm các tùy chọn chụp và xem lại

Bật/Tắt



Chế độ chụp

- Nhấn nút nguồn để bật máy ảnh và chuẩn bị chụp.
- Nhấn lại nút nguồn để tắt máy ảnh.



Chế độ xem lại

- Nhấn nút [▶] để bật máy ảnh và xem ảnh.
- Nhấn lại nút [▶] để tắt máy ảnh.



- Để chuyển từ chế độ chụp sang chế độ xem lại, nhấn nút [▶].
- Để chuyển từ chế độ xem lại sang chế độ chụp, nhấn nửa chừng nút chụp (26).
- Ống kính sẽ thu lại sau khoảng một phút khi máy ảnh ở chế độ xem lại. Khi ống kính thu lại, bạn có thể tắt máy ảnh bằng cách nhấn nút [▶].

Trước khi sử dụng

Hướng dẫn cơ bản

Hướng dẫn chuyên sâu

1 Thông tin cơ bản về máy ảnh

2 Chế độ tự động / Chế độ bán tự động

3 Chế độ chụp khác

4 Chế độ P

5 Chế độ Tv, Av, M, C1 và C2

6 Chế độ xem lại

7 Chức năng Wi-Fi

8 Cài đặt menu

9 Phụ kiện

10 Phụ lục

Chi mục



Tính năng tiết kiệm pin (Tự động tắt nguồn)

Để tiết kiệm pin, máy ảnh tự động tắt màn hình (Tắt hiển thị) và sau một khoảng thời gian không hoạt động nhất định, máy ảnh tự tắt.

Tiết kiệm pin ở chế độ chụp

Màn hình tự động tắt sau khoảng 1 phút không hoạt động. Trong khoảng hơn 2 phút, ống kính được thu lại và máy ảnh tự tắt. Để bật màn hình và chuẩn bị chụp khi màn hình tắt nhưng ống kính vẫn ở ngoài, nhấn nửa chừng nút chụp (📖26).

Tiết kiệm pin ở chế độ xem lại

Máy ảnh tự động tắt sau khoảng 5 phút không hoạt động.



- Bạn có thể tắt tự động tắt và điều chỉnh thời gian tắt hiển thị nếu muốn (📖147).
- Chức năng tiết kiệm pin không hoạt động khi máy ảnh kết nối với các thiết bị khác qua Wi-Fi (📖122) hoặc khi kết nối với máy tính (📖165).

Nút chụp

Để đảm bảo ảnh được lấy nét, luôn bắt đầu với nhấn nửa chừng nút chụp. Khi chủ thể được lấy nét, nhấn hoàn toàn nút chụp để chụp. Trong hướng dẫn sử dụng này, thao tác với nút chụp được mô tả là nhấn nửa chừng hoặc hoàn toàn.

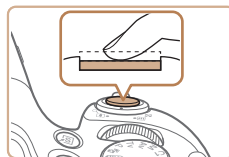

1 Nhấn nửa chừng. (Nhấn nhẹ để lấy nét.)

- Nhấn nửa chừng nút chụp. Máy ảnh phát ra tiếng bíp hai lần và khung lấy nét hiển thị xung quanh khu vực hình ảnh được lấy nét.

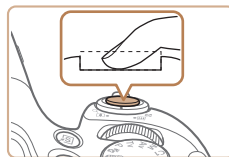

2 Nhấn hoàn toàn. (Từ vị trí nhấn nửa chừng, nhấn hoàn toàn để chụp.)

- Khi chụp, máy ảnh sẽ phát ra tiếng màn trập.
- Giữ vững máy ảnh cho đến khi tiếng màn trập kết thúc.



- Ảnh có thể bị mất nét nếu bạn chụp mà không nhấn nửa chừng nút chụp lúc ban đầu.
- Thời lượng phát lại tiếng màn trập khác nhau tùy thuộc vào thời gian cần để chụp ảnh. Có thể mất nhiều thời gian hơn ở một số cảnh chụp và ảnh sẽ mờ nếu bạn di chuyển máy ảnh (hoặc chủ thể di chuyển) trước khi tiếng màn trập kết thúc.

Trước khi sử dụng

Hướng dẫn cơ bản

Hướng dẫn chuyên sâu

1 Thông tin cơ bản về máy ảnh

2 Chế độ tự động / Chế độ bán tự động

3 Chế độ chụp khác

4 Chế độ P

5 Chế độ Tv, Av, M, C1 và C2

6 Chế độ xem lại

7 Chức năng Wi-Fi

8 Cài đặt menu

9 Phụ kiện

10 Phụ lục

Chi mục



Khung ngắm

Thực hiện theo hướng dẫn sau để điều chỉnh hiển thị khung ngắm thông qua điều chỉnh độ nhìn rõ của ống kính giúp ảnh trông sắc nét hơn.



1 Bật khung ngắm.

- Nhấn nút [▼] vài lần cho đến khi khung ngắm hiển thị (📖28).



2 Điều chỉnh độ khúc xạ.

- Khi bạn ngắm qua khung ngắm, xoay nút xoay theo một chiều hoặc theo chiều ngược lại sao cho ảnh trông sắc nét.

Chế độ chụp

Sử dụng nút xoay chế độ để truy cập từng chế độ chụp.

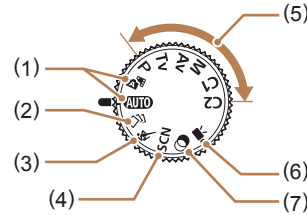

- Chế độ tự động / Chế độ bán tự động
Chụp tự động hoàn toàn với cài đặt do máy ảnh xác định (📖22, 📖33, 📖35).
- Chế độ ảnh sáng tạo
Xem các hiệu ứng tự động áp dụng cho từng ảnh (📖57).
- Chế độ thể thao
Chụp liên tục trong khi máy ảnh lấy nét chủ thể chuyển động (📖58).
- Chế độ cảnh
Chụp với cài đặt tối ưu cho các cảnh cụ thể (📖59).
- Chế độ P, Tv, Av, M, C1 và C2
Cài đặt chế độ chụp ưa thích để chụp các kiểu ảnh khác nhau (📖71, 📖92).
- Chế độ quay phim
Để quay phim (📖67).
Bạn cũng có thể quay phim khi nút xoay chế độ không được thiết lập ở chế độ quay, đơn giản bằng cách nhấn nút quay phim.
- Chế độ bộ lọc sáng tạo
Thêm nhiều hiệu ứng khác nhau vào ảnh khi chụp (📖60).

Trước khi sử dụng

Hướng dẫn cơ bản

Hướng dẫn chuyên sâu

1 Thông tin cơ bản về máy ảnh

2 Chế độ tự động / Chế độ bán tự động

3 Chế độ chụp khác

4 Chế độ P

5 Chế độ Tv, Av, M, C1 và C2

6 Chế độ xem lại

7 Chức năng Wi-Fi

8 Cài đặt menu

9 Phụ kiện

10 Phụ lục





Chỉ mục



Tùy chọn hiển thị thông tin chụp

Nhấn nút [▼] để xem thông tin khác trên màn hình hoặc để ẩn thông tin. Để tìm hiểu chi tiết về thông tin được hiển thị, tham khảo phần “Thông tin trên màn hình” (📖180).

Mở màn hình để bật trong khi máy ảnh đang bật. Khung ngắm sẽ tắt. Tương tự, đóng màn hình (quay về thân máy ảnh) để tắt và khung ngắm sẽ bật (📖20).

| Màn hình LCD (màn hình) | |
|---|----------------------------------|
|  | Không có thông tin được hiển thị |
|  | Thông tin được hiển thị |
| Khung ngắm | |
|  | Không có thông tin được hiển thị |
|  | Thông tin được hiển thị |



- Khi bạn chụp trong điều kiện ánh sáng yếu, chức năng xem vào ban đêm sẽ tự động tăng độ sáng màn hình để dễ dàng kiểm tra bố cục ảnh hơn. Tuy nhiên, độ sáng ảnh trên màn hình có thể không khớp với độ sáng của ảnh chụp. Lưu ý rằng chuyển động bị giật của chủ thể hoặc hiện tượng méo ảnh trên màn hình sẽ không ảnh hưởng đến ảnh được ghi.
- Để tìm hiểu về tùy chọn hiển thị xem lại, tham khảo phần “Chuyển chế độ hiển thị” (📖102).

Trước khi sử dụng

Hướng dẫn cơ bản

Hướng dẫn chuyên sâu

1 Thông tin cơ bản về máy ảnh

2 Chế độ tự động / Chế độ bán tự động

3 Chế độ chụp khác

4 Chế độ P

5 Chế độ Tv, Av, M, C1 và C2

6 Chế độ xem lại

7 Chức năng Wi-Fi

8 Cài đặt menu

9 Phụ kiện

10 Phụ lục

Chỉ mục



Sử dụng menu FUNC.

Các chức năng chụp thường dùng được định cấu hình bằng menu FUNC. như sau.

Lưu ý rằng các mục và tùy chọn của menu khác nhau tùy thuộc vào chế độ chụp (📖 184).



1 Truy cập menu FUNC.

- Nhấn nút [FUNC SET].



2 Chọn mục menu.

- Nhấn các nút [▲][▼] để chọn mục menu (1).
- Tùy chọn có sẵn (2) sẽ hiển thị ở cuối màn hình.



3 Chọn tùy chọn.

- Nhấn các nút [◀][▶] để chọn tùy chọn.
- Tùy chọn gắn biểu tượng [DISP.] có thể được định cấu hình bằng cách nhấn nút [▼].
- Để quay trở lại mục menu, nhấn nút [▼].



4 Hoàn tất quá trình cài đặt.

- Nhấn nút [MENU].
- Màn hình trước khi bạn nhấn nút [MENU] ở bước 1 sẽ hiển thị lại, hiển thị tùy chọn bạn đã định cấu hình.



- Để hủy mọi cài đặt vô tình bị thay đổi, bạn có thể khôi phục cài đặt mặc định của máy ảnh (📖 152).

Trước khi sử dụng

Hướng dẫn cơ bản

Hướng dẫn chuyên sâu

1 Thông tin cơ bản về máy ảnh

2 Chế độ tự động / Chế độ bán tự động

3 Chế độ chụp khác

4 Chế độ P

5 Chế độ Tv, Av, M, C1 và C2

6 Chế độ xem lại

7 Chức năng Wi-Fi

8 Cài đặt menu

9 Phụ kiện

10 Phụ lục

Chỉ mục



Sử dụng màn hình menu

Định cấu hình nhiều chức năng khác nhau của máy ảnh thông qua màn hình menu như sau. Các mục menu được nhóm trên các tab theo mục đích, chẳng hạn như chụp [CAMERA], xem lại [REVIEW], v.v... Lưu ý rằng các mục menu sẵn có sẽ khác nhau tùy thuộc vào chế độ chụp hay chế độ xem lại được chọn (187 – 194).

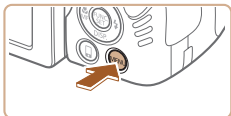

1 Truy cập màn hình menu.

- Nhấn nút [MENU].



2 Chọn tab.

- Di chuyển cần gạt zoom để chọn tab.
- Sau khi nhấn các nút [▲][▼] để chọn tab, bạn có thể chuyển giữa các tab bằng cách nhấn các nút [◀][▶].

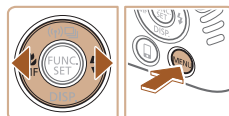
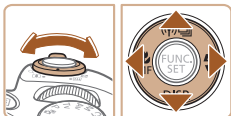

3 Chọn mục menu.

- Nhấn các nút [▲][▼] để chọn mục menu.
- Đối với các mục menu không hiển thị tùy chọn, đầu tiên nhấn nút [MENU] hoặc [▶] để chuyển màn hình, rồi nhấn các nút [▲][▼] để chọn mục menu.
- Để quay trở lại màn hình trước, nhấn nút [MENU].

4 Chọn tùy chọn.

- Nhấn các nút [◀][▶] để chọn tùy chọn.

5 Hoàn tất quá trình cài đặt.

- Nhấn nút [MENU] để quay lại màn hình hiển thị trước khi bạn nhấn nút [MENU] ở bước 1.



- Để hủy mọi cài đặt vô tình bị thay đổi, bạn có thể khôi phục cài đặt mặc định của máy ảnh (152).

| |
|--|
| Trước khi sử dụng |
| Hướng dẫn cơ bản |
| Hướng dẫn chuyên sâu |
| 1 Thông tin cơ bản về máy ảnh |
| 2 Chế độ tự động / Chế độ bán tự động |
| 3 Chế độ chụp khác |
| 4 Chế độ P |
| 5 Chế độ Tv, Av, M, C1 và C2 |
| 6 Chế độ xem lại |
| 7 Chức năng Wi-Fi |
| 8 Cài đặt menu |
| 9 Phụ kiện |
| 10 Phụ lục |

Chỉ mục



Bàn phím ảo

Sử dụng bàn phím ảo để nhập thông tin khi kết nối Wi-Fi (📖 122). Lưu ý rằng độ dài và kiểu thông tin có thể nhập sẽ khác nhau tùy thuộc vào chức năng sử dụng.



(1) Nhập ký tự

- Nhấn các nút [▲][▼][◀][▶] để chọn ký tự, rồi nhấn nút [Ⓢ] để nhập.
- Lượng thông tin có thể nhập (1) sẽ khác nhau tùy thuộc vào chức năng mà bạn đang sử dụng.

Di chuyển con trỏ

- Chọn [◀] hoặc [▶] và nhấn nút [Ⓢ].

Nhập dấu ngắt dòng

- Chọn [↵] và nhấn nút [Ⓢ].

Chuyển chế độ nhập

- Để chuyển số hoặc ký hiệu, chọn [123] rồi nhấn nút [Ⓢ].
- Để chuyển giữa chữ hoa và chữ thường, chọn [⇧] rồi nhấn nút [Ⓢ].
- Chế độ nhập có sẵn khác nhau tùy thuộc vào chức năng mà bạn đang sử dụng.



Xóa ký tự

- Để xóa ký tự trước, chọn [✕] rồi nhấn nút [Ⓢ]. Như một sự lựa chọn, nhấn nút [⏪].

Xác nhận nội dung nhập và trở lại màn hình trước đó

- Nhấn nút [MENU].



- Không thể sử dụng bàn phím ảo khi đang dùng khung ngắm (📖 28).



- Bạn có thể xác nhận nội dung nhập và trở lại màn hình trước đó khi bàn phím ảo được hiển thị bằng cách đóng màn hình.

Trước khi sử dụng

Hướng dẫn cơ bản

Hướng dẫn chuyên sâu

1 Thông tin cơ bản về máy ảnh

2 Chế độ tự động / Chế độ bán tự động

3 Chế độ chụp khác

4 Chế độ P

5 Chế độ Tv, Av, M, C1 và C2

6 Chế độ xem lại

7 Chức năng Wi-Fi

8 Cài đặt menu

9 Phụ kiện

10 Phụ lục

Chỉ mục



Hiện thị đèn báo

Đèn báo ở mặt sau máy ảnh (📖3) sáng lên hoặc nhấp nháy tùy thuộc vào trạng thái máy ảnh.

| Màu sắc | Trạng thái đèn báo | Trạng thái máy ảnh |
|-------------|--------------------|---|
| Xanh lá cây | Bật | Bật máy ảnh |
| | Nhấp nháy | Ghi/đọc/truyền ảnh, cảnh báo khoảng cách (📖174) hoặc không thể lấy nét (khi đèn flash tắt) (📖174) |



- Khi đèn báo nhấp nháy màu xanh lá cây, tuyệt đối không tắt máy ảnh, mở nắp thẻ nhớ/pin hoặc rung lắc máy ảnh. Điều này có thể làm lỗi ảnh hay hỏng máy ảnh hoặc thẻ nhớ.

Đồng hồ

Bạn có thể kiểm tra thời gian hiện tại.

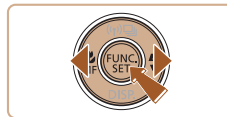
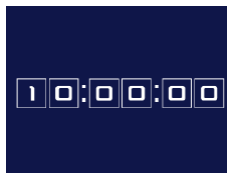

- Khi máy ảnh tắt, nhấn và giữ nút [FUNC/SET], rồi nhấn nút nguồn để hiển thị đồng hồ.

- Nhấn và giữ nút [FUNC/SET].
- Thời gian hiện tại xuất hiện.
- Khi sử dụng chức năng đồng hồ, nếu bạn cầm máy ảnh theo chiều dọc, đồng hồ sẽ chuyển sang hiển thị theo chiều dọc. Nhấn các nút [◀][▶] để thay đổi màu hiển thị.
- Nhấn lại nút [FUNC/SET] để hủy hiển thị đồng hồ.

Trước khi sử dụng

Hướng dẫn cơ bản

Hướng dẫn chuyên sâu

1 Thông tin cơ bản về máy ảnh

2 Chế độ tự động / Chế độ bán tự động

3 Chế độ chụp khác

4 Chế độ P

5 Chế độ Tv, Av, M, C1 và C2

6 Chế độ xem lại

7 Chức năng Wi-Fi

8 Cài đặt menu

9 Phụ kiện

10 Phụ lục

Chi mục



2

Chế độ tự động / Chế độ bán tự động

Chế độ tiện dụng giúp chụp ảnh và điều khiển máy ảnh dễ dàng hơn

Chụp với cài đặt do máy ảnh xác định

Để có thể hoàn toàn tự động lựa chọn cài đặt tối ưu cho các cảnh cụ thể, đơn giản chỉ cần để máy ảnh xác định chủ thể và điều kiện chụp.

Chụp (Tự động thông minh)

► Ảnh ► Phim



1 Bật máy ảnh.

- Nhấn nút nguồn.
- Màn hình khởi động hiển thị.

2 Vào chế độ [AUTO].

- Đặt nút xoay chế độ thành [AUTO].
- Hướng máy ảnh vào chủ thể. Máy ảnh sẽ phát ra tiếng tách nhỏ khi xác định cảnh.
- Các biểu tượng đại diện cho chế độ ổn định cảnh và ảnh sẽ hiển thị ở phía trên bên trái màn hình (📖37, 📖39).
- Các khung hiển thị xung quanh bất kỳ chủ thể nào được phát hiện để biểu thị chủ thể đó đang được lấy nét.

Trước khi sử dụng

Hướng dẫn cơ bản

Hướng dẫn chuyên sâu

1 Thông tin cơ bản về máy ảnh

2 Chế độ tự động / Chế độ bán tự động

3 Chế độ chụp khác

4 Chế độ P

5 Chế độ Tv, Av, M, C1 và C2

6 Chế độ xem lại

7 Chức năng Wi-Fi

8 Cài đặt menu

9 Phụ kiện

10 Phụ lục

Chỉ mục



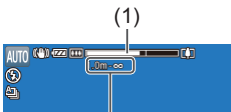

(1)
(2)

3 Bộ cục ảnh.

- Để zoom tới gần và phóng to chủ thể, di chuyển cần gạt zoom về phía [T] (chụp xa) và để zoom ra xa chủ thể, di chuyển cần gạt zoom về phía [W] (góc rộng). (Thanh zoom (1) hiển thị chỉ vị trí zoom, cùng với vùng được lấy nét (2).)
- Để zoom tới gần hoặc ra xa nhanh chóng, di chuyển hoàn toàn cần gạt zoom về phía [T] (chụp xa) hoặc [W] (góc rộng) và để phóng to hoặc thu nhỏ từ từ, di chuyển nhẹ cần gạt zoom đến hướng mong muốn.

4 Chụp.

Chụp ảnh

1) Lấy nét.

- Nhấn nửa chừng nút chụp. Máy ảnh phát ra tiếng bíp hai lần sau khi lấy nét và khung lấy nét hiển thị để cho biết khu vực ảnh được lấy nét.
- Nhiều khung lấy nét sẽ hiển thị khi có nhiều khu vực được lấy nét.

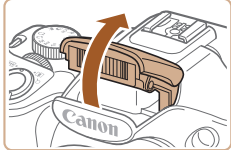

- Nếu thông báo [Mở Flash] hiển thị, dùng ngón tay nâng đèn flash lên để chuẩn bị chụp. Nếu bạn không muốn sử dụng đèn flash, dùng ngón tay hạ đèn xuống.

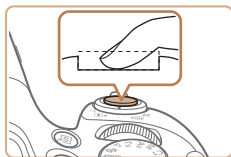

(1)
(2)

2) Chụp.

- Nhấn hoàn toàn nút chụp xuống.
- Khi chụp, màn trập phát ra âm thanh và trong điều kiện ánh sáng yếu, đèn flash sẽ tự động đánh sáng khi được nâng lên.
- Giữ vững máy ảnh cho đến khi tiếng màn trập kết thúc.
- Sau khi hiển thị ảnh chụp, máy ảnh sẽ chuyển về màn hình chụp.

Quay phim

1) Bắt đầu quay.

- Nhấn nút quay phim. Máy ảnh phát ra tiếng bíp một lần khi bắt đầu ghi, và biểu tượng [Quay] hiển thị với thời gian đã quay (1).
- Thanh màu đen hiển thị ở rìa trên cùng và dưới cùng của màn hình, chủ thể được phóng to không đáng kể. Thanh màu đen biểu thị các khu vực ảnh không được ghi.
- Các khung hiển thị xung quanh bất kỳ khuôn mặt nào được phát hiện để biểu thị khuôn mặt đó đang được lấy nét.
- Nhả nút quay phim khi quá trình quay bắt đầu.

Trước khi sử dụng

Hướng dẫn cơ bản

Hướng dẫn chuyên sâu

1 Thông tin cơ bản về máy ảnh

2 Chế độ tự động / Chế độ bán tự động

3 Chế độ chụp khác

4 Chế độ P

5 Chế độ Tv, Av, M, C1 và C2

6 Chế độ xem lại

7 Chức năng Wi-Fi

8 Cài đặt menu

9 Phụ kiện

10 Phụ lục

Chỉ mục





2) Điều chỉnh lại kích thước chủ thể và bố cục lại ảnh nếu cần.

- Để điều chỉnh lại kích thước của chủ thể, lặp lại các thao tác ở bước 3. Tuy nhiên, lưu ý rằng tiếng thao tác máy ảnh sẽ được ghi. Lưu ý rằng phim quay ở các hệ số zoom hiển thị bằng màu xanh da trời sẽ bị nhiễu hạt.
- Khi bạn bố cục lại ảnh, máy ảnh sẽ tự động điều chỉnh lấy nét, độ sáng và màu sắc.



3) Kết thúc quay.

- Nhấn lại nút quay phim để dừng quay. Máy ảnh phát ra tiếng bíp hai lần khi quá trình ghi dừng.
- Quá trình ghi sẽ tự động dừng khi thẻ nhớ đầy.



- Trong khi chụp, đèn flash đánh sáng biểu thị máy ảnh đã tự động tìm cách để đảm bảo chủ thể chính và nền có màu sắc tối ưu (Cân bằng trắng đa điểm).

Chụp trong chế độ bán tự động

► Ảnh ► Phim

Chỉ cần chụp ảnh, bạn đã có thể làm đoạn phim ngắn về một ngày. Các clip 2 - 4 giây của mỗi cảnh được máy ảnh ghi lại trước mỗi lần chụp sẽ được kết hợp trong phim digest.



1 Vào chế độ [S].

- Thực hiện theo bước 2 trong phần “Chụp (Tự động thông minh)” (📖33) rồi chọn [S].



2 Bố cục ảnh.

- Thực hiện theo các bước 3 – 4 trong phần “Chụp (Tự động thông minh)” (📖33) để bố cục ảnh và lấy nét.
- Để có phim digest ấn tượng hơn, hướng máy ảnh vào chủ thể khoảng 4 giây trước khi chụp ảnh.

3 Chụp.

- Thực hiện theo bước 4 trong phần “Chụp (Tự động thông minh)” (📖33) để chụp ảnh.
- Máy ảnh sẽ ghi lại cả ảnh và clip phim. Ảnh được ghi và tiếng màn trập cho biết clip đã kết thúc, đồng thời clip sẽ tạo thành một chương riêng biệt trong phim digest.



- Tuổi thọ pin trong chế độ này ngắn hơn trong chế độ [AUTO], do phim digest được ghi trong mỗi lần chụp.
- Phim digest có thể không được ghi nếu bạn chụp ảnh ngay lập tức sau khi bật máy ảnh, chọn chế độ [S] hoặc thao tác máy ảnh theo cách khác.
- Âm thanh thao tác của máy ảnh sẽ được ghi lại trong phim digest.

Trước khi sử dụng

Hướng dẫn cơ bản

Hướng dẫn chuyên sâu

1 Thông tin cơ bản về máy ảnh

2 Chế độ tự động / Chế độ bán tự động

3 Chế độ chụp khác

4 Chế độ P

5 Chế độ Tv, Av, M, C1 và C2

6 Chế độ xem lại

7 Chức năng Wi-Fi

8 Cài đặt menu

9 Phụ kiện

10 Phụ lục

Chỉ mục





- Chất lượng phim digest là [E-HD 30P] và không thể thay đổi được.
- Âm thanh sẽ không phát ra khi bạn nhấn nửa chừng nút chụp hoặc kích hoạt chụp hẹn giờ (📖146).
- Trong các trường hợp sau, ngay cả khi phim digest được ghi trong chế độ [A-S] ở cùng một ngày, thì vẫn được lưu thành tập tin riêng biệt.
 - Kích thước tập tin phim digest đạt khoảng 4 GB hoặc tổng thời gian ghi đạt khoảng 13 phút 20 giây.
 - Phim digest được cài đặt bảo vệ (📖110).
 - Thay đổi cài đặt giờ mùa hè (📖20) hoặc múi giờ (📖146).
 - Thư mục mới được tạo (📖150).
- Tiếng màn trập đã được ghi sẽ không thể chỉnh sửa hoặc bị xóa.
- Nếu bạn muốn ghi phim digest không ảnh, hãy điều chỉnh cài đặt trước khi quay. Chọn MENU (📖30) ▶ tab [📷] ▶ [Loại Digest] ▶ [Không có ảnh].
- Có thể chỉnh sửa các chương riêng lẻ (📖121).

■ Xem lại phim digest

Hiện thị ảnh đã chụp ở chế độ [A-S] để xem phim digest hoặc chỉnh sửa ngày của phim digest sẽ xem (📖104).

■ Ảnh/Phim



- Nhấn vài lần nút [▼] để bật màn hình khi máy ảnh đang bật nhưng màn hình không hiển thị thông tin (khi đang đặt hiển thị qua khung ngắm).
- Nếu bật máy ảnh trong khi giữ nút [▼], máy ảnh sẽ không phát ra âm thanh nữa. Để bật lại âm thanh, nhấn nút [MENU] chọn [Im lặng] trên tab [📷], rồi nhấn các nút [◀][▶] để chọn [Tắt].

■ Ảnh



- Biểu tượng [📷] nhấp nháy cảnh báo ảnh nhiều khả năng bị mờ do máy ảnh rung. Trong trường hợp này, gắn máy ảnh lên chân máy hoặc thực hiện các biện pháp khác để giữ vững máy.
- Nếu ảnh vẫn tối mặc dù đèn flash đã sáng, di chuyển đến gần chủ thể hơn. Để tìm hiểu thông tin chi tiết về phạm vi flash, tham khảo phần "Phạm vi flash" (📖198).
- Nếu máy ảnh chỉ phát ra tiếng bíp một lần khi bạn nhấn nửa chừng nút chụp, có thể là do máy ảnh quá gần chủ thể. Để tìm hiểu thông tin chi tiết về phạm vi lấy nét (phạm vi chụp), tham khảo phần "Phạm vi chụp" (📖198).
- Khi chụp trong điều kiện ánh sáng yếu, đèn có thể được bật để giảm mắt đỏ và hỗ trợ lấy nét.
- Khi bạn chụp thủ, biểu tượng [📷] nhấp nháy xuất hiện biểu thị không thể chụp cho đến khi đèn flash được hồi lại xong. Có thể tiếp tục chụp ngay khi đèn flash đã sẵn sàng, nhấn hoàn toàn nút chụp và đợi, hoặc nhả nút chụp rồi nhấn lại.
- Tiếng màn trập sẽ không phát khi các biểu tượng Ngủ và Em bé (Ngủ) (📖37) hiển thị.
- Mặc dù bạn có thể chụp lại trước khi màn hình chụp hiển thị, ảnh chụp trước đó có thể xác định lấy nét, độ sáng và màu sắc được sử dụng.



- Bạn có thể thay đổi thời gian ảnh hiển thị sau khi chụp (📖56).

Trước khi sử dụng

Hướng dẫn cơ bản

Hướng dẫn chuyên sâu

1 Thông tin cơ bản về máy ảnh

2 Chế độ tự động / Chế độ bán tự động

3 Chế độ chụp khác

4 Chế độ P

5 Chế độ Tv, Av, M, C1 và C2

6 Chế độ xem lại

7 Chức năng Wi-Fi

8 Cài đặt menu

9 Phụ kiện

10 Phụ lục

Chỉ mục



Phim



- Máy ảnh sẽ nóng lên khi quay phim liên tục trong thời gian dài. Đây không phải do máy ảnh bị hỏng.
- Trước khi quay phim, dùng ngón tay hạ đèn flash xuống. Cần thận không chạm vào micro (1) trong khi quay phim. Mở đèn flash hoặc che micro có thể khiến âm thanh không được ghi lại hoặc ghi lại không rõ ràng.

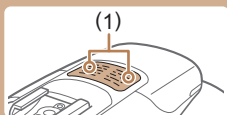

- Khi quay phim, tránh chạm vào điều khiển của máy ảnh trừ nút quay phim, vì âm thanh do máy ảnh tạo ra sẽ được ghi lại.
- Khi bắt đầu quay phim, vùng hiển thị ảnh thay đổi và chủ thể được phóng to để cho phép hiệu chỉnh rung máy đáng kể. Để quay phim chủ thể với kích cỡ không đổi như trước khi quay, điều chỉnh cài đặt ổn định hình ảnh (📖90).



- Âm thanh được ghi ở chế độ stereo.
- Nếu bạn không muốn ghi âm thanh, chọn MENU (📖30) ▶ tab [📷] ▶ [Ghi âm] ▶ [Bỏ].

Biểu tượng cảnh

▶ Ảnh ▶ Phim

Trong các chế độ [📷] và [AUTO], cảnh chụp do máy ảnh xác định hiển thị thông qua biểu tượng và máy ảnh có thể tự động lựa chọn cài đặt tương ứng để có được lấy nét, độ sáng chủ thể cũng như màu sắc tối ưu. Tùy thuộc vào cảnh, có thể chụp các ảnh liên tục (📖38).

| Chủ thể | Nền | | | | |
|------------------------|-------------|------------|-------|-----------|---------------|
| | Bình thường | Ngược sáng | Tối*1 | Hoàng hôn | Đèn spotlight |
| Người | 👤*2 | 👤*3 | 👤 | — | 👤 |
| Người di chuyển | 👤*3 | 👤*3 | — | — | — |
| Bóng trên khuôn mặt | 👤*2 | — | — | — | — |
| Cười | 😊*3 | 😊*3 | — | — | — |
| Ngủ | 😴*2 | 😴*3 | — | — | — |
| Em bé | 👶*3 | 👶*3 | — | — | — |
| Em bé cười | 😊*3 | 😊*3 | — | — | — |
| Em bé ngủ | 😴*2 | 😴*3 | — | — | — |
| Trẻ em chuyển động | 👤*3 | 👤*3 | — | — | — |
| Chủ thể khác | 🏠*2 | 🏠*3 | 🌙 | 🌅 | 📷 |
| Chủ thể di chuyển khác | 👤*3 | 👤*3 | — | — | — |
| Các chủ thể gần khác | 👤*2 | 👤*3 | — | — | 👤 |

*1 Sử dụng chân máy

*2 Màu nền của biểu tượng là màu xanh da trời nhạt khi hậu cảnh là bầu trời xanh, màu xanh da trời đậm khi hậu cảnh bị tối và là màu xám cho tất cả các hậu cảnh khác.

*3 Màu nền của biểu tượng là màu xanh da trời nhạt khi hậu cảnh là bầu trời xanh và là màu xám cho tất cả các hậu cảnh khác.

Trước khi sử dụng

Hướng dẫn cơ bản

Hướng dẫn chuyên sâu

1 Thông tin cơ bản về máy ảnh

2 Chế độ tự động / Chế độ bán tự động

3 Chế độ chụp khác

4 Chế độ P

5 Chế độ Tv, Av, M, C1 và C2

6 Chế độ xem lại

7 Chức năng Wi-Fi

8 Cài đặt menu

9 Phụ kiện

10 Phụ lục

Chỉ mục



- Màu nền của , , , và là màu xanh da trời đậm; màu nền của là màu cam.
- Với quay phim, các biểu tượng Chỉ người, Chủ thể khác và Các chủ thể gần khác được hiển thị.
- Trong chế độ , các biểu tượng chỉ được hiển thị cho Người, Bóng trên khuôn mặt, Chủ thể khác, Các chủ thể gần khác.
- Khi chụp bằng Hẹn giờ, các biểu tượng không được hiển thị cho các đối tượng sau: người di chuyển, cười hoặc ngủ; trẻ em di chuyển; và các chủ thể di chuyển khác.
- Biểu tượng không hiển thị cho chủ thể cười, ngủ hay trẻ em chuyển động ở các chế độ chụp khác ngoài (38, 46) và khi [Chuẩn đèn Hg] được đặt thành [Bật], cảnh sẽ tự động được hiệu chỉnh (53).
- Biểu tượng ngược sáng không hiển thị cho trẻ em chuyển động hoặc trẻ em cười khi đèn flash được đặt thành .
- Biểu tượng cho em bé (bao gồm em bé cười và em bé ngủ) và trẻ em chuyển động hiển thị khi [Face ID] được đặt thành [Bật] và khuôn mặt em bé (nhỏ hơn 2 tuổi) hay trẻ em (2-12 tuổi) đã được đăng ký và được nhận diện (47). Bạn cần xác nhận trước ngày và giờ chính xác (20).



- Thử chụp ở chế độ (71) nếu biểu tượng cảnh không phù hợp với điều kiện chụp thực tế hoặc nếu không thể chụp với hiệu ứng, màu sắc hoặc độ sáng mong muốn.

Cảnh chụp liên tục

Nếu bạn chụp ảnh khi các biểu tượng cảnh sau hiển thị, máy ảnh sẽ chụp liên tục. Nếu bạn nhấn nửa chừng nút chụp khi một trong những biểu tượng ở bảng bên dưới hiển thị, một trong các biểu tượng sau sẽ hiển thị nhằm thông báo máy sẽ chụp ảnh liên tục: , hoặc .

| | |
|----------------------------|---|
| Cười (bao gồm cả Em bé) | Các ảnh được chụp liên tục và máy ảnh phân tích các chi tiết như biểu hiện trên khuôn mặt để lưu ảnh được xác định là tốt nhất. |
| Ngủ (bao gồm cả Em bé) | Kết hợp các ảnh chụp liên tiếp để giảm rung máy và nhiễu ảnh tạo nên những bức ảnh đẹp chụp khuôn mặt khi ngủ. Đèn hỗ trợ lấy nét sẽ không phát sáng, đèn flash sẽ không đánh sáng và tiếng màn trập sẽ không phát ra. |
| Trẻ em | Trong mỗi lần chụp, máy ảnh sẽ chụp 3 ảnh liên tiếp, giúp bạn không bỏ lỡ cơ hội chụp ảnh trẻ em khi chúng chạy nhảy xung quanh. |



- Trong một số cảnh, ảnh bạn muốn có thể không được lưu và ảnh có thể không được như mong muốn.
- Lấy nét, độ sáng và màu sắc ảnh sẽ được xác định trong lần chụp đầu tiên.



- Khi bạn chỉ muốn chụp từng ảnh, nhấn nút , rồi chọn .

Trước khi sử dụng

Hướng dẫn cơ bản

Hướng dẫn chuyên sâu

1 Thông tin cơ bản về máy ảnh

2 Chế độ tự động / Chế độ bán tự động

3 Chế độ chụp khác

4 Chế độ P

5 Chế độ Tv, Av, M, C1 và C2

6 Chế độ xem lại

7 Chức năng Wi-Fi

8 Cài đặt menu

9 Phụ kiện

10 Phụ lục

Chỉ mục



Biểu tượng ổn định hình ảnh

► Ảnh ► Phim

Ổn định hình ảnh tối ưu cho điều kiện chụp sẽ tự động được áp dụng (IS thông minh). Ngoài ra, các biểu tượng sau sẽ hiển thị trong các chế độ [A] và [AUTO].

| | |
|--|---|
| | Ổn định hình ảnh cho ảnh (Bình thường) |
| | Ổn định hình ảnh cho ảnh khi lia máy (Lia máy)* |
| | Ổn định hình ảnh cho các ảnh chụp cận cảnh. Trong suốt quá trình quay phim, biểu tượng [A] hiển thị, và ổn định hình ảnh cho quay phim cận cảnh được sử dụng (IS hỗn hợp). |
| | Ổn định hình ảnh cho phim, giảm rung máy mạnh do chụp khi đi bộ (Động) |
| | Ổn định hình ảnh cho hiện tượng rung máy nhẹ, chẳng hạn như khi zoom để quay phim (Mạnh) |
| | Không sử dụng ổn định hình ảnh do máy ảnh được gắn lên chân máy hoặc được giữ vững bằng cách khác. Tuy nhiên, trong suốt quá trình quay phim, biểu tượng [A] hiển thị và ổn định hình ảnh được sử dụng để chống lại tác động của gió và những tác động rung lắc khác (IS chân máy). |

* Hiển thị khi bạn lia máy theo chủ thể chuyển động. Khi bạn di chuyển theo chủ thể theo chiều ngang, hệ thống ổn định ảnh chỉ giảm rung máy theo chiều dọc và ngừng ổn định theo chiều ngang. Tương tự, khi bạn di chuyển theo chủ thể theo chiều dọc, hệ thống ổn định ảnh chỉ giảm rung máy theo chiều ngang.



- Để hủy ổn định hình ảnh, đặt [Chống rung] thành [Tắt] (📖90). Trong trường hợp này, biểu tượng chống rung sẽ không hiển thị nữa.
- Trong chế độ [A], biểu tượng [A] không hiển thị.

Khung trên màn hình

► Ảnh ► Phim

Ở chế độ [AUTO], khi máy ảnh phát hiện chủ thể, nhiều khung khác nhau sẽ được hiển thị.

- Khung màu trắng sẽ hiển thị xung quanh chủ thể (hoặc khuôn mặt người) được máy ảnh xác định là chủ thể chính và khung màu xám sẽ hiển thị xung quanh các khuôn mặt được phát hiện khác. Các khung di chuyển theo chủ thể trong phạm vi nhất định để giữ lấy nét các chủ thể này. Tuy nhiên, nếu máy ảnh phát hiện chủ thể di chuyển, chỉ còn khung màu trắng hiển thị trên màn hình.
- Khi bạn nhấn nửa chừng nút chụp và máy ảnh phát hiện chủ thể di chuyển, khung màu xanh da trời hiển thị, máy ảnh liên tục điều chỉnh lấy nét và độ sáng ảnh (Lấy nét Servo).



- Thử chụp ở chế độ [P] (📖71) nếu không có khung nào hiển thị hoặc khung không hiển thị xung quanh chủ thể mong muốn, hay khung hiển thị trên hậu cảnh hoặc khu vực tương tự.

Trước khi sử dụng

Hướng dẫn cơ bản

Hướng dẫn chuyên sâu

1 Thông tin cơ bản về máy ảnh

2 Chế độ tự động / Chế độ bán tự động

3 Chế độ chụp khác

4 Chế độ P

5 Chế độ Tv, Av, M, C1 và C2

6 Chế độ xem lại

7 Chức năng Wi-Fi

8 Cài đặt menu

9 Phụ kiện

10 Phụ lục

Chi mục



Tính năng thông thường, tiện dụng

Phóng to chủ thể lại gần (Zoom số)

► Ảnh ► Phim

Khi chủ thể ở quá xa mà không thể dùng zoom quang học để phóng to, hãy sử dụng zoom số để phóng to lên tới khoảng 260x.



1 Di chuyển cần gạt zoom về phía [☑].

- Giữ cần gạt cho đến khi ngừng phóng to.
- Phóng to ngừng tại hệ số zoom lớn nhất có thể (trước khi ảnh bị nhiều hạt đáng kể). Sau đó, hệ số này sẽ hiển thị trên màn hình.

2 Di chuyển lại cần gạt zoom về phía [☑].

- Máy ảnh phóng to chủ thể lại gần hơn.
- (1) là hệ số zoom hiện thời.

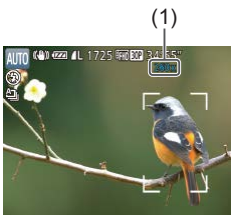

- Di chuyển cần gạt zoom sẽ hiển thị thanh zoom (cho biết vị trí zoom). Màu sắc của thanh zoom sẽ thay đổi phụ thuộc vào phạm vi zoom.
 - Phạm vi màu trắng: phạm vi zoom quang học mà ảnh sẽ không xuất hiện nhiều hạt.
 - Phạm vi màu vàng: phạm vi zoom số mà ảnh không bị nhiều hạt đáng kể (ZoomPlus).
 - Phạm vi màu xanh da trời: phạm vi zoom số mà ảnh sẽ xuất hiện nhiều hạt.
- Do phạm vi màu xanh da trời sẽ không dùng được ở một số cài đặt độ phân giải (☑52), có thể đạt được hệ số zoom tối đa bằng cách thực hiện theo bước 1.



- Để tắt zoom số, chọn MENU (☑30) ► tab [📷] ► [Zoom số] ► [Tắt].

Dễ dàng xác định lại chủ thể sau khi phóng to bằng tay (Hỗ trợ khung hình - Tìm kiếm)

► Ảnh ► Phim

Chủ thể bị mất dấu khi phóng to có thể được xác định lại dễ dàng bằng thao tác thu nhỏ tạm thời.

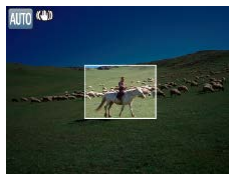
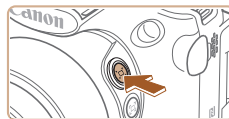

1 Tìm kiếm chủ thể bị mất.

- Nhấn và giữ nút [☑].
- Máy ảnh sẽ thu nhỏ và hiển thị khung màu trắng xung quanh khu vực hiển thị trước khi nhấn nút [☑].

Trước khi sử dụng

Hướng dẫn cơ bản

Hướng dẫn chuyên sâu

1 Thông tin cơ bản về máy ảnh

2 Chế độ tự động / Chế độ bán tự động

3 Chế độ chụp khác

4 Chế độ P

5 Chế độ Tv, Av, M, C1 và C2

6 Chế độ xem lại

7 Chức năng Wi-Fi

8 Cài đặt menu

9 Phụ kiện

10 Phụ lục

Chi mục





2 Xác định lại chủ thể.

- Hướng máy ảnh để chủ thể được thu vào khung màu trắng, rồi nhấn nút [□].
- Thao tác phóng to trước đó sẽ được khôi phục và khu vực bên trong khung trắng sẽ chiếm toàn bộ màn hình.



- Một số thông tin chụp không hiển thị khi máy ảnh thực hiện thu nhỏ.
- Trong quá trình quay phim, khung màu trắng sẽ không hiển thị nếu nhấn nút [□]. Lưu ý rằng hệ số zoom đã thay đổi và tiếng thao tác máy ảnh sẽ được ghi lại.



- Nhấn hoàn toàn nút chụp để chụp với hệ số zoom của màn hình ở bước 1.
- Bạn có thể điều chỉnh hệ số zoom mà máy ảnh chuyển về khi nhấn nút [□] bằng cách di chuyển cần gạt zoom để thay đổi kích thước khung màu trắng trong khi vẫn giữ nút [□].
- Để điều chỉnh khu vực hiển thị khi nhấn nút [□], truy cập MENU (43) ► tab [📷] ► [□] vùng h/thị và chọn một trong ba tùy chọn.
- Không thể thay đổi hệ số zoom bằng nút [□] sau khi bạn đã nhấn hoàn toàn nút chụp ở chế độ hẹn giờ (44).

Để dàng bố cục lại chủ thể sau khi phóng to bằng tay (Hỗ trợ khung hình - Khóa)

► Ảnh ► Phim

Bạn có thể giảm thiểu rung máy tại mức zoom xa nhất, giúp việc bố cục ảnh dễ dàng hơn.

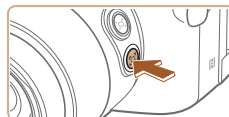

1 Chờ rung máy tại mức zoom xa nhất.

- Nhấn và giữ nút [□]. Biểu tượng [□] hiển thị, và chức năng ổn định hình ảnh tối ưu cho chụp ở mức zoom xa nhất được áp dụng.



2 Chụp.

- Nhấn nửa chừng nút chụp để lấy nét chủ thể trong khi giữ nút [□], rồi nhấn hoàn toàn nút chụp xuống.



- Không thể điều chỉnh hệ số zoom bằng cách nhấn nút [□] (40) trong khi nhấn giữ nút [□].
- Bố cục lại ảnh trong khi nhấn giữ nút [□] có thể khiến chức năng ổn định hình ảnh kém hiệu quả. Trong trường hợp này, biểu tượng [□] sẽ hiển thị với màu xám. Nếu điều này xảy ra, nhấn nút [□], bố cục ảnh, rồi nhấn lại nút này.
- Nếu bạn quay phim trong khi nhấn giữ nút [□], chức năng ổn định hình ảnh có thể khiến bố cục ảnh bị thay đổi.

Trước khi sử dụng

Hướng dẫn cơ bản

Hướng dẫn chuyên sâu

1 Thông tin cơ bản về máy ảnh

2 Chế độ tự động / Chế độ bán tự động

3 Chế độ chụp khác

4 Chế độ P

5 Chế độ Tv, Av, M, C1 và C2

6 Chế độ xem lại

7 Chức năng Wi-Fi

8 Cài đặt menu

9 Phụ kiện

10 Phụ lục

Chỉ mục





- Mặc dù không hiển thị biểu tượng ổn định hình ảnh khi bạn nhấn giữ nút [F], chức năng ổn định hình ảnh tối ưu cho chụp ở mức zoom xa nhất vẫn được áp dụng.
- Để dần dần điều chỉnh kích cỡ của chủ thể, di chuyển cần gạt zoom trong khi nhấn giữ nút [F].

Tự động zoom để giữ kích thước khuôn mặt không đổi

► Ảnh ► Phim

Máy ảnh tự động zoom gần và xa để giữ nguyên kích thước trên màn hình cho khuôn mặt được nhận diện (83). Nếu người chuyển động lại gần, máy ảnh sẽ tự động thu nhỏ kích cỡ và ngược lại. Nếu cần, cũng có thể điều chỉnh kích thước này.



1 Truy cập chế độ [T] Tự động.

- Nhấn và nhả nhanh nút [T].
- Màn hình [T] Tự động: Bật] hiển thị.

2 Chọn khuôn mặt.

- Khung [F] hiển thị khi khuôn mặt được nhận diện.
- Nếu có nhiều khuôn mặt được nhận diện, nhấn nút [F] để chuyển sang khuôn mặt muốn giữ nguyên kích thước.
- Máy ảnh tự động zoom gần và xa để giữ nguyên kích thước trên màn hình cho khuôn mặt nằm trong khung [F].



3 Chụp.

- Ngay cả sau khi chụp, khung [F] vẫn hiển thị quanh khuôn mặt với kích cỡ không đổi.
- Để hủy hiển thị khuôn mặt với kích cỡ không đổi, nhấn lại nút [F]. Màn hình [T] Tự động: Tắt] hiển thị.

Điều chỉnh hiển thị khuôn mặt kích thước không đổi



- Khi chế độ [T] Tự động đang bật, nhấn các nút [◀] [▶] hoặc xoay nút xoay [S] để chọn tùy chọn mong muốn.
- Máy ảnh sẽ tự động zoom để giữ kích thước khuôn mặt như đã chỉ định.

| | |
|-----------|--|
| Khuôn mặt | Giữ kích thước đủ lớn để hiển thị rõ biểu cảm của khuôn mặt. |
| Thân trên | Giữ khuôn mặt đủ nhỏ để hiển thị phần thân trên của người được chụp. |
| Toàn thân | Giữ khuôn mặt đủ nhỏ để hiển thị toàn thân của người được chụp. |
| Chỉnh tay | Giữ khuôn mặt ở kích thước cụ thể bằng cách di chuyển cần gạt zoom. Nhả cần gạt zoom khi đã đạt được kích thước mong muốn. |



- Khuôn mặt có thể không được hiển thị với kích cỡ không đổi ở một vài hệ số zoom hay nếu chủ thể nghiêng đầu hoặc không hướng trực tiếp về phía máy ảnh.
- Trong khi quay phim, hệ số zoom đã thay đổi và tiếng thao tác máy ảnh sẽ được ghi lại.
- Khi chế độ [T] Tự động đang bật, máy ảnh không hiển thị một số thông tin chụp và không thể định cấu hình một số cài đặt chụp.

Trước khi sử dụng

Hướng dẫn cơ bản

Hướng dẫn chuyên sâu

1 Thông tin cơ bản về máy ảnh

2 Chế độ tự động / Chế độ bán tự động

3 Chế độ chụp khác

4 Chế độ P

5 Chế độ Tv, Av, M, C1 và C2

6 Chế độ xem lại

7 Chức năng Wi-Fi

8 Cài đặt menu

9 Phụ kiện

10 Phụ lục

Chỉ mục





- Nếu người có khuôn mặt nằm trong khung [] di chuyển về phía rìa màn hình, máy ảnh sẽ thu nhỏ để người nằm trong tầm nhìn.
- Trong bước 3, không thể chuyển [] sang khuôn mặt khác bằng nút [] trong khi quay phim.
- Hệ số zoom vẫn giữ nguyên sau khi bạn nhấn hoàn toàn nút chụp ở chế độ hẹn giờ (44), ngay cả khi kích cỡ người được chụp thay đổi theo màn hình.
- Kích cỡ khuôn mặt cũng có thể điều chỉnh trong MENU (30) ► tab [] ► [] Thiết lập tự động ► [] Zoom t.động]. Bạn có thể chọn [Tắt] để tắt tính năng này và chỉ sử dụng tính năng mô tả trong "Để dàng xác định lại chủ thể với Zoom tự động (Tìm trợ giúp)" (43).
- Bạn có thể sử dụng cần gạt zoom để zoom gần và xa khi chọn [Khuôn mặt], [Thân trên] hoặc [Toàn thân], nhưng hệ số zoom ban đầu sẽ được khôi phục trong vài giây sau khi nhả cần gạt.
- Có thể tạm dừng nhận diện nụ cười trong chế độ [] (65) bằng cách nhấn nút [▲]. Để tiếp tục nhận diện, nhấn lại nút này.
- Bạn có thể xóa kích thước khuôn mặt đã chỉ định trong khi quay phim bằng cách nhấn nút [].
- Không thể thay đổi kích thước khuôn mặt trong khi quay phim.

Để dàng xác định lại chủ thể với Zoom tự động (Tìm trợ giúp)

► Ảnh ► Phim

Nếu chủ thể bị mất dấu khi phóng to, khi bạn di chuyển máy ảnh để tìm chủ thể, máy ảnh sẽ nhận ra chuyển động này và tự động thu nhỏ lại để việc tìm kiếm dễ dàng hơn.

1 Truy cập chế độ [] Tự động (42).

2 Tìm kiếm chủ thể bị mất.

- Khi bạn di chuyển máy ảnh để tìm chủ thể, máy ảnh sẽ thu nhỏ để giúp tìm chủ thể.



3 Xác định lại chủ thể.

- Khi bạn tìm thấy chủ thể và dừng di chuyển máy ảnh, máy ảnh sẽ phóng to trở lại.

4 Chụp.

- Để hủy chế độ này, nhấn lại nút []. Màn hình [] Tự động: Tắt] hiển thị.



- Máy ảnh sẽ không tự động thu nhỏ trong khi khung [] hiển thị quanh khuôn mặt được nhận diện, cho dù có di chuyển máy ảnh.
- Khi tắt tính năng mô tả ở phần "Tự động zoom để giữ kích thước khuôn mặt không đổi", khung [] sẽ hiển thị quanh khuôn mặt được nhận diện, và máy ảnh sẽ tự động thu nhỏ khi di chuyển.
- Không thể zoom khi nhấn nửa chừng nút chụp.
- Để tắt tính năng này và chỉ sử dụng tính năng mô tả ở phần "Tự động zoom để giữ kích thước khuôn mặt không đổi" (42), chọn MENU (30) ► tab [] ► [] Thiết lập tự động] ► [Tìm trợ giúp] ► [Tắt].

Trước khi sử dụng

Hướng dẫn cơ bản

Hướng dẫn chuyên sâu

1 Thông tin cơ bản về máy ảnh

2 Chế độ tự động / Chế độ bán tự động

3 Chế độ chụp khác

4 Chế độ P

5 Chế độ Tv, Av, M, C1 và C2

6 Chế độ xem lại

7 Chức năng Wi-Fi

8 Cài đặt menu

9 Phụ kiện

10 Phụ lục

Chỉ mục



Sử dụng hẹn giờ

► Ảnh ► Phim

Với tính năng hẹn giờ, bạn có thể chụp cả bạn trong ảnh nhóm hoặc các ảnh hẹn giờ khác. Khoảng 10 giây sau khi bạn nhấn nút chụp, máy ảnh sẽ chụp.



1 Định cấu hình cài đặt.

- Nhấn nút [MENU], chọn [C] trong menu, và chọn [C] (sách 29).
- Khi cài đặt hoàn tất, biểu tượng [C] hiển thị.

2 Chụp.

- Đối với ảnh: Nhấn nửa chừng nút chụp để lấy nét chủ thể, rồi nhấn hoàn toàn nút chụp xuống.
- Đối với phim: Nhấn nút quay phim.
- Khi bạn bắt đầu hẹn giờ, đèn sẽ nhấp nháy và máy ảnh sẽ phát ra âm thanh hẹn giờ.
- 2 giây trước khi chụp, tốc độ nhấp nháy của đèn và âm thanh phát ra sẽ nhanh hơn. (Đèn vẫn sáng trong trường hợp đèn flash đánh sáng.)
- Để hủy chụp sau khi bạn đã kích hoạt hẹn giờ, nhấn nút [MENU].
- Để khôi phục cài đặt ban đầu, chọn [C] ở bước 1.

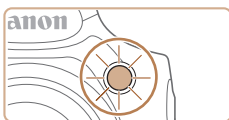

Sử dụng hẹn giờ để tránh rung máy

► Ảnh ► Phim

Tùy chọn này hoãn nhả màn trập cho đến khoảng 2 giây sau khi bạn nhấn nút chụp. Máy ảnh rung trong lúc bạn nhấn nút chụp sẽ không ảnh hưởng đến ảnh.

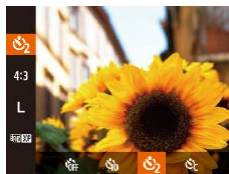

- Thực hiện theo bước 1 trong phần “Sử dụng chụp hẹn giờ” (sách 44) rồi chọn [C].
- Khi cài đặt hoàn tất, biểu tượng [C] hiển thị.
- Thực hiện theo bước 2 trong phần “Sử dụng hẹn giờ” (sách 44) để chụp.

Tùy chỉnh hẹn giờ

► Ảnh ► Phim

Bạn có thể chỉ định thời gian trì hoãn (0 – 30 giây) và số ảnh chụp (1 – 10).

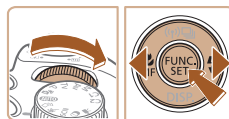

1 Chọn [C].

- Thực hiện theo bước 1 trong phần “Sử dụng chụp hẹn giờ” (sách 44), chọn [C] rồi lập tức nhấn nút [MENU].

2 Định cấu hình cài đặt.

- Xoay nút xoay [C] để chọn thời gian [Trì hoãn], nhấn các nút [◀] [▶] để chọn số lượng [Tấm], rồi nhấn nút [MENU].
- Khi cài đặt hoàn tất, biểu tượng [C] hiển thị.
- Thực hiện theo bước 2 trong phần “Sử dụng hẹn giờ” (sách 44) để chụp.

Trước khi sử dụng

Hướng dẫn cơ bản

Hướng dẫn chuyên sâu

1 Thông tin cơ bản về máy ảnh

2 Chế độ tự động / Chế độ bán tự động

3 Chế độ chụp khác

4 Chế độ P

5 Chế độ Tv, Av, M, C1 và C2

6 Chế độ xem lại

7 Chức năng Wi-Fi

8 Cài đặt menu

9 Phụ kiện

10 Phụ lục

Chỉ mục





- Đối với phim được quay hẹn giờ, cài đặt [Tri hoãn] thể hiện thời gian tri hoãn trước khi bắt đầu ghi, nhưng cài đặt [Tám] không có hiệu lực.



- Khi bạn chỉ định nhiều ảnh, độ sáng ảnh và cân bằng trắng được xác định theo ảnh đầu tiên. Khi đèn flash đánh sáng hoặc khi bạn chỉ định chụp nhiều ảnh, thời gian chuyển sang chụp tấm tiếp theo sẽ dài hơn. Quá trình chụp sẽ tự động ngừng khi thẻ nhớ đầy.
- Khi chỉ định thời gian tri hoãn lâu hơn 2 giây, 2 giây trước khi chụp, tốc độ nhấp nháy của đèn và âm thanh chụp hẹn giờ sẽ nhanh hơn. (Đèn vẫn sáng trong trường hợp đèn flash đánh sáng.)

Thêm nhãn ngày

▶ Ảnh ▶ Phim

Máy ảnh có thể thêm ngày chụp vào góc dưới bên phải của ảnh. Tuy nhiên, lưu ý rằng không thể chỉnh sửa hoặc xóa nhãn ngày, vì vậy hãy xác nhận trước rằng ngày và giờ chính xác (📖20).



1 Định cấu hình cài đặt.

- Nhấn nút [MENU], chọn [Nhãn Ngày] trên tab [📷], rồi chọn tùy chọn mong muốn (📖30).
- Khi cài đặt hoàn tất, biểu tượng [📅] hiển thị.



2 Chụp.

- Khi bạn chụp ảnh, máy ảnh sẽ thêm ngày hoặc giờ chụp vào góc dưới bên phải của ảnh.
- Để khôi phục cài đặt ban đầu, chọn [Tắt] ở bước 1.



- Không thể chỉnh sửa hoặc xóa nhãn ngày.



- Đối với ảnh chụp không thêm nhãn ngày, có thể in thông tin nhãn ngày bằng những cách sau. Tuy nhiên, với ảnh đã có nhãn ngày, thêm nhãn ngày theo cách này có thể khiến thông tin được in hai lần.
 - Sử dụng chức năng máy in để in (📖166)
 - Sử dụng cài đặt in DPOF của máy ảnh (📖170) để in
 - Sử dụng phần mềm tải từ trang web của Canon (📖164) để in

Trước khi sử dụng

Hướng dẫn cơ bản

Hướng dẫn chuyên sâu

1 Thông tin cơ bản về máy ảnh

2 Chế độ tự động / Chế độ bán tự động

3 Chế độ chụp khác

4 Chế độ P

5 Chế độ Tv, Av, M, C1 và C2

6 Chế độ xem lại

7 Chức năng Wi-Fi

8 Cài đặt menu

9 Phụ kiện

10 Phụ lục

Chỉ mục



Chụp liên tục

► Ảnh ► Phim

Trong chế độ [AUTO], giữ nút chụp nhấn xuống hoàn toàn để chụp liên tục.

Để tìm hiểu thông tin chi tiết về tốc độ chụp liên tục, tham khảo phần “Tốc độ chụp liên tục” (📖198).

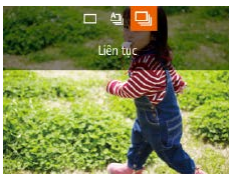

1 Định cấu hình cài đặt.

- Nhấn nút [▲], rồi chọn [📷] (📖29).
- Khi cài đặt hoàn tất, biểu tượng [📷] hiển thị.

2 Chụp.

- Giữ nút chụp nhấn xuống hoàn toàn để chụp liên tục.



- Không thể sử dụng với chụp hẹn giờ (📖44).
- Tùy thuộc vào điều kiện chụp, cài đặt máy ảnh và vị trí zoom, quá trình chụp có thể bị dừng trong giây lát hoặc tốc độ chụp liên tục bị chậm lại.
- Khi chụp nhiều ảnh hơn, tốc độ chụp có thể chậm lại.
- Tốc độ chụp có thể chậm lại nếu đèn flash đánh sáng.
- Không thể sử dụng Cân bằng trắng đa điểm (📖33). Tương tự, [Chuẩn đèn Hg] (📖53) được đặt thành [Tắt] và không thể thay đổi.

Ảnh hiển thị trong khi xem lại

Từng bộ ảnh chụp liên tiếp được quản lý dưới dạng nhóm đơn và sẽ chỉ hiển thị ảnh đầu tiên trong nhóm đó. Biểu tượng [SET] hiển thị ở phía trên bên trái màn hình để biểu thị ảnh thuộc nhóm.



- Nếu bạn xóa ảnh được nhóm (📖112), tất cả ảnh trong nhóm cũng bị xóa. Hãy cẩn thận khi xóa ảnh.



- Ảnh được nhóm có thể được xem lại lần lượt (📖107) hoặc hủy nhóm (📖107).
- Cài đặt chống xóa (📖110) đối với một ảnh được nhóm sẽ chống xóa tất cả các ảnh trong nhóm.
- Có thể xem riêng từng ảnh được nhóm khi xem lại bằng chức năng Tìm ảnh (📖105) hoặc Chuyển thông minh (📖110). Trong trường hợp này, ảnh tạm thời không được nhóm.
- Không thể thực hiện các thao tác sau đối với ảnh được nhóm: chỉnh sửa thông tin Face ID (📖107), phóng to (📖108), đánh dấu ảnh yêu thích (📖115), chỉnh sửa (📖116), in (📖166), cài đặt in cho ảnh riêng lẻ (📖171) hoặc thêm vào sách ảnh (📖172). Để thực hiện những thao tác này, trước tiên xem từng ảnh được nhóm (📖107) hoặc hủy nhóm (📖107).

Trước khi sử dụng

Hướng dẫn cơ bản

Hướng dẫn chuyên sâu

1 Thông tin cơ bản về máy ảnh

2 Chế độ tự động / Chế độ bán tự động

3 Chế độ chụp khác

4 Chế độ P

5 Chế độ Tv, Av, M, C1 và C2

6 Chế độ xem lại

7 Chức năng Wi-Fi

8 Cài đặt menu

9 Phụ kiện

10 Phụ lục

Chỉ mục



Sử dụng Face ID

Nếu bạn đăng ký trước một người, máy ảnh sẽ nhận diện khuôn mặt và ưu tiên điều chỉnh lấy nét, độ sáng cũng như màu sắc cho người đó khi chụp. Trong chế độ [AUTO], máy ảnh có thể nhận diện em bé và trẻ em dựa trên ngày sinh được đăng ký và tối ưu hóa cài đặt cho trẻ khi chụp. Chức năng này cũng hữu ích khi dò tìm người được đăng ký cụ thể trong số lượng lớn ảnh (📖105).

Thông tin cá nhân

- Thông tin như ảnh khuôn mặt (thông tin khuôn mặt) được đăng ký với Face ID và thông tin cá nhân (tên, ngày sinh) sẽ được lưu trên máy ảnh. Ngoài ra, khi máy ảnh nhận diện người đã đăng ký, tên của người đó sẽ được ghi trên ảnh. Khi sử dụng chức năng Face ID, hãy cẩn thận khi dùng chung máy ảnh hoặc chia sẻ ảnh với người khác và khi đăng ảnh trực tuyến ở nơi có nhiều người xem.
- Sau khi sử dụng Face ID, nếu muốn vớt bỏ hoặc chuyển nhượng máy ảnh cho người khác, đảm bảo xóa tất cả thông tin (khuôn mặt, tên và ngày sinh được đăng ký) khỏi máy (📖51).

Đăng ký thông tin Face ID

Bạn có thể sử dụng chức năng Face ID để đăng ký thông tin (thông tin khuôn mặt, tên, ngày sinh) cho tối đa 12 người.

1 Hiện thị màn hình trên màn hình LCD.

- Mở màn hình LCD để hiển thị màn hình (📖20, 📖28).

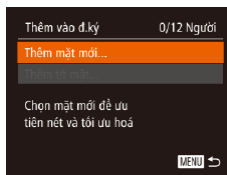

2 Truy cập màn hình cài đặt.

- Nhấn nút [MENU], chọn [Chỉnh nhận diện] trên tab [📷], rồi nhấn nút [👤] (📖30).
- Nhấn các nút [▲][▼] để chọn [Thêm vào đ.ký], rồi nhấn nút [👤].
- Nhấn các nút [▲][▼] để chọn [Thêm mặt mới], rồi nhấn nút [👤].

3 Đăng ký thông tin khuôn mặt.

- Hướng máy ảnh sao cho khuôn mặt của người bạn muốn đăng ký nằm trong khung màu xám ở trung tâm màn hình.
- Khung màu trắng trên khuôn mặt biểu thị khuôn mặt đó đã được nhận diện. Đảm bảo khung màu trắng hiển thị trên khuôn mặt, rồi chụp.
- Bạn không thể đăng ký thông tin khuôn mặt khi khuôn mặt không được nhận diện.

Trước khi sử dụng

Hướng dẫn cơ bản

Hướng dẫn chuyên sâu

1 Thông tin cơ bản về máy ảnh

2 Chế độ tự động / Chế độ bán tự động

3 Chế độ chụp khác

4 Chế độ P

5 Chế độ Tv, Av, M, C1 và C2

6 Chế độ xem lại

7 Chức năng Wi-Fi

8 Cài đặt menu

9 Phụ kiện

10 Phụ lục

Chỉ mục

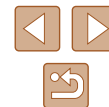

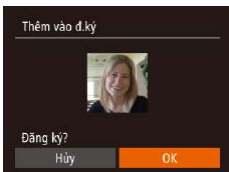

- Sau khi thông báo [Đăng ký?] hiển thị, nhấn các nút [◀][▶] để chọn [OK], rồi nhấn nút [⊗].
- Màn hình [Sửa hồ sơ] hiển thị.

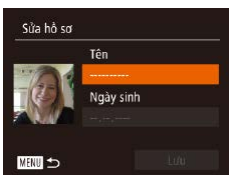

4 Đăng ký tên và ngày sinh.

- Nhấn nút [⊗] để truy cập bàn phím, rồi nhập tên (📖31).

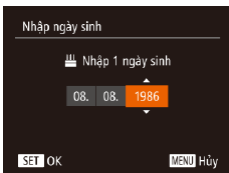

- Để đăng ký ngày sinh, trên màn hình [Sửa hồ sơ], nhấn các nút [▲][▼] để chọn [Ngày sinh], rồi nhấn [⊗].
- Nhấn các nút [◀][▶] để chọn tùy chọn.
- Nhấn các nút [▲][▼] để chỉ định ngày.
- Khi hoàn tất, nhấn nút [⊗].

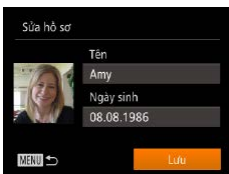

5 Lưu cài đặt.

- Nhấn các nút [▲][▼] để chọn [Lưu], rồi nhấn nút [⊗].
- Sau khi thông báo hiển thị, nhấn các nút [◀][▶] để chọn [OK], rồi nhấn nút [⊗].

6 Tiếp tục đăng ký thông tin khuôn mặt.

- Để tiếp tục đăng ký tối đa 4 điểm của thông tin khuôn mặt (biểu cảm hoặc góc chụp), lặp lại bước 3.
- Khuôn mặt đã đăng ký sẽ dễ nhận diện hơn nếu bạn thêm nhiều thông tin khuôn mặt. Ngoài ảnh góc trực diện, có thể thêm các ảnh góc nghiêng, chụp khi cười hay chụp trong nhà hoặc ngoài trời.



- Đèn flash sẽ không đánh sáng khi thực hiện theo bước 3.
- Nếu bạn không đăng ký ngày sinh ở bước 4, các biểu tượng Em bé hoặc Trẻ em (📖37) sẽ không hiển thị ở chế độ [AUTO].



- Bạn có thể ghi đè thông tin khuôn mặt được đăng ký và nếu chưa điền hết tất cả 5 thông tin khuôn mặt (📖47), có thể thêm lại sau.

Chụp

Nếu bạn đăng ký trước một người, máy ảnh sẽ ưu tiên người đó là chủ thể chính và tối ưu hóa lấy nét, độ sáng và màu sắc cho người đó khi chụp.



- Khi bạn hướng máy ảnh vào một chủ thể, màn hình sẽ hiển thị tên của tối đa 3 người đã đăng ký khi họ được nhận diện.
- Chụp.
- Tên đã hiển thị sẽ được ghi trong ảnh. Ngay cả khi người được nhận diện nhưng tên không hiển thị, tên (tối đa 5 người) vẫn sẽ được ghi trong ảnh.

Trước khi sử dụng

Hướng dẫn cơ bản

Hướng dẫn chuyên sâu

1 Thông tin cơ bản về máy ảnh

2 Chế độ tự động / Chế độ bán tự động

3 Chế độ chụp khác

4 Chế độ P

5 Chế độ Tv, Av, M, C1 và C2

6 Chế độ xem lại

7 Chức năng Wi-Fi

8 Cài đặt menu

9 Phụ kiện

10 Phụ lục

Chỉ mục





- Những người có đặc điểm gương mặt tương tự như người đã đăng ký có thể bị nhận diện nhầm là người đã đăng ký.



- Máy ảnh có thể không nhận diện chính xác người đã đăng ký nếu ảnh hoặc cảnh được ghi khác nhiều so với thông tin khuôn mặt đã đăng ký.
- Nếu không thể dễ dàng nhận diện khuôn mặt được đăng ký, thông tin khuôn mặt mới sẽ ghi đè lên thông tin đã đăng ký. Đăng ký thông tin khuôn mặt ngay trước khi chụp sẽ giúp nhận diện khuôn mặt đã đăng ký dễ dàng hơn.
- Nếu máy ảnh nhận diện nhầm một người nhưng bạn vẫn chụp, bạn có thể chỉnh sửa hoặc xóa tên ghi trên ảnh khi xem lại (📖107).
- Do khuôn mặt của em bé và trẻ em thay đổi nhanh chóng khi lớn lên, bạn nên cập nhật thường xuyên thông tin khuôn mặt của trẻ (📖47).
- Khi tắt hiển thị thông tin (📖28), tên sẽ không hiển thị nhưng vẫn được ghi trên ảnh.
- Tên vẫn được ghi trên ảnh, dù trước đó bạn bỏ đánh dấu [Thông tin ảnh] trong [Hiển thị riêng] (📖96) trên tab [📷] để tên không hiển thị nữa.
- Nếu bạn không muốn ghi tên trong ảnh, chọn [Chỉnh nhận diện] trên tab [📷], rồi chọn [Face ID], sau đó chọn [Tắt].
- Bạn có thể kiểm tra tên được ghi trong ảnh trên màn hình xem lại (hiển thị thông tin đơn giản) (📖102).
- Trong chế độ [📷], tên không hiển thị trên màn hình chụp nhưng sẽ được ghi lại trong ảnh.
- Tên được ghi lại trong chế độ chụp liên tục (📖46, 📖86) sẽ tiếp tục được ghi lại ở cùng vị trí như trong lần chụp đầu tiên, ngay cả khi chủ thể di chuyển.

Kiểm tra và chỉnh sửa thông tin đã đăng ký

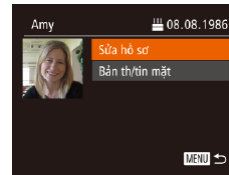

1 Truy cập màn hình [Kiểm/Chỉnh Info].

- Thực hiện theo bước 2 trong phần “Đăng ký thông tin Face ID” (📖47), chọn [Kiểm/Chỉnh Info] và nhấn nút [🔍].

2 Chọn người cần kiểm tra hoặc chỉnh sửa thông tin.

- Nhấn các nút [▲][▼][◀][▶] để chọn người cần kiểm tra hoặc chỉnh sửa thông tin, rồi nhấn nút [🔍].

3 Kiểm tra hoặc chỉnh sửa thông tin nếu cần.

- Để kiểm tra tên hoặc ngày sinh, chọn [Sửa hồ sơ] bằng cách nhấn các nút [▲][▼], rồi nhấn nút [🔍]. Trên màn hình hiển thị, bạn có thể chỉnh sửa tên hoặc ngày sinh như mô tả ở bước 4 trong phần “Đăng ký thông tin Face ID” (📖47).
- Để kiểm tra thông tin khuôn mặt, nhấn các nút [▲][▼] để chọn [Bản th/in mặt], rồi nhấn nút [🔍]. Để xóa thông tin khuôn mặt, nhấn nút [🔍] trên màn hình hiển thị, nhấn các nút [▲][▼][◀][▶] để chọn thông tin khuôn mặt cần xóa, rồi nhấn nút [🔍]. Sau khi thông báo [Xóa?] hiển thị, nhấn các nút [◀][▶] để chọn [OK], rồi nhấn nút [🔍].

Trước khi sử dụng

Hướng dẫn cơ bản

Hướng dẫn chuyên sâu

1 Thông tin cơ bản về máy ảnh

2 Chế độ tự động / Chế độ bán tự động

3 Chế độ chụp khác

4 Chế độ P

5 Chế độ Tv, Av, M, C1 và C2

6 Chế độ xem lại

7 Chức năng Wi-Fi

8 Cài đặt menu

9 Phụ kiện

10 Phụ lục

Chỉ mục

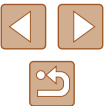



- Ngay cả khi bạn thay đổi tên trong [Sửa hồ sơ], tên đã ghi trong ảnh chụp trước đó vẫn giữ nguyên.



- Bạn có thể sử dụng phần mềm (📖 164) để chỉnh sửa tên đã đăng ký. Một số ký tự đã nhập bằng phần mềm có thể không hiển thị trên máy ảnh, nhưng sẽ được ghi chính xác trong ảnh.

■ Ghi đề và thêm thông tin khuôn mặt

Bạn có thể ghi đề thông tin khuôn mặt hiện có bằng thông tin khuôn mặt mới. Bạn nên cập nhật thường xuyên thông tin khuôn mặt, đặc biệt với em bé và trẻ em, do khuôn mặt của trẻ thay đổi nhanh chóng khi lớn lên. Bạn cũng có thể thêm thông tin khuôn mặt khi chưa điền hết tất cả 5 thông tin khuôn mặt.

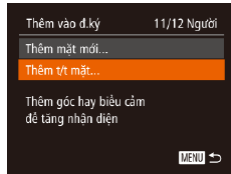

1 Truy cập màn hình [Thêm t/t mặt].

- Thực hiện theo bước 2 trong phần “Đăng ký thông tin Face ID” (📖 47), chọn [Thêm t/t mặt] và nhấn nút [🏠].

2 Chọn tên người để ghi đề.

- Nhấn các nút [▲][▼][◀][▶] để chọn tên người có thông tin khuôn mặt bạn muốn ghi đề lên, rồi nhấn nút [🏠].
- Nếu năm mục thông tin khuôn mặt đều được đăng ký, màn hình sẽ hiển thị thông báo. Chọn [OK] bằng cách nhấn các nút [◀][▶], rồi nhấn nút [🏠].
- Nếu bạn đăng ký dưới 5 mục thông tin khuôn mặt, chuyển sang bước 4 để thêm thông tin khuôn mặt.



- Bạn không thể thêm thông tin khuôn mặt nếu đã điền hết tất cả 5 thông tin. Thực hiện theo các bước trên để ghi đề thông tin khuôn mặt.
- Bạn có thể thực hiện các bước trên để đăng ký thông tin mới khi vẫn còn ít nhất một chỗ trống. Tuy nhiên, bạn không thể ghi đề lên bất kỳ thông tin khuôn mặt nào. Thay vì ghi đề thông tin, trước tiên xóa những thông tin không cần thiết (📖 49), rồi đăng ký thông tin khuôn mặt mới (📖 47) nếu cần.

3 Chọn thông tin khuôn mặt cần ghi đề lên.

- Nhấn các nút [▲][▼][◀][▶] để chọn thông tin khuôn mặt cần ghi đề lên, rồi nhấn nút [🏠].

4 Đăng ký thông tin khuôn mặt.

- Thực hiện theo bước 3 trong phần “Đăng ký thông tin Face ID” (📖 47) để chụp, rồi đăng ký thông tin khuôn mặt mới.
- Khuôn mặt đã đăng ký sẽ để nhận diện hơn nếu bạn thêm nhiều thông tin khuôn mặt. Ngoài ảnh góc trực diện, có thể thêm các ảnh góc nghiêng, chụp khi cười hay chụp trong nhà hoặc ngoài trời.

Trước khi sử dụng

Hướng dẫn cơ bản

Hướng dẫn chuyên sâu

1 Thông tin cơ bản về máy ảnh

2 Chế độ tự động / Chế độ bán tự động

3 Chế độ chụp khác

4 Chế độ P

5 Chế độ Tv, Av, M, C1 và C2

6 Chế độ xem lại

7 Chức năng Wi-Fi

8 Cài đặt menu

9 Phụ kiện

10 Phụ lục

Chỉ mục

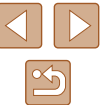

Xóa thông tin đăng ký

Bạn có thể xóa thông tin (thông tin khuôn mặt, tên, ngày sinh) đã đăng ký cho Face ID. Tuy nhiên, tên đã ghi trong ảnh chụp trước đó sẽ không bị xóa.



1 Truy cập màn hình [Xóa thông tin].

- Thực hiện theo bước 2 trong phần “Đăng ký thông tin Face ID” (📖47) và chọn [Xóa thông tin].

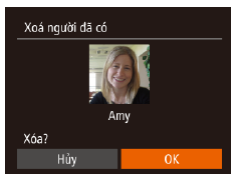

2 Chọn tên người có thông tin bạn muốn xóa.

- Nhấn các nút [▲][▼][◀][▶] để chọn tên người muốn xóa, rồi nhấn nút [⊕].
- Sau khi thông báo [Xóa?] hiển thị, nhấn các nút [◀][▶] để chọn [OK], rồi nhấn nút [⊕].



- Nếu bạn xóa thông tin của người đã đăng ký, tên (📖104) sẽ không hiển thị và không thể ghi đề thông tin (📖107) hoặc tìm kiếm ảnh của những người đó (📖105).



- Bạn cũng có thể xóa tên trong thông tin ảnh (📖108).

Tính năng tùy chỉnh ảnh

Thay đổi tỷ lệ cỡ ảnh

▶ Ảnh ▶ Phim

Thay đổi tỷ lệ cỡ ảnh (tỷ lệ chiều ngang so với chiều dọc) như sau.



- Nhấn nút [FUNC. SET], chọn biểu tượng [4:3] trong menu và chọn tùy chọn mong muốn (📖29).
- Khi cài đặt hoàn tất, tỷ lệ cỡ ảnh của màn hình sẽ được cập nhật.
- Để khôi phục cài đặt ban đầu, lặp lại quá trình này nhưng chọn [4:3].

| | |
|------|--|
| 16:9 | Sử dụng để hiển thị trên TV màn hình rộng có độ nét cao hoặc những thiết bị hiển thị tương tự. |
| 3:2 | Tỷ lệ cỡ ảnh tương tự như phim 35mm, được sử dụng để in ảnh cỡ 5 x 7 in. hoặc bưu thiếp. |
| 4:3 | Tỷ lệ cỡ ảnh tương đương với màn hình máy ảnh, cũng thích hợp để hiển thị trên TV có độ nét chuẩn hay các thiết bị hiển thị tương tự hoặc dùng để in ảnh 3,5 x 5 in. hay khổ giấy sê-ri A. |
| 1:1 | Tỷ lệ cỡ ảnh vuông. |
| 4:5 | Tỷ lệ cỡ ảnh thường dùng để chụp chân dung. |



- Không sử dụng được trong chế độ [S&B].

Trước khi sử dụng

Hướng dẫn cơ bản

Hướng dẫn chuyên sâu

1 Thông tin cơ bản về máy ảnh

2 Chế độ tự động / Chế độ bán tự động

3 Chế độ chụp khác

4 Chế độ P

5 Chế độ Tv, Av, M, C1 và C2

6 Chế độ xem lại

7 Chức năng Wi-Fi

8 Cài đặt menu

9 Phụ kiện

10 Phụ lục

Chỉ mục



Thay đổi độ phân giải ảnh (Cơ ảnh)

► Ảnh ► Phim

Chọn từ 4 mức độ phân giải ảnh như sau. Để tìm hiểu các hướng dẫn về số lượng ảnh có thể lưu trên thẻ nhớ ở mỗi cài đặt độ phân giải, tham khảo phần “Số ảnh chụp trên mỗi thẻ nhớ” (📖197).



- Nhấn nút [MENU], chọn biểu tượng [L] trong menu và chọn tùy chọn mong muốn (📖29).
- Tùy chọn bạn đã định cấu hình sẽ hiển thị.
- Để khôi phục cài đặt ban đầu, lặp lại quá trình này nhưng chọn [L].

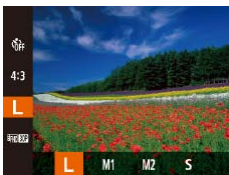

Hướng dẫn chọn độ phân giải dựa trên cỡ giấy (đổi với ảnh 4:3)

| | |
|-----------|---------------------------------------|
| L | A2 (16,5 x 23,4 in.) |
| M1 | A3 – A5 (11,7 x 16,5 – 5,8 x 8,3 in.) |
| M2 | 3,5 x 5 in., 5 x 7 in., Bưu thiếp |
| S | Để gửi email hoặc mục đích đơn giản |



- Không sử dụng được trong chế độ [📷].

Hiệu chỉnh mắt đỏ

► Ảnh ► Phim

Hiện tượng mắt đỏ do sử dụng đèn flash có thể hiệu chỉnh tự động như sau.

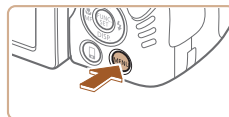

1 Truy cập màn hình [Thiết lập Flash tích hợp].

- Nhấn nút [MENU], chọn [Điều khiển Flash] trên tab [📷], rồi nhấn nút [📷] (📖30).

2 Định cấu hình cài đặt.

- Chọn [Chỉnh mắt đỏ], rồi chọn [Bật] (📖30).
- Khi cài đặt hoàn tất, biểu tượng [👁] hiển thị.
- Để khôi phục cài đặt ban đầu, lặp lại quá trình này nhưng chọn [Tắt].



- Chỉnh mắt đỏ có thể ảnh hưởng lên các khu vực hình ảnh ngoài mắt (ví dụ: nếu máy ảnh hiểu sai việc trang điểm mắt màu đỏ là con người màu đỏ).



- Bạn cũng có thể hiệu chỉnh ảnh hiện có (📖119).
- Bạn cũng có thể truy cập màn hình ở bước 2 khi đã bật flash bằng cách nhấn nút [▶] và nhấn ngay nút [MENU].

Trước khi sử dụng

Hướng dẫn cơ bản

Hướng dẫn chuyên sâu

1 Thông tin cơ bản về máy ảnh

2 Chế độ tự động / Chế độ bán tự động

3 Chế độ chụp khác

4 Chế độ P

5 Chế độ Tv, Av, M, C1 và C2

6 Chế độ xem lại

7 Chức năng Wi-Fi

8 Cài đặt menu

9 Phụ kiện

10 Phụ lục

Chỉ mục



Hiệu chỉnh khu vực ảnh màu xanh lá cây nhạt do đèn thủy ngân

► Ảnh ► Phim

Ở chế độ [AUTO], trong các ảnh chụp cảnh buổi tối được chiếu sáng bằng đèn thủy ngân, chủ thể hoặc hậu cảnh có thể xuất hiện vết màu xanh lá cây nhạt. Khi chụp, sử dụng cân bằng trắng đa điểm có thể tự động chỉnh sửa vết màu xanh lá cây nhạt này.

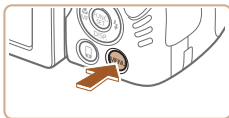

- Nhấn nút [MENU], chọn [Chuẩn đèn Hg] trên tab [📷], rồi chọn [Bật] (📖30).
- Khi cài đặt hoàn tất, biểu tượng [🌿] hiển thị.
- Để khôi phục cài đặt ban đầu, lặp lại quá trình này nhưng chọn [Tắt].



- Sau khi bạn hoàn tất thao tác chụp dưới đèn thủy ngân, bạn nên đặt [Chuẩn đèn Hg] trở lại [Tắt]. Nếu không, có thể hiệu chỉnh nhằm các sắc màu xanh lá cây không do đèn thủy ngân gây ra.



- Trước tiên, chụp thử một số ảnh để đảm bảo có được kết quả như mong muốn.
- Trong chế độ chụp liên tục (📖46), cài đặt này được đặt thành [Tắt] và không thể thay đổi.

Thay đổi chất lượng ảnh phim

► Ảnh ► Phim

Có thể dùng 4 cài đặt chất lượng phim sẵn có. Để tìm hiểu các hướng dẫn về thời lượng phim tối đa có thể lưu trên thẻ nhớ ở mỗi chất lượng phim, tham khảo phần “Thời lượng quay phim trên mỗi thẻ nhớ” (📖198).

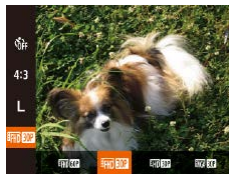

- Nhấn nút [📷], chọn biểu tượng [FILM 20P] trong menu và chọn tùy chọn mong muốn (📖29).
- Tùy chọn bạn đã định cấu hình sẽ hiển thị.
- Để khôi phục cài đặt ban đầu, lặp lại quá trình này nhưng chọn [FILM 20P].

| Chất lượng phim | Độ phân giải | T.độ khung hình | Chi tiết |
|-----------------|--------------|-----------------|---|
| [FILM 60P] | 1920 x 1080 | 60 hình/giây | Quay phim với độ phân giải cực cao (Full HD). [FILM 60P] cho phép phim chuyên động mượt hơn |
| [FILM 30P] | 1920 x 1080 | 30 hình/giây | |
| [HD 30P] | 1280 x 720 | 30 hình/giây | Quay phim với độ phân giải cao (HD) |
| [VGA 30P] | 640 x 480 | 30 hình/giây | Quay phim với độ phân giải tiêu chuẩn |



- Trong các chế độ [FILM 60P], [FILM 30P] và [HD 30P], thanh màu đen hiển thị ở rìa trên cùng và dưới cùng của màn hình biểu thị các khu vực ảnh không được ghi.

Trước khi sử dụng

Hướng dẫn cơ bản

Hướng dẫn chuyên sâu

1 Thông tin cơ bản về máy ảnh

2 Chế độ tự động / Chế độ bán tự động

3 Chế độ chụp khác

4 Chế độ P

5 Chế độ Tv, Av, M, C1 và C2

6 Chế độ xem lại

7 Chức năng Wi-Fi

8 Cài đặt menu

9 Phụ kiện

10 Phụ lục

Chỉ mục



Tính năng chụp hữu ích

Sử dụng cân bằng điện tử

► Ảnh ► Phim

Khi chụp ảnh, cân bằng điện tử có thể hiển thị trên màn hình giúp xác định máy ảnh đã cân bằng chưa.



1 Hiện thị cân bằng điện tử.

- Nhấn nút [▼] nhiều lần để hiển thị cân bằng điện tử.

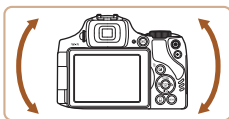
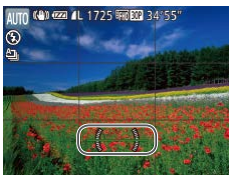

2 Cân bằng máy ảnh khi cần.

- Cân bằng máy ảnh sao cho trung tâm của cân bằng điện tử có màu xanh lá cây.



- Nếu cân bằng điện tử không hiển thị trong bước 1, nhấn nút [MENU], rồi chọn [Hiện thị riêng] trên tab [📷]. Thêm dấu [✓] thành [📷] hoặc [📷] để chọn cân bằng điện tử.
- Cân bằng điện tử sẽ không sử dụng được và chuyển sang màu xám khi bạn nghiêng máy quá nhiều về phía trước hoặc phía sau.
- Cân bằng điện tử sẽ không hiển thị trong suốt quá trình ghi phim.
- Nếu bạn giữ máy ảnh theo chiều dọc, cân bằng điện tử sẽ tự động cập nhật hướng để phù hợp với hướng của máy ảnh.
- Nếu ảnh chụp không cân ngay cả khi đã sử dụng cân bằng điện tử, cần chỉnh lại cân bằng điện tử (📖 150).

Phóng to khu vực được lấy nét

► Ảnh ► Phim

Bạn có thể kiểm tra lấy nét bằng cách nhấn nửa chừng nút chụp, thao tác này sẽ phóng to phần ảnh được lấy nét trong khung lấy nét.

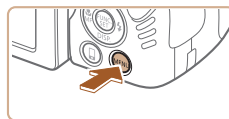

1 Định cấu hình cài đặt.

- Nhấn nút [MENU], chọn [Điểm zoom] trên tab [📷], rồi chọn [Bật] (📖 30).



2 Kiểm tra lấy nét.

- Nhấn nửa chừng nút chụp. Khuôn mặt được nhận diện là chủ thể chính được phóng to.
- Để khôi phục cài đặt ban đầu, chọn [Tắt] ở bước 1.



- Khi nhấn nửa chừng nút chụp, vùng được lấy nét sẽ không phóng to trong các trường hợp sau.
 - Nếu khuôn mặt không được nhận diện, nếu người ở quá gần máy ảnh và khuôn mặt của người đó quá to so với màn hình, hoặc nếu máy ảnh phát hiện hiện chủ thể di chuyển
 - Khi sử dụng zoom số (📖 40)
 - Khi sử dụng lấy nét động (📖 83)
 - Khi sử dụng TV làm màn ảnh hiển thị (📖 157)
- Không sử dụng được trong chế độ [📷].

Trước khi sử dụng

Hướng dẫn cơ bản

Hướng dẫn chuyên sâu

1 Thông tin cơ bản về máy ảnh

2 Chế độ tự động / Chế độ bán tự động

3 Chế độ chụp khác

4 Chế độ P

5 Chế độ Tv, Av, M, C1 và C2

6 Chế độ xem lại

7 Chức năng Wi-Fi

8 Cài đặt menu

9 Phụ kiện

10 Phụ lục

Chỉ mục



Kiểm tra mắt nhắm

► Ảnh ► Phim

Biểu tượng  hiển thị khi máy ảnh phát hiện có người nhắm mắt.

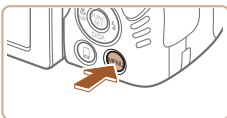

1 Định cấu hình cài đặt.







- Nhấn nút **[MENU]**, chọn [Nhấn nhảy mắt] trên tab , rồi chọn [Bật] (30).





2 Chụp.

- Biểu tượng  nhấp sáng khi máy ảnh phát hiện có người nhắm mắt.
- Để khôi phục cài đặt ban đầu, chọn [Tắt] ở bước 1.



- Khi bạn chỉ định nhiều ảnh ở chế độ , chức năng này chỉ có thể sử dụng cho ảnh cuối cùng.
- Khung hiển thị xung quanh người nhắm mắt khi bạn chọn [2 giây], [4 giây], [8 giây] hoặc [Giữ] trong [Th/gian hiển thị] (56).
- Không sử dụng được tính năng này khi chụp liên tục trong chế độ  (38).
- Không sử dụng được tính năng này trong chế độ chụp liên tục (46, 86).

Tùy chỉnh thao tác với máy ảnh



Tùy chỉnh chức năng chụp trên tab  của màn hình menu như sau. Để tìm hiểu các hướng dẫn về chức năng của menu, tham khảo phần “Sử dụng màn hình menu” (30).

Tắt tia giúp lấy nét

► Ảnh ► Phim

Trong điều kiện ánh sáng yếu, tia giúp lấy nét thường phát ra khi nhấn nửa chừng nút chụp, bạn có thể tắt tia này.



- Nhấn nút **[MENU]**, chọn [Tia giúp lấy nét] trên tab , rồi chọn [Tắt] (30).
- Để khôi phục cài đặt ban đầu, lặp lại quá trình này nhưng chọn [Bật].

Tắt đèn giảm mắt đỏ

► Ảnh ► Phim

Đèn giảm mắt đỏ thường được bật khi chụp với flash trong điều kiện ánh sáng yếu, bạn có thể tắt đèn này.

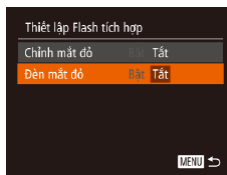

1 Truy cập màn hình [Thiết lập Flash tích hợp].

- Nhấn nút **[MENU]**, chọn [Điều khiển Flash] trên tab , rồi nhấn nút  (30).

2 Định cấu hình cài đặt.

- Chọn [Đèn mắt đỏ], rồi chọn [Tắt] (30).
- Để khôi phục cài đặt ban đầu, lặp lại quá trình này nhưng chọn [Bật].

Trước khi sử dụng

Hướng dẫn cơ bản

Hướng dẫn chuyên sâu

1 Thông tin cơ bản về máy ảnh

2 Chế độ tự động / Chế độ bán tự động

3 Chế độ chụp khác

4 Chế độ P

5 Chế độ Tv, Av, M, C1 và C2

6 Chế độ xem lại

7 Chức năng Wi-Fi

8 Cài đặt menu

9 Phụ kiện

10 Phụ lục

Chỉ mục



Thay đổi kiểu hiển thị ảnh sau khi chụp

► Ảnh ► Phim

Bạn có thể thay đổi thời gian hiển thị ảnh và thông tin hiển thị ngay sau khi chụp.

Thay đổi thời gian hiển thị ảnh sau khi chụp



1 Truy cập màn hình [Xem lại ảnh sau khi chụp].

- Nhấn nút [MENU], chọn [Xem lại ảnh sau khi chụp] trên tab [📷], rồi nhấn nút [⌂] (📖30).

2 Định cấu hình cài đặt.

- Nhấn các nút [▲][▼] để chọn [Th/gian hiển thị]. Nhấn các nút [◀][▶] để chọn tùy chọn mong muốn.
- Để khôi phục cài đặt ban đầu, lặp lại quá trình này nhưng chọn [Nhanh].

| | |
|------------------------|--|
| Nhanh | Hiển thị hình ảnh cho đến khi bạn có thể chụp lại. |
| 2 giây, 4 giây, 8 giây | Hiển thị hình ảnh trong thời gian được chỉ định. Ngay cả khi ảnh hiển thị, bạn vẫn có thể chụp ảnh khác bằng cách nhấn lại nửa chừng nút chụp. |
| Giữ | Hiển thị hình ảnh cho đến khi bạn nhấn nửa chừng nút chụp. |
| Tắt | Không hiển thị hình ảnh sau khi chụp. |

Thay đổi màn hình hiển thị sau khi chụp

Thay đổi cách hiển thị ảnh sau khi chụp như sau.



1 Đặt [Th/gian hiển thị] thành [2 giây], [4 giây], [8 giây] hoặc [Giữ] (📖56).

2 Định cấu hình cài đặt.

- Nhấn các nút [▲][▼] để chọn [Th/tin hiển thị]. Nhấn các nút [◀][▶] để chọn tùy chọn mong muốn.
- Để khôi phục cài đặt ban đầu, lặp lại quá trình này nhưng chọn [Tắt].

| | |
|----------|--|
| Tắt | Chỉ hiển thị ảnh. |
| Chi tiết | Hiển thị thông tin chi tiết chụp (📖181). |



- Bằng cách nhấn nút [▼] khi ảnh hiển thị sau khi chụp, bạn có thể chuyển kiểu thông tin hiển thị. Lưu ý rằng không thể thay đổi cài đặt của [Th/tin hiển thị]. Bạn cũng có thể xóa ảnh bằng cách nhấn nút [🗑️].

Trước khi sử dụng

Hướng dẫn cơ bản

Hướng dẫn chuyên sâu

1 Thông tin cơ bản về máy ảnh

2 Chế độ tự động / Chế độ bán tự động

3 Chế độ chụp khác

4 Chế độ P

5 Chế độ Tv, Av, M, C1 và C2

6 Chế độ xem lại

7 Chức năng Wi-Fi

8 Cài đặt menu

9 Phụ kiện

10 Phụ lục

Chỉ mục



3

Chế độ chụp khác

Chụp hiệu quả hơn ở nhiều cảnh khác nhau và chụp với các hiệu ứng ảnh độc đáo hoặc sử dụng các chức năng đặc biệt để hỗ trợ ảnh



Chụp ảnh đa dạng (Ảnh sáng tạo)

► Ảnh ► Phim

Máy ảnh xác định chủ thể và điều kiện chụp, rồi tự động áp dụng các hiệu ứng đặc biệt và bố cục lại ảnh để nhấn mạnh chủ thể. Sáu ảnh được ghi trong mỗi lần chụp. Bạn có thể chụp nhiều ảnh với hiệu ứng sử dụng cài đặt do máy ảnh xác định.



1 Vào chế độ [P].

- Đặt nút xoay chế độ thành [P].

2 Chụp.

- Nhấn hoàn toàn nút chụp xuống. Khi chụp, tiếng màn trập sẽ phát ra 3 lần.
- Sau khi hiển thị lần lượt, 6 ảnh sẽ hiển thị đồng thời trong khoảng 2 giây.
- Nhấn nút [M] để giữ ảnh tiếp tục hiển thị cho đến khi nhấn nửa chừng nút chụp. Để hiển thị toàn màn hình trong trạng thái này, chọn một ảnh bằng cách nhấn các nút [▲][▼][◀][▶], rồi nhấn nút [M].
- Để trở về hiển thị ban đầu, nhấn nút [MENU].



- Quá trình chụp sẽ kéo dài trong một khoảng thời gian khi đèn flash đánh sáng, giữ vững máy ảnh cho đến khi tiếng màn trập phát ra ba lần.
- Sáu ảnh sẽ được tập hợp thành nhóm để quản lý (107).
- Sáu ảnh chỉ hiển thị đồng thời như hình minh họa trong bước 2 ngay sau khi chụp.

Trước khi sử dụng

Hướng dẫn cơ bản

Hướng dẫn chuyên sâu

1 Thông tin cơ bản về máy ảnh

2 Chế độ tự động / Chế độ bán tự động

3 Chế độ chụp khác

4 Chế độ P

5 Chế độ Tv, Av, M, C1 và C2

6 Chế độ xem lại

7 Chức năng Wi-Fi

8 Cài đặt menu

9 Phụ kiện

10 Phụ lục

Chỉ mục



Chọn hiệu ứng

► Ảnh ► Phim

Bạn có thể chọn hiệu ứng cho ảnh được chụp trong chế độ [📷].



- Sau khi chọn chế độ [📷], xoay nút xoay [☀️] để chọn hiệu ứng.

| | |
|------------|--------------------------------|
| 📷 Tự động | Tất cả hiệu ứng |
| 📷 Giả cổ | Ảnh giống như những tấm ảnh cũ |
| 📷 Đơn sắc | Ảnh chỉ có một màu |
| 📷 Đặc biệt | Ảnh trông rõ nét và độc đáo |
| 📷 Tự nhiên | Ảnh dịu màu, trông tự nhiên |

Chủ thể chuyển động (Thể thao)

► Ảnh ► Phim

Chụp liên tục trong khi máy ảnh lấy nét chủ thể chuyển động.



1 Vào chế độ [S].

- Đặt nút xoay chế độ thành [S].



2 Lấy nét.

- Trong khi nhấn nửa chừng nút chụp, máy ảnh sẽ tiếp tục điều chỉnh lấy nét và độ sáng ảnh trong khung màu xanh.

3 Chụp.

- Giữ nút chụp nhấn xuống hoàn toàn để chụp liên tục.



- Trong chế độ [S], ảnh có thể trông nhiều hạt do tốc độ ISO (📷 73) tăng để phù hợp với các điều kiện chụp.
- Để tìm hiểu thông tin chi tiết về phạm vi chụp ở chế độ [S], tham khảo phần "Phạm vi chụp" (📷 198).
- Máy sẽ ngừng trong giây lát trước khi bạn có thể chụp lại. Lưu ý rằng một số loại thẻ nhớ có thể khiến thời gian chờ trước khi chụp tiếp kéo dài hơn. Nên sử dụng thẻ nhớ SD Speed Class 6 hoặc cao hơn.
- Tùy thuộc vào điều kiện chụp, cài đặt máy ảnh và vị trí zoom, quá trình chụp có thể bị chậm lại.

Trước khi sử dụng

Hướng dẫn cơ bản

Hướng dẫn chuyên sâu

1 Thông tin cơ bản về máy ảnh

2 Chế độ tự động / Chế độ bán tự động

3 Chế độ chụp khác

4 Chế độ P

5 Chế độ Tv, Av, M, C1 và C2

6 Chế độ xem lại

7 Chức năng Wi-Fi

8 Cài đặt menu

9 Phụ kiện

10 Phụ lục

Chỉ mục



Cảnh cụ thể

Chọn chế độ phù hợp với cảnh chụp và máy ảnh sẽ tự động định cấu hình cài đặt để có ảnh tối ưu.



1 Vào chế độ [SCN].

- Đặt nút xoay chế độ thành [SCN].



2 Chọn chế độ chụp.

- Nhấn nút [Fn], chọn [SCN] trong menu, rồi chọn chế độ chụp (📖29).

3 Chụp.



👤 Chụp chân dung (Chân dung)

▶ Ảnh ▶ Phim

- Chụp ảnh người với hiệu ứng nét mềm.



🌃 Chụp cảnh đêm không sử dụng chân máy (Chụp đêm cầm tay)

▶ Ảnh ▶ Phim

- Chụp ảnh cảnh đêm hoặc chân dung đẹp với hậu cảnh là cảnh đêm, mà không cần giữ cố định máy ảnh (ví dụ như bằng chân máy).
- Ảnh đơn được tạo bằng cách hợp nhất các ảnh chụp liên tiếp, làm giảm rung máy và nhiễu ảnh.



🌃 Chụp trong điều kiện ánh sáng yếu (Ánh sáng yếu)

▶ Ảnh ▶ Phim

- Giảm tối đa rung máy và chủ thể khi chụp ngay cả trong điều kiện ánh sáng yếu.



❄️ Chụp với nền tuyết (Tuyết)

▶ Ảnh ▶ Phim

- Chụp ảnh người sáng, có màu sắc tự nhiên trên nền tuyết.



🎆 Chụp pháo hoa (Pháo hoa)

▶ Ảnh ▶ Phim

- Ảnh pháo hoa rực rỡ.



- Các chủ thể trong chế độ [SCN] xuất hiện lớn hơn so với các chế độ khác.
- Trong chế độ [SCN], ảnh có thể trông nhiều hạt do tốc độ ISO (📖73) tăng để phù hợp với các điều kiện chụp.
- Do máy ảnh sẽ chụp liên tục trong chế độ [SCN], vui lòng giữ vững máy trong khi chụp.
- Trong chế độ [SCN], hiện tượng nhòe ảnh quá mức do chuyển động hoặc một số điều kiện chụp nhất định có thể khiến ảnh không có được kết quả như mong muốn.
- Ở chế độ [SCN], gắn máy ảnh lên chân máy hoặc thực hiện các biện pháp khác để giữ vững máy và tránh rung máy. Ngoài ra, bạn nên đặt [Chống rung] thành [Tắt] khi sử dụng chân máy hoặc các biện pháp khác để giữ vững máy (📖90).

| |
|---------------------------------------|
| Trước khi sử dụng |
| Hướng dẫn cơ bản |
| Hướng dẫn chuyên sâu |
| 1 Thông tin cơ bản về máy ảnh |
| 2 Chế độ tự động / Chế độ bán tự động |
| 3 Chế độ chụp khác |
| 4 Chế độ P |
| 5 Chế độ Tv, Av, M, C1 và C2 |
| 6 Chế độ xem lại |
| 7 Chức năng Wi-Fi |
| 8 Cài đặt menu |
| 9 Phụ kiện |
| 10 Phụ lục |

Chỉ mục

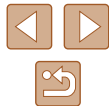



- Khi bạn sử dụng chân máy cho cảnh đêm, chụp ở chế độ [AUTO] thay vì chế độ [M] sẽ cho kết quả tốt hơn (📖33).
- Chế độ [P] có độ phân giải là [M] (2304 x 1728) và không thể thay đổi.
- Ở chế độ [M], mặc dù khung lấy nét không hiển thị khi nhấn nửa chừng nút chụp, máy ảnh vẫn lấy được nét tối ưu.

Hiệu ứng ảnh (Bộ lọc sáng tạo)

Thêm nhiều hiệu ứng khác nhau vào ảnh khi chụp.



1 Vào chế độ [Q].

- Đặt nút xoay chế độ thành [Q].

2 Chọn chế độ chụp.

- Nhấn nút [Q], chọn [HDR] trong menu, rồi chọn chế độ chụp (📖29).

3 Chụp.

👤 Chụp với màu sắc rực rỡ (Rất rực rỡ)

▶ Ảnh ▶ Phim

- Chụp với nhiều màu rực rỡ.

🖼️ Ảnh kiểu poster (Hiệu ứng Poster)

▶ Ảnh ▶ Phim

- Ảnh giống như một tấm bưu thiếp hoặc tranh minh họa cũ.



- Ở chế độ [Q] và [P], bạn nên thử chụp một số ảnh để đảm bảo có được kết quả mong muốn.

Trước khi sử dụng

Hướng dẫn cơ bản

Hướng dẫn chuyên sâu

1 Thông tin cơ bản về máy ảnh

2 Chế độ tự động / Chế độ bán tự động

3 Chế độ chụp khác

4 Chế độ P

5 Chế độ Tv, Av, M, C1 và C2

6 Chế độ xem lại

7 Chức năng Wi-Fi

8 Cài đặt menu

9 Phụ kiện

10 Phụ lục

Chỉ mục



Chụp cảnh có độ tương phản cao (Dải tương phản động cao)

► Ảnh ► Phim

Mỗi lần chụp sẽ có ba ảnh được chụp liên tục với các mức độ sáng khác nhau, sau đó máy ảnh sẽ kết hợp các khu vực ảnh có độ sáng tối ưu để tạo một ảnh đơn. Chế độ này có thể làm giảm thiểu vùng bị lóa và mất nét ảnh tại những vùng tối để quay lại chế độ chụp có độ tương phản cao.

1 Chọn [HDR].

- Thực hiện theo các bước 1 - 2 trong phần “Hiệu ứng ảnh (Bộ lọc sáng tạo)” (📖60) và chọn [HDR].



2 Chụp.

- Giữ chắc máy ảnh khi chụp. Khi nhấn hoàn toàn nút chụp xuống, máy ảnh sẽ chụp ba ảnh và ghép lại.



- Hiện tượng nhòe quá mức do chuyển động hoặc một số điều kiện chụp nhất định có thể khiến ảnh không có được kết quả như mong muốn.



- Nếu máy ảnh rung quá mức làm ảnh hưởng đến việc chụp, gấn máy ảnh lên chân máy hoặc thực hiện các biện pháp khác để giữ vững máy. Ngoài ra, bạn nên đặt [Chống rung] thành [Tắt] khi sử dụng chân máy hoặc các biện pháp khác để giữ vững máy (📖90).
- Chủ thể di chuyển sẽ làm ảnh bị mờ.
- Bạn cần chờ giây lát để máy ảnh xử lý và kết hợp ảnh trước khi có thể tiếp tục chụp ảnh.

Thêm các hiệu ứng nghệ thuật



- Thực hiện theo các bước 1 - 2 trong phần “Hiệu ứng ảnh (Bộ lọc sáng tạo)” (📖60) và chọn [HDR].
- Xoay nút xoay [🌞] để chọn hiệu ứng màu.

| | |
|---------------|---|
| Tự nhiên | Ảnh tự nhiên và gần gũi với thiên nhiên. |
| NT tiêu chuẩn | Ảnh như tranh vẽ với tông màu tương phản dịu hơn. |
| NT rực rỡ | Ảnh như tranh minh họa rực rỡ. |
| NT đậm nét | Ảnh như tranh sơn dầu với rìa đậm. |
| NT dập nổi | Ảnh như ảnh cũ có rìa đậm và khung cảnh tối. |

Trước khi sử dụng

Hướng dẫn cơ bản

Hướng dẫn chuyên sâu

1 Thông tin cơ bản về máy ảnh

2 Chế độ tự động / Chế độ bán tự động

3 Chế độ chụp khác

4 Chế độ P

5 Chế độ Tv, Av, M, C1 và C2

6 Chế độ xem lại

7 Chức năng Wi-Fi

8 Cài đặt menu

9 Phụ kiện

10 Phụ lục

Chỉ mục



Chụp với hiệu ứng ống kính mắt cá (Hiệu ứng mắt cá)

► Ảnh ► Phim

Chụp với hiệu ứng méo ảnh của ống kính mắt cá.

1 Chọn [📷].

- Thực hiện theo các bước 1 - 2 trong phần “Hiệu ứng ảnh (Bộ lọc sáng tạo)” (📖60) và chọn [📷].



2 Chọn mức hiệu ứng.

- Xoay nút xoay [🔧] để chọn mức hiệu ứng.
- Ảnh xem thử sẽ hiển thị với hiệu ứng đã được áp dụng.

3 Chụp.



- Trước tiên, chụp thử một số ảnh để đảm bảo có được kết quả mong muốn.

Ảnh giống mô hình thu nhỏ (Hiệu ứng thu nhỏ)

► Ảnh ► Phim

Tạo hiệu ứng mô hình thu nhỏ bằng cách làm mờ các khu vực ảnh ngoài khu vực bạn chọn.

Bạn cũng có thể làm phim có cảnh giống như trong mô hình thu nhỏ bằng cách chọn tốc độ xem lại trước khi ghi phim. Người và vật trong cảnh sẽ di chuyển nhanh trong khi xem lại. Lưu ý rằng âm thanh sẽ không được ghi lại.

1 Chọn [📷].

- Thực hiện theo các bước 1 - 2 trong phần “Hiệu ứng ảnh (Bộ lọc sáng tạo)” (📖60) và chọn [📷].
- Khung màu trắng hiển thị, biểu thị khu vực hình ảnh sẽ không bị làm mờ.

2 Chọn khu vực để giữ lấy nét.

- Nhấn nút [▼].
- Di chuyển cần gạt zoom để thay đổi cỡ khung và nhấn các nút [▲][▼] để di chuyển khung.



3 Đối với phim, chọn tốc độ xem lại phim.

- Xoay nút xoay [🔧] để chọn tốc độ.

4 Quay trở về màn hình chụp rồi chụp.

- Nhấn nút [📷] để quay trở về màn hình chụp rồi chụp.



Trước khi sử dụng

Hướng dẫn cơ bản

Hướng dẫn chuyên sâu

1 Thông tin cơ bản về máy ảnh

2 Chế độ tự động / Chế độ bán tự động

3 Chế độ chụp khác

4 Chế độ P

5 Chế độ Tv, Av, M, C1 và C2

6 Chế độ xem lại

7 Chức năng Wi-Fi

8 Cài đặt menu

9 Phụ kiện

10 Phụ lục

Chỉ mục



Tốc độ xem lại và thời gian xem lại ước chừng (cho clip một phút)

| Tốc độ | Thời gian xem lại |
|--------|-------------------|
| 5x | Khoảng 12 giây |
| 10x | Khoảng 6 giây |
| 20x | Khoảng 3 giây |



- Chức năng zoom không sử dụng được khi quay phim. Đảm bảo đặt zoom trước khi quay.
- Trước tiên, chụp thử một số ảnh để đảm bảo có được kết quả mong muốn.



- Để chuyển khung sang hướng dọc, nhấn các nút [◀][▶] ở bước 2. Để đi chuyển khung, nhấn lại các nút [◀][▶]. Để chuyển khung về lại hướng ngang, nhấn các nút [▲][▼].
- Giữ máy ảnh theo chiều dọc khi thay đổi hướng của khung.
- Ở tỷ lệ cỡ ảnh [4:3], chất lượng ảnh của phim là [E][G] và ở tỷ lệ cỡ ảnh [16:9], chất lượng phim là [E][H] (51). Không thể thay đổi các cài đặt chất lượng này.
- Không thể thay đổi hệ số zoom bằng nút [□] trên màn hình ở bước 2 và 3 hoặc trong khi quay phim.

Chụp với hiệu ứng máy đồ chơi (Hiệu ứng máy đồ chơi)

▶ Ảnh ▶ Phim

Hiệu ứng này khiến cho ảnh giống như chụp từ máy đồ chơi bằng cách làm mờ nét ảnh (góc ảnh tối hơn, mờ hơn) và thay đổi màu sắc tổng thể.

1 Chụp [📷].

- Thực hiện theo các bước 1 - 2 trong phần “Hiệu ứng ảnh (Bộ lọc sáng tạo)” (60) và chọn [📷].

2 Chọn tông màu.

- Xoay nút xoay [🌈] để chọn tông màu.
- Ảnh xem thử sẽ hiển thị với hiệu ứng đã được áp dụng.



3 Chụp.

| | |
|------------|--|
| Tiêu chuẩn | Ảnh giống như ảnh từ máy đồ chơi. |
| Ấm | Ảnh có tông màu ấm hơn so với [Tiêu chuẩn]. |
| Mát | Ảnh có tông màu mát hơn so với [Tiêu chuẩn]. |



- Trước tiên, chụp thử một số ảnh để đảm bảo có được kết quả mong muốn.

Trước khi sử dụng

Hướng dẫn cơ bản

Hướng dẫn chuyên sâu

1 Thông tin cơ bản về máy ảnh

2 Chế độ tự động / Chế độ bán tự động

3 Chế độ chụp khác

4 Chế độ P

5 Chế độ Tv, Av, M, C1 và C2

6 Chế độ xem lại

7 Chức năng Wi-Fi

8 Cài đặt menu

9 Phụ kiện

10 Phụ lục

Chỉ mục



Chụp với hiệu ứng nét mềm

► Ảnh ► Phim

Chức năng này làm ảnh trông như được chụp bằng máy ảnh có bộ lọc nét mềm. Bạn có thể điều chỉnh mức độ hiệu ứng như mong muốn.

1 Chọn [👤].

- Thực hiện theo các bước 1 - 2 trong phần “Hiệu ứng ảnh (Bộ lọc sáng tạo)” (📖60) và chọn [👤].



2 Chọn mức hiệu ứng.

- Xoay nút xoay [🌞] để chọn mức hiệu ứng.
- Ảnh xem thử sẽ hiển thị với hiệu ứng đã được áp dụng.

3 Chụp.



- Trước tiên, chụp thử một số ảnh để đảm bảo có được kết quả mong muốn.

Chụp ở chế độ đơn sắc

► Ảnh ► Phim

Chụp ảnh đen trắng, nâu đỏ hoặc xanh da trời và trắng.

1 Chọn [👤].

- Thực hiện theo các bước 1 - 2 trong phần “Hiệu ứng ảnh (Bộ lọc sáng tạo)” (📖60) và chọn [👤].

2 Chọn tông màu.

- Xoay nút xoay [🌞] để chọn tông màu.
- Ảnh xem thử sẽ hiển thị với hiệu ứng đã được áp dụng.



3 Chụp.

| | |
|--------------|----------------------------|
| Trắng đen | Ảnh đen trắng. |
| Nâu đỏ | Ảnh tông màu nâu đỏ. |
| Xanh da trời | Ảnh xanh da trời và trắng. |

Trước khi sử dụng

Hướng dẫn cơ bản

Hướng dẫn chuyên sâu

1 Thông tin cơ bản về máy ảnh

2 Chế độ tự động / Chế độ bán tự động

3 Chế độ chụp khác

4 Chế độ P

5 Chế độ Tv, Av, M, C1 và C2

6 Chế độ xem lại

7 Chức năng Wi-Fi

8 Cài đặt menu

9 Phụ kiện

10 Phụ lục

Chỉ mục



Chế độ đặc biệt cho các mục đích khác

Tự động chụp sau khi nhận diện khuôn mặt (Chụp thông minh)

► Ảnh ► Phim

Tự động chụp sau khi nhận diện nụ cười

► Ảnh ► Phim

Ngay cả khi bạn không nhấn nút chụp, máy ảnh vẫn tự động chụp sau khi nhận diện được nụ cười.

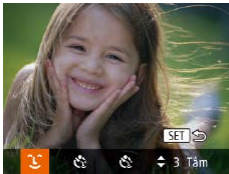

1 Chọn [☺].

- Thực hiện theo các bước 1 – 2 trong phần “Cảnh cụ thể” (📖59) và chọn [☺], rồi nhấn nút [▼].
- Nhấn các nút [◀][▶] để chọn [☺], rồi nhấn nút [⏻].
- Máy ảnh vào chế độ chờ chụp và thông báo [Bật nhận diện nụ cười] hiển thị.



2 Hướng máy ảnh về phía người cần chụp.

- Mỗi khi nhận diện được nụ cười, máy ảnh sẽ chụp sau khi đèn phát sáng.
- Để tạm dừng nhận diện nụ cười, nhấn nút [▲]. Nhấn lại nút [▲] để tiếp tục nhận diện.



- Khi chụp xong, chuyển sang chế độ khác để máy ảnh không tiếp tục chụp mỗi khi nhận diện được nụ cười.



- Bạn cũng có thể nhấn nút chụp để chụp như thông thường.
- Máy ảnh có thể nhận diện nụ cười dễ dàng hơn khi chủ thể hướng về máy ảnh với nụ cười hiện rõ để máy ảnh nhận diện được hàm răng.
- Để thay đổi số ảnh chụp, nhấn các nút [▲][▼] sau khi chọn [☺] ở bước 1. [Nhảy nhảy mắt] (📖55) chỉ có thể dùng cho ảnh cuối cùng.
- Chụp tự động không sử dụng được khi bạn giữ nút [⏻].

Sử dụng Tự hẹn giờ nhảy mắt

► Ảnh ► Phim

Hướng máy ảnh về phía người cần chụp và nhấn hoàn toàn nút chụp xuống. Máy ảnh sẽ chụp khoảng 2 giây sau khi nhận diện nhảy mắt.



1 Chọn [👁].

- Thực hiện theo các bước 1 – 2 trong phần “Cảnh cụ thể” (📖59) và chọn [👁], rồi nhấn nút [▼].
- Nhấn các nút [◀][▶] để chọn [👁], rồi nhấn nút [⏻].

2 Bỏ cục ảnh và nhấn nửa chừng nút chụp.

- Đảm bảo khung màu xanh lá cây hiển thị xung quanh khuôn mặt người sẽ nhảy mắt.

3 Nhấn hoàn toàn nút chụp xuống.

- Máy ảnh vào chế độ chờ chụp và thông báo [Nhảy mắt để chụp] hiển thị.
- Đèn nhấp nháy và máy phát ra âm thanh hẹn giờ.

Trước khi sử dụng

Hướng dẫn cơ bản

Hướng dẫn chuyên sâu

1 Thông tin cơ bản về máy ảnh

2 Chế độ tự động / Chế độ bán tự động

3 Chế độ chụp khác

4 Chế độ P

5 Chế độ Tv, Av, M, C1 và C2

6 Chế độ xem lại

7 Chức năng Wi-Fi

8 Cài đặt menu

9 Phụ kiện

10 Phụ lục

Chỉ mục





4 Hướng mặt về phía máy ảnh và nháy mắt.

- Máy ảnh sẽ chụp khoảng 2 giây sau khi nhận diện nháy mắt của người có mặt trong khung.
- Để hủy chụp sau khi bạn đã kích hoạt hẹn giờ, nhấn nút [MENU].



- Từ từ nháy lại mắt nếu máy ảnh chưa nhận diện được nháy mắt.
- Nháy mắt có thể không được nhận diện nếu mắt bị che khuất bởi tóc, mũ hoặc kính.
- Nhắm rồi mở mắt ngay cũng sẽ được nhận diện là nháy mắt.
- Nếu không nhận diện được nháy mắt, máy ảnh vẫn sẽ chụp sau khoảng 15 giây.
- Để thay đổi số ảnh chụp, nhấn các nút [▲][▼] sau khi chọn [C] ở bước 1. [Nhập nháy mắt] (55) chỉ có thể dùng cho ảnh cuối cùng.
- Khi nhấn hoàn toàn nút chụp, nếu không có người trong khu vực chụp, máy ảnh sẽ chụp sau khi có người đi vào khu vực chụp và nháy mắt.
- Không thể thay đổi hệ số zoom bằng nút [Z] sau khi bạn đã nhấn hoàn toàn nút chụp.

Sử dụng Hẹn giờ nhận diện

► Ảnh ► Phim

Máy ảnh sẽ chụp khoảng 2 giây sau khi nhận diện được khuôn mặt mới (chẳng hạn như người chụp) xuất hiện trong khu vực chụp (83). Tính năng này hữu ích khi chụp cả bạn trong ảnh nhóm hoặc các ảnh tương tự.



1 Chọn [C].

- Thực hiện theo các bước 1 – 2 trong phần “Cảnh cụ thể” (59) và chọn [C], rồi nhấn nút [▼].
- Nhấn các nút [◀][▶] để chọn [C], rồi nhấn nút [C].

2 Bỏ cục ảnh và nhấn nửa chừng nút chụp.

- Đảm bảo khung màu xanh lá cây hiển thị xung quanh khuôn mặt bạn lấy nét và khung màu trắng hiển thị xung quanh các khuôn mặt khác.

3 Nhấn hoàn toàn nút chụp xuống.

- Máy ảnh vào chế độ chờ chụp và hiển thị thông báo [Nhìn thẳng vào máy ảnh để bắt đầu đếm lùi].
- Đèn nhấp nháy và máy phát ra âm thanh hẹn giờ.

4 Đi vào khu vực chụp cùng các chủ thể khác và nhìn vào máy ảnh.

- Sau khi máy ảnh nhận diện được khuôn mặt mới, tốc độ đèn nhấp nháy và âm thanh hẹn giờ sẽ nhanh hơn. (Khi đèn flash đánh sáng, đèn vẫn sáng.) Máy ảnh sẽ chụp sau khoảng 2 giây.
- Để hủy chụp sau khi bạn đã kích hoạt hẹn giờ, nhấn nút [MENU].



| |
|---------------------------------------|
| Trước khi sử dụng |
| Hướng dẫn cơ bản |
| Hướng dẫn chuyên sâu |
| 1 Thông tin cơ bản về máy ảnh |
| 2 Chế độ tự động / Chế độ bán tự động |
| 3 Chế độ chụp khác |
| 4 Chế độ P |
| 5 Chế độ Tv, Av, M, C1 và C2 |
| 6 Chế độ xem lại |
| 7 Chức năng Wi-Fi |
| 8 Cài đặt menu |
| 9 Phụ kiện |
| 10 Phụ lục |
| Chỉ mục |





- Ngay cả khi bạn đã vào khu vực chụp cùng với những người khác nhưng máy ảnh không nhận diện được khuôn mặt bạn, máy ảnh vẫn sẽ chụp sau khoảng 15 giây.
- Để thay đổi số ảnh chụp, nhấn các nút [▲][▼] sau khi chọn [C] ở bước 1. [Nhấn nhảy mắt] (👁️55) chỉ có thể dùng cho ảnh cuối cùng.
- Không thể thay đổi hệ số zoom bằng nút [□] sau khi bạn đã nhấn hoàn toàn nút chụp.

Quay các phim khác nhau

▶ Ảnh ▶ Phim

Quay phim ở chế độ phim

▶ Ảnh ▶ Phim



1 Vào chế độ [C].

- Đặt nút xoay chế độ thành [C].
- Thanh màu đen hiển thị ở rìa trên cùng và dưới cùng của màn hình, chủ thể được phóng to không đáng kể. Thanh màu đen biểu thị các khu vực ảnh không được ghi.

2 Định cấu hình cài đặt phù hợp với phim (📖182).

3 Quay phim.

- Nhấn nút quay phim.
- Để ngừng ghi phim, nhấn lại nút quay phim.

Trước khi sử dụng

Hướng dẫn cơ bản

Hướng dẫn chuyên sâu

1 Thông tin cơ bản về máy ảnh

2 Chế độ tự động / Chế độ bán tự động

3 Chế độ chụp khác

4 Chế độ P

5 Chế độ Tv, Av, M, C1 và C2

6 Chế độ xem lại

7 Chức năng Wi-Fi

8 Cài đặt menu

9 Phụ kiện

10 Phụ lục

Chi mục



Khóa hoặc thay đổi độ sáng ảnh trước khi quay phim

► Ảnh ► Phim

Bạn có thể khóa phơi sáng trước hoặc trong khi quay phim hoặc điều chỉnh theo các mức tăng 1/3 điểm dừng trong phạm vi từ -2 đến +2.

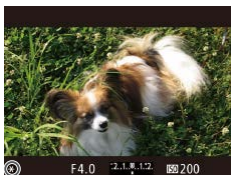

1 Khóa phơi sáng.

- Nhấn nút [☒] để khóa phơi sáng trong khi nhấn giữ nửa chừng nút chụp. Biểu tượng [☒] sẽ hiển thị.
- Để mở khóa phơi sáng, nhấn lại nút [☒].

2 Điều chỉnh phơi sáng.

- Xoay nút xoay [☀] để điều chỉnh phơi sáng như xem màn hình.

3 Quay phim.



- Để giảm âm thanh của nút xoay [☀] trong khi quay phim, nhấn các nút [▲][▼] và điều chỉnh cài đặt.
- Bạn có thể chuyển giữa điều chỉnh bù trừ phơi sáng và vị trí lấy nét trong khi quay phim MF (MF 79) mỗi lần nhấn nút [☒]. Nhấn các nút [▲][▼] để định cấu hình cài đặt.

Cài đặt âm thanh

► Ảnh ► Phim

Điều chỉnh âm lượng được ghi

Mặc dù máy ảnh tự động điều chỉnh mức ghi (âm lượng) để giảm méo âm, bạn có thể đặt mức ghi bằng tay để phù hợp với cảnh quay.

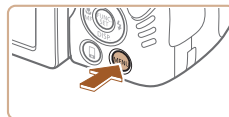

1 Truy cập màn hình [Ghi âm].

- Nhấn nút [MENU], chọn [Ghi âm] trên tab [📷], rồi nhấn nút [ⓘ] (📖30).

2 Định cấu hình cài đặt.

- Chọn [Ghi âm], rồi chọn [Chỉnh tay] (📖30).
- Nhấn nút [▼], rồi nhấn các nút [◀][▶] để định cấu hình [Cấp].
- Để khôi phục cài đặt ban đầu, lặp lại quá trình này nhưng chọn [Tự động].



Trước khi sử dụng

Hướng dẫn cơ bản

Hướng dẫn chuyên sâu

1 Thông tin cơ bản về máy ảnh

2 Chế độ tự động / Chế độ bán tự động

3 Chế độ chụp khác

4 Chế độ P

5 Chế độ Tv, Av, M, C1 và C2

6 Chế độ xem lại

7 Chức năng Wi-Fi

8 Cài đặt menu

9 Phụ kiện

10 Phụ lục

Chỉ mục



Tắt lọc gió

Giảm thiểu méo âm khi có gió mạnh. (Để đảm bảo âm thanh được tự nhiên, hạn chế sử dụng trừ khi có gió.) Trong trường hợp này, bạn có thể tắt lọc gió.

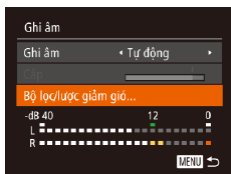

- Truy cập màn hình [Ghi âm] như mô tả ở bước 1 của phần “Điều chỉnh âm lượng được ghi”.
- Chọn [Bộ lọc/lọc giảm gió], rồi nhấn nút [On].
- Chọn [Lọc gió], rồi chọn [Tắt] (📖30).

Sử dụng bộ lọc giảm

Bộ lọc giảm có thể giảm thiểu âm thanh bị méo do tiếng ồn môi trường. Tuy nhiên, sử dụng trong môi trường yên tĩnh có thể làm giảm âm lượng được ghi.

- Truy cập màn hình [Ghi âm] như mô tả ở bước 1 của phần “Điều chỉnh âm lượng được ghi”.
- Chọn [Bộ lọc/lọc giảm gió], rồi nhấn nút [On].
- Chọn [Bộ lọc giảm], rồi chọn [Bật] (📖30).

Quay phim iFrame

▶ Ảnh ▶ Phim

Phim có thể chỉnh sửa với phần mềm hoặc thiết bị tương thích iFrame. Bạn có thể chỉnh sửa, lưu và quản lý nhanh chóng các phim iFrame bằng phần mềm (📖164).

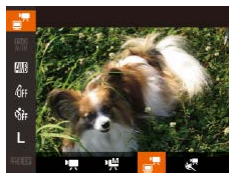

1 Chọn [📷].

- Đặt nút xoay chế độ thành [📷].
- Nhấn nút [📷], chọn [📷] trong menu, và chọn [📷] (📖29).
- Thanh màu đen hiển thị ở rìa trên cùng và dưới cùng màn hình biểu thị các khu vực ảnh không được ghi.

2 Quay phim (📖67).

- Nhấn nút quay phim.
- Để ngừng ghi phim, nhấn lại nút quay phim.



- Độ phân giải là [FHD 50P] (📖53) và không thể thay đổi.
- iFrame là định dạng video do Apple Inc. phát triển.

Trước khi sử dụng

Hướng dẫn cơ bản

Hướng dẫn chuyên sâu

1 Thông tin cơ bản về máy ảnh

2 Chế độ tự động / Chế độ bán tự động

3 Chế độ chụp khác

4 Chế độ P

5 Chế độ Tv, Av, M, C1 và C2

6 Chế độ xem lại

7 Chức năng Wi-Fi

8 Cài đặt menu

9 Phụ kiện

10 Phụ lục

Chi mục



Quay phim hành động rất chậm

► Ảnh ► Phim

Bạn có thể quay chủ thể chuyển động nhanh và xem lại ở tốc độ chậm sau đó. Lưu ý rằng âm thanh sẽ không được ghi lại.

1 Chọn [📷].

- Đặt nút xoay chế độ thành [📷].
- Nhấn nút [📷], chọn [📷] trong menu, và chọn [📷] (📖29).



2 Chọn tốc độ khung hình.

- Nhấn nút [📷], chọn [📷] trong menu và chọn tốc độ khung hình mong muốn (📖29).
- Tùy chọn bạn đã định cấu hình sẽ hiển thị.



3 Quay phim (📖67).

- Nhấn nút quay phim.
- Thanh hiển thị thời gian đã quay được hiển thị. Thời lượng tối đa của clip là khoảng 30 giây.
- Để ngừng ghi phim, nhấn lại nút quay phim.

| T.độ khung hình | Chất lượng phim | Thời gian xem lại (Với clip 30 giây) |
|--------------------|-------------------|--------------------------------------|
| 240P 240 hình/giây | 1080P (320 x 240) | Khoảng 4 phút |
| 120P 120 hình/giây | 4K (640 x 480) | Khoảng 2 phút |



- Chức năng zoom không sử dụng được trong khi quay, ngay cả khi bạn di chuyển cần gạt zoom.
- Lấy nét, phơi sáng và màu được xác định khi bạn nhấn nút quay phim.



- Khi bạn xem phim (📖101), phim sẽ được xem lại ở tốc độ chậm.
- Bạn có thể thay đổi tốc độ xem lại phim bằng cách sử dụng phần mềm (📖164).

Trước khi sử dụng

Hướng dẫn cơ bản

Hướng dẫn chuyên sâu

1 Thông tin cơ bản về máy ảnh

2 Chế độ tự động / Chế độ bán tự động

3 Chế độ chụp khác

4 Chế độ P

5 Chế độ Tv, Av, M, C1 và C2

6 Chế độ xem lại

7 Chức năng Wi-Fi

8 Cài đặt menu

9 Phụ kiện

10 Phụ lục

Chỉ mục



4

Chế độ P

Sử dụng kiểu chụp ưa thích để có được những bức ảnh rõ nét hơn



- Các hướng dẫn trong chương này áp dụng cho máy ảnh khi đặt nút xoay chế độ thành **P**.
- **P**: Lập trình phơi sáng tự động; AE: Tự động phơi sáng
- Đối với các chế độ khác ngoài chế độ **P**, trước khi sử dụng bất kỳ chức năng nào được giới thiệu trong chương, đảm bảo chức năng này có thể sử dụng ở chế độ đó (📖182).

Chụp ở chế độ phơi sáng tự động (Chế độ [P])

► Ảnh ► Phim

Bạn có thể tùy chỉnh nhiều cài đặt chức năng để phù hợp với kiểu chụp mong muốn.



1 Vào chế độ [P].

- Đặt nút xoay chế độ thành **P**.

2 Tùy chỉnh cài đặt như mong muốn (📖72 – 📖90), rồi chụp.



- Nếu không có đủ phơi sáng khi nhấn nửa chừng nút chụp, tốc độ màn trập và giá trị khẩu độ sẽ hiển thị bằng màu cam. Trong trường hợp này, thử điều chỉnh tốc độ ISO (📖73) hoặc bật flash (nếu chủ thể tối, 📖86), khi đó có thể đạt được phơi sáng thích hợp.
- Cũng có thể quay phim ở chế độ **P** bằng cách nhấn nút quay phim. Tuy nhiên, một số cài đặt trong FUNC. (📖29) và MENU (📖30) có thể được tự động điều chỉnh để ghi phim.

Trước khi sử dụng

Hướng dẫn cơ bản

Hướng dẫn chuyên sâu

1 Thông tin cơ bản về máy ảnh

2 Chế độ tự động / Chế độ bán tự động

3 Chế độ chụp khác

4 Chế độ P

5 Chế độ Tv, Av, M, C1 và C2

6 Chế độ xem lại

7 Chức năng Wi-Fi

8 Cài đặt menu

9 Phụ kiện

10 Phụ lục

Chỉ mục



Độ sáng ảnh (Phơi sáng)

Điều chỉnh độ sáng ảnh (Bù trừ phơi sáng)

► Ảnh ► Phim

Phơi sáng tiêu chuẩn do máy ảnh đặt có thể điều chỉnh theo mức tăng 1/3 điểm dừng, trong phạm vi từ -3 đến +3.



- Nhấn nút [Z]. Nhìn vào màn hình, xoay nút xoay [SUN] để điều chỉnh độ sáng, rồi nhấn lại nút [Z] khi hoàn tất.
- Mức hiệu chỉnh bạn đã chỉ định được hiển thị.

Khóa độ sáng ảnh / Phơi sáng (Khóa đo sáng)

► Ảnh ► Phim

Trước khi chụp, bạn có thể khóa phơi sáng hoặc chỉ định lấy nét và phơi sáng riêng.

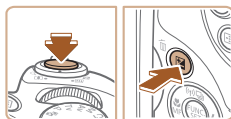

1 Khóa phơi sáng.

- Hướng máy ảnh vào chủ thể để chụp với khóa phơi sáng. Nhấn nửa chừng nút chụp, rồi nhấn nút [Z].
- Biểu tượng [X] hiển thị và phơi sáng bị khóa.
- Để mở khóa đo sáng, nhấn nút chụp và nhấn lại nút [Z]. Trong trường hợp này, biểu tượng [X] sẽ không hiển thị nữa.

2 Bỏ cục ảnh và chụp.

- Sau một lần chụp, khóa đo sáng được mở và biểu tượng [X] sẽ không hiển thị nữa.



- AE: Auto Exposure (Tự động phơi sáng)
- Sau khi khóa phơi sáng, có thể điều chỉnh giá trị kết hợp khẩu độ và tốc độ màn trập bằng cách xoay vòng [SUN] (Chuyển đổi chương trình).

Thay đổi phương pháp đo sáng

► Ảnh ► Phim

Điều chỉnh phương pháp đo sáng (cách đo độ sáng) để phù hợp với điều kiện chụp như sau.



- Nhấn nút [Z], chọn biểu tượng [Z] trong menu và chọn tùy chọn mong muốn (📖 29).
- Tùy chọn bạn đã định cấu hình sẽ hiển thị.

| | |
|----------------------|---|
| Toàn khung | Dành cho các điều kiện chụp thông thường, bao gồm cả chụp ngược sáng. Tự động điều chỉnh phơi sáng để phù hợp với điều kiện chụp. |
| Trung bình trung tâm | Xác định độ sáng trung bình của ánh sáng trên ảnh, được tính bằng cách lấy độ sáng ở khu vực trung tâm làm trọng tâm. |
| Điểm | Chỉ đo sáng trong phạm vi [] (Khung đo sáng điểm). Bạn cũng có thể liên kết khung đo sáng điểm với khung lấy nét (📖 73). |

Trước khi sử dụng

Hướng dẫn cơ bản

Hướng dẫn chuyên sâu

1 Thông tin cơ bản về máy ảnh

2 Chế độ tự động / Chế độ bán tự động

3 Chế độ chụp khác

4 Chế độ P

5 Chế độ Tv, Av, M, C1 và C2

6 Chế độ xem lại

7 Chức năng Wi-Fi

8 Cài đặt menu

9 Phụ kiện

10 Phụ lục

Chỉ mục



Liên kết khung đo sáng điểm với khung lấy nét

► Ảnh ► Phim



1 Đặt phương pháp đo sáng thành



- Thực hiện theo các bước trong phần “Thay đổi phương pháp đo sáng” (📖72) để chọn [•••].

2 Định cấu hình cài đặt.

- Nhấn nút [MENU], chọn [Đo sáng điểm] trên tab [📷], rồi chọn [Điểm AF] (📖30).
- Khung đo sáng điểm sẽ được liên kết với chuyển động của khung lấy nét (📖82).



- Không thể sử dụng khi đặt [Khung lấy nét] thành [Dò tìm mặt] (📖83) hoặc [Lấy nét động] (📖83).

Thay đổi tốc độ ISO

► Ảnh ► Phim



- Nhấn nút [ISO], rồi chọn [ISO] trong menu (📖29).
- Nhấn các nút [◀▶] hoặc xoay nút xoay [🔧] để chọn tốc độ ISO.
- Tùy chọn bạn đã định cấu hình sẽ hiển thị.

| | | |
|------------------------------------|---|---|
| AUTO | Tự động điều chỉnh tốc độ ISO để phù hợp với chế độ chụp và các điều kiện chụp. | |
| 100, 125, 160, 200 | Thấp | Đề chụp ngoài trời trong điều kiện thời tiết tốt. |
| 250, 320, 400, 500, 640, 800 | Khá thấp | Đề chụp trong điều kiện trời nhiều mây hoặc chạng vạng. |
| 1000, 1250, 1600, 2000, 2500, 3200 | Khá cao | Đề chụp cảnh đêm hoặc trong phòng tối. |



- Hiện tượng nhòe do chuyển động giảm không đáng kể ở tốc độ ISO [3200], bạn có thể chỉ định chế độ [🔧] (📖59) và chọn [4000], [5000] hoặc [6400].

Trước khi sử dụng

Hướng dẫn cơ bản

Hướng dẫn chuyên sâu

1 Thông tin cơ bản về máy ảnh

2 Chế độ tự động / Chế độ bán tự động

3 Chế độ chụp khác

4 Chế độ P

5 Chế độ Tv, Av, M, C1 và C2

6 Chế độ xem lại

7 Chức năng Wi-Fi

8 Cài đặt menu

9 Phụ kiện

10 Phụ lục

Chỉ mục





- Để xem tốc độ ISO được đặt tự động khi tốc độ ISO được đặt thành [AUTO], nhấn nửa chừng nút chụp.
- Mặc dù việc chọn tốc độ ISO thấp hơn có thể giúp ảnh giảm nhiễu hạt, nhưng trong một số điều kiện chụp, nhiễu khả năng chủ thể và máy ảnh sẽ bị rung.
- Việc chọn tốc độ ISO cao hơn sẽ làm tăng tốc độ màn trập, điều này có thể giúp giảm rung chủ thể và máy ảnh, và tăng phạm vi flash. Tuy nhiên, ảnh có thể trông nhiễu hạt.

Điều chỉnh thiết lập ISO tự động

► Ảnh ► Phim

Khi đặt máy ảnh thành [AUTO], có thể chỉ định tốc độ ISO tối đa trong khoảng [400] – [3200] và có thể chỉ định độ nhạy trong phạm vi ba mức.

1 Truy cập màn hình cài đặt.

- Nhấn nút [MENU], chọn [Thiết lập ISO tự động] trên tab [📷], rồi nhấn nút [🔍] (📖30).

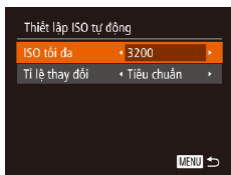

2 Định cấu hình cài đặt.

- Chọn mục menu để định cấu hình, rồi chọn tùy chọn mong muốn (📖30).



- Bạn cũng có thể truy cập màn hình [Thiết lập ISO tự động] khi màn hình cài đặt tốc độ ISO (📖73) hiển thị, bằng cách nhấn nút [MENU].

Thay đổi mức giảm nhiễu (ISO NR cao)

Bạn có thể chọn trong số 3 mức giảm nhiễu: [Tiêu chuẩn], [Cao], [Thấp]. Chức năng này đặc biệt hiệu quả khi chụp ở tốc độ ISO cao.



- Nhấn nút [MENU], chọn [ISO NR cao] trên tab [📷], rồi chọn tùy chọn mong muốn (📖30).



- Không sử dụng được với [RAW] hoặc [RAW] (📖89).

Phơi sáng hỗn hợp tự động (Chụp AEB)

► Ảnh ► Phim

Ba ảnh liên tiếp được chụp ở các mức phơi sáng khác nhau (phơi sáng chuẩn, thiếu sáng, rồi dư sáng) trong mỗi lần chụp. Bạn có thể điều chỉnh lượng thiếu sáng và dư sáng (so với phơi sáng chuẩn) từ -2 đến +2 điểm dừng theo các mức tăng 1/3 điểm dừng.



1 Chọn [📷].

- Nhấn nút [🔍], chọn [📷] trong menu, và chọn [📷] (📖29).

Trước khi sử dụng

Hướng dẫn cơ bản

Hướng dẫn chuyên sâu

1 Thông tin cơ bản về máy ảnh

2 Chế độ tự động / Chế độ bán tự động

3 Chế độ chụp khác

4 Chế độ P

5 Chế độ Tv, Av, M, C1 và C2

6 Chế độ xem lại

7 Chức năng Wi-Fi

8 Cài đặt menu

9 Phụ kiện

10 Phụ lục

Chỉ mục



Hiệu chỉnh bóng

► Ảnh ► Phim

Tự động giữ chi tiết ảnh ở vùng tối như sau.



- Nhấn nút [ON], chọn [OFF] trong menu, và chọn [Auto] (📖29).
- Khi cài đặt hoàn tất, biểu tượng [Auto] hiển thị.

Màu ảnh

Điều chỉnh cân bằng trắng

► Ảnh ► Phim

Bằng cách điều chỉnh cân bằng trắng (WB), bạn có thể làm cho cảnh chụp có màu sắc trông tự nhiên hơn.



- Nhấn nút [WB], chọn biểu tượng [WB] trong menu và chọn tùy chọn mong muốn (📖29).
- Tùy chọn bạn đã định cấu hình sẽ hiển thị.

| | |
|-------------|---|
| Tự động | Tự động đặt cân bằng trắng tối ưu cho đa số các điều kiện chụp. |
| Ban ngày | Để chụp ngoài trời trong điều kiện thời tiết tốt. |
| Bóng râm | Để chụp trong bóng râm. |
| Mây | Để chụp trong điều kiện trời nhiều mây hoặc chạng vạng. |
| Đèn tròn | Để chụp trong điều kiện chiếu sáng bằng đèn dây tóc thông thường. |
| Huỳnh quang | Để chụp trong điều kiện chiếu sáng bằng đèn huỳnh quang trắng. |
| H/quang cao | Để chụp trong điều kiện chiếu sáng bằng đèn huỳnh quang ban ngày. |
| Đèn flash | Để chụp có flash. |
| Tùy chọn | Để đặt cân bằng trắng tùy chọn bằng tay (📖77). |

Trước khi sử dụng

Hướng dẫn cơ bản

Hướng dẫn chuyên sâu

1 Thông tin cơ bản về máy ảnh

2 Chế độ tự động / Chế độ bán tự động

3 Chế độ chụp khác

4 Chế độ P

5 Chế độ Tv, Av, M, C1 và C2

6 Chế độ xem lại

7 Chức năng Wi-Fi

8 Cài đặt menu

9 Phụ kiện

10 Phụ lục

Chỉ mục



Cân bằng trắng tùy chọn

► Ảnh ► Phim

Đề màu sắc ảnh trông tự nhiên trong điều kiện ánh sáng khi chụp, điều chỉnh cân bằng trắng cho phù hợp với nguồn sáng. Cài đặt cân bằng trắng với nguồn sáng tương tự như nguồn sáng khi chụp.

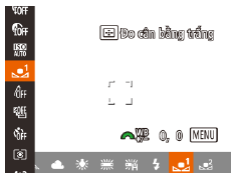

- Thực hiện theo các bước trong phần “Điều chỉnh cân bằng trắng” (📖76) để chọn [☀️] hoặc [🌧️].
- Hướng máy ảnh về phía chủ thể màu trắng, chỉnh sao cho toàn bộ màn hình đều chuyển sang màu trắng. Nhấn nút [📷].
- Sắc thái của màn hình sẽ thay đổi sau khi dữ liệu cân bằng trắng được ghi lại.



- Nếu bạn thay đổi cài đặt máy ảnh sau khi đã ghi dữ liệu cân bằng trắng, màu sắc ảnh có thể sẽ trông không tự nhiên.

Hiệu chỉnh cân bằng trắng bằng tay

► Ảnh ► Phim

Bạn có thể hiệu chỉnh cân bằng trắng. Điều chỉnh này có thể khớp với hiệu ứng khi sử dụng kính lọc chuyển đổi nhiệt độ hoặc kính lọc chỉnh sắc có bán trên thị trường.



1 Định cấu hình cài đặt.

- Thực hiện theo các bước trong phần “Điều chỉnh cân bằng trắng” (📖76) để chọn [☀️].
- Xoay nút xoay [🔧] để điều chỉnh mức hiệu chỉnh cho B và A.
- Khi cài đặt hoàn tất, biểu tượng [📷] hiển thị.

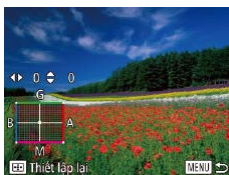

2 Định cấu hình cài đặt nâng cao.

- Để định cấu hình cài đặt nâng cao hơn, nhấn nút [MENU] và điều chỉnh mức hiệu chỉnh bằng cách xoay nút xoay [🔧] hoặc nhấn các nút [▲][▼][◀][▶].
- Để đặt lại mức hiệu chỉnh, nhấn nút [📷].
- Nhấn nút [MENU] để hoàn tất cài đặt.



- Máy ảnh sẽ giữ các mức hiệu chỉnh cân bằng trắng ngay cả khi bạn chuyển sang tùy chọn cân bằng trắng (thực hiện các bước trong “Điều chỉnh cân bằng trắng” (📖76)), nhưng các mức hiệu chỉnh sẽ được đặt lại nếu bạn ghi dữ liệu cân bằng trắng tùy chọn.



- B: xanh da trời; A: hổ phách; M: đỏ tía; G: xanh lá cây
- Một mức hiệu chỉnh xanh da trời/hổ phách tương đương với 7 mired trên kính lọc chuyển đổi nhiệt độ màu. (Mired: Đơn vị nhiệt độ màu đại diện cho mật độ kính lọc chuyển đổi nhiệt độ màu)

Thay đổi tông màu ảnh (Màu sắc riêng)

► Ảnh ► Phim

Thay đổi tông màu ảnh theo mong muốn, chẳng hạn như chuyển ảnh sang màu nâu đỏ hoặc đen trắng.

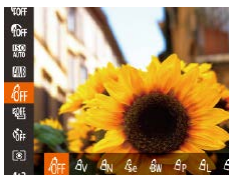

- Nhấn nút [📷], chọn biểu tượng [🎨] trong menu và chọn tùy chọn mong muốn (📖29).
- Tùy chọn bạn đã định cấu hình sẽ hiển thị.

Trước khi sử dụng

Hướng dẫn cơ bản

Hướng dẫn chuyên sâu

1 Thông tin cơ bản về máy ảnh

2 Chế độ tự động / Chế độ bán tự động

3 Chế độ chụp khác

4 Chế độ P

5 Chế độ Tv, Av, M, C1 và C2

6 Chế độ xem lại

7 Chức năng Wi-Fi

8 Cài đặt menu

9 Phụ kiện

10 Phụ lục

Chỉ mục



| | | |
|---|------------------|---|
| ☞ | Tắt màu riêng | – |
| ☞ | Rực rỡ | Nhấn mạnh vào độ tương phản và bão hòa màu, giúp ảnh thêm sắc nét. |
| ☞ | Trung tính | Giảm độ tương phản và bão hòa màu để ảnh màu dịu hơn. |
| ☞ | Nâu đỏ | Tạo ảnh có tông màu nâu đỏ. |
| ☞ | Trắng đen | Tạo ảnh đen trắng. |
| ☞ | Fim d/ bản | Kết hợp các hiệu ứng xanh trời đậm, xanh lá đậm và đỏ đậm để tăng độ tự nhiên cho ảnh, giúp ảnh có màu sắc trông tự nhiên tương tự như ảnh trên phim dương bản. |
| ☞ | Tông màu da sáng | Làm sáng tông màu da. |
| ☞ | Tông màu da tối | Làm tối tông màu da. |
| ☞ | Xanh trời đậm | Nhấn mạnh màu xanh da trời trong ảnh. Làm cho bầu trời, đại dương và các chủ thể màu xanh da trời khác rực rỡ hơn. |
| ☞ | Xanh lá đậm | Nhấn mạnh màu xanh lá cây trong ảnh. Làm cho ngọn núi, tán lá và các chủ thể màu xanh lá cây khác rực rỡ hơn. |
| ☞ | Đỏ đậm | Nhấn mạnh màu đỏ trong ảnh. Làm cho các chủ thể màu đỏ rực rỡ hơn. |
| ☞ | Màu tùy chọn | Điều chỉnh độ tương phản, độ sắc nét, bão hòa màu và các đặc tính khác như mong muốn (☞78). |



- Không thể sử dụng cân bằng trắng (☞76) trong các chế độ [☞] hoặc [☞].
- Trong chế độ [☞] và [☞], các màu sắc ngoài tông màu da người đều có thể chỉnh sửa. Các cài đặt này có thể không tạo kết quả như mong muốn với một số tông màu da.

Màu tùy chọn

► Ảnh ► Phim

Chọn mức độ tương phản, độ sắc nét, bão hòa màu, tông màu đỏ, xanh lá cây, xanh da trời và màu da theo mong muốn trong phạm vi 1 – 5.

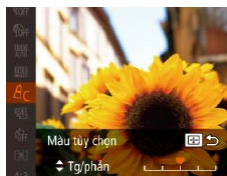

1 Truy cập màn hình cài đặt.

- Thực hiện theo các bước trong phần “Thay đổi tông màu ảnh (Màu sắc riêng)” (☞77) để chọn [☞], rồi nhấn nút [☞].

2 Định cấu hình cài đặt.

- Nhấn các nút [▲][▼] để chọn tùy chọn, rồi chỉ định giá trị bằng cách nhấn các nút [◀][▶].
- Để tạo hiệu ứng mạnh hơn/đậm hơn (hoặc tông màu da tối hơn), điều chỉnh giá trị sang phải. Để tạo hiệu ứng yếu hơn/nhạt hơn (hoặc tông màu da sáng hơn), điều chỉnh giá trị sang trái.
- Nhấn nút [☞] để hoàn tất cài đặt.

Trước khi sử dụng

Hướng dẫn cơ bản

Hướng dẫn chuyên sâu

1 Thông tin cơ bản về máy ảnh

2 Chế độ tự động / Chế độ bán tự động

3 Chế độ chụp khác

4 Chế độ P

5 Chế độ Tv, Av, M, C1 và C2

6 Chế độ xem lại

7 Chức năng Wi-Fi

8 Cài đặt menu

9 Phụ kiện

10 Phụ lục

Chỉ mục



Phạm vi chụp và lấy nét

Chụp cận cảnh (Cận cảnh)

▶ Ảnh ▶ Phim

Để lấy nét chủ thể ở phạm vi gần, đặt máy ảnh thành [MF]. Để tìm hiểu thông tin chi tiết về phạm vi lấy nét, tham khảo phần “Phạm vi chụp” (198).



- Nhấn nút [◀], nhấn các nút [◀][▶] để chọn [MF], rồi nhấn nút [OK].
- Khi cài đặt hoàn tất, biểu tượng [MF] hiển thị.



- Nếu đèn flash đánh sáng, ảnh có thể bị mờ nét.
- Cần thận trọng làm hỏng ống kính.
- Khi phóng to đến khu vực màu vàng của thanh zoom, biểu tượng [MF] sẽ chuyển sang màu xám và máy ảnh sẽ không thể lấy nét.



- Để tránh rung máy, thử gắn máy ảnh lên chân máy và chụp với máy được đặt thành [MF] (144).

Chụp ở chế độ lấy nét bằng tay

▶ Ảnh ▶ Phim

Khi không thể lấy nét ở chế độ lấy nét tự động, sử dụng lấy nét bằng tay. Bạn có thể chỉ định vị trí lấy nét chung rồi nhấn nửa chừng nút chụp để máy ảnh xác định vị trí lấy nét tối ưu gần vị trí đã chỉ định. Để tìm hiểu thông tin chi tiết về phạm vi lấy nét, tham khảo phần “Phạm vi chụp” (198).

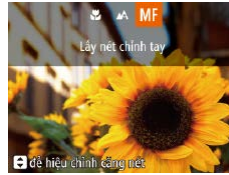

1 Chọn [MF].

- Nhấn nút [◀], nhấn các nút [◀][▶] để chọn [MF], rồi nhấn nút [OK].
- [MF] và thang đo MF sẽ hiển thị.



(1)

2 Chỉ định vị trí lấy nét chung.

- Xác định thanh thang đo MF trên màn hình (1, thể hiện khoảng cách và vị trí lấy nét) và vùng hiển thị phóng to, nhấn các nút [▲][▼] để chỉ định vị trí lấy nét chung.
- Để điều chỉnh mức độ phóng to, nhấn nút [▶].
- Để di chuyển vùng hiển thị phóng to, nhấn nút [◀][▶], rồi nhấn các nút [▲][▼][◀][▶].
- Nhấn nút [OK] để trở lại màn hình chụp.

3 Điều chỉnh lấy nét.

- Nhấn nửa chừng nút chụp để máy ảnh điều chỉnh vị trí lấy nét (Nét tay an toàn).

Trước khi sử dụng

Hướng dẫn cơ bản

Hướng dẫn chuyên sâu

1 Thông tin cơ bản về máy ảnh

2 Chế độ tự động / Chế độ bán tự động

3 Chế độ chụp khác

4 Chế độ P

5 Chế độ Tv, Av, M, C1 và C2

6 Chế độ xem lại

7 Chức năng Wi-Fi

8 Cài đặt menu

9 Phụ kiện

10 Phụ lục

Chỉ mục

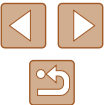



- Khi lấy nét bằng tay, chế độ khung lấy nét (📖82) là [Vùng linh hoạt] và cỡ khung lấy nét (📖82) là [Bình thường], bạn sẽ không thể thay đổi các cài đặt này.
- Có thể lấy nét khi sử dụng zoom số (📖40) hoặc bộ chuyển tele số (📖81), hay khi sử dụng TV để hiển thị (📖157), tuy nhiên hiển thị phóng to sẽ không xuất hiện.



- Để lấy nét chính xác hơn, gắn máy ảnh lên chân máy để ổn định máy khi chụp.
- Bạn có thể phóng to hoặc ẩn vùng hiển thị phóng to bằng cách điều chỉnh MENU (📖30) ▶ tab [📷] ▶ cài đặt [Zoom điểm MF].
- Để tắt điều chỉnh lấy nét tự động khi nhấn nửa chừng nút chụp, chọn MENU (📖30) ▶ tab [📷] ▶ [Nét tay an toàn] ▶ [Tắt].

📌 Dễ dàng xác định khu vực lấy nét (Báo nét khi lấy nét tay)

▶ Ảnh ▶ Phim

Viền của các chủ thể được lấy nét hiển thị có màu giúp việc lấy nét bằng tay dễ dàng hơn. Bạn có thể điều chỉnh màu sắc và độ nhạy (mức) phát hiện viền nếu cần.



1 Truy cập màn hình cài đặt.

- Nhấn nút [MENU], chọn [Th/lập báo nét khi lấy nét tay] trên tab [📷], nhấn nút [🔍], chọn [Vùng nét], rồi chọn [Bật] (📖30).

2 Định cấu hình cài đặt.

- Chọn mục menu để định cấu hình, rồi chọn tùy chọn mong muốn (📖30).



- Màu hiển thị cho báo nét khi lấy nét tay không được ghi trong ảnh.

📌 Bù lấy nét (Chế độ Lấy nét-BKT)

▶ Ảnh ▶ Phim

Ba ảnh liên tiếp được chụp mỗi lần, với ảnh đầu tiên ở lấy nét đặt bằng tay và hai ảnh còn lại ở các vị trí lấy nét xa hơn và gần hơn đặt trước. Khoảng cách từ điểm lấy nét bạn chỉ định có thể được đặt ở ba mức.

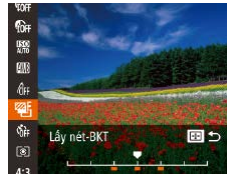

1 Chọn [🔍].

- Nhấn nút [🔍], chọn [🔍] trong menu, và chọn [🔍] (📖29).

2 Định cấu hình cài đặt.

- Nhấn nút [🔍], rồi điều chỉnh cài đặt bằng cách nhấn các nút [◀][▶] hoặc xoay nút xoay [🔍].



- Bù lấy nét chỉ có thể sử dụng trong chế độ [📷] (📖86).
- Chụp liên tục (📖86) không thể sử dụng trong chế độ này.



- Bạn cũng có thể truy cập màn hình cài đặt ở bước 2 bằng cách nhấn nút [MENU] ở bước 2 của phần "Chụp ở chế độ lấy nét bằng tay" (📖79).
- Ba ảnh được chụp, bất kể số lượng ảnh được chỉ định trong [📷] (📖44).
- Trong chế độ [Nhận nhảy mắt] (📖55), chức năng này chỉ có thể dùng cho ảnh cuối cùng.

Trước khi sử dụng

Hướng dẫn cơ bản

Hướng dẫn chuyên sâu

1 Thông tin cơ bản về máy ảnh

2 Chế độ tự động / Chế độ bán tự động

3 Chế độ chụp khác

4 Chế độ P

5 Chế độ Tv, Av, M, C1 và C2

6 Chế độ xem lại

7 Chức năng Wi-Fi

8 Cài đặt menu

9 Phụ kiện

10 Phụ lục

Chỉ mục



Lưu giữ vị trí zoom hoặc lấy nét

► Ảnh ► Phim

Thông thường, vị trí zoom đặt bằng cần gạt zoom hoặc vị trí lấy nét đặt bằng tay sẽ được thiết lập lại khi tắt máy ảnh, tuy nhiên, bạn cũng có thể lưu giữ các vị trí này trên máy ảnh.

Lưu giữ vị trí zoom



- Nhấn nút [MENU], chọn [Nhớ Cài đặt Zoom/MF] trên tab [📷], nhấn nút [ⓘ], rồi chọn [Bật] (📖30).

Lưu giữ vị trí lấy nét

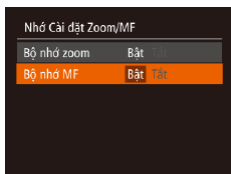

- Thực hiện theo các bước trong phần “Lưu giữ vị trí zoom” (📖81).
- Chọn [Bộ nhớ MF], rồi chọn [Bật] (📖30).



- Không thể lưu giữ vị trí zoom đặt trong chế độ [□] Tự động (📖42).

Bộ chuyển tele số

► Ảnh ► Phim

Có thể tăng tiêu cự ống kính lên khoảng 1.6x hoặc 2.0x. Khi bạn thu phóng (bao gồm cả sử dụng zoom số) đến hệ số zoom tương đương, có thể giảm rung máy do tốc độ màn trập nhanh hơn so với khi sử dụng zoom tích hợp trong máy.



- Nhấn nút [MENU], chọn [Zoom số] trên tab [📷], rồi chọn tùy chọn mong muốn (📖30).
- Hiện thị xem được phóng to và hệ số zoom hiển thị trên màn hình.



- Không thể sử dụng bộ chuyển tele số với zoom số (📖40) hoặc điểm zoom (📖54).



- Tốc độ màn trập có thể tương đương khi bạn di chuyển cần gạt zoom hoàn toàn về phía [📷] để chụp xa tối đa, và khi bạn phóng to chủ thể đến cùng một kích thước theo bước 2 trong phần “Phóng to lại gần chủ thể (Zoom số)” (📖40).

Trước khi sử dụng

Hướng dẫn cơ bản

Hướng dẫn chuyên sâu

1 Thông tin cơ bản về máy ảnh

2 Chế độ tự động / Chế độ bán tự động

3 Chế độ chụp khác

4 Chế độ P

5 Chế độ Tv, Av, M, C1 và C2

6 Chế độ xem lại

7 Chức năng Wi-Fi

8 Cài đặt menu

9 Phụ kiện

10 Phụ lục

Chỉ mục



Thay đổi chế độ khung lấy nét

► Ảnh ► Phim

Thay đổi chế độ khung lấy nét (lấy nét tự động) để phù hợp với điều kiện chụp như sau.



- Nhấn nút [MENU], chọn [Khung lấy nét] trên tab [📷], rồi chọn tùy chọn mong muốn (📖30).

Vùng linh hoạt/Trung tâm

► Ảnh ► Phim

Khung lấy nét hiển thị. Có thể lấy nét chính xác. Với [Vùng linh hoạt], bạn có thể di chuyển và thay đổi cỡ khung lấy nét (📖82).



- Nếu máy ảnh không thể lấy nét khi bạn nhấn nửa chừng nút chụp, khung lấy nét màu vàng sẽ hiển thị cùng với biểu tượng [!].



- Để bố cục ảnh với chủ thể nằm ở vị trí bên lề hoặc góc, trước tiên hướng máy ảnh để chủ thể nằm trong khung lấy nét, rồi nhấn nửa chừng nút chụp. Trong khi vẫn tiếp tục nhấn giữ nửa chừng nút chụp, bạn có thể bố cục ảnh lại như mong muốn, rồi nhấn hoàn toàn nút chụp xuống (Khóa lấy nét).
- Vị trí khung AF được phóng to khi bạn nhấn nửa chừng nút chụp và đặt [Điểm zoom] (📖54) thành [Bật].

Di chuyển và thay đổi cỡ khung lấy nét (Vùng linh hoạt)

► Ảnh ► Phim

Khi bạn muốn thay đổi vị trí và cỡ khung lấy nét, đặt chế độ khung lấy nét thành [Vùng linh hoạt] (📖82).

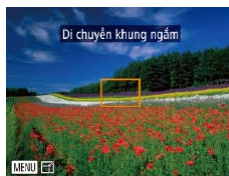

1 Chuẩn bị di chuyển khung lấy nét.

- Nhấn nút [☰]. Khung lấy nét chuyển sang màu cam.

2 Di chuyển và thay đổi cỡ khung lấy nét.

- Xoay nút xoay [🔘] để di chuyển khung lấy nét hoặc nhấn các nút [▲][▼][◀][▶] để di chuyển khung lấy nét ở các mức nhỏ hơn.
- Để đưa khung lấy nét trở về vị trí ban đầu ở trung tâm, nhấn giữ nút [☰].
- Để giảm cỡ khung lấy nét, nhấn nút [MENU]. Nhấn lại nút này để khôi phục khung lấy nét về kích cỡ ban đầu.

3 Hoàn tất quá trình cài đặt.

- Nhấn nút [☰].



- Khung lấy nét hiển thị ở kích cỡ thông thường khi sử dụng zoom số (📖40) hoặc bộ chuyển tele số (📖81).



- Bạn cũng có thể liên kết khung đo sáng điểm với khung lấy nét (📖73).

Trước khi sử dụng

Hướng dẫn cơ bản

Hướng dẫn chuyên sâu

1 Thông tin cơ bản về máy ảnh

2 Chế độ tự động / Chế độ bán tự động

3 Chế độ chụp khác

4 Chế độ P

5 Chế độ Tv, Av, M, C1 và C2

6 Chế độ xem lại

7 Chức năng Wi-Fi

8 Cài đặt menu

9 Phụ kiện

10 Phụ lục

Chỉ mục



Dò tìm mặt

► Ảnh ► Phim

- Nhận diện khuôn mặt người, rồi đặt lấy nét, phơi sáng (chỉ dành cho đo sáng toàn ảnh) và cân bằng trắng (chỉ dành cho [A/B]).
- Sau khi bạn hướng máy ảnh về phía chủ thể, khung màu trắng sẽ hiển thị xung quanh khuôn mặt người được máy ảnh xác định là chủ thể chính và có tối đa 2 khung màu xám hiển thị xung quanh khuôn mặt được nhận diện khác.
- Khi máy ảnh phát hiện chủ thể chuyển động, các khung sẽ di chuyển theo chủ thể trong phạm vi nhất định.
- Sau khi bạn nhấn nửa chừng nút chụp, có tối đa 9 khung màu xanh lá cây hiển thị xung quanh các khuôn mặt được lấy nét.



- Nếu máy ảnh không nhận diện được khuôn mặt hoặc chỉ hiển thị khung màu xám (không có khung màu trắng), khung lấy nét hiển thị ở chính giữa màn hình khi bạn nhấn nửa chừng nút chụp.
- Ví dụ về khuôn mặt không thể nhận diện được:
 - Chủ thể ở quá xa hoặc quá gần
 - Chủ thể quá tối hoặc quá sáng
 - Khuôn mặt nhìn nghiêng, hơi chệch góc hoặc bị che khuất một phần
- Máy ảnh có thể hiểu sai các chủ thể khác thành khuôn mặt người.
- Nếu máy ảnh không thể lấy nét khi bạn nhấn nửa chừng nút chụp, sẽ không có khung lấy nét nào được hiển thị.



2 Chọn chủ thể để lấy nét.

- Hướng máy ảnh sao cho khung [□] đặt ở chủ thể mong muốn, rồi nhấn nút [□].

- Khi phát hiện chủ thể, máy ảnh phát ra tiếng bíp và khung [□] hiển thị. Ngay cả khi chủ thể di chuyển, máy ảnh sẽ tiếp tục di chuyển theo chủ thể trong phạm vi nhất định.
- Nếu không phát hiện được chủ thể nào, khung [□] sẽ hiển thị.
- Để hủy theo dõi, nhấn lại nút [□].

3 Chụp.

- Nhấn nửa chừng nút chụp. Khung [□] đổi thành [□] màu xanh da trời, di chuyển theo chủ thể khi máy ảnh tiếp tục điều chỉnh lấy nét và phơi sáng (Lấy nét Servo) (84).
- Nhấn hoàn toàn nút chụp xuống để chụp.
- Ngay cả sau khi chụp, khung [□] vẫn hiển thị và máy ảnh tiếp tục di chuyển theo chủ thể.



- [Lấy nét Servo] (84) được đặt thành [Bật] và không thể thay đổi.
- Việc theo dõi có thể không thực hiện được khi chủ thể quá nhỏ hoặc di chuyển quá nhanh, hay khi màu sắc hoặc độ sáng của chủ thể và của nền tương tự nhau.
- Không thể sử dụng [Điểm zoom] trên tab [📷] (30).

Chọn chủ thể để lấy nét (Lấy nét động)

► Ảnh ► Phim

Chụp sau khi chọn chủ thể để lấy nét như sau.

1 Chọn [Lấy nét động].

- Thực hiện theo các bước trong phần “Thay đổi chế độ khung lấy nét” (82) để chọn [Lấy nét động].
- Khung [□] hiển thị ở trung tâm màn hình.

| |
|---------------------------------------|
| Trước khi sử dụng |
| Hướng dẫn cơ bản |
| Hướng dẫn chuyên sâu |
| 1 Thông tin cơ bản về máy ảnh |
| 2 Chế độ tự động / Chế độ bán tự động |
| 3 Chế độ chụp khác |
| 4 Chế độ P |
| 5 Chế độ Tv, Av, M, C1 và C2 |
| 6 Chế độ xem lại |
| 7 Chức năng Wi-Fi |
| 8 Cài đặt menu |
| 9 Phụ kiện |
| 10 Phụ lục |
| Chỉ mục |





- Ngay cả khi không nhấn nút [MENU], máy ảnh cũng có thể nhận diện chủ thể khi bạn nhấn nửa chừng nút chụp. Sau khi chụp, khung [] hiển thị ở trung tâm màn hình.
- Nếu đặt [Face ID] thành [Bật], tên sẽ không hiển thị khi nhận diện được những người đã đăng ký, nhưng sẽ được ghi trong ảnh (47). Tuy nhiên, tên sẽ hiển thị nếu chủ thể được chọn để lấy nét cũng là người được nhận diện bằng Face ID.

Chụp với lấy nét Servo

► Ảnh ► Phim

Chế độ này giúp bạn không bỏ lỡ chụp ảnh chủ thể chuyển động, bạn chỉ cần nhấn nửa chừng nút chụp, máy ảnh sẽ tiếp tục lấy nét trên chủ thể và điều chỉnh phơi sáng.



1 Định cấu hình cài đặt.

- Nhấn nút [MENU], chọn [Lấy nét Servo] trên tab [CAMERA], rồi chọn [Bật] (30).

2 Lấy nét.

- Khi bạn nhấn nửa chừng nút chụp, lấy nét và phơi sáng được duy trì tại vị trí hiển thị khung lấy nét màu xanh da trời.



- Lấy nét có thể không thực hiện được trong một số điều kiện chụp.
- Trong điều kiện ánh sáng yếu, khi bạn nhấn nửa chừng nút chụp, lấy nét Servo có thể không kích hoạt được (khung lấy nét có thể không chuyển sang màu xanh da trời). Trong trường hợp này, lấy nét và phơi sáng sẽ đặt theo chế độ khung lấy nét chỉ định.
- Nếu không thể thu được phơi sáng đầy đủ, tốc độ màn trập và giá trị khẩu độ sẽ hiển thị bằng màu cam. Nhấn nút chụp, rồi nhấn lại nửa chừng nút chụp.
- Không thể chụp với chức năng khóa nét.
- Không thể sử dụng [Điểm zoom] trên tab [CAMERA] (30).
- Không thể sử dụng khi chụp hẹn giờ (44).

Thay đổi cài đặt lấy nét

► Ảnh ► Phim

Máy ảnh không ngừng lấy nét chủ thể ngay cả khi bạn không nhấn nút chụp. Tuy nhiên, bạn cũng có thể thay đổi thao tác mặc định này bằng cách cài đặt máy lấy nét sau khi nhấn nửa chừng nút chụp.



- Nhấn nút [MENU], chọn [Lấy nét liên tục] trên tab [CAMERA], rồi chọn [Tắt] (30).

| | |
|-----|---|
| Bật | Giúp bạn không bỏ lỡ cơ hội có những bức ảnh bất ngờ, do máy ảnh không ngừng lấy nét chủ thể cho đến khi bạn nhấn nửa chừng nút chụp. |
| Tắt | Tiết kiệm nguồn pin, do máy ảnh không thường xuyên lấy nét. |

| |
|---------------------------------------|
| Trước khi sử dụng |
| Hướng dẫn cơ bản |
| Hướng dẫn chuyên sâu |
| 1 Thông tin cơ bản về máy ảnh |
| 2 Chế độ tự động / Chế độ bán tự động |
| 3 Chế độ chụp khác |
| 4 Chế độ P |
| 5 Chế độ Tv, Av, M, C1 và C2 |
| 6 Chế độ xem lại |
| 7 Chức năng Wi-Fi |
| 8 Cài đặt menu |
| 9 Phụ kiện |
| 10 Phụ lục |
| Chỉ mục |



Chọn người để lấy nét (Chọn khuôn mặt)

► Ảnh ► Phim

Bạn có thể chụp sau khi chọn khuôn mặt người cụ thể để lấy nét.

1 Chuẩn bị máy ảnh để chọn khuôn mặt.

- Đặt khung lấy nét thành [Dò tìm mặt] (📖83).

2 Vào chế độ chọn khuôn mặt.

- Hướng máy ảnh về phía khuôn mặt của người đó và nhấn nút [☰].
- Sau khi thông báo [Chọn khuôn mặt: Bật] hiển thị, khung khuôn mặt [☰] hiển thị quanh khuôn mặt được nhận diện là chủ thể chính.
- Ngay cả khi chủ thể di chuyển, khung khuôn mặt [☰] vẫn di chuyển theo chủ thể trong phạm vi nhất định.
- Nếu không nhận diện được khuôn mặt, khung [☰] sẽ không hiển thị.

3 Chọn khuôn mặt để lấy nét.

- Để chuyển khung [☰] sang khuôn mặt khác được nhận diện, nhấn nút [☰].
- Sau khi bạn chuyển khung khuôn mặt giữa tất cả các khuôn mặt được nhận diện, thông báo [Chọn khuôn mặt: tắt] hiển thị và màn hình chế độ khung lấy nét được chỉ định hiển thị lại.



- Khi đặt [Face ID] thành [Bật], tên của những người đã đăng ký nhận diện sẽ không hiển thị khi bạn chọn khuôn mặt của người chưa được đăng ký để lấy nét. Tuy nhiên, tên của những người đó vẫn được ghi trên ảnh (📖47).

Chụp với khóa nét

► Ảnh ► Phim

Lấy nét bị khóa. Sau khi bạn khóa lấy nét, vị trí lấy nét sẽ không thay đổi ngay cả khi bạn bỏ ngón tay ra khỏi nút chụp.

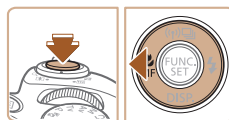

1 Khóa lấy nét.

- Nhấn nửa chừng nút chụp, rồi nhấn nút [◀].
- Lấy nét được khóa, [MF] và thang đo MF sẽ hiển thị.
- Để mở khóa lấy nét, sau khi nhả nút chụp, nhấn lại nút [◀], rồi nhấn các nút [◀][▶] để chọn [▲].

2 Bỏ cục ảnh và chụp.

4 Chụp.

- Nhấn nửa chừng nút chụp. Sau khi máy ảnh lấy nét, khung [☰] sẽ chuyển thành [☑].
- Nhấn hoàn toàn nút chụp xuống để chụp.

Trước khi sử dụng

Hướng dẫn cơ bản

Hướng dẫn chuyên sâu

1 Thông tin cơ bản về máy ảnh

2 Chế độ tự động / Chế độ bán tự động

3 Chế độ chụp khác

4 Chế độ P

5 Chế độ Tv, Av, M, C1 và C2

6 Chế độ xem lại

7 Chức năng Wi-Fi

8 Cài đặt menu

9 Phụ kiện

10 Phụ lục

Chỉ mục



Chụp liên tục trong khi máy ảnh vẫn giữ lấy nét chủ thể

► Ảnh ► Phim

Chụp liên tục trong khi máy ảnh vẫn giữ lấy nét. Để tìm hiểu thông tin chi tiết về tốc độ chụp liên tục, tham khảo phần “Tốc độ chụp liên tục” (📖198).

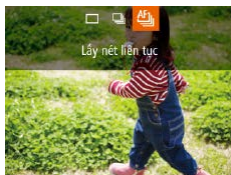

1 Định cấu hình cài đặt.

- Nhấn nút [▲], chọn [] trong menu, và chọn [] (📖29).
- Khi cài đặt hoàn tất, biểu tượng [] hiển thị.

2 Chụp.

- Giữ nút chụp nhấn xuống hoàn toàn để chụp liên tục.
- Ảnh sẽ được tập hợp thành nhóm để quản lý (📖107).



- Trong chế độ [] (📖59), chế độ lấy nét bằng tay (📖79) hoặc khi bật khóa đo sáng (📖85), biểu tượng [] sẽ đổi thành [].
- Không thể sử dụng với chụp hẹn giờ (📖44).
- Tùy thuộc vào điều kiện chụp, cài đặt máy ảnh và vị trí zoom, quá trình chụp có thể bị dừng trong giây lát hoặc tốc độ chụp liên tục bị chậm lại.
- Khi chụp nhiều ảnh hơn, tốc độ chụp có thể chậm lại.
- Tốc độ chụp có thể chậm lại nếu đèn flash đánh sáng.

Đèn flash

Thay đổi chế độ flash

► Ảnh ► Phim

Bạn có thể thay đổi chế độ flash để phù hợp với cảnh chụp. Để tìm hiểu thông tin chi tiết về phạm vi flash, tham khảo phần “Phạm vi flash” (📖198).

1 Nâng đèn flash.

2 Định cấu hình cài đặt.

- Nhấn nút [▶], nhấn các nút [◀] [▶] để chọn chế độ flash, rồi nhấn nút [].
- Tùy chọn bạn đã định cấu hình sẽ hiển thị.

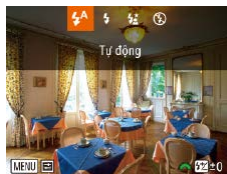

- Không thể truy cập màn hình cài đặt bằng cách nhấn nút [▶] khi hạ đèn flash xuống. Trước tiên dùng tay nâng đèn flash lên.
- Nếu đèn flash đánh sáng, ảnh có thể bị mờ nét.

Tự động

Tự động đánh sáng trong điều kiện ánh sáng yếu.

Bật

Đánh sáng ở mỗi lần chụp.

Trước khi sử dụng

Hướng dẫn cơ bản

Hướng dẫn chuyên sâu

1 Thông tin cơ bản về máy ảnh

2 Chế độ tự động / Chế độ bán tự động

3 Chế độ chụp khác

4 Chế độ P

5 Chế độ Tv, Av, M, C1 và C2

6 Chế độ xem lại

7 Chức năng Wi-Fi

8 Cài đặt menu

9 Phụ kiện

10 Phụ lục

Chỉ mục



Đồng bộ chậm

Đánh sáng chủ thể chính (ví dụ người) trong khi chụp ở tốc độ màn trập chậm hơn để chiếu sáng hậu cảnh ngoài phạm vi flash.



- Ở chế độ [A], gắn máy ảnh lên chân máy hoặc thực hiện các biện pháp khác để giữ vững máy và tránh rung máy. Ngoài ra, bạn nên đặt [Chống rung] thành [Tắt] khi sử dụng chân máy hoặc các biện pháp khác để giữ vững máy (📖90).
- Trong chế độ [A], ngay cả sau khi đèn flash đánh sáng, đảm bảo rằng chủ thể chính không di chuyển cho đến khi tiếng màn trập kết thúc.

Tắt

Đề chụp không có flash.



- Khi rung máy, hoặc trong điều kiện ánh sáng yếu, nếu biểu tượng [📷] nhấp nháy hiển thị khi bạn nhấn nửa chừng nút chụp, gắn máy ảnh lên chân máy hoặc thực hiện các biện pháp khác để giữ vững máy.

Điều chỉnh bù trừ phơi sáng flash

▶ Ảnh ▶ Phim

Cũng như bù trừ phơi sáng thông thường (📖72), bạn có thể điều chỉnh phơi sáng flash trong phạm vi -2 đến +2 điểm dừng, với mức tăng 1/3 điểm dừng.

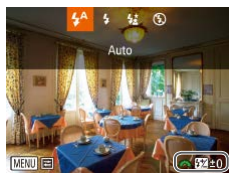

- Nâng đèn flash, nhấn nút [▶] và ngay lập tức xoay nút xoay [🌞] để chọn mức bù trừ phơi sáng, rồi nhấn nút [📷].
- Mức hiệu chỉnh bạn đã chỉ định được hiển thị.



- Khi phát hiện khả năng dư sáng, máy ảnh sẽ tự động điều chỉnh tốc độ màn trập hoặc giá trị khẩu độ trong lúc chụp với flash để giảm thiểu vùng bị lóa và chụp ở mức phơi sáng tối ưu. Tuy nhiên, bạn có thể tắt điều chỉnh tự động tốc độ màn trập và giá trị khẩu độ bằng cách truy cập MENU (📖30) và chọn tab [📷] ▶ [Điều khiển Flash] ▶ [FE an toàn] ▶ [Tắt].
- Bạn cũng có thể định cấu hình bù trừ phơi sáng flash bằng cách truy cập MENU (📖30) và chọn tab [📷] ▶ [Điều khiển Flash] ▶ [Bù sáng Flash].
- Bạn cũng có thể truy cập màn hình MENU [Thiết lập Flash tích hợp] (📖30) như sau (trừ khi lắp đèn flash rời tùy chọn).
 - Khi đèn flash mở, nhấn nút [▶] và ngay lập tức nhấn nút [MENU].

Trước khi sử dụng

Hướng dẫn cơ bản

Hướng dẫn chuyên sâu

1 Thông tin cơ bản về máy ảnh

2 Chế độ tự động / Chế độ bán tự động

3 Chế độ chụp khác

4 Chế độ P

5 Chế độ Tv, Av, M, C1 và C2

6 Chế độ xem lại

7 Chức năng Wi-Fi

8 Cài đặt menu

9 Phụ kiện

10 Phụ lục

Chỉ mục



Chụp với khóa phơi sáng flash

► Ảnh ► Phim

Tương tự như khóa đo sáng (📖72), bạn có thể khóa phơi sáng cho ảnh dùng flash.

1 Mở flash và đặt flash thành [☑] (📖86).

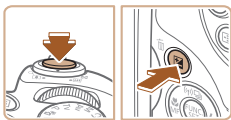

2 Khóa phơi sáng flash.

- Hướng máy ảnh vào chủ thể để chụp với khóa phơi sáng. Nhấn nửa chừng nút chụp, rồi nhấn nút [☑].



- Đèn flash đánh sáng và khi biểu tượng [☑] hiển thị, mức công suất flash được lưu lại.
- Để mở khóa phơi sáng flash, nhả nút chụp và nhấn lại nút [☑]. Trong trường hợp này, biểu tượng [☑] sẽ không hiển thị nữa.

3 Bố cục ảnh và chụp.

- Sau một lần chụp, khóa phơi sáng flash được mở và biểu tượng [☑] sẽ không hiển thị nữa.



- FE: Flash Exposure (Phơi sáng flash)

Thay đổi thời điểm đánh flash

► Ảnh ► Phim

Thay đổi thời điểm đánh flash và nhả màn trập như sau.



1 Truy cập màn hình cài đặt.

- Nhấn nút [MENU], chọn [Điều khiển Flash] trên tab [📷], rồi nhấn nút [📖] (📖30).

2 Định cấu hình cài đặt.

- Chọn [Đồng bộ m.trập], rồi chọn tùy chọn mong muốn (📖30).

| | |
|------------|---|
| Màn trập 1 | Đèn flash đánh sáng ngay sau khi màn trập mở. |
| Màn trập 2 | Đèn flash đánh sáng ngay trước khi màn trập đóng. |

Trước khi sử dụng

Hướng dẫn cơ bản

Hướng dẫn chuyên sâu

1 Thông tin cơ bản về máy ảnh

2 Chế độ tự động / Chế độ bán tự động

3 Chế độ chụp khác

4 Chế độ P

5 Chế độ Tv, Av, M, C1 và C2

6 Chế độ xem lại

7 Chức năng Wi-Fi

8 Cài đặt menu

9 Phụ kiện

10 Phụ lục

Chỉ mục



Chụp ảnh RAW

► Ảnh ► Phim

Ảnh RAW là dữ liệu “thô” (chưa được xử lý), về cơ bản được ghi mà không giảm chất lượng ảnh do quá trình xử lý ảnh bên trong của máy ảnh. Sử dụng phần mềm Digital Photo Professional (164) để điều chỉnh ảnh RAW như mong muốn với mức độ giảm chất lượng ảnh tối thiểu.



- Nhấn nút [MENU], chọn biểu tượng [RAW] trong menu và chọn tùy chọn mong muốn (129).

| | |
|----------|--|
| JPEG | Ghi ảnh JPEG. Ảnh JPEG được xử lý trong máy ảnh để có được chất lượng ảnh tối ưu và được nén để giảm kích thước tập tin. Tuy nhiên, quá trình nén không thể đảo ngược và không thể khôi phục ảnh về trạng thái ban đầu, chưa xử lý. Quá trình xử lý ảnh cũng có thể làm giảm phần nào chất lượng ảnh. |
| RAW | Ghi ảnh RAW. Ảnh RAW là dữ liệu “thô” (chưa được xử lý), về cơ bản được ghi mà không giảm chất lượng ảnh do quá trình xử lý ảnh của máy ảnh. Bạn không thể sử dụng dữ liệu ở tình trạng này để xem trên máy tính hoặc in. Trước tiên, bạn phải sử dụng phần mềm (Digital Photo Professional) để chuyển ảnh thành tập tin JPEG hoặc TIFF. Ảnh có thể được điều chỉnh với mức giảm chất lượng ảnh tối thiểu. Để tìm hiểu chi tiết về độ phân giải và số lượng ảnh có thể lưu trữ trên thẻ, tham khảo phần “Số ảnh chụp trên mỗi thẻ nhớ” (197). |
| RAW+JPEG | Ghi hai ảnh, cả ảnh RAW và ảnh JPEG, cho mỗi lần chụp. Bạn có thể xem ảnh JPEG trên máy tính hoặc in mà không cần sử dụng phần mềm. |



- Khi truyền ảnh RAW (hay ảnh RAW và JPEG được ghi cùng nhau) sang máy tính, luôn sử dụng phần mềm dành riêng (164).
- Zoom số (40), nhân ngày (45) và giảm mắt đỏ (52) được đặt thành [Tắt] trong các chế độ [RAW] và [JPEG]. Ngoài ra, bạn không thể định cấu hình mức giảm nhiễu (74), i-Contrast (75) và Màu sắc riêng (77).



- Đuôi tập tin cho ảnh JPEG là .JPG và đuôi tập tin cho ảnh RAW là .CR2.

Trước khi sử dụng

Hướng dẫn cơ bản

Hướng dẫn chuyên sâu

1 Thông tin cơ bản về máy ảnh

2 Chế độ tự động / Chế độ bán tự động

3 Chế độ chụp khác

4 Chế độ P

5 Chế độ Tv, Av, M, C1 và C2

6 Chế độ xem lại

7 Chức năng Wi-Fi

8 Cài đặt menu

9 Phụ kiện

10 Phụ lục

Chỉ mục



Cài đặt khác

Thay đổi tỷ lệ nén (Chất lượng ảnh)

► Ảnh ► Phim

Với hai tỷ lệ nén: [S] (Cực đẹp) và [L] (Đẹp), thực hiện các cách sau để chọn. Để tìm hiểu hướng dẫn về số lượng ảnh ở mỗi tỷ lệ nén có thể lưu trên thẻ nhớ, tham khảo phần “Số ảnh chụp trên mỗi thẻ nhớ” (📖197).



- Nhấn nút [MENU], chọn biểu tượng [S] trong menu và chọn tùy chọn mong muốn (📖29).

Thay đổi cài đặt chống rung

► Ảnh ► Phim



1 Truy cập màn hình cài đặt.

- Nhấn nút [MENU], chọn [Chỉnh IS] trên tab [📷], rồi nhấn nút [MENU] (📖30).

2 Định cấu hình cài đặt.

- Chọn [Chống rung], rồi chọn tùy chọn mong muốn (📖30).

| | |
|-----------|---|
| Liên tục | Tự động ổn định hình ảnh tối ưu cho các điều kiện chụp (IS thông minh) (📖39). |
| Chỉ chụp* | Hệ thống ổn định hình ảnh chỉ hoạt động khi chụp ảnh. |
| Tắt | Tắt hệ thống ổn định hình ảnh. |

* Thay đổi cài đặt thành [Liên tục] để quay phim.



- Nếu hệ thống ổn định hình ảnh không thể chống rung máy, gắn máy ảnh lên chân máy hoặc thực hiện các biện pháp khác để giữ vững máy. Trong trường hợp này, đặt [Chống rung] thành [Tắt].

Trước khi sử dụng

Hướng dẫn cơ bản

Hướng dẫn chuyên sâu

1 Thông tin cơ bản về máy ảnh

2 Chế độ tự động / Chế độ bán tự động

3 Chế độ chụp khác

4 Chế độ P

5 Chế độ Tv, Av, M, C1 và C2

6 Chế độ xem lại

7 Chức năng Wi-Fi

8 Cài đặt menu

9 Phụ kiện

10 Phụ lục

Chỉ mục



Quay chủ thể với kích cỡ không đổi như trước khi quay

► Ảnh ► Phim

Thông thường, khi bắt đầu quay phim, vùng hiển thị ảnh thay đổi và chủ thể được phóng to để cho phép hiệu chỉnh rung máy đáng kể. Để quay phim chủ thể với kích cỡ không đổi như trước khi quay, bạn có thể chọn không giảm rung máy.

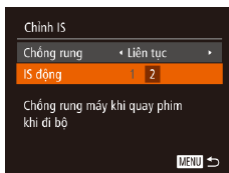

- Thực hiện theo các bước trong phần “Thay đổi cài đặt chống rung” (📖90) để truy cập màn hình [Chỉnh IS].
- Chọn [IS động], rồi chọn [2] (📖30).



- Bạn cũng có thể đặt [Chống rung] thành [Tắt], để chủ thể được ghi với kích cỡ không đổi như trước khi quay.

Trước khi sử dụng

Hướng dẫn cơ bản

Hướng dẫn chuyên sâu

1 Thông tin cơ bản về máy ảnh

2 Chế độ tự động / Chế độ bán tự động

3 Chế độ chụp khác

4 Chế độ P

5 Chế độ Tv, Av, M, C1 và C2

6 Chế độ xem lại

7 Chức năng Wi-Fi

8 Cài đặt menu

9 Phụ kiện

10 Phụ lục

Chỉ mục

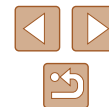

5

Chế độ Tv, Av, M, C1 và C2

Chụp ảnh thông minh hơn, tinh tế hơn và tùy chỉnh máy ảnh cho kiểu chụp của bạn



- Các hướng dẫn trong chương này áp dụng cho máy ảnh được thiết lập ở chế độ tương ứng.

Tốc độ màn trập cụ thể (Chế độ [Tv])

► Ảnh ► Phim

Thiết lập tốc độ màn trập trước khi chụp theo quy trình bên dưới. Máy ảnh tự động điều chỉnh giá trị khẩu độ phù hợp với tốc độ màn trập. Để tìm hiểu về tốc độ màn trập có thể thiết lập, tham khảo phần “Tốc độ màn trập” (📖199).



1 Vào chế độ [Tv].

- Đặt nút xoay chế độ thành [Tv].

2 Thiết lập tốc độ màn trập.

- Xoay nút xoay [🌞] để thiết lập tốc độ màn trập.



- Trong các điều kiện yêu cầu tốc độ màn trập chậm hơn, máy sẽ ngừng trong giây lát trước khi bạn có thể chụp lại để xử lý giảm nhiễu hạt.
- Khi chụp tốc độ chậm và sử dụng chân máy, bạn cần đặt [Chống rung] thành [Tắt] (📖90).
- Với tốc độ màn trập là 1,3 giây trở xuống, tốc độ ISO là $\frac{1500}{1000}$ và không thể thay đổi.
- Hiển thị giá trị khẩu độ màu cam khi nhấn nửa chừng nút chụp cho biết cài đặt lệch so với phơi sáng chuẩn. Điều chỉnh tốc độ màn trập cho đến khi giá trị khẩu độ hiển thị thành màu trắng hoặc sử dụng chuyên chế độ an toàn (📖93).



- [Tv]: Giá trị thời gian

Trước khi sử dụng

Hướng dẫn cơ bản

Hướng dẫn chuyên sâu

1 Thông tin cơ bản về máy ảnh

2 Chế độ tự động / Chế độ bán tự động

3 Chế độ chụp khác

4 Chế độ P

5 Chế độ Tv, Av, M, C1 và C2

6 Chế độ xem lại

7 Chức năng Wi-Fi

8 Cài đặt menu

9 Phụ kiện

10 Phụ lục

Chỉ mục



Giá trị khẩu độ cụ thể (Chế độ [Av])

► Ảnh ► Phim

Thiết lập giá trị khẩu độ ưa thích trước khi chụp như sau. Máy ảnh tự động điều chỉnh tốc độ màn trập phù hợp với giá trị khẩu độ. Để tìm hiểu về giá trị khẩu độ có thể thiết lập, tham khảo phần “Khẩu độ” (📖199).



1 Vào chế độ [Av].

- Đặt nút xoay chế độ thành [Av].

2 Thiết lập giá trị khẩu độ.

- Xoay nút xoay [🔆] để thiết lập giá trị khẩu độ.



- Hiện thị tốc độ màn trập màu cam khi nhấn nửa chừng nút chụp cho biết cài đặt lệch so với phơi sáng chuẩn. Điều chỉnh giá trị khẩu độ cho đến khi tốc độ màn trập hiển thị thành màu trắng hoặc sử dụng mức an toàn (tham khảo bên dưới).



- [Av]: Giá trị khẩu độ (kích cỡ độ mờ quyết định bởi lá khẩu ống kính)
- Để tránh các vấn đề trực tiếp về phơi sáng trong chế độ [Tv] và [Av], bạn có thể cài đặt máy ảnh để tự động điều chỉnh tốc độ màn trập hoặc giá trị khẩu độ, ngay cả khi không đạt được phơi sáng chuẩn. Nhấn nút [MENU] và đặt [Mức an toàn] trên tab [🔆] thành [Bật] (📖30). Tuy nhiên, mức an toàn sẽ tắt khi đèn flash đánh sáng.

Tốc độ màn trập và giá trị khẩu độ cụ thể (Chế độ [M])

► Ảnh ► Phim

Thực hiện theo hướng dẫn bên dưới trước khi chụp để thiết lập tốc độ màn trập và giá trị khẩu độ để đạt phơi sáng mong muốn. Để tìm hiểu về tốc độ màn trập và giá trị khẩu độ có thể thiết lập, tham khảo phần “Tốc độ màn trập” (📖199) và “Khẩu độ” (📖199).

1 Vào chế độ [M].

- Đặt nút xoay chế độ thành [M].

2 Định cấu hình cài đặt.

- Nhấn nút [🔆], chọn điều chỉnh tốc độ màn trập (1) hoặc giá trị khẩu độ (2) và xoay nút xoay [🔆] để chọn giá trị.
- Kim đo sáng (4) dựa trên giá trị chỉ định sẽ hiển thị trên thang đo sáng để đối chiếu với mức phơi sáng chuẩn (3).
- Biểu tượng [◀] hoặc [▶] hiển thị khi chênh lệch phơi sáng chuẩn vượt quá 2 điểm dừng.

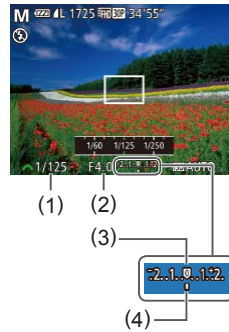

Trước khi sử dụng

Hướng dẫn cơ bản

Hướng dẫn chuyên sâu

1 Thông tin cơ bản về máy ảnh

2 Chế độ tự động / Chế độ bán tự động

3 Chế độ chụp khác

4 Chế độ P

5 Chế độ Tv, Av, M, C1 và C2

6 Chế độ xem lại

7 Chức năng Wi-Fi

8 Cài đặt menu

9 Phụ kiện

10 Phụ lục

Chỉ mục





- Sau khi thiết lập tốc độ màn trập hoặc giá trị khẩu độ, mức phơi sáng có thể sẽ thay đổi nếu bạn điều chỉnh zoom hoặc bố cục lại ảnh.
- Độ sáng màn hình có thể thay đổi tùy theo tốc độ màn trập hoặc giá trị khẩu độ được chỉ định. Tuy nhiên, độ sáng màn hình sẽ không thay đổi khi bật đèn flash và đặt thành chế độ [🔆].
- Với tốc độ màn trập là 1,3 giây trở xuống, tốc độ ISO là [1/100] và không thể thay đổi.



- [M]: Chính tay
- Việc tính toán mức phơi sáng chuẩn dựa trên phương pháp đo sáng chỉ định (📖72).

Điều chỉnh công suất flash

▶ Ảnh ▶ Phim

Bạn có thể chọn ba mức đèn flash trong chế độ [M].

1 Vào chế độ [M].

- Đặt nút xoay chế độ thành [M].

2 Chỉ định chế độ flash.

- Nhấn nút [MENU], chọn [Điều khiển Flash] trên tab [📷], rồi nhấn nút [🔆].
- Trong [Chế độ Flash], chọn [Chính tay] (📖30).

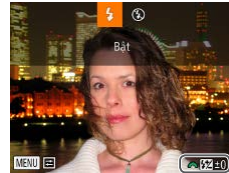

3 Định cấu hình cài đặt.

- Nâng đèn flash, nhấn nút [▶] và ngay lập tức xoay vòng [🔆] để chọn mức flash, rồi nhấn nút [🔆].
- Khi quy trình cài đặt hoàn tất, mức công suất flash hiển thị.
[🔆]: Tối thiểu, [🔆]: Trung bình, [🔆]: Tối đa



- Bạn cũng có thể thiết lập mức flash bằng cách truy cập MENU (📖30) và chọn tab [📷] ▶ [Điều khiển Flash] ▶ [Công suất Flash].
- Bạn cũng có thể truy cập màn hình MENU [Thiết lập Flash tích hợp] (📖30) như sau (trừ khi lắp đèn flash rời tùy chọn).
 - Khi đèn flash mở, nhấn nút [▶] và ngay lập tức nhấn nút [MENU].

Trước khi sử dụng

Hướng dẫn cơ bản

Hướng dẫn chuyên sâu

1 Thông tin cơ bản về máy ảnh

2 Chế độ tự động / Chế độ bán tự động

3 Chế độ chụp khác

4 Chế độ P

5 Chế độ Tv, Av, M, C1 và C2

6 Chế độ xem lại

7 Chức năng Wi-Fi

8 Cài đặt menu

9 Phụ kiện

10 Phụ lục

Chỉ mục

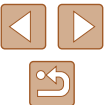

Quay phim với tốc độ màn trập và giá trị khẩu độ cụ thể

► Ảnh ► Phim

Đặt tốc độ màn trập, giá trị khẩu độ và tốc độ ISO như mong muốn. Để tìm hiểu chi tiết về tốc độ màn trập, giá trị khẩu độ và tốc độ ISO khả dụng, tham khảo phần “Tốc độ màn trập cụ thể” (📖92), “Giá trị khẩu độ cụ thể” (📖93) và “Thay đổi tốc độ ISO” (📖73).



1 Vào chế độ [S].

- Đặt nút xoay chế độ thành [S].
- Nhấn nút [M], chọn [S] trong menu, và chọn [S] (📖29).



2 Định cấu hình cài đặt.

- Nhấn nút [Z] để chọn tốc độ màn trập, giá trị khẩu độ hoặc tốc độ ISO, rồi xoay nút xoay [W] để chọn giá trị.



- Một số tốc độ màn trập có thể gây ra hiện tượng nhấp nháy trên màn hình khi quay phim dưới ánh đèn huỳnh quang hoặc đèn LED, hiện tượng này có thể bị ghi lại trong phim.



- Với cài đặt [S], kim đo sáng dịch chuyển khi nhấn nửa chừng nút chụp, hiển thị độ chênh lệch so với mức phơi sáng chuẩn.
- Với những cài đặt khác ngoài [S], kim đo sáng sẽ hiển thị giá trị so sánh với mức phơi sáng chuẩn dựa trên tốc độ màn trập và giá trị khẩu độ cụ thể.

Thay đổi thiết lập trong khi quay phim

Trong khi đang quay phim, bạn cũng có thể điều chỉnh các thiết lập theo bước 2 trong phần “Quay phim với tốc độ màn trập và giá trị khẩu độ cụ thể” (📖95). Tuy nhiên, những thay đổi về ánh sáng sẽ được ghi lại trong phim.



- Để giảm âm thanh của nút xoay [W], nhấn các nút [▲][▼] và điều chỉnh cài đặt.
- Bạn có thể chuyển giữa điều chỉnh tốc độ màn trập, giá trị khẩu độ, tốc độ ISO và vị trí lấy nét trong khi quay phim MF (📖79) mỗi lần nhấn nút [Z]. Nhấn các nút [▲][▼] để định cấu hình cài đặt.

Trước khi sử dụng

Hướng dẫn cơ bản

Hướng dẫn chuyên sâu

1 Thông tin cơ bản về máy ảnh

2 Chế độ tự động / Chế độ bán tự động

3 Chế độ chụp khác

4 Chế độ P

5 Chế độ Tv, Av, M, C1 và C2

6 Chế độ xem lại

7 Chức năng Wi-Fi

8 Cài đặt menu

9 Phụ kiện

10 Phụ lục

Chỉ mục



Tùy chỉnh cho kiểu chụp

Tùy chỉnh thông tin hiển thị

► Ảnh ► Phim

Thiết lập số lượng hiển thị tùy chỉnh (📖28) và thông tin hiển thị trong mỗi hiển thị khi nhấn nút [▼] trong màn hình chụp.

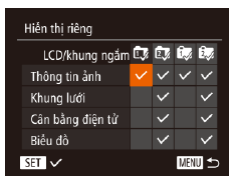

1 Truy cập màn hình cài đặt.

- Nhấn nút [MENU], chọn [Hiện thị riêng] trên tab [📷], rồi nhấn nút [⊕] (📖30).

2 Định cấu hình cài đặt.

- Nhấn các nút [▲][▼][◀][▶] để chọn mục, rồi nhấn nút [⊕]. Mục bạn chọn để hiển thị được gắn nhãn [✓].
- Mục được chọn (có nhãn [✓]) sẽ được hiển thị trong màn hình.

| | |
|------------------|---|
| Thông tin ảnh | Hiện thị thông tin chụp (📖180). |
| Khung lưới | Hiện thị lưới tham chiếu. |
| Cân bằng điện tử | Hiện thị cân bằng điện tử (📖54). |
| Biểu đồ | Hiện thị biểu đồ (📖103) trong các chế độ [P], [Tv], [Av], [M], [P], [P] và [P]. |



- Cài đặt sẽ không được lưu nếu bạn nhấn nửa chừng nút chụp và đưa màn hình chụp ra khỏi màn hình cài đặt hiển thị tùy chỉnh.
- Bạn cũng có thể chỉ định các mục bị làm mờ, nhưng các mục này không thể hiển thị trong một số chế độ chụp.



- Khung lưới không được ghi trong ảnh.

Gán chức năng cho nút

► Ảnh ► Phim

Bạn có thể bật các chức năng bạn gán cho nút [S], nút quay phim (nút [📷]) hoặc nút [▶] nhanh chóng và dễ dàng.



1 Truy cập màn hình cài đặt.

- Nhấn nút [MENU], chọn [Thiết lập phím tắt], [Thiết lập nút [📷]] hoặc [Thiết lập nút [▶]] trên tab [📷], rồi nhấn nút [⊕] (📖30).

2 Định cấu hình cài đặt.

- Nhấn các nút [▲][▼][◀][▶] để chọn chức năng cần gán, rồi nhấn nút [⊕].

3 Sử dụng chức năng được gán khi cần.

- Để bật chức năng được gán, nhấn nút bạn đã gán chức năng đó.

Trước khi sử dụng

Hướng dẫn cơ bản

Hướng dẫn chuyên sâu

1 Thông tin cơ bản về máy ảnh

2 Chế độ tự động / Chế độ bán tự động

3 Chế độ chụp khác

4 Chế độ P

5 Chế độ Tv, Av, M, C1 và C2

6 Chế độ xem lại

7 Chức năng Wi-Fi

8 Cài đặt menu

9 Phụ kiện

10 Phụ lục

Chỉ mục





- Để khôi phục cài đặt mặc định, chọn [F5] trong [Thiết lập phím tắt], [P] trong [Thiết lập nút P] và [F6] trong [Thiết lập nút F].
- Các biểu tượng có nhãn [ON] cho biết chức năng đó không thể sử dụng trong chế độ chụp hiện tại hoặc trong các điều kiện chức năng hiện tại.
- Với [F7] hoặc [F8], mỗi lần nhấn nút được gán sẽ ghi dữ liệu cân bằng trắng (77) và cài đặt cân bằng trắng thay đổi thành [F7] hoặc [F8].
- Với [AF], mỗi lần nhấn nút được gán sẽ điều chỉnh và khóa lấy nét. Sau đó, biểu tượng [AF] hiển thị.
- Với [F9], việc nhấn nút được gán sẽ tắt hiển thị màn hình. Để khôi phục hiển thị, thực hiện bất cứ thao tác nào sau đây.
 - Nhấn nút bất kỳ (trừ nút nguồn)
 - Giữ máy ảnh theo hướng khác
 - Nâng hoặc hạ đèn flash
- Bạn vẫn có thể quay phim trong chế độ [P], [S], [F] hoặc [M] ngay cả khi bạn gán chức năng cho nút quay phim.

Tùy chỉnh menu FUNC. (Bố trí menu FUNC.)

Bạn có thể tùy chỉnh hiển thị các mục của menu FUNC. Các chức năng không hiển thị trên menu này sẽ khả dụng trên tab [M] của màn hình menu.

Chọn mục để đưa vào menu

► Ảnh ► Phim



1 Truy cập màn hình cài đặt.

- Nhấn nút [MENU], chọn [Bố trí menu FUNC.] trên tab [M], rồi nhấn nút [F30].

2 Chọn biểu tượng để đưa vào menu.

- Nhấn các nút [▲][▼][◀][▶] và nhấn nút [F30] để chọn các biểu tượng cần đưa vào menu FUNC. Biểu tượng được chọn được đánh dấu [✓].
- Mục được chọn (có nhãn [✓]) sẽ được hiển thị trong màn hình.
- Mục không có nhãn [✓] có thể sử dụng trên tab [M] của màn hình menu.

3 Định cấu hình cài đặt.

- Nhấn nút [MENU], nhấn các nút [◀][▶] để chọn [OK], rồi nhấn nút [F30].

Trước khi sử dụng

Hướng dẫn cơ bản

Hướng dẫn chuyên sâu

1 Thông tin cơ bản về máy ảnh

2 Chế độ tự động / Chế độ bán tự động

3 Chế độ chụp khác

4 Chế độ P

5 Chế độ Tv, Av, M, C1 và C2

6 Chế độ xem lại

7 Chức năng Wi-Fi

8 Cài đặt menu

9 Phụ kiện

10 Phụ lục

Chỉ mục





- Bạn cũng có thể truy cập màn hình ở bước 2 bằng cách nhấn giữ nút [MENU] khi menu FUNC. hiển thị.
- Các mục bạn xóa khỏi menu FUNC., thêm vào Danh mục riêng (99), rồi thêm lại vào menu FUNC. sẽ được xóa khỏi Danh mục riêng.

Sắp xếp lại mục menu

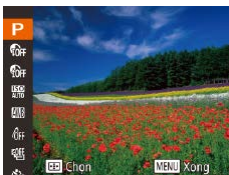

1 Truy cập màn hình cài đặt.

- Trên màn hình ở bước 2 của phần “Chọn mục để đưa vào menu” (97), nhấn nút [MENU].
- Nhấn nút [MENU] hoặc [▶] để chọn biểu tượng sẽ di chuyển. Nhấn các nút [▲][▼] để chọn vị trí mới, rồi nhấn nút [MENU] hoặc [◀].

2 Định cấu hình cài đặt.

- Nhấn nút [MENU], nhấn các nút [◀][▶] để chọn [OK], rồi nhấn nút [MENU].

Lưu cài đặt chụp

▶ Ảnh ▶ Phim

Lưu các chế độ chụp thường dùng và cài đặt chức năng bạn đã định cấu hình để sử dụng lại. Để truy cập cài đặt đã lưu sau này, chỉ cần xoay nút xoay chế độ đến [C1] hoặc [C2]. Ngay cả các cài đặt thường bị xóa khi bạn chuyển chế độ chụp hoặc tắt máy ảnh (chẳng hạn như cài đặt chụp hẹn giờ) cũng được lưu giữ theo cách này.

Cài đặt có thể lưu

- Chế độ chụp ([P], [Tv], [Av] hoặc [M]).
- Thiết lập các mục trong các chế độ [P], [Tv], [Av] hoặc [M] (72 – 93)
- Cài đặt menu chụp
- Vị trí zoom
- Vị trí lấy nét bằng tay (79)
- Cài đặt danh mục riêng (99)

1 Vào chế độ chụp có cài đặt bạn muốn lưu và thay đổi cài đặt như mong muốn.

2 Định cấu hình cài đặt.

- Nhấn nút [MENU], chọn [Lưu th/lập] trên tab [CAMERA], rồi nhấn nút [MENU].



Trước khi sử dụng

Hướng dẫn cơ bản

Hướng dẫn chuyên sâu

1 Thông tin cơ bản về máy ảnh

2 Chế độ tự động / Chế độ bán tự động

3 Chế độ chụp khác

4 Chế độ P

5 Chế độ Tv, Av, M, C1 và C2

6 Chế độ xem lại

7 Chức năng Wi-Fi

8 Cài đặt menu

9 Phụ kiện

10 Phụ lục

Chỉ mục



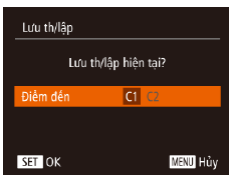

3 Lưu cài đặt.

- Nhấn các nút [◀][▶] để chọn điểm đến, rồi nhấn nút [⊕].



- Để chỉnh sửa cài đặt đã lưu (ngoại trừ chế độ chụp của cài đặt), chọn [C1] hoặc [C2], thay đổi cài đặt, rồi lặp lại các bước 2 – 3. Các chi tiết cài đặt này không được áp dụng trong các chế độ chụp khác.



- Để xóa thông tin bạn đã lưu cho [C1] hoặc [C2] và khôi phục giá trị mặc định, xoay nút xoay chế độ tới [C1] hoặc [C2] và chọn [Xác lập lại] (📖152).

Lưu mục menu chụp thường dùng (Danh mục riêng)

▶ Ảnh ▶ Phim

Bạn có thể lưu tối đa 5 mục menu chụp thường dùng trên tab [★]. Bằng cách tùy chỉnh tab [★], bạn có thể truy cập các mục này nhanh chóng từ một màn hình.

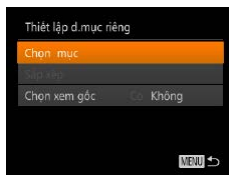
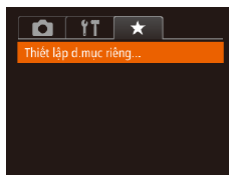

1 Truy cập màn hình cài đặt.

- Nhấn nút [MENU], chọn [Thiết lập d.mục riêng] trên tab [★], rồi nhấn nút [⊕] (📖30).

2 Định cấu hình cài đặt.

- Nhấn các nút [▲][▼] để chọn [Chọn mục], rồi nhấn nút [⊕].
- Chọn tối đa 5 mục menu sẽ lưu bằng cách nhấn các nút [▲][▼], rồi nhấn nút [⊕].
- Biểu tượng [✓] sẽ hiển thị.
- Để hủy lưu, nhấn nút [⊕]. Biểu tượng [✓] sẽ không hiển thị nữa.
- Nhấn nút [MENU].

Trước khi sử dụng

Hướng dẫn cơ bản

Hướng dẫn chuyên sâu

1 Thông tin cơ bản về máy ảnh

2 Chế độ tự động / Chế độ bán tự động

3 Chế độ chụp khác

4 Chế độ P

5 Chế độ Tv, Av, M, C1 và C2

6 Chế độ xem lại

7 Chức năng Wi-Fi

8 Cài đặt menu

9 Phụ kiện

10 Phụ lục

Chỉ mục

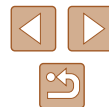

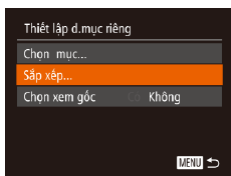

3 Sắp xếp lại mục menu, nếu cần.

- Nhấn các nút [▲][▼] để chọn [Sắp xếp], rồi nhấn nút [⏏].
- Chọn mục menu để di chuyển bằng cách nhấn các nút [▲][▼], rồi nhấn nút [⏏].
- Nhấn các nút [▲][▼] để thay đổi vị trí, rồi nhấn nút [⏏].
- Nhấn nút **MENU**.



- Bạn cũng có thể chỉ định các mục bị làm mờ ở bước 2, nhưng các mục này không thể sử dụng trong một số chế độ chụp.



- Để truy cập ngay lập tức Danh mục riêng bằng cách nhấn nút **MENU** trong chế độ chụp, chọn [Chọn xem góc] và nhấn các nút [◀][▶] để chọn [OK].

Trước khi sử dụng

Hướng dẫn cơ bản

Hướng dẫn chuyên sâu

1 Thông tin cơ bản về máy ảnh

2 Chế độ tự động / Chế độ bán tự động

3 Chế độ chụp khác

4 Chế độ P

5 Chế độ Tv, Av, M, C1 và C2

6 Chế độ xem lại

7 Chức năng Wi-Fi

8 Cài đặt menu

9 Phụ kiện

10 Phụ lục

Chỉ mục



6

Chế độ xem lại

Xem lại ảnh, duyệt hoặc chỉnh sửa ảnh bằng nhiều cách thú vị

- Để thực hiện các thao tác này trên máy ảnh, nhấn nút [▶] để vào chế độ xem lại.



- Chức năng xem lại hoặc chỉnh sửa có thể không thực hiện được đối với những ảnh bị đổi tên hay chỉnh sửa trên máy tính hoặc được lấy từ máy ảnh khác.

Xem

▶ Ảnh ▶ Phim

Sau khi chụp ảnh hoặc quay phim, bạn có thể xem lại trên màn hình như sau.



1 Vào chế độ xem lại.

- Nhấn nút [▶].
- Ảnh cuối cùng được hiển thị.

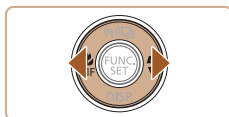

2 Duyệt ảnh.

- Để xem ảnh trước, nhấn nút [◀]. Để xem ảnh sau, nhấn nút [▶].

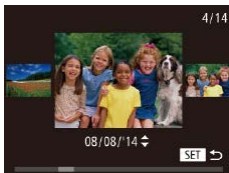

- Để truy cập màn hình này (Chế độ hiển thị cuộn), nhấn và giữ các nút [◀][▶] trong ít nhất một giây. Ở chế độ này, nhấn các nút [◀][▶] để duyệt ảnh.
- Để quay trở lại hiển thị từng ảnh, nhấn nút [⊞].
- Để duyệt ảnh được sắp xếp theo ngày chụp, nhấn các nút [▲][▼] trong chế độ hiển thị cuộn.

Trước khi sử dụng

Hướng dẫn cơ bản

Hướng dẫn chuyên sâu

1 Thông tin cơ bản về máy ảnh

2 Chế độ tự động / Chế độ bán tự động

3 Chế độ chụp khác

4 Chế độ P

5 Chế độ Tv, Av, M, C1 và C2

6 Chế độ xem lại

7 Chức năng Wi-Fi

8 Cài đặt menu

9 Phụ kiện

10 Phụ lục

Chỉ mục



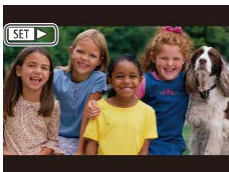

- Phim được đánh dấu bằng biểu tượng [SET ▶]. Để xem phim, chuyển sang bước 3.

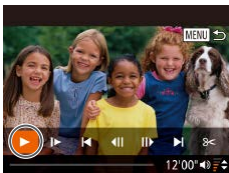

3 Xem phim.

- Để bắt đầu xem lại, nhấn nút [⏮] để truy cập bảng điều khiển phim, nhấn các nút [◀][▶] để chọn [▶], rồi nhấn lại nút [⏮].

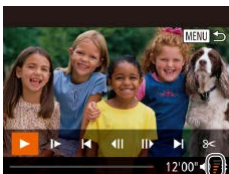

4 Điều chỉnh âm lượng.

- Nhấn các nút [▲][▼] để điều chỉnh âm lượng.
- Ngay cả khi thang đo âm lượng không hiển thị (1), bạn cũng có thể điều chỉnh âm lượng bằng cách nhấn các nút [▲][▼].

(1)

5 Tạm dừng xem lại.

- Để tạm dừng hoặc tiếp tục xem lại, nhấn nút [⏸].
- Sau khi phim kết thúc, biểu tượng [SET ▶] hiển thị.



- Để chuyển từ chế độ xem lại sang chế độ chụp, nhấn nửa chừng nút chụp.
- Để tắt hiển thị cuộn, chọn MENU (📖30) ▶ tab [▶] ▶ [Hiển thị cuộn] ▶ [Tắt].
- Để hiển thị ảnh gần đây nhất khi vào chế độ xem lại, chọn MENU (📖30) ▶ tab [▶] ▶ [Tiếp tục lại] ▶ [Ảnh cuối].
- Để thay đổi hiệu ứng chuyển tiếp giữa các ảnh, truy cập MENU (📖30) và chọn hiệu ứng mong muốn trên tab [▶] ▶ [Hiệu ứng chuyển].

Chuyển chế độ hiển thị

▶ Ảnh ▶ Phim

Nhấn nút [▼] để xem thông tin khác trên màn hình hoặc để ẩn thông tin. Để tìm hiểu chi tiết về thông tin được hiển thị, tham khảo phần “Xem lại (Hiển thị thông tin chi tiết)” (📖181). Mở màn hình để bật trong khi máy ảnh đang bật. Khung ngắm sẽ tắt. Tương tự, đóng màn hình (quay về thân máy ảnh) để tắt và khung ngắm sẽ bật (📖20).

| | |
|--|-------------------------------------|
| | Không hiển thị thông tin |
| | Hiển thị thông tin đơn giản |
| | Hiển thị thông tin chi tiết |
| | Biểu đồ RGB, Hiển thị thông tin GPS |



- Không thể chuyển chế độ hiển thị khi máy ảnh đang kết nối với các thiết bị khác ngoại trừ máy in qua Wi-Fi.

Trước khi sử dụng

Hướng dẫn cơ bản

Hướng dẫn chuyên sâu

1 Thông tin cơ bản về máy ảnh

2 Chế độ tự động / Chế độ bán tự động

3 Chế độ chụp khác

4 Chế độ P

5 Chế độ Tv, Av, M, C1 và C2

6 Chế độ xem lại

7 Chức năng Wi-Fi

8 Cài đặt menu

9 Phụ kiện

10 Phụ lục

Chỉ mục



Cảnh báo phơi sáng quá lâu (đối với khu vực sáng trong ảnh)

► Ảnh ► Phim

Trong chế độ hiển thị thông tin chi tiết, các khu vực sáng trong ảnh do phơi sáng quá lâu sẽ nhấp nháy trên màn hình (📖102).

Biểu đồ

► Ảnh ► Phim

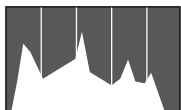

- Biểu đồ trong chế độ hiển thị thông tin chi tiết (📖102) là biểu đồ thể hiện phân phối độ sáng trong ảnh. Trục ngang thể hiện mức độ sáng và trục dọc thể hiện phân phối sáng ở từng mức độ. Xem biểu đồ giúp kiểm tra phơi sáng.
- Bạn cũng có thể truy cập biểu đồ sắc độ trong khi chụp (📖96, 📖180).

Biểu đồ RGB, Hiển thị thông tin GPS

► Ảnh ► Phim

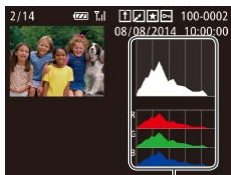

(1)

- Biểu đồ RGB (1) thể hiện phân phối sắc thái của màu đỏ, xanh lá cây và xanh da trời trong ảnh. Trục ngang thể hiện độ sáng R, G hoặc B và trục dọc thể hiện phân phối sáng ở mức độ tương ứng. Khi xem biểu đồ sắc độ này, bạn có thể kiểm tra đặc tính màu ảnh.

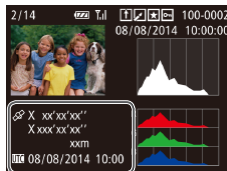

- Bằng cách kết nối smartphone với máy ảnh qua Wi-Fi, bạn có thể định vị ảnh trên máy ảnh, thêm thông tin như vĩ độ, kinh độ và độ cao (📖141). Bạn có thể xem lại các thông tin này trong hiển thị thông tin GPS.
- Vĩ độ, kinh độ, độ cao và UTC (ngày giờ chụp) được liệt kê từ trên xuống dưới.



- Đối với các mục không sẵn có trên smartphone hoặc ghi không chính xác, biểu tượng [---] hiển thị thay cho các giá trị số.



- UTC: Giờ quốc tế phối hợp, tương tự như giờ chuẩn GMT
- Màn hình thông tin GPS sẽ không hiển thị trên ảnh thiếu thông tin này.

Trước khi sử dụng

Hướng dẫn cơ bản

Hướng dẫn chuyên sâu

1 Thông tin cơ bản về máy ảnh

2 Chế độ tự động / Chế độ bán tự động

3 Chế độ chụp khác

4 Chế độ P

5 Chế độ Tv, Av, M, C1 và C2

6 Chế độ xem lại

7 Chức năng Wi-Fi

8 Cài đặt menu

9 Phụ kiện

10 Phụ lục

Chỉ mục



Xem phim ngắn được tạo khi chụp ảnh (Phim digest)

► Ảnh ► Phim

Xem phim digest được ghi tự động trong chế độ [SET] (📖35) vào ngày chụp ảnh như sau.



1 Chọn một ảnh.

- Ảnh chụp ở chế độ [SET] sẽ được gắn nhãn với biểu tượng [SET].
- Chọn ảnh gắn với biểu tượng [SET] và nhấn nút [OK].



2 Xem phim.

- Nhấn các nút [◀][▶] để chọn [OK] (📖29).
- Phim được ghi tự động vào ngày chụp ảnh sẽ được xem lại từ đầu.



- Khi bạn sử dụng máy ảnh đã tắt hiển thị thông tin, sau một lát, biểu tượng [SET] sẽ không hiển thị nữa (📖102).

Xem theo ngày

Có thể xem phim digest theo ngày.

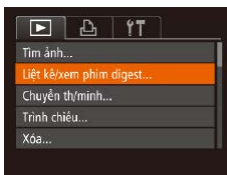

1 Chọn phim.

- Nhấn nút [MENU], chọn [Liệt kê/xem phim digest] trên tab [▶], rồi chọn ngày (📖30).

2 Xem phim.

- Nhấn nút [OK] để bắt đầu xem lại.

Kiểm tra người được nhận diện trong Face ID

► Ảnh ► Phim

Nếu bạn chuyển máy ảnh sang chế độ hiển thị thông tin đơn giản (📖102), tên của tối đa 5 người được nhận diện đã đăng ký trong Face ID (📖47) sẽ hiển thị.



- Nhấn nút [▼] nhiều lần đến khi màn hình thông tin đơn giản bật, sau đó nhấn các nút [◀][▶] để chọn ảnh.
- Tên sẽ hiển thị trên người được nhận diện.



- Nếu không muốn hiển thị tên trên ảnh chụp bằng Face ID, chọn MENU (📖30) ► tab [▶] ► [Th/tin Face ID] ► [Tên hiển thị] ► [Tắt].

Trước khi sử dụng

Hướng dẫn cơ bản

Hướng dẫn chuyên sâu

1 Thông tin cơ bản về máy ảnh

2 Chế độ tự động / Chế độ bán tự động

3 Chế độ chụp khác

4 Chế độ P

5 Chế độ Tv, Av, M, C1 và C2

6 Chế độ xem lại

7 Chức năng Wi-Fi

8 Cài đặt menu

9 Phụ kiện

10 Phụ lục

Chỉ mục



Duyệt và lọc ảnh

Xác định vị trí ảnh trong bảng kê

► Ảnh ► Phim

Bạn có thể nhanh chóng tìm thấy ảnh bằng cách hiển thị nhiều ảnh trong bảng kê.



1 Hiển thị ảnh trong bảng kê.

- Di chuyển cần gạt zoom về phía [] để hiển thị ảnh trong bảng kê. Di chuyển lại cần gạt sẽ tăng số lượng ảnh được hiển thị.
- Để hiển thị ít ảnh hơn, di chuyển cần gạt zoom về phía [Q]. Mỗi lần bạn di chuyển cần gạt sẽ có ít ảnh được hiển thị hơn.



2 Chọn một ảnh.

- Nhấn các nút [▲][▼][◀][▶] để chọn ảnh.
- Khung màu cam hiển thị xung quanh ảnh đã chọn.
- Nhấn nút [] để xem ảnh đã chọn ở chế độ hiển thị từng ảnh.



- Để tắt hiệu ứng 3D (hiển thị khi bạn giữ các nút [▲][▼]), chọn MENU () ► tab [] ► [H/ứng d/mục] ► [Tắt].

Tìm kiếm ảnh phù hợp với điều kiện được chỉ định

► Ảnh ► Phim

Nhanh chóng tìm thấy ảnh mong muốn trên thẻ nhớ bằng cách lọc hiển thị ảnh theo điều kiện chỉ định. Bạn cũng có thể chóng xóa () hoặc xóa () tất cả ảnh này một lần.

| | |
|------------|---|
| Tên | Hiển thị ảnh của người đã đăng ký (). |
| Người | Hiển thị ảnh với khuôn mặt được nhận diện. |
| Ngày tháng | Hiển thị ảnh chụp theo ngày cụ thể. |
| Ưa thích | Hiển thị ảnh được đánh dấu ưa thích (). |
| Ảnh/Phim | Chỉ hiển thị ảnh hoặc phim. Hiển thị ảnh, phim hoặc phim được quay trong chế độ [] (). |



1 Chọn [Tìm ảnh].

- Nhấn nút [MENU], rồi chọn [Tìm ảnh] trên tab [] ().



2 Chọn điều kiện đầu tiên để hiển thị hoặc xác định vị trí ảnh.

- Khi chọn [★] hoặc [], bạn chỉ có thể xem ảnh phù hợp với điều kiện này bằng cách nhấn các nút [◀][▶]. Để thực hiện một thao tác cho tất cả các ảnh, nhấn nút [] và chuyển sang bước 3.

Trước khi sử dụng

Hướng dẫn cơ bản

Hướng dẫn chuyên sâu

1 Thông tin cơ bản về máy ảnh

2 Chế độ tự động / Chế độ bán tự động

3 Chế độ chụp khác

4 Chế độ P

5 Chế độ Tv, Av, M, C1 và C2

6 Chế độ xem lại

7 Chức năng Wi-Fi

8 Cài đặt menu

9 Phụ kiện

10 Phụ lục

Chỉ mục



3 Chọn điều kiện thứ hai và xem ảnh được tìm thấy.

- Để chuyển sang hiển thị ảnh được lọc, nhấn nút [🔍] và chuyển sang bước 4.
- Khi bạn chọn [👤] làm điều kiện đầu tiên, nhấn nút [🔍], rồi nhấn các nút [▲][▼][◀][▶] trên màn hình tiếp theo để chọn người.

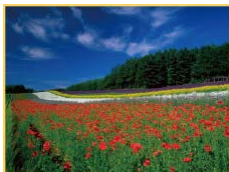

4 Xem ảnh được lọc.

- Ảnh phù hợp với các điều kiện của bạn được hiển thị trong khung màu vàng. Để chỉ xem các ảnh này, nhấn các nút [◀][▶].
- Để hủy hiển thị lọc, nhấn nút [▲].



- Khi máy ảnh phát hiện không có ảnh nào tương ứng với một số điều kiện thì những điều kiện đó không dùng được. Lưu ý rằng biểu tượng [👤] không hiển thị nếu không có người được đăng ký (📖47).



- Để hiển thị hoặc ẩn thông tin, nhấn nút [▼] ở bước 3.
- Các tùy chọn xem ảnh được tìm thấy (ở bước 3) bao gồm “Xác định vị trí ảnh trong bảng kê” (📖105), “Phóng to ảnh” (📖108) và “Xem trình chiếu” (📖109). Bạn cũng có thể áp dụng các thao tác với ảnh cho tất cả ảnh được tìm thấy, bằng cách chọn [B.vệ Tất cả ảnh ở T.kiểm] trong phần “Chống xóa ảnh” (📖110) hoặc [Chọn tất cả hình Tìm kiếm] trong phần “Xóa nhiều ảnh một lần” (📖113), “Thêm ảnh vào danh sách in (DPOF)” (📖170) hoặc “Thêm ảnh vào sách ảnh” (📖172).
- Nếu chỉnh sửa ảnh và lưu thành ảnh mới (📖116 – 📖120), thông báo sẽ hiển thị và các ảnh được tìm thấy sẽ không hiển thị nữa.

Sử dụng nút xoay trước để nhảy giữa các ảnh

| | |
|----------------|---|
| 👤 Đến ưa thích | Hiển thị ảnh được đánh dấu ưa thích (📖115). |
| 🕒 Đến ngày | Chuyển tới ảnh đầu tiên trong mỗi nhóm ảnh được chụp trong cùng ngày. |
| 📄 Nhảy 10 ảnh | Nhảy 10 ảnh một lần. |
| 📄 Nhảy 100 ảnh | Nhảy 100 ảnh một lần. |



1 Chọn điều kiện.

- Chọn điều kiện (hoặc cách nhảy ảnh) trong chế độ hiển thị từng ảnh bằng cách xoay nút xoay [🔍] rồi nhấn các nút [▲][▼].

2 Xem các ảnh phù hợp với điều kiện chỉ định hoặc chuyển ảnh theo số lượng đã chỉ định.

- Xoay nút xoay [🔍] để chỉ xem ảnh phù hợp với điều kiện hoặc nhảy ảnh theo số lượng ảnh cụ thể về phía trước hoặc phía sau.



- Căn cứ vào cách chuyển ảnh đã chọn trong hiển thị từng ảnh, xoay nút xoay [🔍] khi duyệt ảnh trong hiển thị danh mục, máy ảnh sẽ chuyển tới ảnh trước hoặc ảnh kế tiếp. Tuy nhiên, nếu bạn chọn [📄] hoặc [📄], cách chuyển ảnh sẽ chuyển thành [🕒].

Trước khi sử dụng

Hướng dẫn cơ bản

Hướng dẫn chuyên sâu

1 Thông tin cơ bản về máy ảnh

2 Chế độ tự động / Chế độ bán tự động

3 Chế độ chụp khác

4 Chế độ P

5 Chế độ Tv, Av, M, C1 và C2

6 Chế độ xem lại

7 Chức năng Wi-Fi

8 Cài đặt menu

9 Phụ kiện

10 Phụ lục

Chỉ mục



Xem ảnh riêng lẻ trong nhóm

► Ảnh ► Phim

Ảnh chụp liên tục (📖46, 📖58, 📖86) hoặc trong chế độ [📷] hoặc [📷] (📖57, 📖58) được hiển thị theo nhóm nhưng cũng có thể xem riêng từng ảnh.



1 Chọn ảnh đã được nhóm.

- Nhấn các nút [◀][▶] để chọn ảnh được gắn nhãn [SET], rồi nhấn nút [📷].



2 Xem ảnh riêng lẻ trong nhóm.

- Nhấn các nút [◀][▶] sẽ hiển thị chỉ các ảnh trong nhóm.
- Nhấn nút [▲] sẽ hiển thị [Hiển thị tất cả ảnh]. Nhấn nút [📷] để hủy xem lại ảnh kiểu nhóm.



- Trong khi xem lại kiểu nhóm (bước 2), bạn có thể duyệt nhanh ảnh "Xác định vị trí ảnh trong bảng kê" (📖105) và phóng to ảnh "Phóng to ảnh" (📖108). Bằng cách chọn [Tất cả ảnh trong nhóm] cho "Chống xóa ảnh" (📖110), "Xóa nhiều ảnh một lần" (📖113), "Thêm ảnh vào danh sách in (DPOF)" (📖170) hoặc "Thêm ảnh vào sách ảnh" (📖172), tất cả ảnh trong nhóm sẽ được xử lý cùng một lúc.
- Để bỏ nhóm các ảnh và hiển thị từng ảnh riêng, chọn MENU (📖30) ► tab [📷] ► [Nhóm ảnh] ► [Tắt]. Tuy nhiên, không thể hủy nhóm các ảnh đã nhóm trong khi xem lại riêng từng ảnh.
- Ở chế độ [📷], hiển thị đồng thời sau bước 2 của phần "Chụp ảnh đa dạng trong mỗi lần chụp (Ảnh sáng tạo)" (📖57) chỉ xuất hiện ngay sau khi chụp.

Chỉnh sửa thông tin Face ID

Trong khi xem lại, nếu phát hiện tên không chính xác, bạn có thể thay đổi hoặc xóa tên. Tuy nhiên, bạn không thể thêm tên cho người không được nhận diện bằng Face ID (tên không hiển thị) và người có tên đã bị xóa.

Thay đổi tên



1 Truy cập màn hình cài đặt.

- Nhấn nút [MENU] và chọn [Th/tin Face ID] trên tab [📷] (📖30).
- Nhấn các nút [▲][▼] để chọn [Sửa th/tin ID], rồi nhấn nút [📷].

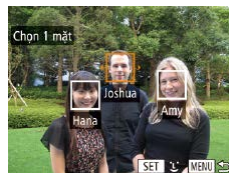

2 Chọn một ảnh.

- Thực hiện theo các bước trong phần "Kiểm tra người được nhận diện trong Face ID" (📖104), chọn ảnh và nhấn nút [📷].
- Khung màu cam hiển thị quanh khuôn mặt đã chọn. Khi nhiều tên hiển thị trong một ảnh, nhấn các nút [◀][▶] để chọn tên cần đổi, rồi nhấn nút [📷].



3 Chọn tùy chọn chỉnh sửa.

- Nhấn các nút [▲][▼][◀][▶] để chọn [Ghi đè], rồi nhấn nút [📷].

Trước khi sử dụng

Hướng dẫn cơ bản

Hướng dẫn chuyên sâu

1 Thông tin cơ bản về máy ảnh

2 Chế độ tự động / Chế độ bán tự động

3 Chế độ chụp khác

4 Chế độ P

5 Chế độ Tv, Av, M, C1 và C2

6 Chế độ xem lại

7 Chức năng Wi-Fi

8 Cài đặt menu

9 Phụ kiện

10 Phụ lục

Chỉ mục



4 Chọn tên người để ghi đề.

- Thực hiện theo bước 2 trong phần “Ghi đề và thêm thông tin khuôn mặt” (📖50) để chọn tên của người bạn muốn ghi đề.

Xóa tên

- Thực hiện theo bước 3 trong phần “Thay đổi tên” (📖107), chọn [Xóa] và nhấn nút [🗑️].
- Sau khi thông báo [Xóa?] hiển thị, nhấn các nút [◀][▶] để chọn [OK], rồi nhấn nút [🗑️].

Tùy chọn xem ảnh

Phóng to ảnh

▶ Ảnh ▶ Phim



(1)

1 Phóng to ảnh.

- Di chuyển cần gạt zoom về phía [Q] sẽ phóng to ảnh, và [SET] hiển thị. Bạn có thể phóng to ảnh tối đa khoảng 10 lần bằng cách tiếp tục giữ cần gạt zoom.
- Để dễ nhận biết, vị trí ước chừng của khu vực được hiển thị (1).
- Để thu nhỏ, di chuyển cần gạt zoom về phía [Q]. Bạn có thể quay lại chế độ hiển thị từng ảnh bằng cách tiếp tục giữ cần gạt zoom.

2 Di chuyển vị trí hiển thị và chuyển các ảnh nếu cần.

- Để di chuyển vị trí hiển thị, nhấn các nút [▲][▼][◀][▶].
- Khi biểu tượng [SET] hiển thị, bạn có thể chuyển sang [SET] bằng cách nhấn nút [🗑️]. Để chuyển qua các ảnh khi zoom, nhấn các nút [◀][▶]. Nhấn lại nút [🗑️] để khôi phục cài đặt ban đầu.



- Bạn có thể quay trở lại chế độ hiển thị từng ảnh từ chế độ hiển thị phóng to bằng cách nhấn nút [MENU].

Trước khi sử dụng

Hướng dẫn cơ bản

Hướng dẫn chuyên sâu

1 Thông tin cơ bản về máy ảnh

2 Chế độ tự động / Chế độ bán tự động

3 Chế độ chụp khác

4 Chế độ P

5 Chế độ Tv, Av, M, C1 và C2

6 Chế độ xem lại

7 Chức năng Wi-Fi

8 Cài đặt menu

9 Phụ kiện

10 Phụ lục

Chỉ mục



Xem trình chiếu

► Ảnh ► Phim

Tự động xem lại ảnh trong thẻ nhớ theo quy trình bên dưới.



1 Truy cập màn hình cài đặt.

- Nhấn nút [MENU], rồi chọn [Trình chiếu] trên tab [▶] (📖30).

2 Định cấu hình cài đặt.

- Chọn mục menu để định cấu hình, rồi chọn tùy chọn mong muốn (📖30).



3 Bắt đầu xem lại tự động.

- Nhấn các nút [▲][▼] để chọn [Bật], rồi nhấn nút [⏮].
- Trình chiếu sẽ bắt đầu sau khi thông báo [Đang tải ảnh] hiển thị.
- Nhấn nút [MENU] để dừng trình chiếu.



- Chức năng tiết kiệm pin của máy ảnh (📖26) tắt trong khi trình chiếu.



- Để tạm dừng hoặc tiếp tục trình chiếu, nhấn nút [⏮].
- Bạn có thể chuyển sang ảnh khác trong khi xem lại bằng cách nhấn các nút [◀][▶]. Để xem nhanh hoặc tua nhanh, nhấn giữ các nút [◀][▶].

Thay đổi cài đặt trình chiếu

Bạn có thể thiết lập trình chiếu để lặp lại và thay đổi chuyển tiếp giữa các ảnh cũng như thời lượng hiển thị mỗi ảnh.

1 Truy cập màn hình cài đặt.

- Nhấn nút [MENU], rồi chọn [Trình chiếu] trên tab [▶] (📖30).

2 Định cấu hình cài đặt.

- Chọn mục menu để định cấu hình, rồi chọn tùy chọn mong muốn (📖30).
- Để bắt đầu trình chiếu với cài đặt của bạn, chọn [Bật] và nhấn nút [⏮].
- Để quay trở lại màn hình menu, nhấn nút [MENU].

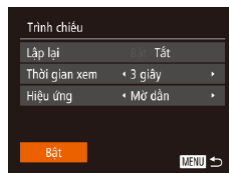

Trước khi sử dụng

Hướng dẫn cơ bản

Hướng dẫn chuyên sâu

1 Thông tin cơ bản về máy ảnh

2 Chế độ tự động / Chế độ bán tự động

3 Chế độ chụp khác

4 Chế độ P

5 Chế độ Tv, Av, M, C1 và C2

6 Chế độ xem lại

7 Chức năng Wi-Fi

8 Cài đặt menu

9 Phụ kiện

10 Phụ lục

Chỉ mục



Tự động xem lại ảnh liên quan (Chuyển thông minh)

► Ảnh ► Phim

Dựa trên ảnh hiện tại, máy ảnh sẽ lựa chọn 4 ảnh mà bạn có thể muốn xem. Sau khi bạn chọn xem một trong các ảnh này, máy ảnh sẽ lựa chọn thêm 4 ảnh khác. Đây là cách thú vị để xem lại ảnh theo thứ tự không xác định. Hãy thử tính năng này sau khi bạn chụp một vài ảnh ở nhiều cảnh khác nhau.

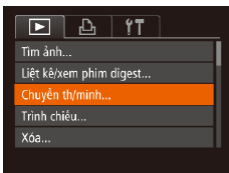

1 Chọn chuyển thông minh.

- Nhấn nút **[MENU]**, chọn **[Chuyển th/minh]** trên tab **[▶]**, rồi nhấn nút **[⊕]** (📖30).
- Bốn ảnh đề xuất sẽ hiển thị.



2 Chọn một ảnh.

- Nhấn các nút **[▲]****[▼]****[◀]****[▶]** để chọn ảnh bạn muốn xem tiếp theo.
- Ảnh được chọn sẽ hiển thị ở trung tâm và 4 ảnh đề xuất tiếp theo sẽ hiển thị ở xung quanh.
- Để ảnh trung tâm hiển thị toàn màn hình, nhấn nút **[⊕]**. Để khôi phục hiển thị ban đầu, nhấn lại nút **[⊕]**.
- Nhấn nút **[MENU]** để khôi phục hiển thị từng ảnh.



- Không thể sử dụng chuyển thông minh trong các trường hợp sau:
 - Máy chụp chưa đến 50 ảnh
 - Ảnh hiển thị không được hỗ trợ
 - Ảnh hiển thị trong hiển thị lọc (📖105)
 - Trong khi xem lại kiểu nhóm (📖107)

Chống xóa ảnh

► Ảnh ► Phim

Bảo vệ các ảnh quan trọng không bị máy ảnh vô tình xóa (📖112).

Chọn phương pháp lựa chọn

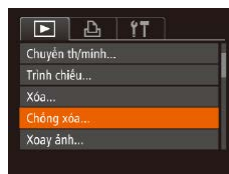

1 Truy cập màn hình cài đặt.

- Nhấn nút **[MENU]** và chọn **[Chống xóa]** trên tab **[▶]** (📖30).



2 Chọn phương pháp lựa chọn.

- Chọn mục menu và tùy chọn mong muốn (📖30).
- Để quay trở lại màn hình menu, nhấn nút **[MENU]**.



- Ảnh được cài đặt chống xóa trên thẻ nhớ sẽ bị xóa nếu bạn định dạng thẻ (📖148, 📖149).



- Ảnh được cài đặt chống xóa sẽ không bị xóa khi dùng chức năng xóa của máy ảnh. Để xóa ảnh bằng cách này, trước tiên hủy chống xóa.

Trước khi sử dụng

Hướng dẫn cơ bản

Hướng dẫn chuyên sâu

1 Thông tin cơ bản về máy ảnh

2 Chế độ tự động / Chế độ bán tự động

3 Chế độ chụp khác

4 Chế độ P

5 Chế độ Tv, Av, M, C1 và C2

6 Chế độ xem lại

7 Chức năng Wi-Fi

8 Cài đặt menu

9 Phụ kiện

10 Phụ lục

Chỉ mục



Chọn ảnh riêng lẻ

1 Chọn [Chọn].

- Thực hiện theo bước 2 trong phần “Chọn phương pháp lựa chọn” (📖 110), chọn [Chọn] rồi nhấn nút [OK].



2 Chọn một ảnh.

- Nhấn các nút [◀][▶] để chọn ảnh, rồi nhấn nút [OK]. Biểu tượng [OK] sẽ hiển thị.
- Để hủy chọn, nhấn lại nút [OK]. Biểu tượng [OK] sẽ không hiển thị nữa.
- Lặp lại quy trình này để chỉ định các ảnh khác.

3 Chống xóa ảnh.

- Nhấn nút [MENU]. Thông báo xác nhận hiển thị.
- Nhấn các nút [◀][▶] để chọn [OK], rồi nhấn nút [OK].

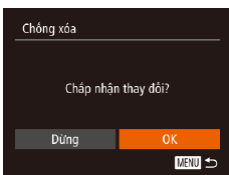

- Ảnh sẽ không được cài đặt chống xóa nếu bạn chuyển sang chế độ chụp hoặc tắt máy ảnh trước khi hoàn tất quá trình cài đặt ở bước 3.

Chọn phạm vi

1 Chọn [Chọn Phạm vi].

- Thực hiện theo bước 2 trong phần “Chọn phương pháp lựa chọn” (📖 110), chọn [Chọn Phạm vi] rồi nhấn nút [OK].

2 Chọn ảnh đầu tiên.

- Nhấn nút [OK].



- Nhấn các nút [◀][▶] để chọn ảnh, rồi nhấn nút [OK].

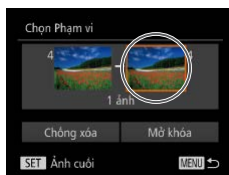

3 Chọn ảnh cuối.

- Nhấn nút [▶] để chọn [Ảnh cuối], rồi nhấn nút [OK].
- Nhấn các nút [◀][▶] để chọn ảnh, rồi nhấn nút [OK].
- Không thể chọn ảnh trước ảnh đầu tiên làm ảnh cuối.

Trước khi sử dụng

Hướng dẫn cơ bản

Hướng dẫn chuyên sâu

1 Thông tin cơ bản về máy ảnh

2 Chế độ tự động / Chế độ bán tự động

3 Chế độ chụp khác

4 Chế độ P

5 Chế độ Tv, Av, M, C1 và C2

6 Chế độ xem lại

7 Chức năng Wi-Fi

8 Cài đặt menu

9 Phụ kiện

10 Phụ lục

Chỉ mục





4 Chống xóa ảnh.

- Nhấn nút [▼] để chọn [Chống xóa], rồi nhấn nút [⊕].



- Để hủy chống xóa cho các nhóm ảnh, chọn [Mở khóa] ở bước 4.

Chống xóa tất cả ảnh một lần

1 Chọn [Bảo vệ Tất cả ảnh].

- Thực hiện theo bước 2 trong phần “Chọn phương pháp lựa chọn” (📖 110), chọn [Bảo vệ Tất cả ảnh] và nhấn nút [⊕].

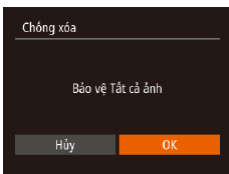

2 Chống xóa ảnh.

- Nhấn các nút [◀][▶] để chọn [OK], rồi nhấn nút [⊕].

Hủy chống xóa tất cả ảnh một lần

Bạn có thể hủy chế độ chống xóa tất cả ảnh một lần. Để hủy chống xóa, chọn [Bỏ bảo vệ Tất cả ảnh] ở bước 1 của phần “Chống xóa tất cả ảnh một lần”, rồi hoàn tất bước 2.

Xóa ảnh

▶ Ảnh ▶ Phim

Bạn có thể chọn và xóa lần lượt những ảnh không cần thiết. Do không thể khôi phục ảnh, hãy cẩn thận khi xóa ảnh. Tuy nhiên, không thể xóa ảnh được cài đặt chống xóa (📖 110).

1 Chọn ảnh để xóa.

- Nhấn các nút [◀][▶] để chọn ảnh.

2 Xóa ảnh.

- Nhấn nút [⊕].
- Sau khi thông báo [Xóa?] hiển thị, nhấn các nút [◀][▶] để chọn [Xóa], rồi nhấn nút [⊕].
- Ảnh hiện tại đã được xóa.
- Để hủy xóa, nhấn các nút [◀][▶] để chọn [Hủy], rồi nhấn nút [⊕].



- Nhấn nút [⊕] khi ảnh [📷] hiển thị sẽ giúp bạn có thể chọn [Xóa RAW], [Xóa JPEG] hoặc [Xóa RAW+JPEG] để xóa.

Trước khi sử dụng

Hướng dẫn cơ bản

Hướng dẫn chuyên sâu

1 Thông tin cơ bản về máy ảnh

2 Chế độ tự động / Chế độ bán tự động

3 Chế độ chụp khác

4 Chế độ P

5 Chế độ Tv, Av, M, C1 và C2

6 Chế độ xem lại

7 Chức năng Wi-Fi

8 Cài đặt menu

9 Phụ kiện

10 Phụ lục

Chỉ mục



Xóa nhiều ảnh một lần

Bạn có thể chọn xóa nhiều ảnh một lần. Do không thể khôi phục ảnh, hãy cẩn thận khi xóa ảnh. Tuy nhiên, không thể xóa ảnh được cài đặt chống xóa (📖110).

Chọn phương pháp lựa chọn

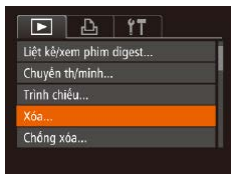

1 Truy cập màn hình cài đặt.

- Nhấn nút [MENU], rồi chọn [Xóa] trên tab [📷] (📖30).

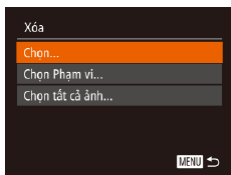

2 Chọn phương pháp lựa chọn.

- Chọn mục menu và tùy chọn mong muốn (📖30).
- Nhấn các nút [▲][▼] để chọn phương pháp lựa chọn, rồi nhấn nút [📷].
- Để quay trở lại màn hình menu, nhấn nút [MENU].

Chọn ảnh riêng lẻ

1 Chọn [Chọn].

- Thực hiện theo bước 2 trong phần “Chọn phương pháp lựa chọn” (📖113), chọn [Chọn] rồi nhấn nút [📷].



2 Chọn một ảnh.

- Khi bạn chọn ảnh theo bước 2 trong phần “Chọn ảnh riêng lẻ” (📖111), biểu tượng [✓] hiển thị.
- Để hủy chọn, nhấn lại nút [📷]. Biểu tượng [✓] sẽ không hiển thị nữa.
- Lập lại quy trình này để chỉ định các ảnh khác.

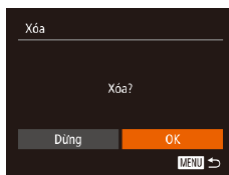

3 Xóa ảnh.

- Nhấn nút [MENU]. Thông báo xác nhận hiển thị.
- Nhấn các nút [◀][▶] để chọn [OK], rồi nhấn nút [📷].

Chọn phạm vi

1 Chọn [Chọn Phạm vi].

- Thực hiện theo bước 2 trong phần “Chọn phương pháp lựa chọn” (📖113), chọn [Chọn Phạm vi] rồi nhấn nút [📷].

2 Chọn ảnh.

- Thực hiện theo các bước 2 – 3 trong phần “Chọn phạm vi” (📖111) để chỉ định ảnh.

3 Xóa ảnh.

- Nhấn nút [▼] để chọn [Xóa], rồi nhấn nút [📷].



Trước khi sử dụng

Hướng dẫn cơ bản

Hướng dẫn chuyên sâu

1 Thông tin cơ bản về máy ảnh

2 Chế độ tự động / Chế độ bán tự động

3 Chế độ chụp khác

4 Chế độ P

5 Chế độ Tv, Av, M, C1 và C2

6 Chế độ xem lại

7 Chức năng Wi-Fi

8 Cài đặt menu

9 Phụ kiện

10 Phụ lục

Chỉ mục

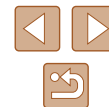

Chi định tắt cả ảnh một lần

1 Chọn [Chọn tắt cả ảnh].

- Thực hiện theo bước 2 trong phần “Chọn phương pháp lựa chọn” (📖 113), chọn [Chọn tắt cả ảnh] rồi nhấn nút [OK].

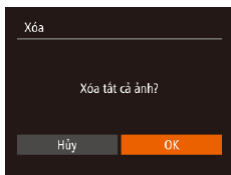

2 Xóa ảnh.

- Nhấn các nút [◀][▶] để chọn [OK], rồi nhấn nút [OK].

Xoay ảnh

▶ Ảnh ▶ Phim

Thay đổi hướng ảnh và lưu ảnh như sau.

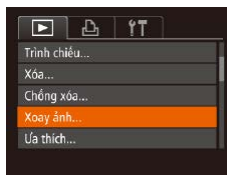

1 Chọn [Xoay ảnh].

- Nhấn nút [MENU] và chọn [Xoay ảnh] trên tab [▶] (📖 30).

2 Xoay ảnh.

- Nhấn các nút [◀][▶] để chọn ảnh.
- Ảnh được xoay 90° mỗi lần bạn nhấn nút [OK].
- Để quay trở lại màn hình menu, nhấn nút [MENU].



- Không thể thực hiện xoay khi [Xoay hình] được đặt thành [Tắt] (📖 115).

Trước khi sử dụng

Hướng dẫn cơ bản

Hướng dẫn chuyên sâu

1 Thông tin cơ bản về máy ảnh

2 Chế độ tự động / Chế độ bán tự động

3 Chế độ chụp khác

4 Chế độ P

5 Chế độ Tv, Av, M, C1 và C2

6 Chế độ xem lại

7 Chức năng Wi-Fi

8 Cài đặt menu

9 Phụ kiện

10 Phụ lục

Chi mục



Tắt xoay ảnh tự động

Thực hiện theo các bước sau để tắt chế độ xoay ảnh tự động dựa theo hướng máy ảnh hiện tại.

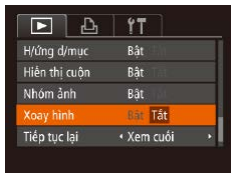

- Nhấn nút **[MENU]**, chọn [Xoay hình] trên tab **[▶]**, rồi chọn [Tắt] (📖30).



- Không thể xoay ảnh (📖114) khi bạn đặt [Xoay hình] thành [Tắt]. Ngoài ra, ảnh đã được xoay sẽ hiển thị theo hướng ban đầu.
- Trong chế độ chuyển thông minh (📖110), ngay cả khi đặt [Xoay hình] thành [Tắt], ảnh chụp theo hướng dọc sẽ hiển thị theo chiều dọc và ảnh sau khi xoay sẽ hiển thị theo hướng đã xoay.

Đánh dấu ảnh yêu thích

▶ Ảnh ▶ Phim

Bạn có thể sắp xếp ảnh bằng cách đánh dấu ảnh ưa thích. Bằng cách chọn một kiểu xem lại ảnh đã lọc, bạn có thể thực hiện các thao tác sau cho tất cả ảnh trong kiểu này.

- “Xem” (📖101), “Xem trình chiếu” (📖109), “Chống xóa ảnh” (📖110), “Xóa ảnh” (📖112), “Thêm ảnh vào danh sách in (DPOF)” (📖170), “Thêm ảnh vào sách ảnh” (📖172)

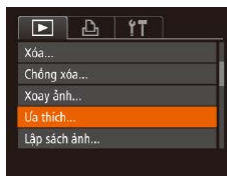

1 Chọn [Ưu thích].

- Nhấn nút **[MENU]** và chọn [Ưu thích] trên tab **[▶]** (📖30).



2 Chọn một ảnh.

- Nhấn các nút **[◀][▶]** để chọn ảnh, rồi nhấn nút **[OK]**. Biểu tượng **[★]** sẽ hiển thị.
- Để hủy đánh dấu ảnh, nhấn lại nút **[OK]**. Biểu tượng **[★]** sẽ không hiển thị nữa.
- Lặp lại quy trình này để chọn thêm ảnh.

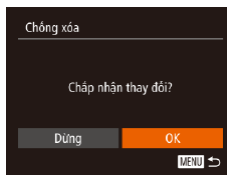

3 Hoàn tất quá trình cài đặt.

- Nhấn nút **[MENU]**. Thông báo xác nhận hiển thị.
- Nhấn các nút **[◀][▶]** để chọn [OK], rồi nhấn nút **[OK]**.

Trước khi sử dụng

Hướng dẫn cơ bản

Hướng dẫn chuyên sâu

1 Thông tin cơ bản về máy ảnh

2 Chế độ tự động / Chế độ bán tự động

3 Chế độ chụp khác

4 Chế độ P

5 Chế độ Tv, Av, M, C1 và C2

6 Chế độ xem lại

7 Chức năng Wi-Fi

8 Cài đặt menu

9 Phụ kiện

10 Phụ lục

Chỉ mục





- Ảnh sẽ không được đánh dấu ưa thích nếu bạn chuyển sang chế độ chụp hoặc tắt máy ảnh trước khi hoàn tất quá trình cài đặt ở bước 3.



- Ảnh ưa thích sẽ xếp loại ba sao (★★★☆☆☆☆) khi chuyển đến máy tính sử dụng Windows 8 hoặc Windows 7. (Không áp dụng cho phim hoặc ảnh RAW.)

Chỉnh sửa ảnh



- Chỉ có thể chỉnh sửa ảnh (📖 116 – 📖 119) khi thẻ nhớ đủ dung lượng trống.

Thay đổi cỡ ảnh

▶ Ảnh ▶ Phim

Lưu bản sao ảnh với độ phân giải thấp hơn.

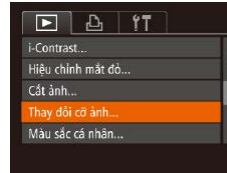

1 Chọn [Thay đổi cỡ ảnh].

- Nhấn nút [MENU] và chọn [Thay đổi cỡ ảnh] trên tab [▶] (📖 30).

2 Chọn một ảnh.

- Nhấn các nút [◀][▶] để chọn ảnh, rồi nhấn nút [⊕].

3 Chọn cỡ ảnh.

- Nhấn các nút [◀][▶] để chọn kích cỡ, rồi nhấn nút [⊕].
- Thông báo [Lưu ảnh mới?] hiển thị.

4 Lưu ảnh mới.

- Nhấn các nút [◀][▶] để chọn [OK], rồi nhấn nút [⊕].
- Ảnh được lưu thành tập tin mới.

Trước khi sử dụng

Hướng dẫn cơ bản

Hướng dẫn chuyên sâu

1 Thông tin cơ bản về máy ảnh

2 Chế độ tự động / Chế độ bán tự động

3 Chế độ chụp khác

4 Chế độ P

5 Chế độ Tv, Av, M, C1 và C2

6 Chế độ xem lại

7 Chức năng Wi-Fi

8 Cài đặt menu

9 Phụ kiện

10 Phụ lục

Chỉ mục

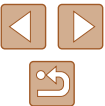

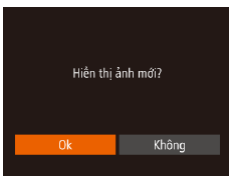

5 Xem lại ảnh mới.

- Nhấn nút **[MENU]**. Thông báo [Hiển thị ảnh mới?] hiển thị.
- Nhấn các nút **[◀][▶]** để chọn [Ok], rồi nhấn nút **[⏏]**.
- Ảnh đã lưu hiển thị.



- Không thể chỉnh sửa ảnh chụp ở độ phân giải **[S]** (📖52).
- Không thể chỉnh sửa ảnh RAW.



- Không thể thay đổi cỡ ảnh lên độ phân giải cao hơn.

Cắt ảnh

▶ Ảnh ▶ Phim

Bạn có thể chỉ định một phần ảnh để lưu thành tập tin ảnh riêng biệt.

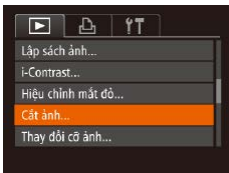

1 Chọn [Cắt ảnh].

- Nhấn nút **[MENU]**, rồi chọn [Cắt ảnh] trên tab **[▶]** (📖30).

2 Chọn một ảnh.

- Nhấn các nút **[◀][▶]** để chọn ảnh, rồi nhấn nút **[⏏]**.



3 Điều chỉnh khu vực cắt ảnh.

- Khuung hiển thị xung quanh phần ảnh được cắt (1).
- Ảnh gốc hiển thị ở phía trên bên trái và xem thử ảnh đã cắt (2) hiển thị ở phía dưới bên phải. Bạn cũng sẽ nhìn thấy độ phân giải ảnh sau khi cắt (3).
- Để thay đổi cỡ khung, di chuyển cần gạt zoom.
- Để di chuyển khung, nhấn các nút **[▲][▼][◀][▶]**.
- Để thay đổi hướng khung, nhấn nút **[⌛]**.
- Các khuôn mặt được phát hiện trong ảnh sẽ hiển thị trong các khung màu xám ở phía trên bên trái của ảnh. Để cắt ảnh dựa trên khung này, xoay nút xoay **[☀]** để chuyển qua khung khác.
- Nhấn nút **[MENU]**.

4 Lưu thành ảnh mới và xem lại.

- Thực hiện theo các bước 4 – 5 trong phần “Thay đổi cỡ ảnh” (📖116).



- Không thể chỉnh sửa ảnh chụp ở độ phân giải **[S]** (📖52) hoặc thay đổi cỡ ảnh thành **[S]** (📖116).
- Không thể chỉnh sửa ảnh RAW.



- Ảnh được hỗ trợ cắt ảnh sau khi cắt sẽ có tỷ lệ cỡ ảnh tương tự như ảnh ban đầu.
- Ảnh đã cắt sẽ có độ phân giải thấp hơn ảnh chưa cắt.
- Nếu bạn cắt ảnh chụp sử dụng Face ID (📖47), sẽ chỉ lưu tên những người còn lại trong ảnh đã cắt.

Trước khi sử dụng

Hướng dẫn cơ bản

Hướng dẫn chuyên sâu

1 Thông tin cơ bản về máy ảnh

2 Chế độ tự động / Chế độ bán tự động

3 Chế độ chụp khác

4 Chế độ P

5 Chế độ Tv, Av, M, C1 và C2

6 Chế độ xem lại

7 Chức năng Wi-Fi

8 Cài đặt menu

9 Phụ kiện

10 Phụ lục

Chỉ mục



Thay đổi tông màu ảnh (Màu sắc cá nhân)

▶ Ảnh ▶ Phim

Bạn có thể điều chỉnh tông màu ảnh rồi lưu ảnh được chỉnh sửa thành tập tin riêng. Để tìm hiểu thông tin chi tiết về mỗi tùy chọn, tham khảo phần “Thay đổi tông màu ảnh (Màu sắc riêng)” (📖77).

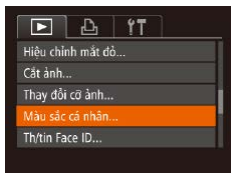

1 Chọn [Màu sắc cá nhân].

- Nhấn nút [MENU], rồi chọn [Màu sắc cá nhân] trên tab [▶] (📖30).

2 Chọn một ảnh.

- Nhấn các nút [◀][▶] để chọn ảnh, rồi nhấn nút [⏏].

3 Chọn tùy chọn.

- Nhấn các nút [◀][▶] để chọn tùy chọn, rồi nhấn nút [⏏].

4 Lưu thành ảnh mới và xem lại.

- Thực hiện theo các bước 4 – 5 trong phần “Thay đổi cỡ ảnh” (📖116).



- Chất lượng ảnh mà bạn chỉnh sửa nhiều lần bằng cách này sẽ giảm đi sau mỗi lần chỉnh sửa và ảnh không thể có màu sắc như mong muốn.
- Không thể chỉnh sửa màu sắc ảnh RAW.



- Màu sắc ảnh được chỉnh sửa bằng chức năng này có thể khác đôi chút so với ảnh chụp bằng chế độ màu sắc riêng (📖77).

Hiệu chỉnh độ sáng ảnh (i-Contrast)

▶ Ảnh ▶ Phim

Các khu vực ảnh quá tối (chẳng hạn như khuôn mặt hoặc hậu cảnh) có thể được phát hiện và điều chỉnh tự động đến độ sáng tối ưu. Độ tương phản tổng thể của ảnh không đủ cũng có thể được hiệu chỉnh tự động để làm cho chủ thể nổi bật hơn. Chọn một trong 4 mức hiệu chỉnh, rồi lưu ảnh thành tập tin riêng.

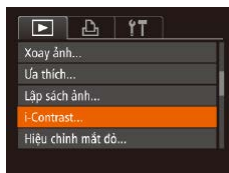

1 Chọn [i-Contrast].

- Nhấn nút [MENU], rồi chọn [i-Contrast] trên tab [▶] (📖30).

2 Chọn một ảnh.

- Nhấn các nút [◀][▶] để chọn ảnh, rồi nhấn nút [⏏].

3 Chọn tùy chọn.

- Nhấn các nút [◀][▶] để chọn tùy chọn, rồi nhấn nút [⏏].

4 Lưu thành ảnh mới và xem lại.

- Thực hiện theo các bước 4 – 5 trong phần “Thay đổi cỡ ảnh” (📖116).



- Đối với một số ảnh, hiệu chỉnh có thể không chính xác hoặc có thể khiến ảnh xuất hiện nhiễu hạt.
- Ảnh có thể trông nhiễu hạt sau khi chỉnh sửa nhiều lần bằng chức năng này.
- Không thể chỉnh sửa ảnh RAW theo cách này.



- Nếu cài đặt [Tự động] không tạo được kết quả mong muốn, thử hiệu chỉnh ảnh bằng [Thấp], [Trung bình] hoặc [Cao].

Trước khi sử dụng

Hướng dẫn cơ bản

Hướng dẫn chuyên sâu

1 Thông tin cơ bản về máy ảnh

2 Chế độ tự động / Chế độ bán tự động

3 Chế độ chụp khác

4 Chế độ P

5 Chế độ Tv, Av, M, C1 và C2

6 Chế độ xem lại

7 Chức năng Wi-Fi

8 Cài đặt menu

9 Phụ kiện

10 Phụ lục

Chỉ mục



Hiệu chỉnh mắt đỏ

► Ảnh ► Phim

Tự động hiệu chỉnh ảnh bị mắt đỏ. Bạn có thể lưu ảnh được hiệu chỉnh thành tập tin riêng.

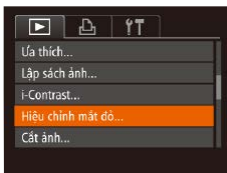

1 Chọn [Hiệu chỉnh mắt đỏ].

- Nhấn nút [MENU], rồi chọn [Hiệu chỉnh mắt đỏ] trên tab [📷] (📖30).

2 Chọn một ảnh.

- Nhấn các nút [◀][▶] để chọn ảnh.

3 Hiệu chỉnh ảnh.

- Nhấn nút [🔍].
- Mắt đỏ máy ảnh phát hiện đã được hiệu chỉnh và khung sẽ hiển thị xung quanh khu vực ảnh được hiệu chỉnh.
- Phóng to hoặc thu nhỏ ảnh khi cần. Thực hiện theo các bước trong phần “Phóng to ảnh” (📖108).

4 Lưu thành ảnh mới và xem lại.

- Nhấn các nút [▲][▼][◀][▶] để chọn [Tập tin mới], rồi nhấn nút [📷].
- Ảnh được lưu thành tập tin mới.
- Thực hiện theo bước 5 trong phần “Thay đổi cỡ ảnh” (📖116).



- Một số ảnh có thể không được hiệu chỉnh chính xác.
- Để ghi chồng ảnh đã hiệu chỉnh lên ảnh gốc, chọn [Ghi chồng lên] ở bước 4. Trong trường hợp này, ảnh gốc sẽ bị xóa.
- Không thể ghi chồng lên ảnh được cài đặt chống xóa.
- Không thể chỉnh sửa ảnh RAW theo cách này.
- Hiệu chỉnh mắt đỏ có thể áp dụng cho ảnh JPEG chụp trong [📷] nhưng không thể ghi đè lên ảnh gốc.

Trước khi sử dụng

Hướng dẫn cơ bản

Hướng dẫn chuyên sâu

1 Thông tin cơ bản về máy ảnh

2 Chế độ tự động / Chế độ bán tự động

3 Chế độ chụp khác

4 Chế độ P

5 Chế độ Tv, Av, M, C1 và C2

6 Chế độ xem lại

7 Chức năng Wi-Fi

8 Cài đặt menu

9 Phụ kiện

10 Phụ lục

Chỉ mục

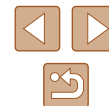

Chỉnh sửa phim

► Ảnh ► Phim

Bạn có thể cắt phim để xóa các đoạn phim không cần thiết ở đầu và cuối (ngoại trừ phim digest (📖 35)).

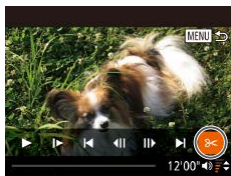

1 Chọn [⏸].

- Thực hiện theo các bước 1 – 5 trong phần “Xem” (📖 101), chọn [⏸] và nhấn nút [⏸].
- Bảng điều khiển và thanh chỉnh sửa phim sẽ hiển thị.

(1)



(2)

2 Chỉ định phần để cắt.

- (1) là bảng điều khiển chỉnh sửa phim, và (2) là thanh chỉnh sửa.
- Nhấn các nút [▲][▼] để chọn [⏸] hoặc [⏹].
- Để xem phần bạn có thể cắt (đánh dấu bằng [⏸] trên màn hình), nhấn các nút [◀][▶] để di chuyển [⏸]. Chọn [⏸] để cắt đoạn đầu phim (cắt phần trước [⏸]) và chọn [⏹] để cắt đoạn cuối phim.
- Nếu bạn di chuyển [⏸] tới một vị trí khác dấu [⏸], phần trước dấu [⏸] gần nhất ở bên trái sẽ bị cắt với [⏸], trong khi phần phía sau dấu [⏸] gần nhất ở bên phải sẽ bị cắt với [⏹].



3 Xem lại phim đã chỉnh sửa.

- Nhấn các nút [▲][▼] để chọn [▶], rồi nhấn nút [⏸]. Phim đã chỉnh sửa được phát.
- Để chỉnh sửa lại phim, lặp lại bước 2.
- Để hủy chỉnh sửa, nhấn nút [MENU], nhấn các nút [◀][▶] để chọn [OK], rồi nhấn nút [⏸].

4 Lưu phim đã chỉnh sửa.

- Nhấn các nút [▲][▼] để chọn [⏸], rồi nhấn nút [⏸].
- Nhấn các nút [▲][▼][◀][▶] để chọn [Tập tin mới], rồi nhấn nút [⏸].
- Chọn [Lưu không nén], rồi nhấn nút [⏸].
- Phim được lưu thành tập tin mới.



- Để ghi chồng phim sau khi cắt lên phim ban đầu, chọn [Ghi chồng lên] ở bước 4. Trong trường hợp này, phim gốc sẽ bị xóa.
- Nếu thẻ nhớ không đủ dung lượng trống, bạn chỉ có thể chọn [Ghi chồng lên].
- Nếu hết pin trong khi lưu phim, phim có thể không được lưu.
- Khi chỉnh sửa phim, bạn nên dùng pin được sạc đầy hoặc bộ điều hợp AC (bán riêng, 📖 155).

Trước khi sử dụng

Hướng dẫn cơ bản

Hướng dẫn chuyên sâu

1 Thông tin cơ bản về máy ảnh

2 Chế độ tự động / Chế độ bán tự động

3 Chế độ chụp khác

4 Chế độ P

5 Chế độ Tv, Av, M, C1 và C2

6 Chế độ xem lại

7 Chức năng Wi-Fi

8 Cài đặt menu

9 Phụ kiện

10 Phụ lục

Chi mục



Giảm kích thước tập tin

Bạn có thể giảm kích thước tập tin phim bằng cách nén phim như sau.



- Trên màn hình bước 2 trong phần “Chỉnh sửa phim”, chọn [L]. Chọn [Tập tin mới], rồi nhấn nút [OK].
- Chọn [Nén và lưu], rồi nhấn nút [OK].



- Phim nén được lưu dưới định dạng [HD 30P].
- Không thể nén phim [VGA 30P].
- Không thể lưu phim đã chỉnh sửa dưới định dạng nén khi chọn [Ghi đè].

Chỉnh sửa phim digest

▶ Ảnh ▶ Phim

Có thể xóa các phần riêng lẻ (các clip) [135] được ghi ở chế độ [A], nếu cần. Do không thể khôi phục được các clip đã xóa, hãy cẩn thận khi xóa.



1 Chọn clip để xóa.

- Thực hiện theo các bước 1 – 2 trong phần “Xem phim ngắn được tạo khi chụp ảnh (Phim digest)” [104] để xem phim được tạo ở chế độ [A], rồi nhấn nút [OK] để truy cập vào bảng điều khiển phim.
- Nhấn các nút [◀][▶] để chọn [◀] hoặc [▶], rồi nhấn nút [OK].

2 Chọn [X].

- Nhấn các nút [◀][▶] để chọn [X], rồi nhấn nút [OK].
- Clip đã chọn được xem lại nhiều lần.

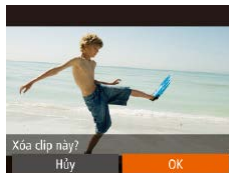

3 Xác nhận xóa.

- Nhấn các nút [◀][▶] để chọn [OK], rồi nhấn nút [OK].
- Clip được xóa và đoạn phim ngắn sẽ được ghi đè.



- Biểu tượng [X] không hiển thị nếu bạn chọn clip khi kết nối máy ảnh với máy in.

Trước khi sử dụng

Hướng dẫn cơ bản

Hướng dẫn chuyên sâu

1 Thông tin cơ bản về máy ảnh

2 Chế độ tự động / Chế độ bán tự động

3 Chế độ chụp khác

4 Chế độ P

5 Chế độ Tv, Av, M, C1 và C2

6 Chế độ xem lại

7 Chức năng Wi-Fi

8 Cài đặt menu

9 Phụ kiện

10 Phụ lục

Chi mục



7

Chức năng Wi-Fi

Gửi ảnh qua Wi-Fi từ máy ảnh đến các thiết bị tương thích và sử dụng máy ảnh với dịch vụ web

Tính năng Wi-Fi khả dụng

Bạn có thể gửi, nhận ảnh và điều khiển máy ảnh từ xa bằng cách kết nối với các thiết bị hoặc dịch vụ khác qua Wi-Fi.

- Smartphone và máy tính bảng
Gửi ảnh đến smartphone và máy tính bảng có chức năng Wi-Fi. Bạn cũng có thể chụp ảnh từ xa và định vị ảnh từ smartphone hoặc máy tính bảng.
Để thuận tiện, trong hướng dẫn sử dụng này, smartphone, máy tính bảng và các thiết bị tương thích khác được gọi chung là “smartphone”.
- Máy tính
Sử dụng phần mềm để lưu ảnh từ máy ảnh vào máy tính thông qua kết nối Wi-Fi.
- Dịch vụ web
Thêm thông tin tài khoản của bạn vào máy ảnh để dịch vụ ảnh trực tuyến CANON iMAGE GATEWAY hoặc các dịch vụ web khác gửi ảnh từ máy ảnh lên dịch vụ. Ảnh chưa được gửi trong máy ảnh cũng có thể tự động gửi đến máy tính hoặc dịch vụ web thông qua CANON iMAGE GATEWAY.
- Máy in
Gửi ảnh đến máy in tương thích PictBridge qua Wi-Fi (hỗ trợ DPS over IP) để in ảnh.
- Máy ảnh khác
Gửi ảnh qua Wi-Fi giữa các máy ảnh Canon tương thích với Wi-Fi.

Trước khi sử dụng

Hướng dẫn cơ bản

Hướng dẫn chuyên sâu

1 Thông tin cơ bản về máy ảnh

2 Chế độ tự động / Chế độ bán tự động

3 Chế độ chụp khác

4 Chế độ P

5 Chế độ Tv, Av, M, C1 và C2

6 Chế độ xem lại

7 Chức năng Wi-Fi

8 Cài đặt menu

9 Phụ kiện



10 Phụ lục

Chi mục



Gửi ảnh đến smartphone

Kết nối máy ảnh với smartphone và gửi ảnh theo một trong hai cách sau.

- Kết nối với thiết bị đã gắn cho nút  (📖123)
Đơn giản nhấn nút  để kết nối thiết bị. Thao tác này giúp bạn dễ dàng nhập ảnh từ smartphone (📖123). Lưu ý rằng chỉ có thể gắn một smartphone được cho nút .
- Kết nối qua menu Wi-Fi (📖125)
Bạn có thể kết nối máy ảnh với smartphone như khi kết nối với máy tính hoặc thiết bị khác. Có thể thêm nhiều smartphone.

Trước khi kết nối với máy ảnh, smartphone cần được cài đặt ứng dụng riêng miễn phí CameraWindow. Để tìm hiểu chi tiết về ứng dụng này (smartphone được hỗ trợ và chức năng đi kèm), tham khảo trang web của Canon.



- Cho dù kết nối thiết bị theo cách nào, bạn cũng có thể sử dụng smartphone để định vị (📖141) ảnh trên máy ảnh và chụp từ xa (📖142).

Gửi đến smartphone có gắn nút



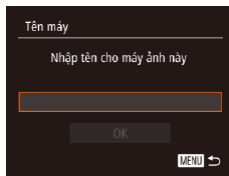
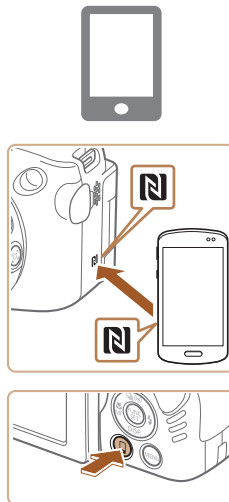

Khi máy ảnh được kết nối với smartphone qua Wi-Fi bằng cách nhấn nút , bạn có thể đơn giản nhấn nút  sau đó thực hiện kết nối lại để xem và lưu ảnh trên máy ảnh vào thiết bị được kết nối. Thực hiện theo những bước sau để sử dụng máy ảnh làm điểm truy cập, bạn cũng có thể sử dụng điểm truy cập có sẵn (📖126).



1 Cài đặt CameraWindow.

- Đối với smartphone Android tương thích NFC (phiên bản hệ điều hành 4.0 hoặc mới hơn), kích hoạt NFC và chạm smartphone vào Dấu N của máy ảnh (N) sẽ khởi động Google Play trên smartphone. Khi trang tải CameraWindow hiển thị, hãy tải và cài đặt ứng dụng.
- Đối với các smartphone Android khác, tải xuống và cài đặt CameraWindow từ Google Play.
- Đối với iPhone, iPad hoặc iPod touch, tìm CameraWindow trên App Store rồi tải xuống và cài đặt.

2 Nhấn nút .

- Nhấn nút .
- Khi màn hình [Tên máy] hiển thị, nhấn nút . Sử dụng bàn phím hiển thị để nhập tên (📖31). Ở màn hình [Tên máy], nhấn các nút / để chọn [OK], rồi nhấn nút .

Trước khi sử dụng

Hướng dẫn cơ bản

Hướng dẫn chuyên sâu

1 Thông tin cơ bản về máy ảnh

2 Chế độ tự động / Chế độ bán tự động

3 Chế độ chụp khác

4 Chế độ P

5 Chế độ Tv, Av, M, C1 và C2

6 Chế độ xem lại

7 Chức năng Wi-Fi

8 Cài đặt menu

9 Phụ kiện

10 Phụ lục

Chỉ mục



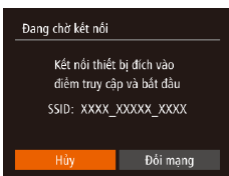

3 Chọn [📱].

- Nhấn các nút [◀][▶] để chọn [📱], rồi nhấn nút [🔍].

- SSID của máy ảnh sẽ hiển thị.

4 Kết nối smartphone với mạng.

- Trong menu cài đặt Wi-Fi của smartphone, chọn SSID (tên mạng) hiển thị trên máy ảnh để thiết lập kết nối.

5 Khởi động CameraWindow.

- Đối với smartphone Android tương thích NFC (phiên bản hệ điều hành 4.0 hoặc mới hơn), kích hoạt NFC và chạm smartphone vào Dấu N của máy ảnh (N) sẽ khởi động CameraWindow trên smartphone.
- Đối với các smartphone khác, khởi động CameraWindow trên smartphone.
- Sau khi máy ảnh nhận diện smartphone, màn hình lựa chọn thiết bị sẽ hiển thị.

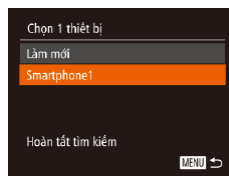

6 Chọn smartphone để kết nối.

- Nhấn các nút [▲][▼] để chọn smartphone, rồi nhấn nút [🔍].
- Tên của smartphone sẽ hiển thị trên máy ảnh sau khi thiết lập kết nối tới smartphone. (Màn hình hiển thị sẽ tắt trong khoảng một phút.)

7 Nhập ảnh.

- Sử dụng smartphone để nhập ảnh từ máy ảnh vào smartphone.
- Sử dụng smartphone để ngừng kết nối; máy ảnh sẽ tự động tắt.



- Khi sử dụng NFC, lưu ý những điểm sau.
 - Tránh va đập mạnh giữa máy ảnh và smartphone. Làm vậy có thể gây hỏng thiết bị.
 - Các thiết bị có thể không nhận diện được nhau ngay lập tức tùy thuộc vào smartphone. Trong trường hợp này, thử để thiết bị gần nhau ở vị trí khác đôi chút.
 - Không đặt các vật khác vào giữa máy ảnh và smartphone. Lưu ý rằng nắp máy ảnh hoặc smartphone hay các phụ kiện tương tự có thể gây cản trở kết nối.

Trước khi sử dụng

Hướng dẫn cơ bản

Hướng dẫn chuyên sâu

1 Thông tin cơ bản về máy ảnh

2 Chế độ tự động / Chế độ bán tự động

3 Chế độ chụp khác

4 Chế độ P

5 Chế độ Tv, Av, M, C1 và C2

6 Chế độ xem lại

7 Chức năng Wi-Fi

8 Cài đặt menu

9 Phụ kiện

10 Phụ lục

Chỉ mục





- Kết nối yêu cầu phải có thể nhớ lắp trong máy ảnh.
- Thông báo sẽ hiển thị nếu bạn nhập tên bắt đầu với biểu tượng hoặc dấu cách. Nhấn nút [OK] và nhập tên khác.
- Để tăng tính bảo mật, bạn có thể yêu cầu nhập mật mã trên màn hình ở bước 3 bằng cách truy cập MENU (130) và chọn tab [Y] ► [Cài đặt Wi-Fi] ► [Mật mã] ► [Bật]. Trong trường hợp này, trong ô nhập mật mã trên smartphone ở bước 4, nhập mật mã hiển thị trên máy ảnh.
- Chỉ có thể đăng ký một smartphone cho nút []. Để đăng ký cho smartphone khác, trước tiên xóa thiết bị hiện tại trong MENU (130) ► tab [Y] ► [Nút kết nối thiết bị di động].
- Không phải tất cả smartphone tương thích NFC đều có Dấu N (N). Để tìm hiểu chi tiết, tham khảo hướng dẫn sử dụng smartphone.

Sử dụng menu Wi-Fi để thêm smartphone

Thực hiện theo những bước sau để sử dụng máy ảnh làm điểm truy cập, bạn cũng có thể sử dụng điểm truy cập có sẵn (126).



1 Cài đặt CameraWindow.

- Thực hiện theo bước 1 trong phần “Gửi đến smartphone có gắn nút” (123) để cài đặt CameraWindow trên smartphone.

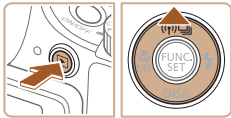

2 Truy cập menu Wi-Fi.

- Nhấn nút [] để bật máy ảnh.
- Nhấn nút [▲].
- Nếu màn hình yêu cầu tên thiết bị hiển thị, nhập tên (123).

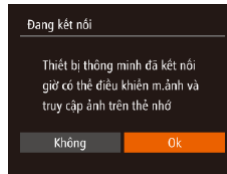
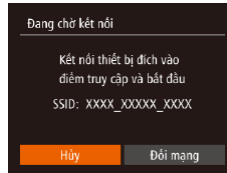
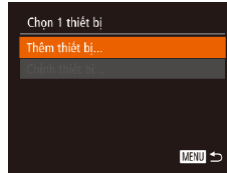

3 Chọn [].

- Nhấn các nút [◀][▶] để chọn [], rồi nhấn nút [OK].

4 Chọn [Thêm thiết bị].

- Nhấn các nút [▲][▼] để chọn [Thêm thiết bị], rồi nhấn nút [OK].

- SSID của máy ảnh sẽ hiển thị.
- Chọn smartphone để kết nối như mô tả ở các bước 4 – 6 trong phần “Gửi đến smartphone có gắn nút” (123).

5 Điều chỉnh cài đặt riêng.

- Nhấn các nút [◀][▶] để chọn [Ok], rồi nhấn nút [OK].
- Bạn có thể sử dụng smartphone để duyệt, nhập hoặc định vị ảnh trên máy ảnh hoặc chụp ảnh từ xa.

Trước khi sử dụng

Hướng dẫn cơ bản

Hướng dẫn chuyên sâu

1 Thông tin cơ bản về máy ảnh

2 Chế độ tự động / Chế độ bán tự động

3 Chế độ chụp khác

4 Chế độ P

5 Chế độ Tv, Av, M, C1 và C2

6 Chế độ xem lại

7 Chức năng Wi-Fi

8 Cài đặt menu

9 Phụ kiện

10 Phụ lục

Chi mục

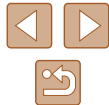



6 Gửi ảnh.

- Nhấn các nút [▲][▼][◀][▶] để chọn [Chọn và gửi], rồi nhấn nút [📧].
- Nhấn các nút [▲][▼][◀][▶] để chọn ảnh cần gửi, nhấn [📧] để đánh dấu đã chọn (✓), rồi nhấn nút [MENU].
- Nhấn các nút [▲][▼][◀][▶] để chọn [Gửi], rồi nhấn nút [📧].
- Quá trình truyền ảnh sẽ bắt đầu. Màn hình tối đi trong khi truyền ảnh.
- [Hoàn tất truyền dữ liệu] hiển thị sau khi ảnh được gửi, và màn hình truyền ảnh hiển thị trở lại.
- Để ngắt kết nối, nhấn nút [MENU], nhấn các nút [◀][▶] để chọn [OK] trên màn hình xác nhận, rồi nhấn nút [📧]. Bạn cũng có thể sử dụng smartphone để dừng kết nối.
- Để thêm nhiều smartphone, lặp lại quy trình trên bắt đầu từ bước 1.



- Có thể xem ảnh trên máy ảnh từ smartphone đã kết nối bằng cách chọn [OK] trong bước 5. Để đặt bảo mật ảnh trên máy ảnh, không cho phép xem ảnh từ smartphone, chọn [Không] trong bước 5.
- Khi đã đăng ký một smartphone, bạn có thể thay đổi cài đặt riêng cho thiết bị này trên máy ảnh (📖143).



- Kết nối yêu cầu phải có thể nhớ lắp trong máy ảnh.
- Khi máy ảnh đã kết nối với thiết bị qua menu Wi-Fi, các kết nối đích gần đây sẽ liệt kê ngay khi truy cập menu Wi-Fi. Bạn có thể dễ dàng kết nối lại bằng cách nhấn các nút [▲][▼] để chọn tên thiết bị rồi nhấn nút [📧]. Để thêm một thiết bị mới, nhấn các nút [◀][▶] để hiển thị màn hình lựa chọn, rồi định cấu hình cài đặt.
- Nếu bạn không muốn hiển thị thiết bị đích đã kết nối gần đây, chọn MENU (📖30) ▶ tab [📶] ▶ [Cài đặt Wi-Fi] ▶ [Nhập ký đích] ▶ [Tắt].
- Bạn cũng có thể gửi nhiều ảnh một lúc và thay đổi kích cỡ ảnh trước khi gửi (📖138).
- Bạn có thể chọn [Gửi hình này] trên màn hình ở bước 6 để gửi ảnh hiện tại.

Sử dụng điểm truy cập khác

Khi kết nối máy ảnh với smartphone bằng nút [📶] thông qua menu Wi-Fi, bạn cũng có thể sử dụng điểm truy cập hiện có.

1 Chuẩn bị kết nối.

- Truy cập màn hình [Đang chờ kết nối]. Thực hiện theo các bước 1 – 3 trong phần “Gửi đến smartphone có gắn nút” (📖123) hoặc các bước 1 – 4 trong phần “Sử dụng menu Wi-Fi để thêm smartphone” (📖125).

2 Kết nối smartphone với điểm truy cập.



| |
|---------------------------------------|
| Trước khi sử dụng |
| Hướng dẫn cơ bản |
| Hướng dẫn chuyên sâu |
| 1 Thông tin cơ bản về máy ảnh |
| 2 Chế độ tự động / Chế độ bán tự động |
| 3 Chế độ chụp khác |
| 4 Chế độ P |
| 5 Chế độ Tv, Av, M, C1 và C2 |
| 6 Chế độ xem lại |
| 7 Chức năng Wi-Fi |
| 8 Cài đặt menu |
| 9 Phụ kiện |
| 10 Phụ lục |
| Chỉ mục |



3 Chọn [Đổi mạng].

- Nhấn các nút [◀][▶] để chọn [Đổi mạng], rồi nhấn nút [OK].
- Danh sách các điểm truy cập được xác định sẽ hiển thị.

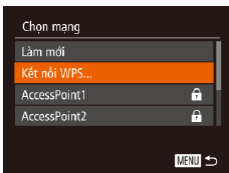

4 Kết nối với điểm truy cập và chọn smartphone.

- Với điểm truy cập tương thích WPS, kết nối với điểm truy cập rồi chọn smartphone như mô tả ở các bước 5 – 8 trong phần “Sử dụng điểm truy cập tương thích WPS” (📖130).
- Với điểm truy cập không tương thích WPS, thực hiện theo các bước 2 – 4 trong phần “Kết nối điểm truy cập trong danh sách” (📖132) để kết nối với điểm truy cập và chọn smartphone.

5 Định cấu hình cài đặt riêng và gửi ảnh.

- Thực hiện theo các bước 5 – 6 trong phần “Sử dụng menu Wi-Fi để thêm smartphone” (📖125) để định cấu hình cài đặt riêng và gửi ảnh.

Điểm truy cập đã sử dụng

Để tự động kết nối lại với điểm truy cập trước đó, thực hiện theo bước 3 trong phần “Gửi đến smartphone có gắn nút” (📖123) hoặc bước 4 trong phần “Sử dụng menu Wi-Fi để thêm smartphone” (📖125).

- Để sử dụng máy ảnh làm điểm truy cập, chọn [Đổi mạng] trên màn hình hiển thị khi bạn thiết lập kết nối, rồi chọn [Chế độ điểm truy cập máy ảnh].
- Để kết nối lại với điểm truy cập trước đó, thực hiện theo quy trình từ bước 5 trong phần “Sử dụng điểm truy cập khác” (📖126).
- Để đổi điểm truy cập, chọn [Đổi mạng] trên màn hình hiển thị khi thiết lập kết nối, rồi thực hiện theo quy trình “Sử dụng điểm truy cập khác” (📖126) từ bước 4.

Lưu ảnh vào máy tính

Chuẩn bị đăng ký máy tính

■ Kiểm tra môi trường máy tính

Máy ảnh có thể kết nối qua Wi-Fi với máy tính sử dụng các hệ điều hành sau đây. Để tìm hiểu thông tin tương thích và các yêu cầu hệ thống, bao gồm hỗ trợ trong các hệ điều hành mới, truy cập trang web của Canon.

- Windows 8/8.1
- Windows 7 SP1
- Mac OS X 10.9
- Mac OS X 10.8.2 hoặc phiên bản mới hơn



- Không hỗ trợ phiên bản Windows 7 Starter và Home Basic.
- Phiên bản Windows 7 N (phiên bản Châu Âu) và KN (phiên bản Hàn Quốc) yêu cầu tải xuống và cài đặt Windows Media Feature Pack.
Để tìm hiểu chi tiết, truy cập trang web sau.
<http://go.microsoft.com/fwlink/?LinkId=159730>

■ Cài đặt phần mềm

Windows 7 và Mac OS X 10.8 được sử dụng ở đây nhằm mục đích minh họa.

Những gì bạn cần:

- Máy tính
- Cáp USB (đầu cắm máy ảnh: Mini-B)*

* Không bao gồm cáp USB. Mặc dù bạn có thể cài đặt phần mềm mà không cần sử dụng cáp, nhưng sẽ không có thêm một số tính năng.

Trước khi sử dụng

Hướng dẫn cơ bản

Hướng dẫn chuyên sâu

1 Thông tin cơ bản về máy ảnh

2 Chế độ tự động / Chế độ bán tự động

3 Chế độ chụp khác

4 Chế độ P

5 Chế độ Tv, Av, M, C1 và C2

6 Chế độ xem lại

7 Chức năng Wi-Fi

8 Cài đặt menu

9 Phụ kiện

10 Phụ lục

Chỉ mục



1 Tải về phần mềm.

- Sử dụng máy tính có kết nối Internet để truy cập <http://www.canon.com/icpd/>.
- Truy cập trang dành cho quốc gia hoặc khu vực sở tại.
- Tải về phần mềm.



2 Bắt đầu cài đặt.

- Nhấp vào [Easy Installation] và thực hiện theo các hướng dẫn trên màn hình để hoàn tất quá trình cài đặt.



3 Khi hiển thị thông báo nhắc bạn kết nối máy ảnh, lựa chọn có kết nối hay không.

Khi kết nối máy ảnh với máy tính

- Khi máy ảnh đã tắt, mở nắp (1). Cắm hoàn toàn phích cắm nhỏ hơn của cáp USB vào cổng máy ảnh theo hướng minh họa (2).

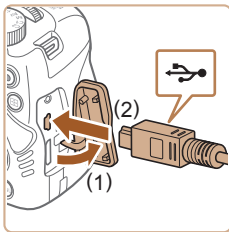

- Cắm phích cắm lớn hơn của cáp USB vào cổng USB của máy tính. Để tìm hiểu chi tiết về kết nối USB trên máy tính, tham khảo hướng dẫn sử dụng máy tính.
- Bật máy ảnh và thực hiện theo hướng dẫn trên màn hình để hoàn tất quá trình cài đặt.

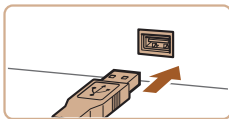

Không kết nối máy ảnh

- Chọn [Install without connecting the device] và thực hiện theo các hướng dẫn trên màn hình để hoàn tất quá trình cài đặt.



4 Cài đặt tắt tin.

- Quá trình cài đặt có thể kéo dài trong một khoảng thời gian tùy thuộc vào hiệu suất máy tính và kết nối Internet.
- Nhấp vào [Finish] hoặc [Restart] trên màn hình sau khi cài đặt.
- Khi máy ảnh kết nối với máy tính, sau khi cài đặt, tắt máy ảnh trước khi ngắt kết nối máy.



- Do nội dung và chức năng phần mềm thay đổi theo model máy ảnh, nếu bạn có nhiều máy ảnh khác nhau, bạn phải cập nhật phiên bản phần mềm mới nhất cho mỗi máy ảnh.

Trước khi sử dụng

Hướng dẫn cơ bản

Hướng dẫn chuyên sâu

1 Thông tin cơ bản về máy ảnh

2 Chế độ tự động / Chế độ bán tự động

3 Chế độ chụp khác

4 Chế độ P

5 Chế độ Tv, Av, M, C1 và C2

6 Chế độ xem lại

7 Chức năng Wi-Fi

8 Cài đặt menu

9 Phụ kiện

10 Phụ lục

Chỉ mục



Định cấu hình máy tính để kết nối Wi-Fi (chỉ dành cho Windows)

Trên máy tính chạy Windows, trước khi kết nối máy ảnh với máy tính qua Wi-Fi, bạn phải định cấu hình cài đặt sau.



1 Xác nhận máy tính đã kết nối với điểm truy cập.

- Để tìm hiểu về cách kiểm tra kết nối mạng, tham khảo hướng dẫn sử dụng máy tính.

2 Định cấu hình cài đặt.

- Nhấp theo thứ tự sau: Menu [Start] ► [All Programs] ► [Canon Utilities] ► [CameraWindow] ► [Wi-Fi connection setup].
- Trong trình ứng dụng đã mở, thực hiện theo các hướng dẫn trên màn hình và định cấu hình cài đặt.



- Định cấu hình cài đặt Windows sau khi chạy tiện ích trong bước 2.
 - Turn on media streaming.
Tính năng này cho phép máy ảnh tìm thấy (phát hiện) máy tính để truy cập qua Wi-Fi.
 - Turn on network discovery.
Tính năng này cho phép máy tính tìm thấy (phát hiện) máy ảnh.
 - Turn on ICMP (Internet Control Message Protocol).
Tính năng này cho phép kiểm tra trạng thái kết nối mạng.
 - Enable Universal Plug & Play (UPnP).
Tính năng này cho phép thiết bị mạng tự động phát hiện từng thiết bị khác.
- Một số phần mềm bảo mật có thể không cho phép bạn hoàn tất các cài đặt trên. Hãy kiểm tra cài đặt của phần mềm bảo mật.

Lưu ảnh vào máy tính đã kết nối

Kết nối với điểm truy cập qua mạng Wi-Fi như quy trình dưới đây. Ngoài ra, tham khảo hướng dẫn sử dụng điểm truy cập.

Xác nhận tương thích với điểm truy cập

Xác nhận rằng bộ định tuyến Wi-Fi hoặc trạm cơ sở phù hợp với các chuẩn Wi-Fi trong phần "Wi-Fi" (📖 196). Các phương pháp kết nối thay đổi tùy theo điểm truy cập có hỗ trợ Wi-Fi Protected Setup (WPS, 📖 130) hay không (📖 132). Với điểm truy cập không tương thích WPS, kiểm tra thông tin sau.

- Tên mạng (SSID/ESSID) SSID hoặc ESSID của điểm truy cập được sử dụng. Còn được gọi là "tên điểm truy cập" hoặc "tên mạng".
- Xác thực mạng / mã hóa dữ liệu (phương pháp mã hóa / chế độ mã hóa) Phương pháp mã hóa dữ liệu trong lúc truyền bằng chức năng không dây. Kiểm tra cài đặt bảo mật được sử dụng: WPA2-PSK (AES), WPA2-PSK (TKIP), WPA-PSK (AES), WPA-PSK (TKIP), WEP (Xác thực hệ thống mở), hoặc không bảo mật.
- Mật mã (khóa mã hóa / khóa mạng) Khóa được sử dụng khi mã hóa dữ liệu trong lúc truyền bằng chức năng không dây. Còn được gọi là "khóa mã hóa" hoặc "khóa mạng".
- Danh mục khóa (khóa truyền) Khóa được đặt khi sử dụng phương pháp WEP để xác thực mạng / mã hóa dữ liệu. Sử dụng "1" làm cài đặt.



- Nếu yêu cầu sử dụng tài khoản quản trị viên hệ thống để điều chỉnh cài đặt mạng, liên hệ với quản trị viên hệ thống để biết chi tiết.
- Những cài đặt này rất quan trọng cho việc bảo mật mạng. Cần đặc biệt thận trọng khi thay đổi những cài đặt này.

Trước khi sử dụng

Hướng dẫn cơ bản

Hướng dẫn chuyên sâu

1 Thông tin cơ bản về máy ảnh

2 Chế độ tự động / Chế độ bán tự động

3 Chế độ chụp khác

4 Chế độ P

5 Chế độ Tv, Av, M, C1 và C2

6 Chế độ xem lại

7 Chức năng Wi-Fi

8 Cài đặt menu

9 Phụ kiện

10 Phụ lục

Chỉ mục





- Để tìm hiểu về tương thích WPS và cách kiểm tra cài đặt, tham khảo hướng dẫn sử dụng điểm truy cập.
- Bộ định tuyến là thiết bị tạo cấu trúc mạng (LAN) để kết nối nhiều máy tính. Bộ định tuyến có trang bị chức năng Wi-Fi gọi là "bộ định tuyến Wi-Fi".
- Tất cả bộ định tuyến Wi-Fi và trạm cơ sở trong hướng dẫn này được gọi là "điểm truy cập".
- Nếu bạn sử dụng chức năng lọc địa chỉ MAC trên mạng Wi-Fi, đảm bảo đã thêm địa chỉ MAC của máy ảnh vào điểm truy cập. Bạn có thể kiểm tra địa chỉ MAC của máy ảnh bằng cách chọn MENU (30) ▶ tab (1) ▶ [Cài đặt Wi-Fi] ▶ [Kiểm tra chỉ MAC].

Sử dụng điểm truy cập tương thích WPS

WPS giúp hoàn tất cài đặt kết nối các thiết bị qua mạng Wi-Fi một cách dễ dàng. Bạn có thể sử dụng phương pháp PBC hoặc phương pháp PIN để cài đặt thiết bị được hỗ trợ WPS.

1 Xác nhận máy tính đã kết nối với điểm truy cập.

- Để tìm hiểu về cách kiểm tra kết nối, tham khảo hướng dẫn sử dụng điểm truy cập và thiết bị.

2 Truy cập menu Wi-Fi.

- Nhấn nút [▶] để bật máy ảnh.
- Nhấn nút [▲].

- Khi màn hình [Tên máy] hiển thị, nhấn nút [OK]. Sử dụng bàn phím hiển thị để nhập tên (31). Ở màn hình [Tên máy], nhấn các nút [▲][▼] để chọn [OK], rồi nhấn nút [OK].

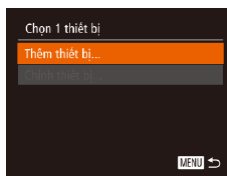
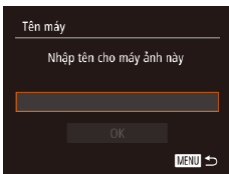

3 Chọn [PC].

- Nhấn các nút [▲][▼][◀][▶] để chọn [PC], rồi nhấn nút [OK].

4 Chọn [Thêm thiết bị].

- Nhấn các nút [▲][▼] để chọn [Thêm thiết bị], rồi nhấn nút [OK].

5 Chọn [Kết nối WPS].

- Nhấn các nút [▲][▼] để chọn [Kết nối WPS], rồi nhấn nút [OK].

6 Chọn [Phương pháp PBC].

- Nhấn các nút [▲][▼] để chọn [Phương pháp PBC], rồi nhấn nút [OK].

Trước khi sử dụng

Hướng dẫn cơ bản

Hướng dẫn chuyên sâu

1 Thông tin cơ bản về máy ảnh

2 Chế độ tự động / Chế độ bán tự động

3 Chế độ chụp khác

4 Chế độ P

5 Chế độ Tv, Av, M, C1 và C2

6 Chế độ xem lại

7 Chức năng Wi-Fi

8 Cài đặt menu

9 Phụ kiện

10 Phụ lục

Chỉ mục

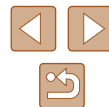

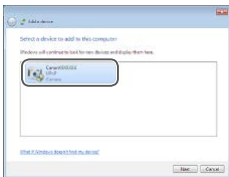
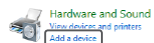
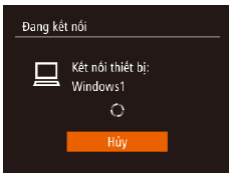
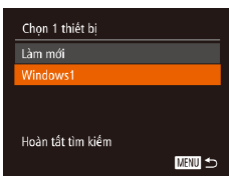

7 Thiết lập kết nối.

- Trên điểm truy cập, nhấn giữ nút kết nối WPS trong vài giây.
- Nhấn nút trên máy ảnh để chuyển đến bước tiếp theo.
- Máy ảnh kết nối với điểm truy cập, và danh sách thiết bị kết nối hiển thị trên màn hình [Chọn 1 thiết bị].

8 Chọn thiết bị đích.

- Nhấn các nút để chọn tên thiết bị đích, rồi nhấn nút .

9 Cài đặt trình điều khiển (chỉ dành cho kết nối với Window).

- Khi màn hình hiển thị trên máy ảnh, nhấp vào menu Start trên máy tính, rồi nhấp vào [Control Panel], sau đó nhấp vào [Add a device].
- Nhấp đúp vào biểu tượng máy ảnh được kết nối.
- Cài đặt trình điều khiển sẽ bắt đầu.
- Sau khi hoàn tất cài đặt trình điều khiển và khởi động kết nối giữa máy ảnh với máy tính, màn hình AutoPlay sẽ hiển thị. Màn hình máy ảnh không hiển thị thông tin.

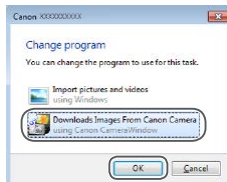

10 Hiện thị CameraWindow.

- Windows: Truy cập CameraWindow bằng cách nhấp [Downloads Images From Canon Camera].
- Mac OS: CameraWindow tự động hiển thị khi thiết lập kết nối Wi-Fi giữa máy ảnh và máy tính.

11 Nhập ảnh.

- Nhấp vào [Import Images from Camera], rồi nhấp vào [Import Untransferred Images].
- Ảnh được lưu vào thư mục Pictures trên máy tính trong các thư mục riêng biệt được đặt tên theo ngày.
- Sau khi nhập ảnh xong, nhấp [OK] hiển thị trên màn hình. Để tìm hiểu về cách xem ảnh trên máy tính, tham khảo “Hướng dẫn sử dụng phần mềm” (164).

| |
|--|
| Trước khi sử dụng |
| Hướng dẫn cơ bản |
| Hướng dẫn chuyên sâu |
| 1 Thông tin cơ bản về máy ảnh |
| 2 Chế độ tự động / Chế độ bán tự động |
| 3 Chế độ chụp khác |
| 4 Chế độ P |
| 5 Chế độ Tv, Av, M, C1 và C2 |
| 6 Chế độ xem lại |
| 7 Chức năng Wi-Fi |
| 8 Cài đặt menu |
| 9 Phụ kiện |
| 10 Phụ lục |
| Chỉ mục |





- Khi máy ảnh đã kết nối với thiết bị qua menu Wi-Fi, các kết nối đích gần đây sẽ liệt kê ngay khi truy cập menu Wi-Fi. Bạn có thể dễ dàng kết nối lại bằng cách nhấn các nút [▲][▼] để chọn tên thiết bị rồi nhấn nút [⌘]. Để thêm một thiết bị mới, nhấn các nút [◀][▶] để hiển thị màn hình lựa chọn, rồi định cấu hình cài đặt.
- Nếu bạn không muốn hiển thị thiết bị đích đã kết nối gần đây, chọn MENU (📖30) ▶ tab [📶] ▶ [Cài đặt Wi-Fi] ▶ [Nhập ký đích] ▶ [Tắt].
- Thông báo sẽ hiển thị nếu bạn nhập tên bắt đầu với biểu tượng hoặc dấu cách. Nhấn nút [⌘] và nhập tên khác.
- Khi máy ảnh kết nối với máy tính, màn hình máy ảnh sẽ không hiển thị thông tin.
- Mac OS: Nếu CameraWindow không hiển thị, nhấp vào biểu tượng [CameraWindow] trong Dock.
- Tắt máy ảnh để ngắt kết nối máy ảnh.
- Nếu bạn chọn [Phương pháp PIN] trong bước 6, mã PIN sẽ hiển thị trên màn hình. Đảm bảo đặt mã này cho điểm truy cập. Chọn thiết bị trên màn hình [Chọn 1 thiết bị]. Để tìm hiểu thông tin chi tiết, tham khảo hướng dẫn sử dụng của điểm truy cập.

■ Kết nối điểm truy cập trong danh sách

1 Xem điểm truy cập đã liệt kê.

- Xem danh sách mạng (điểm truy cập) như mô tả trong bước 1 – 4 của phần “Sử dụng điểm truy cập tương thích WPS” (📖130).

2 Chọn điểm truy cập.

- Nhấn các nút [▲][▼] để chọn mạng (điểm truy cập), rồi nhấn nút [⌘].

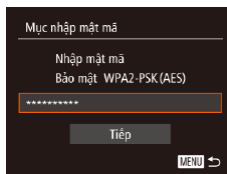
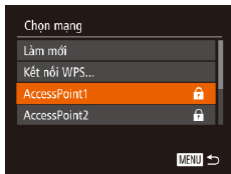

- Để xác định mật mã điểm truy cập, kiểm tra điểm truy cập đó hoặc tham khảo hướng dẫn sử dụng.
- Máy ảnh hiển thị tối đa 16 điểm truy cập. Nếu không phát hiện điểm truy cập nào ngay cả khi đã chọn [Làm mới] ở bước 2 để cập nhật danh sách, chọn [Chính thủ công] ở bước 2 để hoàn tất cài đặt điểm truy cập bằng tay. Thực hiện theo hướng dẫn trên màn hình và nhập SSID, cài đặt bảo mật và mật mã.
- Khi kết nối thiết bị khác thông qua điểm truy cập mà bạn đã kết nối, mật mã ở bước 3 sẽ hiển thị [·]. Để sử dụng cùng một mật mã, nhấn các nút [▲][▼] để chọn [Tiếp], rồi nhấn nút [⌘].

■ Điểm truy cập đã sử dụng

Bạn có thể tự động kết nối lại với điểm truy cập đã sử dụng trước đó bằng cách thực hiện theo bước 4 trong phần “Sử dụng điểm truy cập tương thích WPS” (📖130).

- Để kết nối lại với điểm truy cập, xác nhận rằng thiết bị đích đã được kết nối với máy ảnh, rồi thực hiện theo quy trình từ bước 8 trong phần “Sử dụng điểm truy cập tương thích WPS” (📖130).
- Để chuyển điểm truy cập, chọn [Đổi mạng] trên màn hình hiển thị sau khi kết nối, rồi thực hiện theo quy trình trong phần “Sử dụng điểm truy cập tương thích WPS” (📖130) từ bước 5 hoặc quy trình trong phần “Kết nối điểm truy cập trong danh sách” (📖132) từ bước 2.

3 Nhập mật mã điểm truy cập.

- Nhấn nút [⌘] để truy cập bàn phím, rồi nhập mật mã (📖31).
- Nhấn các nút [▲][▼] để chọn [Tiếp], rồi nhấn nút [⌘].

4 Chọn [Tự động].

- Nhấn các nút [▲][▼] để chọn [Tự động], rồi nhấn nút [⌘].
- Để lưu ảnh vào máy tính đã kết nối, thực hiện theo quy trình từ bước 8 trong phần “Sử dụng điểm truy cập tương thích WPS” (📖130).

Trước khi sử dụng

Hướng dẫn cơ bản

Hướng dẫn chuyên sâu

1 Thông tin cơ bản về máy ảnh

2 Chế độ tự động / Chế độ bán tự động

3 Chế độ chụp khác

4 Chế độ P

5 Chế độ Tv, Av, M, C1 và C2

6 Chế độ xem lại

7 Chức năng Wi-Fi

8 Cài đặt menu

9 Phụ kiện

10 Phụ lục

Chỉ mục



Gửi ảnh lên dịch vụ web đã đăng ký

Đăng ký dịch vụ web

Sử dụng smartphone hoặc máy tính để thêm dịch vụ web mà bạn muốn sử dụng vào máy ảnh.

- Để hoàn tất cài đặt cho CANON iMAGE GATEWAY và các dịch vụ web khác, smartphone hay máy tính cần có trình duyệt và được kết nối với mạng internet.
- Kiểm tra trang web CANON iMAGE GATEWAY để tìm hiểu chi tiết về các yêu cầu trình duyệt (Microsoft Internet Explorer, v.v...), bao gồm thông tin về cài đặt và phiên bản.
- Để tìm hiểu thông tin về các quốc gia và khu vực có thể sử dụng CANON iMAGE GATEWAY, tham khảo trang web của Canon (<http://www.canon.com/cig/>).
- Nếu muốn sử dụng các dịch vụ web khác ngoài CANON iMAGE GATEWAY, bạn cần có tài khoản của các dịch vụ này. Để tìm hiểu thông tin chi tiết, tham khảo trang web của dịch vụ web bạn muốn đăng ký.
- Có thể phải thanh toán thêm phí kết nối ISP và phí điểm truy cập riêng.

Đăng ký CANON iMAGE GATEWAY

Sau khi liên kết máy ảnh với CANON iMAGE GATEWAY, thiết lập CANON iMAGE GATEWAY là dịch vụ web đích trên máy ảnh.

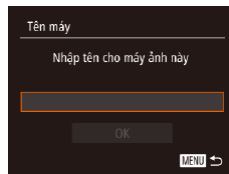
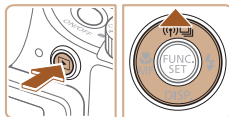

1 Đăng nhập CANON iMAGE GATEWAY và truy cập trang cài đặt của liên kết web máy ảnh.

- Từ máy tính hoặc smartphone, truy cập địa chỉ <http://www.canon.com/cig/> để vào trang CANON iMAGE GATEWAY.
- Khi màn hình đăng nhập hiển thị, nhập tên người dùng và mật mã để đăng nhập. Nếu bạn chưa có tài khoản CANON iMAGE GATEWAY, thực hiện theo hướng dẫn để hoàn tất đăng ký thành viên (miễn phí).

2 Chọn loại máy ảnh.

- Trên model máy ảnh này, biểu tượng [📶] sẽ hiển thị trong menu Wi-Fi.
- Khi chọn [📶], màn hình nhập mã xác thực sẽ hiển thị. Trong bước 7 của trang này, nhập mã xác thực hiển thị trên máy ảnh sau khi hoàn tất các bước 3 – 6.

3 Truy cập menu Wi-Fi.

- Nhấn nút [▶] để bật máy ảnh.
- Nhấn nút [▲].
- Khi màn hình [Tên máy] hiển thị, nhấn nút [📶]. Sử dụng bàn phím hiển thị để nhập tên (📖31). Ở màn hình [Tên máy], nhấn các nút [▲][▼] để chọn [OK], rồi nhấn nút [📶].

Trước khi sử dụng

Hướng dẫn cơ bản

Hướng dẫn chuyên sâu

1 Thông tin cơ bản về máy ảnh

2 Chế độ tự động / Chế độ bán tự động

3 Chế độ chụp khác

4 Chế độ P

5 Chế độ Tv, Av, M, C1 và C2

6 Chế độ xem lại

7 Chức năng Wi-Fi

8 Cài đặt menu

9 Phụ kiện

10 Phụ lục

Chỉ mục





4 Chọn [☁].

- Nhấn các nút [▲][▼][◀][▶] để chọn [☁], rồi nhấn nút [OK].

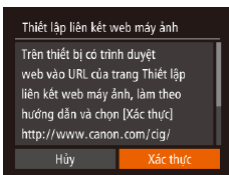

5 Chọn [Xác thực].

- Nhấn các nút [◀][▶] để chọn [Xác thực], rồi nhấn nút [OK].

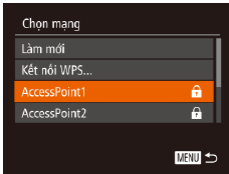

6 Thiết lập kết nối với điểm truy cập.

- Kết nối với điểm truy cập như mô tả ở các bước 5 – 7 trong phần “Sử dụng điểm truy cập tương thích WPS” (📖 130) hoặc các bước 2 – 4 trong phần “Kết nối điểm truy cập trong danh sách” (📖 132).
- Mã xác thực sẽ hiển thị khi máy ảnh kết nối với CANON iMAGE GATEWAY thông qua điểm truy cập.

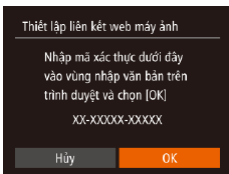

7 Nhập mã xác thực.

- Trên smartphone hoặc máy tính, nhập mã xác thực hiển thị trên máy ảnh và chuyển sang bước tiếp theo.
- Mã số xác nhận gồm sáu chữ số sẽ hiển thị.

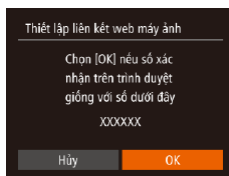

8 Kiểm tra số xác nhận và hoàn tất quy trình thiết lập.

- Đảm bảo số xác nhận trên máy ảnh khớp với số xác nhận trên máy tính hoặc smartphone.
- Nhấn các nút [◀][▶] để chọn [OK], rồi nhấn nút [OK].
- Hoàn tất quy trình thiết lập trên smartphone hoặc máy tính.

- Biểu tượng [📷] (📖 139) và CANON iMAGE GATEWAY đã được thêm vào kết nối đích, và biểu tượng [☁] sẽ chuyển thành [📷].
- Thông báo sẽ hiển thị trên smartphone hoặc máy tính cho biết quá trình thiết lập đã hoàn tất. Để thêm các dịch vụ web khác, thực hiện theo quy trình trong phần “Đăng ký các dịch vụ web khác” (📖 135) từ bước 2.



- Kết nối yêu cầu phải có thẻ nhớ (có lưu ảnh) lắp trong máy ảnh.
- Khi máy ảnh đã kết nối với thiết bị qua menu Wi-Fi, các kết nối đích gần đây sẽ liệt kê ngay khi truy cập menu. Nhấn các nút [◀][▶] để truy cập màn hình chọn thiết bị và chọn một thiết bị.

Trước khi sử dụng

Hướng dẫn cơ bản

Hướng dẫn chuyên sâu

1 Thông tin cơ bản về máy ảnh

2 Chế độ tự động / Chế độ bán tự động

3 Chế độ chụp khác

4 Chế độ P

5 Chế độ Tv, Av, M, C1 và C2

6 Chế độ xem lại

7 Chức năng Wi-Fi

8 Cài đặt menu

9 Phụ kiện

10 Phụ lục

Chỉ mục



Đăng ký các dịch vụ web khác

Ngoài dịch vụ CANON iMAGE GATEWAY, bạn cũng có thể thêm các dịch vụ web khác vào máy ảnh. Lưu ý rằng trước tiên bạn cần đăng ký CANON iMAGE GATEWAY trên máy ảnh (133).



1 Truy cập màn hình cài đặt dịch vụ web.

- Thực hiện theo bước 1 trong phần “Đăng ký CANON iMAGE GATEWAY” (133) để đăng nhập vào CANON iMAGE GATEWAY, sau đó truy cập màn hình cài đặt dịch vụ web.



2 Định cấu hình dịch vụ web mong muốn.

- Thực hiện theo hướng dẫn trên smartphone hoặc máy tính để thiết lập dịch vụ web.

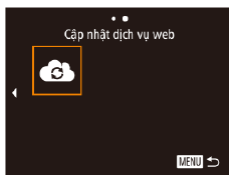

3 Chọn [☁].

- Trong chế độ xem lại, nhấn nút [▲] để truy cập menu Wi-Fi.
- Nhấn các nút [▲][▼][◀][▶] để chọn [☁], rồi nhấn nút [⏏].
- Cài đặt dịch vụ web đã được cập nhật.



- Nếu các cài đặt đã định cấu hình thay đổi, lặp lại các bước sau để cập nhật cài đặt cho máy ảnh.

Tải ảnh lên dịch vụ web

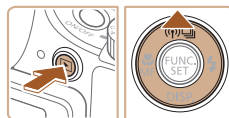

1 Truy cập menu Wi-Fi.

- Nhấn nút [▶] để bật máy ảnh.
- Nhấn nút [▲].

2 Chọn kết nối đích.

- Nhấn các nút [▲][▼] để chọn biểu tượng dịch vụ web để chia sẻ, rồi nhấn nút [⏏].
- Nếu có nhiều người nhận hoặc nhiều tùy chọn chia sẻ được sử dụng với cùng một dịch vụ web, chọn mục mong muốn trên màn hình [Chọn Người nhận] bằng cách nhấn các nút [▲][▼], rồi nhấn nút [⏏].

3 Gửi ảnh.

- Nhấn các nút [▲][▼][◀][▶] để chọn [Chọn và gửi], rồi nhấn nút [⏏].
- Nhấn các nút [▲][▼][◀][▶] để chọn ảnh cần gửi, nhấn [⏏] để đánh dấu đã chọn (✓), rồi nhấn nút [MENU].
- Nhấn các nút [▲][▼][◀][▶] để chọn [Gửi], rồi nhấn nút [⏏].
- Khi tải lên YouTube, vui lòng đọc điều khoản dịch vụ, chọn [Đồng ý], rồi nhấn nút [⏏].
- Quá trình truyền ảnh sẽ bắt đầu. Màn hình tối đi trong khi truyền ảnh.
- Sau khi ảnh được gửi, [OK] hiện thị. Nhấn nút [⏏] để trở lại màn hình chụp.

Trước khi sử dụng

Hướng dẫn cơ bản

Hướng dẫn chuyên sâu

1 Thông tin cơ bản về máy ảnh

2 Chế độ tự động / Chế độ bán tự động

3 Chế độ chụp khác

4 Chế độ P

5 Chế độ Tv, Av, M, C1 và C2

6 Chế độ xem lại

7 Chức năng Wi-Fi

8 Cài đặt menu

9 Phụ kiện

10 Phụ lục

Chỉ mục





- Kết nối yêu cầu phải có thẻ nhớ (có lưu ảnh) lắp trong máy ảnh.
- Bạn cũng có thể gửi nhiều ảnh một lúc và thay đổi kích cỡ ảnh hoặc thêm nhận xét trước khi gửi (📖138).
- Bạn có thể chọn [Gửi hình này] trên màn hình ở bước 3 để gửi ảnh hiện tại.

In ảnh với máy in kết nối không dây

Kết nối máy ảnh với máy in thông qua Wi-Fi để in ảnh như sau. Thực hiện theo những bước sau để sử dụng máy ảnh làm điểm truy cập, bạn cũng có thể sử dụng điểm truy cập có sẵn (📖136).

1 Truy cập menu Wi-Fi.

- Truy cập menu Wi-Fi như mô tả trong bước 2 ở phần "Sử dụng menu Wi-Fi để thêm smartphone" (📖125).

2 Chọn [📄].

- Nhấn các nút [▲][▼][◀][▶] để chọn [📄], rồi nhấn nút [📄].



3 Chọn [Thêm thiết bị].

- Nhấn các nút [▲][▼] để chọn [Thêm thiết bị], rồi nhấn nút [📄].

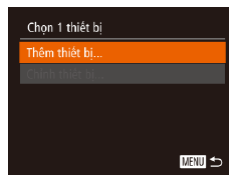

- SSID của máy ảnh sẽ hiển thị.

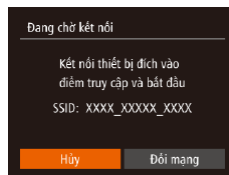

Trước khi sử dụng

Hướng dẫn cơ bản

Hướng dẫn chuyên sâu

1 Thông tin cơ bản về máy ảnh

2 Chế độ tự động / Chế độ bán tự động

3 Chế độ chụp khác

4 Chế độ P

5 Chế độ Tv, Av, M, C1 và C2

6 Chế độ xem lại

7 Chức năng Wi-Fi

8 Cài đặt menu

9 Phụ kiện

10 Phụ lục

Chỉ mục





4 Kết nối máy in với mạng.

- Trong menu cài đặt Wi-Fi của máy in, chọn SSID (tên mạng) hiển thị trên máy ảnh để thiết lập kết nối.



5 Chọn máy in.

- Nhấn các nút [▲][▼] để chọn tên máy in, rồi nhấn nút [OK].

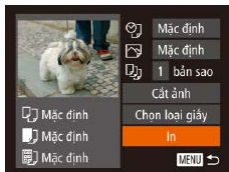

6 Chọn ảnh để in.

- Nhấn các nút [◀][▶] để chọn ảnh.
- Nhấn các nút [▲][▼] để chọn [In], rồi nhấn nút [OK].
- Để tìm hiểu chi tiết về hướng dẫn in, tham khảo phần “In ảnh” (166).
- Để ngắt kết nối, nhấn nút [▲], nhấn các nút [◀][▶] để chọn [OK] trên màn hình xác nhận, rồi nhấn nút [OK].



- Kết nối yêu cầu phải có thể nhớ (có lưu ảnh) lắp trong máy ảnh.
- Khi máy ảnh đã kết nối với thiết bị qua menu Wi-Fi, các kết nối đích gần đây sẽ liệt kê ngay khi truy cập menu Wi-Fi. Bạn có thể dễ dàng kết nối lại bằng cách nhấn các nút [▲][▼] để chọn tên thiết bị rồi nhấn nút [OK]. Để thêm một thiết bị mới, nhấn các nút [◀][▶] để hiển thị màn hình lựa chọn, rồi định cấu hình cài đặt.
- Nếu bạn không muốn hiển thị thiết bị đích đã kết nối gần đây, chọn MENU (130) ► tab [Y] ► [Cài đặt Wi-Fi] ► [Nhật ký đích] ► [Tắt].
- Để sử dụng điểm truy cập khác, thực hiện theo các bước 3 – 4 trong phần “Sử dụng điểm truy cập khác” (126).

Gửi ảnh đến máy ảnh khác

Kết nối hai máy ảnh qua Wi-Fi và gửi ảnh giữa các máy ảnh như sau.

- Chỉ máy ảnh của Canon được trang bị chức năng Wi-Fi mới có thể kết nối với Wi-Fi. Ngay cả máy ảnh hỗ trợ thẻ Eye-Fi của Canon cũng không thể kết nối nếu không có chức năng Wi-Fi. Bạn không thể kết nối các máy ảnh PowerShot SD430 DIGITAL ELPH WIRELESS/DIGITAL IXUS WIRELESS với máy ảnh này.

1 Truy cập menu Wi-Fi.

- Truy cập menu Wi-Fi như mô tả trong bước 2 ở phần “Sử dụng menu Wi-Fi để thêm smartphone” (125).

2 Chọn [📷].

- Nhấn các nút [▲][▼][◀][▶] để chọn [📷], rồi nhấn nút [OK].



3 Chọn [Thêm thiết bị].

- Nhấn các nút [▲][▼] để chọn [Thêm thiết bị], rồi nhấn nút [OK].
- Thực hiện theo các bước 1 – 3 trên máy ảnh đã chọn.
- Thông tin kết nối máy ảnh sẽ được thêm khi thông báo [Bắt đầu kết nối máy ảnh đã chọn] hiển thị trên cả hai màn hình máy ảnh.

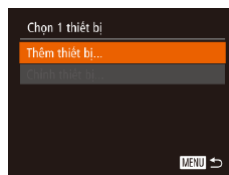

Trước khi sử dụng

Hướng dẫn cơ bản

Hướng dẫn chuyên sâu

1 Thông tin cơ bản về máy ảnh

2 Chế độ tự động / Chế độ bán tự động

3 Chế độ chụp khác

4 Chế độ P

5 Chế độ Tv, Av, M, C1 và C2

6 Chế độ xem lại

7 Chức năng Wi-Fi

8 Cài đặt menu

9 Phụ kiện

10 Phụ lục

Chỉ mục





4 Gửi ảnh.

- Nhấn các nút [▲][▼][◀][▶] để chọn [Chọn và gửi], rồi nhấn nút [☺].
- Nhấn các nút [▲][▼][◀][▶] để chọn ảnh cần gửi, nhấn [☺] để đánh dấu đã chọn (✓), rồi nhấn nút [MENU].
- Nhấn các nút [▲][▼][◀][▶] để chọn [Gửi], rồi nhấn nút [☺].
- Quá trình truyền ảnh sẽ bắt đầu. Màn hình tối đi trong khi truyền ảnh.
- [Hoàn tất truyền dữ liệu] hiển thị sau khi ảnh được gửi, và màn hình truyền ảnh hiển thị trở lại.
- Để ngắt kết nối, nhấn nút [MENU], nhấn các nút [◀][▶] để chọn [OK] trên màn hình xác nhận, rồi nhấn nút [☺].



- Kết nối yêu cầu phải có thể nhớ lắp trong máy ảnh.
- Khi máy ảnh đã kết nối với thiết bị qua menu Wi-Fi, các kết nối đích gần đây sẽ liệt kê ngay khi truy cập menu Wi-Fi. Bạn có thể dễ dàng kết nối lại bằng cách nhấn các nút [▲][▼] để chọn tên thiết bị rồi nhấn nút [☺]. Để thêm một thiết bị mới, nhấn các nút [◀][▶] để hiển thị màn hình lựa chọn, rồi định cấu hình cài đặt.
- Nếu bạn không muốn hiển thị thiết bị đích đã kết nối gần đây, chọn MENU (130) ► tab [Y] ► [Cài đặt Wi-Fi] ► [Nhật ký đích] ► [Tắt].
- Bạn cũng có thể gửi nhiều ảnh một lúc và thay đổi kích cỡ ảnh trước khi gửi (138).
- Bạn có thể chọn [Gửi hình này] trên màn hình ở bước 4 để gửi ảnh hiện tại.

Tùy chọn gửi ảnh

Có thể chọn nhiều ảnh để gửi cùng lúc và thay đổi độ phân giải ảnh (cỡ ảnh) trước khi gửi. Một vài dịch vụ web cũng cho phép bạn ghi chú thích lên ảnh được gửi.

Lưu ý khi gửi ảnh

- Tránh để ngón tay hoặc các vật khác che khu vực ăng-ten Wi-Fi (133). Điều này có thể làm giảm tốc độ truyền ảnh.
- Tùy thuộc vào điều kiện của mạng bạn đang sử dụng, thời gian để gửi phim có thể kéo dài hơn. Đảm bảo lưu ý đến lượng pin trong máy ảnh.
- Có thể gửi tối đa 50 ảnh trong một lần. Có thể gửi phim có thời lượng tối đa 5 phút (hoặc phim digest có thời lượng tối đa 13 phút). Tuy nhiên, số lượng ảnh hoặc thời lượng phim gửi tới dịch vụ web có thể sẽ bị giới hạn. Để tìm hiểu chi tiết, tham khảo dịch vụ web bạn đang sử dụng.
- Đối với phim không nén (121), một tập tin nén riêng biệt được gửi đi thay cho tập tin gốc. Lưu ý rằng điều này có thể trì hoãn việc truyền phim và tập tin sẽ không thể gửi đi nếu không đủ dung lượng trong thẻ nhớ.
- Khi gửi phim tới smartphones, lưu ý rằng chất lượng ảnh được hỗ trợ thay đổi tùy theo smartphone. Để tìm hiểu chi tiết, tham khảo hướng dẫn sử dụng smartphone.
- Trên màn hình, cường độ tín hiệu Wi-Fi được biểu thị bằng các biểu tượng sau: [T, H] cao, [T, I] trung bình, [T, L] thấp, [T] yếu
- Gửi ảnh lên dịch vụ web sẽ mất ít thời gian hơn khi gửi lại ảnh đã gửi trên máy chủ CANON IMAGE GATEWAY.

Trước khi sử dụng

Hướng dẫn cơ bản

Hướng dẫn chuyên sâu

1 Thông tin cơ bản về máy ảnh

2 Chế độ tự động / Chế độ bán tự động

3 Chế độ chụp khác

4 Chế độ P

5 Chế độ Tv, Av, M, C1 và C2

6 Chế độ xem lại

7 Chức năng Wi-Fi

8 Cài đặt menu

9 Phụ kiện

10 Phụ lục

Chỉ mục



Chọn độ phân giải ảnh (Cỡ ảnh)

Trên màn hình truyền ảnh, chọn [F4] bằng cách nhấn các nút [▲][▼], rồi nhấn nút [OK]. Trên màn hình hiển thị, chọn độ phân giải bằng cách nhấn các nút [▲][▼], rồi nhấn nút [OK].

- Để gửi ảnh gốc, chọn [Không] là tùy chọn thay đổi cỡ ảnh.
- Chọn [M2] hoặc [S] sẽ thay đổi cỡ ảnh lớn hơn cỡ đã chọn trước khi gửi.
- Không thể thay đổi cỡ phim.



- Kích cỡ ảnh cũng có thể điều chỉnh trong MENU (📖30) ▶ tab [F1] ▶ [Cài đặt Wi-Fi] ▶ [Thay đổi cỡ ảnh để gửi đi].

Thêm nhận xét

Bạn có thể sử dụng máy ảnh để thêm nhận xét cho ảnh sẽ được gửi đến các địa chỉ email, dịch vụ mạng xã hội, v.v... Số lượng ký tự và ký hiệu có thể nhập khác nhau tùy theo dịch vụ web.



1 Truy cập màn hình để thêm nhận xét.

- Trên màn hình truyền ảnh, chọn [F4] bằng cách nhấn các nút [▲][▼][◀][▶], rồi nhấn nút [OK].

2 Thêm nhận xét (📖31).

3 Gửi ảnh.



- Khi ảnh không có nhận xét, nhận xét đặt ở CANON IMAGE GATEWAY sẽ tự động được gửi.
- Bạn cũng có thể ghi chú thích nhiều ảnh cùng lúc trước khi gửi. Nhận xét tương tự được thêm vào tất cả ảnh gửi đi cùng lúc.

Tự động gửi ảnh (Đồng bộ ảnh)

Có thể gửi ảnh chưa được truyền trên thẻ nhớ tới máy tính hoặc dịch vụ web qua CANON IMAGE GATEWAY.

Lưu ý rằng không thể chỉ gửi ảnh lên các dịch vụ web.

Chuẩn bị ban đầu

Chuẩn bị máy ảnh

Đăng ký [E] làm kết nối đích. Sau khi gán [E] với nút [Q], đơn giản chỉ cần nhấn nút [Q] để gửi các ảnh chưa gửi trên thẻ nhớ đến máy tính qua CANON IMAGE GATEWAY.



1 Thêm [E] vào kết nối đích.

- Thêm [E] vào kết nối đích, như mô tả trong phần “Đăng ký CANON IMAGE GATEWAY” (📖133).
- Để chọn dịch vụ web là kết nối đích, thực hiện các bước sau trong phần “Đăng ký các dịch vụ web khác” (📖135) để cập nhật cài đặt cho máy ảnh.

2 Chọn kiểu ảnh gửi (chỉ khi gửi phim cùng với ảnh).

- Nhấn nút [MENU] và chọn [Cài đặt Wi-Fi] trên tab [F1] (📖30).
- Nhấn các nút [▲][▼] để chọn [Đồng bộ ảnh], rồi nhấn các nút [◀][▶] để chọn [Ảnh/Phim].

Trước khi sử dụng

Hướng dẫn cơ bản

Hướng dẫn chuyên sâu

1 Thông tin cơ bản về máy ảnh

2 Chế độ tự động / Chế độ bán tự động

3 Chế độ chụp khác

4 Chế độ P

5 Chế độ Tv, Av, M, C1 và C2

6 Chế độ xem lại

7 Chức năng Wi-Fi

8 Cài đặt menu

9 Phụ kiện

10 Phụ lục

Chỉ mục



3 Gán [📷] cho nút [📷] (chỉ khi gửi ảnh bằng cách nhấn nút [📷]).

- Xóa cài đặt nút [📷] nếu smartphone đã được gán cho nút [📷] (123).
- Truy cập màn hình kết nối thiết bị di động như mô tả ở bước 2 trong phần “Gửi đến smartphone có gán nút” (📖123), nhấn các nút [⏪][▶] để chọn [📷], rồi nhấn nút [📷].

Chuẩn bị máy tính

Cài đặt và định cấu hình phần mềm trên máy tính đích.



1 Cài đặt phần mềm.

- Cài đặt phần mềm trên máy tính kết nối với internet (📖127).

2 Đăng ký máy ảnh.

- Windows: Trong thanh tác vụ, nhấp chuột phải vào [📷], rồi nhấp [Add new camera].
- Mac OS: Trong thanh menu, nhấp [📷], rồi nhấp [Add new camera].
- Một danh sách các máy ảnh kết nối với CANON IMAGE GATEWAY được hiển thị. Chọn máy ảnh có chứa ảnh được gửi.
- Khi máy ảnh được đăng ký xong và máy tính sẵn sàng nhận ảnh, biểu tượng sẽ đổi thành [📷].

Gửi ảnh

Ảnh gửi từ máy ảnh sẽ tự động được lưu vào máy tính. Nếu máy tính bạn định gửi ảnh đến bị tắt, ảnh sẽ được lưu tạm thời trên máy chủ CANON IMAGE GATEWAY. Ảnh lưu trữ sẽ định kỳ bị xóa, do đó cần đảm bảo bật máy tính và ảnh đã được lưu lại.

1 Gửi ảnh.

- Nếu bạn đã gán [📷] cho nút [📷], nhấn nút [📷].
- Nếu bạn chưa gán cho nút theo cách này, chọn [📷] như mô tả ở các bước 1 – 2 trong phần “Tải ảnh lên dịch vụ web” (📖135).
- Ảnh sẽ gửi khi kết nối được thiết lập. Khi đã gửi ảnh đến máy chủ CANON IMAGE GATEWAY thành công, biểu tượng [📷] hiển thị trên màn hình.

2 Lưu ảnh vào máy tính.

- Khi bạn bật máy tính, ảnh sẽ tự động lưu vào máy tính.
- Ảnh sẽ tự động gửi lên các dịch vụ web từ máy chủ CANON IMAGE GATEWAY ngay cả khi máy tính tắt.



- Khi gửi ảnh, bạn nên sử dụng pin sạc đầy hoặc bộ điều hợp AC (bán riêng, 📖155).

Trước khi sử dụng

Hướng dẫn cơ bản

Hướng dẫn chuyên sâu

1 Thông tin cơ bản về máy ảnh

2 Chế độ tự động / Chế độ bán tự động

3 Chế độ chụp khác

4 Chế độ P

5 Chế độ Tv, Av, M, C1 và C2

6 Chế độ xem lại

7 Chức năng Wi-Fi

8 Cài đặt menu

9 Phụ kiện

10 Phụ lục

Chỉ mục





- Ngay cả khi nhập ảnh vào máy tính bằng phương pháp khác, những ảnh không gửi đến máy tính qua CANON IMAGE GATEWAY sẽ được gửi đến máy tính.
- Tốc độ gửi ảnh từ máy ảnh tới máy tính sẽ nhanh hơn khi thao tác trên cùng một mạng, vì ảnh sẽ được gửi qua điểm truy cập mà không cần qua CANON IMAGE GATEWAY. Lưu ý rằng ảnh lưu trữ trên máy tính sẽ gửi tới CANON IMAGE GATEWAY, do đó máy tính phải luôn được kết nối với internet.

Sử dụng smartphone để xem ảnh trên máy ảnh và điều khiển máy ảnh

Với ứng dụng riêng CameraWindow, có thể thực hiện các thao tác sau.

- Duyệt ảnh trên máy ảnh và lưu vào smartphone
- Định vị ảnh trên máy ảnh (📖141)
- Chụp ảnh từ xa (📖142)



- Cần cài đặt máy ảnh để cho phép smartphone có thể xem ảnh trên máy ảnh (📖123, 📖125, 📖143).

Định vị ảnh trên máy ảnh

Dữ liệu GPS ghi trên smartphone dùng trong ứng dụng CameraWindow dành riêng có thể được thêm vào ảnh trên máy ảnh. Ảnh sẽ ghi các thông tin bao gồm vĩ độ, kinh độ và độ cao.



- Trước khi chụp, đảm bảo đặt chính xác ngày giờ và múi giờ địa phương theo mô tả trong phần “Đặt ngày và giờ” (📖20). Để chỉ định địa điểm chụp ở các múi giờ khác nhau, thực hiện theo các bước trong phần “Giờ quốc tế” (📖146).
- Người khác có thể định vị hoặc nhận diện bạn bằng cách sử dụng dữ liệu vị trí trong ảnh hoặc phim đã định vị. Cần thận khi chia sẻ ảnh với người khác, chẳng hạn như đăng ảnh trực tuyến ở nơi có nhiều người xem.

Trước khi sử dụng

Hướng dẫn cơ bản

Hướng dẫn chuyên sâu

1 Thông tin cơ bản về máy ảnh

2 Chế độ tự động / Chế độ bán tự động

3 Chế độ chụp khác

4 Chế độ P

5 Chế độ Tv, Av, M, C1 và C2

6 Chế độ xem lại

7 Chức năng Wi-Fi

8 Cài đặt menu

9 Phụ kiện

10 Phụ lục

Chỉ mục



Chụp ảnh từ xa

Khi kiểm tra màn hình chụp trên smartphone, bạn có thể sử dụng smartphone để chụp ảnh từ xa.

1 Giữ vững máy ảnh.

- Ống kính sẽ được phóng ra khi bắt đầu chụp ảnh từ xa. Chuyển động của ống kính khi thu phóng có thể khiến máy ảnh lệch khỏi vị trí. Gắn máy ảnh lên chân máy hoặc thực hiện các biện pháp khác để giữ vững máy.

2 Kết nối máy ảnh với smartphone (123, 125).

- Chọn [Ok] trong cài đặt riêng.

3 Chọn chụp ảnh từ xa.

- Trong CameraWindow trên smartphone, chọn chụp ảnh từ xa.
- Ống kính sẽ được phóng ra. Không dùng tay nhấn xung quanh khu vực gần ống kính, và đảm bảo không có vật nào chắn ống kính.
- Sau khi máy ảnh đã sẵn sàng để chụp ảnh từ xa, một ảnh truyền trực tiếp từ máy ảnh sẽ hiển thị trên smartphone.
- Một thông báo sẽ hiển thị trên máy ảnh, và tất cả các thao tác trừ thao tác nhấn nút nguồn đều vô hiệu.

4 Chụp.

- Dùng smartphone để chụp ảnh.



- Máy ảnh hoạt động ở chế độ [P] trong suốt quá trình chụp ảnh từ xa. Tuy nhiên, một số cài đặt FUNC. và MENU được định cấu hình từ trước có thể sẽ tự động thay đổi.
- Không sử dụng được chức năng quay phim.



- Bất cứ mọi chuyển động nhanh của chủ thể trên màn hình smartphone xảy ra do môi trường kết nối đều sẽ không ảnh hưởng đến ảnh được ghi.
- Khung lấy nét sẽ không hiển thị. Chụp thử ảnh để kiểm tra lấy nét.
- Ảnh được chụp sẽ không được truyền đến smartphone. Dùng smartphone để duyệt và nhập ảnh từ máy ảnh.

Trước khi sử dụng

Hướng dẫn cơ bản

Hướng dẫn chuyên sâu

1 Thông tin cơ bản về máy ảnh

2 Chế độ tự động / Chế độ bán tự động

3 Chế độ chụp khác

4 Chế độ P

5 Chế độ Tv, Av, M, C1 và C2

6 Chế độ xem lại

7 Chức năng Wi-Fi

8 Cài đặt menu

9 Phụ kiện

10 Phụ lục

Chi mục

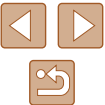

Chỉnh sửa hoặc xóa cài đặt Wi-Fi

Chỉnh sửa hoặc xóa cài đặt Wi-Fi như sau.

Chỉnh sửa thông tin kết nối

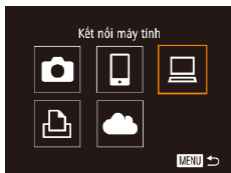

1 Truy cập menu Wi-Fi và chọn thiết bị để chỉnh sửa.

- Nhấn nút [▶] để bật máy ảnh.
- Nhấn nút [▲].
- Nhấn các nút [◀][▶] để truy cập màn hình lựa chọn thiết bị, nhấn các nút [▲][▼][◀][▶] để chọn thiết bị cần chỉnh sửa, rồi nhấn nút [⊕].

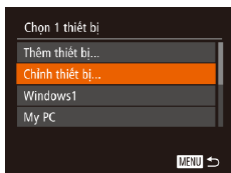

2 Chọn [Chỉnh thiết bị].

- Nhấn các nút [▲][▼] để chọn [Chỉnh thiết bị], rồi nhấn nút [⊕].

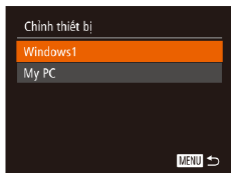

3 Chọn thiết bị để chỉnh sửa.

- Nhấn các nút [▲][▼] để chọn thiết bị cần chỉnh sửa, rồi nhấn nút [⊕].

4 Chọn mục để chỉnh sửa.

- Nhấn các nút [▲][▼] để chọn mục cần chỉnh sửa, rồi nhấn nút [⊕].
- Các mục có thể thay đổi tùy thuộc vào thiết bị hoặc dịch vụ mà máy ảnh truy cập.

| Các mục có thể định cấu hình | Kết nối | | | | |
|------------------------------|---------|---|---|---|-------------|
| | | | | | Dịch vụ web |
| [Đổi tên thiết bị] (📖143) | ○ | ○ | ○ | ○ | – |
| [Xem thiết lập] (📖125) | – | ○ | – | – | – |
| [Xóa th/tin kết nối] (📖143) | ○ | ○ | ○ | ○ | – |

○ : Có thể định cấu hình – : Không thể định cấu hình

Đổi tên thiết bị

Bạn có thể thay đổi tên thiết bị (tên hiển thị) hiển thị trên máy ảnh.

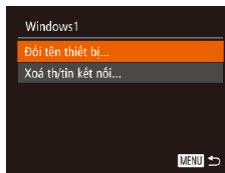

- Thực hiện theo bước 4 trong phần “Chỉnh sửa thông tin kết nối” (📖143), chọn [Đổi tên thiết bị] rồi nhấn nút [⊕].
- Chọn khung nhập và nhấn nút [⊕]. Sử dụng bàn phím hiển thị để nhập tên mới (📖31).

Xóa thông tin kết nối

Xóa thông tin kết nối (thông tin thiết bị đã kết nối tới) như sau.

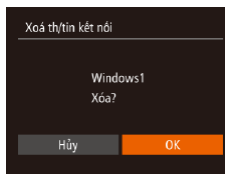

- Thực hiện theo bước 4 trong phần “Chỉnh sửa thông tin kết nối” (📖143), chọn [Xóa th/tin kết nối] rồi nhấn nút [⊕].
- Sau khi thông báo [Xóa?] hiển thị, nhấn các nút [◀][▶] để chọn [OK], rồi nhấn nút [⊕].
- Thông tin kết nối sẽ bị xóa.

Trước khi sử dụng

Hướng dẫn cơ bản

Hướng dẫn chuyên sâu

1 Thông tin cơ bản về máy ảnh

2 Chế độ tự động / Chế độ bán tự động

3 Chế độ chụp khác

4 Chế độ P

5 Chế độ Tv, Av, M, C1 và C2

6 Chế độ xem lại

7 Chức năng Wi-Fi

8 Cài đặt menu

9 Phụ kiện

10 Phụ lục

Chỉ mục



Trở lại cài đặt Wi-Fi mặc định

Trở lại cài đặt Wi-Fi mặc định nếu bạn chuyển quyền sở hữu máy ảnh cho người khác hoặc vứt bỏ máy ảnh. Thiết lập lại cài đặt Wi-Fi cũng sẽ xóa tất cả các cài đặt dịch vụ web. Trước khi chọn tùy chọn này, đảm bảo rằng bạn muốn thiết lập lại cài đặt Wi-Fi.



1 Chọn [Cài đặt Wi-Fi].

- Nhấn nút [MENU] và chọn [Cài đặt Wi-Fi] trên tab [Y/T] (📖30).



2 Chọn [Thiết lập lại].

- Nhấn các nút [▲][▼] để chọn [Thiết lập lại], rồi nhấn nút [OK].

3 Khôi phục cài đặt mặc định.

- Nhấn các nút [◀][▶] để chọn [OK], rồi nhấn nút [OK].
- Cài đặt Wi-Fi đã được thiết lập lại.



- Để khôi phục các cài đặt khác (trừ mạng Wi-Fi) về mặc định, chọn [Xác lập lại] trong tab [Y/T] (📖152).

Trước khi sử dụng

Hướng dẫn cơ bản

Hướng dẫn chuyên sâu

1 Thông tin cơ bản về máy ảnh

2 Chế độ tự động / Chế độ bán tự động

3 Chế độ chụp khác

4 Chế độ P

5 Chế độ Tv, Av, M, C1 và C2

6 Chế độ xem lại

7 Chức năng Wi-Fi

8 Cài đặt menu

9 Phụ kiện

10 Phụ lục

Chỉ mục



8

Menu cài đặt

Tùy chỉnh hoặc điều chỉnh các chức năng cơ bản của máy ảnh để thuận tiện hơn cho bạn

Điều chỉnh chức năng cơ bản của máy ảnh

Có thể định cấu hình các chức năng MENU (📖30) trên tab [fT]. Tùy chỉnh các chức năng thường dùng như mong muốn để thuận tiện hơn khi thao tác.

Tắt tiếng thao tác với máy ảnh

Tắt âm thanh của máy ảnh và phim như sau.



- Chọn [Im lặng], rồi chọn [Bật].



- Bạn cũng có thể tắt tiếng thao tác bằng cách nhấn giữ nút [▼] khi bật máy ảnh.
- Âm thanh của phim (📖101) sẽ không được phát nếu bạn tắt tiếng máy ảnh. Để khôi phục âm thanh trong khi xem phim, nhấn nút [▲]. Điều chỉnh âm lượng bằng các nút [▲][▼] khi cần.

Trước khi sử dụng

Hướng dẫn cơ bản

Hướng dẫn chuyên sâu

1 Thông tin cơ bản về máy ảnh

2 Chế độ tự động / Chế độ bán tự động

3 Chế độ chụp khác

4 Chế độ P

5 Chế độ Tv, Av, M, C1 và C2

6 Chế độ xem lại

7 Chức năng Wi-Fi

8 Cài đặt menu

9 Phụ kiện

10 Phụ lục

Chi mục



Điều chỉnh âm lượng

Điều chỉnh âm lượng của máy ảnh như sau.



- Chọn [Tiếng], rồi nhấn nút [🔊].
- Chọn một mục, rồi nhấn các nút [◀][▶] để điều chỉnh âm lượng.

Ân gợi ý

Gợi ý thường được hiển thị khi chọn các mục FUNC. (📖29) hoặc MENU (📖30). Bạn có thể tắt thông tin này nếu muốn.



- Chọn [Gợi ý], rồi chọn [Tắt].

Ngày và giờ

Điều chỉnh ngày và giờ như sau.

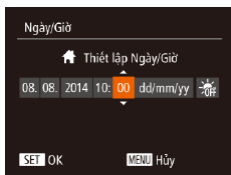

- Chọn [Ngày/Giờ], rồi nhấn nút [🔊].
- Nhấn các nút [◀][▶] để chọn tùy chọn, rồi nhấn các nút [▲][▼] để điều chỉnh cài đặt.

Giờ quốc tế

Để đảm bảo ảnh có ngày và giờ địa phương chính xác khi bạn đi du lịch nước ngoài, chỉ cần đăng ký trước điểm đến và chuyển sang múi giờ đó. Tính năng tiện dụng này giúp bạn không cần phải thay đổi cài đặt Ngày/Giờ bằng tay. Trước khi dùng giờ quốc tế, đảm bảo đặt ngày giờ cũng như múi giờ địa phương, theo hướng dẫn trong phần “Đặt ngày và giờ” (📖20).

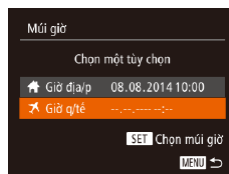

1 Chỉ định điểm đến của bạn.

- Chọn [Múi giờ], rồi nhấn nút [🔊].
- Nhấn các nút [▲][▼] để chọn [✂ Giờ q/tế], rồi nhấn nút [🔊].
- Nhấn các nút [◀][▶] để chọn điểm đến.
- Để đặt giờ mùa hè (trước 1 giờ), chọn biểu tượng [🌞] bằng cách nhấn các nút [▲][▼], rồi chọn [🌞] bằng cách nhấn các nút [◀][▶].
- Nhấn nút [🔊].

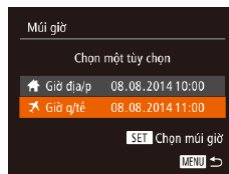

2 Chuyển sang múi giờ điểm đến.

- Nhấn các nút [▲][▼] để chọn [✂ Giờ q/tế], rồi nhấn nút [MENU].
- Biểu tượng [✂] hiển thị trên màn hình chụp (📖180).



- Điều chỉnh ngày hoặc giờ khi đang ở chế độ [✂] (📖21) sẽ tự động cập nhật ngày và giờ [🏠 Giờ địa/p] của bạn.

Trước khi sử dụng

Hướng dẫn cơ bản

Hướng dẫn chuyên sâu

1 Thông tin cơ bản về máy ảnh

2 Chế độ tự động / Chế độ bán tự động

3 Chế độ chụp khác

4 Chế độ P

5 Chế độ Tv, Av, M, C1 và C2

6 Chế độ xem lại

7 Chức năng Wi-Fi

8 Cài đặt menu

9 Phụ kiện

10 Phụ lục

Chỉ mục



Hẹn giờ thu ống kính

Trong chế độ chụp (📖25), để bảo vệ an toàn, ống kính thường được thu lại trong khoảng 1 phút sau khi nhấn nút [▶]. Để thu ống kính về ngay lập tức sau khi nhấn nút [▶], đặt thời gian thu lại thành [0 giây].



- Chọn [Thu ống kính], rồi chọn [0 giây].

Sử dụng chế độ tiết kiệm

Chức năng này cho phép bạn tiết kiệm nguồn pin ở chế độ chụp. Khi không dùng máy ảnh, màn hình nhanh chóng tối đi để giảm tiêu thụ pin.



1 Định cấu hình cài đặt.

- Chọn [Chế độ tiết kiệm], rồi chọn [Bật].
- Biểu tượng [ECO] hiển thị trên màn hình chụp (📖180).
- Màn hình tối đi khi không dùng máy ảnh trong khoảng 2 giây; khoảng 10 giây sau khi tối đi, màn hình sẽ tắt. Máy ảnh tắt sau khoảng 3 phút không hoạt động.

2 Chụp.

- Để bật màn hình và chuẩn bị chụp khi màn hình tắt nhưng ống kính vẫn ở ngoài, nhấn nửa chừng nút chụp.

Điều chỉnh tính năng tiết kiệm pin

Điều chỉnh hẹn giờ tắt máy ảnh và màn hình tự động (tương ứng với tự động tắt và tắt hiển thị) khi cần (📖26).



- Chọn [Tiết kiệm pin], rồi nhấn nút [⏻].
- Sau khi chọn mục, nhấn các nút [◀][▶] để điều chỉnh mục đó nếu cần.



- Để tiết kiệm pin, bạn nên chọn [Bật] cho [Tự động tắt] và [1 phút] trở xuống cho [Tắt hiển thị].



- Cài đặt [Tắt hiển thị] được áp dụng ngay cả khi bạn đặt [Tự động tắt] thành [Tắt].
- Chức năng tiết kiệm pin không sử dụng được khi đặt chế độ tiết kiệm (📖147) thành [Bật].

Trước khi sử dụng

Hướng dẫn cơ bản

Hướng dẫn chuyên sâu

1 Thông tin cơ bản về máy ảnh

2 Chế độ tự động / Chế độ bán tự động

3 Chế độ chụp khác

4 Chế độ P

5 Chế độ Tv, Av, M, C1 và C2

6 Chế độ xem lại

7 Chức năng Wi-Fi

8 Cài đặt menu

9 Phụ kiện

10 Phụ lục

Chỉ mục

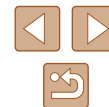

Độ sáng màn hình

Điều chỉnh độ sáng màn hình như sau. Độ sáng của màn hình và khung ngắm có thể cài đặt riêng. Kích hoạt hiển thị mong muốn trước hết bằng cách nhấn nút [DISP].



- Chọn [Độ sáng LCD], rồi nhấn các nút [◀][▶] để điều chỉnh độ sáng.



- Để có độ sáng tối đa, nhấn giữ nút [▼] ít nhất một giây khi màn hình chụp hiển thị hoặc khi đang ở chế độ hiển thị từng ảnh. (Điều chỉnh sẽ ghi đè lên cài đặt [Độ sáng LCD] trên tab [Y/T].) Để khôi phục độ sáng ban đầu, nhấn giữ lại nút [▼] ít nhất một giây hoặc khởi động lại máy ảnh.

Ấn màn hình khởi động

Nếu muốn, bạn có thể tắt hiển thị của màn hình khởi động thường xuất hiện khi bật máy ảnh.



- Chọn [Ảnh khởi động], rồi chọn [Tắt].

Định dạng thẻ nhớ

Trước khi sử dụng thẻ nhớ mới hoặc thẻ nhớ đã định dạng trên thiết bị khác, bạn nên định dạng lại thẻ nhớ với máy ảnh này. Việc định dạng sẽ xóa tất cả dữ liệu trên thẻ nhớ. Trước khi định dạng, hãy sao chép ảnh trên thẻ nhớ vào máy tính hoặc thực hiện những biện pháp khác để sao lưu ảnh.

1 Truy cập màn hình [Định dạng].

- Chọn [Định dạng], rồi nhấn nút [OK].

2 Chọn [OK].

- Nhấn các nút [▲][▼] để chọn [Hủy], sau đó nhấn các nút [◀][▶] để chọn [OK], rồi nhấn nút [OK].

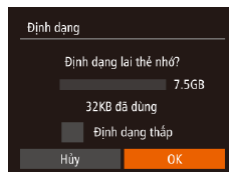

3 Định dạng thẻ nhớ.

- Để tiến hành định dạng, nhấn các nút [▲][▼] để chọn [OK], rồi nhấn nút [OK].
- Khi hoàn tất định dạng, thông báo [Format thẻ nhớ hoàn thành] hiển thị. Nhấn nút [OK].

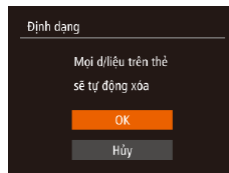

- Việc định dạng hoặc xóa dữ liệu trên thẻ nhớ chỉ thay đổi thông tin quản lý tập tin trên thẻ mà không xóa hoàn toàn dữ liệu. Khi chuyển giao hoặc vứt bỏ thẻ nhớ, thực hiện những biện pháp để bảo vệ thông tin cá nhân nếu cần, chẳng hạn như hủy thẻ theo cách vật lý.



- Tổng dung lượng thẻ nhớ hiển thị trên màn hình định dạng có thể ít hơn dung lượng được ghi trên thẻ.

Trước khi sử dụng

Hướng dẫn cơ bản

Hướng dẫn chuyên sâu

1 Thông tin cơ bản về máy ảnh

2 Chế độ tự động / Chế độ bán tự động

3 Chế độ chụp khác

4 Chế độ P

5 Chế độ Tv, Av, M, C1 và C2

6 Chế độ xem lại

7 Chức năng Wi-Fi

8 Cài đặt menu

9 Phụ kiện

10 Phụ lục

Chỉ mục



Định dạng mức độ thấp

Thực hiện định dạng mức độ thấp trong các trường hợp sau: thông báo [Lỗi thẻ nhớ] hiển thị, máy ảnh không hoạt động chính xác, việc đọc/ghi ảnh của thẻ chậm đi, tốc độ chụp liên tục chậm đi hoặc ghi phim bị dừng đột ngột. Việc định dạng mức độ thấp sẽ xóa tất cả dữ liệu trên thẻ nhớ. Trước khi định dạng mức độ thấp, hãy sao chép ảnh trên thẻ nhớ vào máy tính hoặc thực hiện những biện pháp khác để sao lưu ảnh.

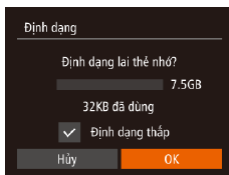

- Trên màn hình trong bước 2 “Định dạng thẻ nhớ” (📖148), nhấn các nút [▲][▼] để chọn [Định dạng thấp], rồi nhấn nút [◀][▶] để chọn tùy chọn này. Dấu [✓] hiển thị.
- Thực hiện theo các bước 2 – 3 trong phần “Định dạng thẻ nhớ” (📖148) để tiếp tục quá trình định dạng.



- Định dạng mức độ thấp sẽ lâu hơn “Định dạng thẻ nhớ” (📖148), do dữ liệu được xóa khỏi tất cả các khu vực lưu trữ của thẻ nhớ.
- Bạn có thể hủy định dạng mức độ thấp đang thực hiện bằng cách chọn [Dừng]. Trong trường hợp này, tất cả dữ liệu sẽ bị xóa, nhưng thẻ nhớ vẫn có thể sử dụng bình thường.

Số thứ tự tập tin

Ảnh của bạn tự động được đánh số theo thứ tự liên tiếp (0001 – 9999) và được lưu trong các thư mục lưu trữ tối đa với 2.000 ảnh mỗi thư mục. Bạn có thể thay đổi cách đánh số tập tin của máy ảnh.



- Chọn [Số TT tập tin], rồi chọn tùy chọn.

| | |
|------------|---|
| Liên tục | Ảnh được đánh số liên tiếp (cho đến ảnh thứ 9999 được chụp/lưu) ngay cả khi bạn chuyển thẻ nhớ. |
| Th/lập gốc | Số ảnh được thiết lập lại về 0001 nếu bạn chuyển thẻ nhớ hoặc tạo thư mục mới. |



- Nếu cắm thẻ nhớ mới vào, ảnh chụp mới được đánh tiếp theo số sau cùng của ảnh hiện có trên thẻ nhớ không phụ thuộc vào tùy chọn trong cài đặt này. Để bắt đầu lưu ảnh từ 0001, hãy sử dụng thẻ nhớ trống (hoặc được định dạng (📖148)).
- Tham khảo phần “Hướng dẫn sử dụng phần mềm” (📖164) để tìm hiểu các thông tin về cấu trúc thư mục thẻ và định dạng ảnh.

Trước khi sử dụng

Hướng dẫn cơ bản

Hướng dẫn chuyên sâu

1 Thông tin cơ bản về máy ảnh

2 Chế độ tự động / Chế độ bán tự động

3 Chế độ chụp khác

4 Chế độ P

5 Chế độ Tv, Av, M, C1 và C2

6 Chế độ xem lại

7 Chức năng Wi-Fi

8 Cài đặt menu

9 Phụ kiện

10 Phụ lục

Chỉ mục



Lưu ảnh theo ngày

Thay vì lưu ảnh trong thư mục được tạo theo mỗi tháng, bạn có thể tạo các thư mục theo mỗi ngày để lưu trữ ảnh chụp hôm đó.



- Chọn [Tạo thư mục], rồi chọn [Hàng ngày].
- Ảnh sẽ được lưu trong thư mục tạo theo ngày chụp.

Hiển thị đơn vị mét / feet

Thay đổi đơn vị đo hiển thị ở thông tin đo GPS (📖103, 📖141), thanh zoom (📖33), thang đo MF (📖79) và các nơi khác từ m/cm sang ft/in nếu cần.



- Chọn [Đơn vị], rồi chọn [ft/in].

Cân chỉnh cân bằng điện tử

Cân chỉnh cân bằng điện tử nếu chức năng này không giúp ích cho bạn trong việc cân bằng máy ảnh.

Để cân chỉnh đạt độ chính xác cao hơn, hiển thị khung lưới (📖96) để cân bằng trước máy ảnh.

1 Đảm bảo máy ảnh được đặt cân bằng.

- Đặt máy ảnh trên bề mặt bằng phẳng, ví dụ như bề mặt của một chiếc bàn.

2 Cân chỉnh cân bằng điện tử.

- Chọn [Cân bằng điện tử], rồi nhấn nút [⏏].
- Chọn [Cân chỉnh] và nhấn nút [⏏]. Thông báo xác nhận hiển thị.
- Chọn [OK], rồi nhấn nút [⏏].

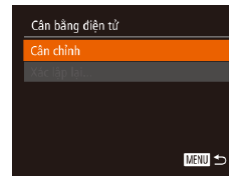

Thiết lập lại cân bằng điện tử

Khôi phục cân bằng điện tử về trạng thái ban đầu theo quy trình sau. Lưu ý rằng thao tác này không thể thực hiện nếu bạn chưa cân chỉnh cân bằng điện tử.

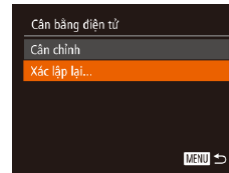

- Chọn [Cân bằng điện tử], rồi nhấn nút [⏏].
- Chọn [Xác lập lại], rồi nhấn nút [⏏].
- Chọn [OK], rồi nhấn nút [⏏].

Trước khi sử dụng

Hướng dẫn cơ bản

Hướng dẫn chuyên sâu

1 Thông tin cơ bản về máy ảnh

2 Chế độ tự động / Chế độ bán tự động

3 Chế độ chụp khác

4 Chế độ P

5 Chế độ Tv, Av, M, C1 và C2

6 Chế độ xem lại

7 Chức năng Wi-Fi

8 Cài đặt menu

9 Phụ kiện

10 Phụ lục

Chỉ mục

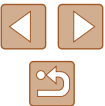

Cài đặt thông tin bản quyền để ghi trên ảnh

Để ghi tên tác giả và chi tiết bản quyền trên ảnh, cài đặt thông tin trước như sau.

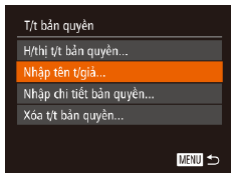

- Chọn [T/t bản quyền], rồi nhấn nút [OK].
- Nhấn các nút [▲][▼] để chọn [Nhập tên t/giả] hoặc [Nhập chi tiết bản quyền]. Nhấn nút [OK] để truy cập bàn phím, rồi nhập tên (📖31).
- Nhấn nút [MENU]. Sau khi thông báo [Chấp nhận thay đổi?] hiển thị, nhấn các nút [◀][▶] để chọn [OK], rồi nhấn nút [OK].
- Thông tin đã cài đặt sẽ được ghi trên ảnh.



- Để kiểm tra thông tin nhập, chọn [H/thị t/t bản quyền] trên màn hình ở trên, rồi nhấn nút [OK].
- Bạn cũng có thể sử dụng phần mềm (📖164) để nhập, thay đổi hoặc xóa thông tin bản quyền. Một số ký tự đã nhập bằng phần mềm có thể không hiển thị trên máy ảnh, nhưng sẽ được ghi chính xác trong ảnh.
- Bạn có thể kiểm tra thông tin bản quyền ghi trên ảnh bằng cách sử dụng phần mềm khi đã lưu ảnh vào máy tính.

Xóa tất cả thông tin bản quyền

Bạn có thể xóa tên tác giả và chi tiết bản quyền cùng lúc như sau.

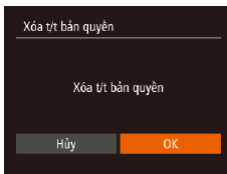

- Thực hiện theo các bước trong phần “Cài đặt thông tin bản quyền để ghi trên ảnh” (📖151) và chọn [Xóa t/t bản quyền].
- Nhấn các nút [◀][▶] để chọn [OK], rồi nhấn nút [OK].



- Thông tin bản quyền đã ghi trên ảnh sẽ bị xóa.

Kiểm tra logo chứng nhận

Một số logo của các yêu cầu chứng nhận mà máy ảnh đáp ứng có thể xem trên màn hình. Các logo chứng nhận khác được in trong hướng dẫn này, trên bao bì máy ảnh hoặc trên thân máy ảnh.



- Chọn [Hiện Logo Chứng Nhận], rồi nhấn nút [OK].

Trước khi sử dụng

Hướng dẫn cơ bản

Hướng dẫn chuyên sâu

1 Thông tin cơ bản về máy ảnh

2 Chế độ tự động / Chế độ bán tự động

3 Chế độ chụp khác

4 Chế độ P

5 Chế độ Tv, Av, M, C1 và C2

6 Chế độ xem lại

7 Chức năng Wi-Fi

8 Cài đặt menu

9 Phụ kiện

10 Phụ lục

Chỉ mục



Ngôn ngữ hiển thị

Thay đổi ngôn ngữ hiển thị khi cần.



- Chọn [Ngôn ngữ] [🌐], rồi nhấn nút [🏠].
- Nhấn các nút [▲][▼][◀][▶] để chọn ngôn ngữ, rồi nhấn nút [🏠].



- Bạn cũng có thể truy cập màn hình [Ngôn ngữ] trong chế độ xem lại bằng cách nhấn giữ nút [🏠] rồi lập tức nhấn nút [MENU].

Điều chỉnh cài đặt khác

Các cài đặt sau cũng có thể điều chỉnh trên tab [⚙️].

- [Hệ thống Video] (📖157)
- [Cài đặt Wi-Fi] (📖122)
- [Nút kết nối thiết bị di động] (📖123)

Khôi phục mặc định

Nếu vô tình thay đổi cài đặt, bạn có thể khôi phục cài đặt mặc định của máy ảnh.

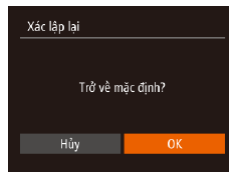

1 Truy cập màn hình [Xác lập lại].

- Chọn [Xác lập lại], rồi nhấn nút [🏠].

2 Khôi phục cài đặt mặc định.

- Nhấn các nút [◀][▶] để chọn [OK], rồi nhấn nút [🏠].
- Cài đặt mặc định được khôi phục.



- Các chức năng sau không được khôi phục về cài đặt mặc định.
 - Thông tin được đăng ký bằng Face ID (📖47)
 - Những cài đặt trên tab [📅] [Ngày/Giờ] (📖146), [Múi giờ] (📖146), [Ngôn ngữ] [🌐] (📖152) và [Hệ thống Video] (📖157)
 - Dữ liệu cân bằng trắng tùy chọn bạn đã ghi lại (📖77)
 - Chế độ chụp (📖59)
 - Cài đặt Wi-Fi (📖122)
 - Giá trị cân chỉnh cho cân bằng điện tử (📖150)

Trước khi sử dụng

Hướng dẫn cơ bản

Hướng dẫn chuyên sâu

1 Thông tin cơ bản về máy ảnh

2 Chế độ tự động / Chế độ bán tự động

3 Chế độ chụp khác

4 Chế độ P

5 Chế độ Tv, Av, M, C1 và C2

6 Chế độ xem lại

7 Chức năng Wi-Fi

8 Cài đặt menu

9 Phụ kiện

10 Phụ lục

Chỉ mục

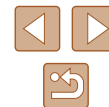

9

Phụ kiện

Với các phụ kiện tùy chọn của Canon và phụ kiện tương thích được bán riêng khác, bạn sẽ được sử dụng máy ảnh với nhiều cách hơn

Trước khi sử dụng

Hướng dẫn cơ bản

Hướng dẫn chuyên sâu

1 Thông tin cơ bản về máy ảnh

2 Chế độ tự động / Chế độ bán tự động

3 Chế độ chụp khác

4 Chế độ P

5 Chế độ Tv, Av, M, C1 và C2

6 Chế độ xem lại

7 Chức năng Wi-Fi

8 Cài đặt menu

9 Phụ kiện

10 Phụ lục

Chỉ mục



Sơ đồ hệ thống

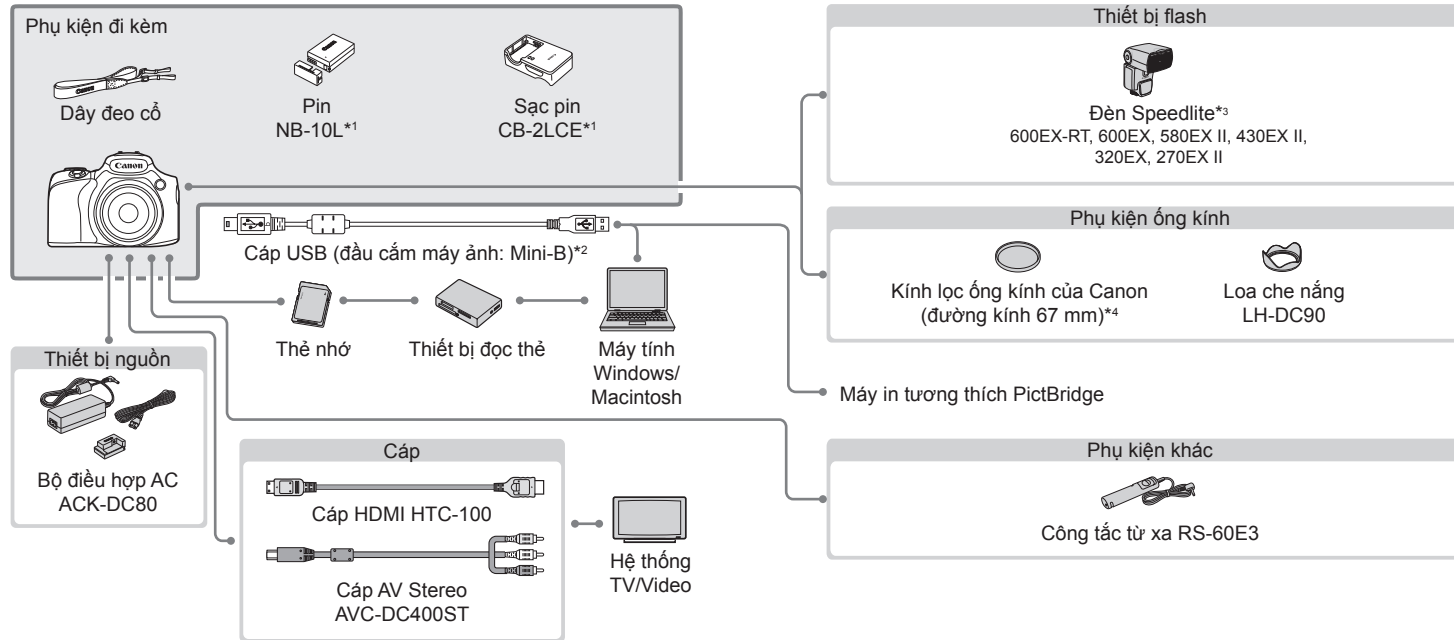

*1 Cũng có thể mua riêng.

*2 Cũng có sẵn phụ kiện chính hãng của Canon (Cáp nối IFC-400PCU).

*3 Các phụ kiện sau cũng được hỗ trợ: Đèn Speedlite 580EX, 430EX, 270EX và 220EX, Bộ kích đèn flash Speedlite ST-E2 và Thước ngắm đèn Speedlite SB-E2.

*4 Yêu cầu sử dụng Ngâm kính lọc FA-DC67A.

Bạn nên sử dụng các phụ kiện chính hãng của Canon.

Sản phẩm này được thiết kế để đạt hiệu quả tối ưu khi sử dụng với các phụ kiện chính hãng của Canon.

Canon sẽ không chịu trách nhiệm cho bất kỳ hư hỏng nào đối với sản phẩm và/hoặc tai nạn, chẳng hạn như cháy, v.v... do trục trặc của các phụ kiện không chính hãng Canon (ví dụ như rò rỉ và/hoặc nổ pin). Lưu ý rằng bảo hành không áp dụng đối với sửa chữa do trục trặc của phụ kiện không chính hãng Canon, tuy nhiên bạn có thể yêu cầu sửa chữa và chấp nhận thanh toán chi phí.

Trước khi sử dụng

Hướng dẫn cơ bản

Hướng dẫn chuyên sâu

1 Thông tin cơ bản về máy ảnh

2 Chế độ tự động / Chế độ bán tự động

3 Chế độ chụp khác

4 Chế độ P

5 Chế độ Tv, Av, M, C1 và C2

6 Chế độ xem lại

7 Chức năng Wi-Fi

8 Cài đặt menu

9 Phụ kiện

10 Phụ lục

Chi mục

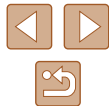

Phụ kiện tùy chọn

Các phụ kiện sau của máy ảnh được bán riêng. Lưu ý rằng phụ kiện sẵn có khác nhau theo khu vực và một số phụ kiện có thể không còn trên thị trường.

Phụ kiện nguồn

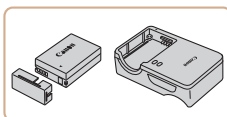

Pin NB-10L

- Pin lithium-ion có thể sạc lại

Sạc pin CB-2LCCE

- Sạc cho Pin NB-10L

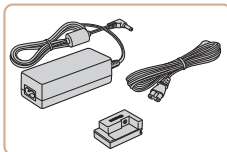

Bộ điều hợp AC ACK-DC80

- Để cung cấp nguồn cho máy ảnh bằng nguồn điện lưới. Đề nghị dùng khi sử dụng máy ảnh trong khoảng thời gian dài hoặc khi kết nối máy ảnh với máy in hoặc máy tính. Không thể sử dụng để sạc pin máy ảnh.



- Có thể sử dụng sạc pin và bộ điều hợp AC tại những khu vực có nguồn điện xoay chiều 100 - 240 V (50/60 Hz).
- Đối với ổ cắm điện có dạng khác, sử dụng bộ chuyển đổi phích cắm bán sẵn trên thị trường. Tuyệt đối không sử dụng bộ biến áp điện tử được thiết kế cho việc đi du lịch, vì có thể làm hỏng pin.

Thiết bị flash

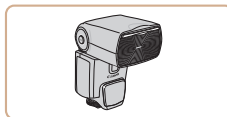

Đèn Speedlite 600EX-RT/600EX/580EX II/430EX II/320EX/270EX II

- Thiết bị flash được lắp vào ngàm gắn cho phép chụp ảnh với flash theo nhiều kiểu chụp. Đèn Speedlite 580EX, 430EX, 270EX và 220EX cũng được hỗ trợ.

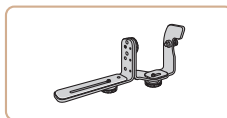

Thước ngắm đèn Speedlite SB-E2

- Ngăn những vùng tối không tự nhiên bên cạnh chủ thể trong khi chụp dọc. Bao gồm cả Dây nối dài ngàm gắn OC-E3.

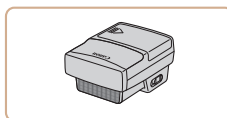

Bộ kích đèn flash Speedlite ST-E2

- Cho phép điều khiển không dây thiết bị flash Speedlite phụ (ngoại trừ đèn Speedlite 220EX/270EX).

Phụ kiện khác

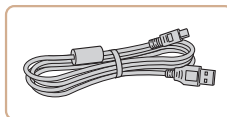

Cáp nối IFC-400PCU

- Kết nối máy ảnh với máy tính hoặc máy in.

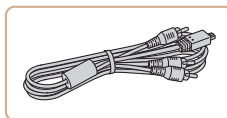

Cáp AV Stereo AVC-DC400ST

- Kết nối máy ảnh với TV để xem lại trên màn hình TV lớn.

Trước khi sử dụng

Hướng dẫn cơ bản

Hướng dẫn chuyên sâu

1 Thông tin cơ bản về máy ảnh

2 Chế độ tự động / Chế độ bán tự động

3 Chế độ chụp khác

4 Chế độ P

5 Chế độ Tv, Av, M, C1 và C2

6 Chế độ xem lại

7 Chức năng Wi-Fi

8 Cài đặt menu

9 Phụ kiện

10 Phụ lục

Chi mục



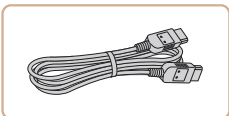

Cáp HDMI HTC-100

- Dùng để kết nối máy ảnh với ngõ vào HDMI của TV độ nét cao.

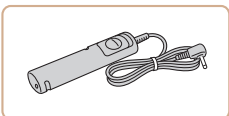

Công tắc từ xa RS-60E3

- Cho phép thao tác với nút chụp từ xa (nhấn nửa chừng nút chụp hoặc nhấn hoàn toàn nút chụp).

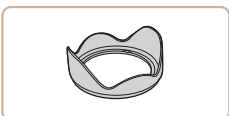

Loa che nắng LH-DC90

- Ngăn các nguồn sáng từ ngoài góc ngắm lọt vào ống kính gây ra vết lóa sáng hoặc quầng ảnh, làm giảm chất lượng ảnh.



Ngâm kính lọc FA-DC67A

- Yêu cầu sử dụng ngâm khi lắp kính lọc 67 mm.

Kính lọc ống kính Canon (đường kính 67 mm)

- Bảo vệ ống kính và cho phép tạo nhiều hiệu ứng chụp khác nhau.



- Không thể lắp đồng thời kính lọc ống kính và nắp ống kính vào máy ảnh.

Máy in

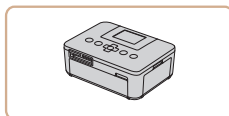

Máy in tương thích PictBridge của Canon

- Ngay cả khi không sử dụng máy tính, bạn vẫn có thể in ảnh bằng cách kết nối máy ảnh trực tiếp với máy in. Để tìm hiểu chi tiết, liên hệ đại lý Canon gần nhất.

Trước khi sử dụng

Hướng dẫn cơ bản

Hướng dẫn chuyên sâu

1 Thông tin cơ bản về máy ảnh

2 Chế độ tự động / Chế độ bán tự động

3 Chế độ chụp khác

4 Chế độ P

5 Chế độ Tv, Av, M, C1 và C2

6 Chế độ xem lại

7 Chức năng Wi-Fi

8 Cài đặt menu

9 Phụ kiện

10 Phụ lục

Chi mục



Sử dụng phụ kiện tùy chọn

▶ Ảnh ▶ Phim

Xem lại trên TV

▶ Ảnh ▶ Phim

Bằng cách kết nối máy ảnh với TV, bạn có thể xem ảnh trên màn hình lớn của TV.

Để tìm hiểu chi tiết về cách kết nối hoặc chuyển đầu vào, tham khảo hướng dẫn sử dụng TV.



- Một số thông tin có thể không hiển thị khi xem ảnh trên TV (h. 181).

Xem lại trên TV có độ nét cao

▶ Ảnh ▶ Phim

Khi kết nối máy ảnh với HDTV bằng Cáp HDMI HTC-100 (bán riêng), bạn có thể xem ảnh trên màn hình lớn của TV. Bạn có thể xem phim được quay ở độ phân giải [FHD 60P], [FHD 50P] hoặc [HD 50P] với độ nét cao.

1 Đảm bảo máy ảnh và TV đều tắt.

2 Kết nối máy ảnh với TV.

- Trên TV, cắm hoàn toàn phích cắm của cáp vào ngõ vào HDMI như hình minh họa.

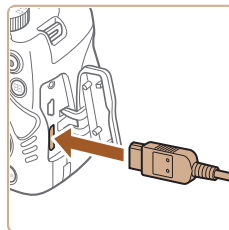
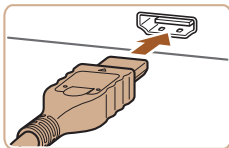

- Mở nắp cổng trên máy ảnh và cắm hoàn toàn phích cắm của cáp vào cổng.

3 Bật TV và chuyển sang ngõ vào video.

- Chuyển đầu vào TV sang ngõ vào video mà bạn đã kết nối với cáp ở bước 2.

4 Bật máy ảnh.

- Nhấn nút [▶] để bật máy ảnh.
- Ảnh trong máy ảnh hiển thị trên TV. (Màn hình máy ảnh không hiển thị thông tin.)
- Khi hoàn tất, tắt máy ảnh và TV trước khi ngắt kết nối cáp.



- Âm thanh vận hành máy ảnh không phát ra khi kết nối máy ảnh với TV độ nét cao.

Trước khi sử dụng

Hướng dẫn cơ bản

Hướng dẫn chuyên sâu

1 Thông tin cơ bản về máy ảnh

2 Chế độ tự động / Chế độ bán tự động

3 Chế độ chụp khác

4 Chế độ P

5 Chế độ Tv, Av, M, C1 và C2

6 Chế độ xem lại

7 Chức năng Wi-Fi

8 Cài đặt menu

9 Phụ kiện

10 Phụ lục

Chỉ mục



Xem lại trên TV có độ nét tiêu chuẩn

► Ảnh ► Phim

Khi kết nối máy ảnh với TV bằng Cáp AV Stereo AVC-DC400ST (bán riêng), bạn có thể xem ảnh trên màn hình TV lớn thông qua điều khiển máy ảnh.

1 Đảm bảo máy ảnh và TV đều tắt.

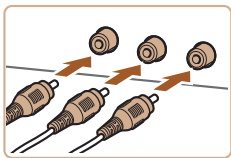

2 Kết nối máy ảnh với TV.

- Trên TV, cắm hoàn toàn phích cắm của cáp vào ngõ vào video như hình minh họa.
- Bảo đảm cắm đúng màu dây cáp vào ngõ vào video.
- Mở nắp cổng trên máy ảnh và cắm hoàn toàn phích cắm của cáp vào cổng.

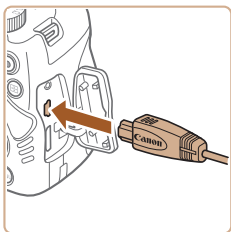

3 Hiện thị ảnh.

- Thực hiện theo các bước 3 – 4 trong phần “Xem lại trên TV độ nét cao” (📖157) để hiển thị ảnh.



- Không thể hiệu chỉnh hiển thị trừ khi định dạng ngõ ra video của máy ảnh (NTSC hoặc PAL) phù hợp với định dạng của TV. Để thay đổi định dạng ngõ ra video, nhấn nút **[MENU]** và chọn [Hệ thống Video] trên tab **[🔧]**.



- Khi máy ảnh kết nối với TV, bạn cũng có thể chụp khi xem thử ảnh trên màn hình lớn của TV. Để chụp ảnh, thực hiện các bước tương tự như khi sử dụng màn hình máy ảnh. Tuy nhiên, không thể sử dụng Điểm zoom (📖54), Zoom điểm MF (📖79) và Bảo nét khi lấy nét tay (📖80).

Cung cấp nguồn cho máy ảnh bằng nguồn điện lưới

► Ảnh ► Phim

Cung cấp nguồn cho máy ảnh bằng Bộ điều hợp AC ACK-DC80 (bán riêng) giúp bạn không cần phải quan tâm đến mức pin còn lại.

1 Đảm bảo tắt máy ảnh.

2 Mở nắp.

- Thực hiện theo bước 1 trong phần “Lắp pin và thẻ nhớ” (📖19) để mở nắp thẻ nhớ/pin, rồi mở nắp lỗ thông dây của bộ nối nguồn như hình minh họa.

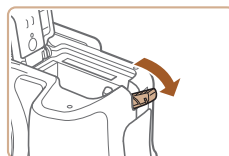

3 Kết nối bộ điều hợp với bộ nối nguồn.

- Cắm hoàn toàn phích cắm của bộ điều hợp vào bộ nối nguồn.

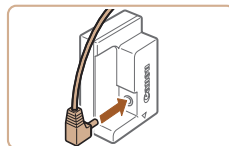

Trước khi sử dụng

Hướng dẫn cơ bản

Hướng dẫn chuyên sâu

1 Thông tin cơ bản về máy ảnh

2 Chế độ tự động / Chế độ bán tự động

3 Chế độ chụp khác

4 Chế độ P

5 Chế độ Tv, Av, M, C1 và C2

6 Chế độ xem lại

7 Chức năng Wi-Fi

8 Cài đặt menu

9 Phụ kiện

10 Phụ lục

Chỉ mục



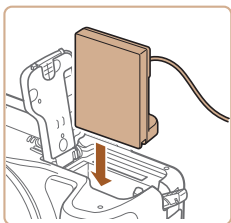

4 Lắp bộ nối nguồn.

- Lắp bộ nối nguồn như hình minh họa cho đến khi khóa vào vị trí.

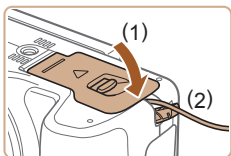

- Hạ nắp xuống (1), giữ cáp của bộ nối nguồn trong lỗ thông dây của bộ nối nguồn (2).

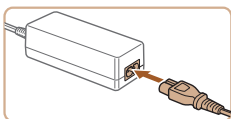

5 Kết nối dây nguồn.

- Cắm một đầu của dây nguồn vào bộ điều hợp nguồn nhỏ gọn, rồi cắm đầu kia vào ổ điện.
- Bật máy ảnh và sử dụng theo mong muốn.
- Khi dùng xong, tắt máy ảnh và rút dây nguồn ra khỏi ổ điện.



- Không ngắt kết nối bộ điều hợp hoặc rút dây nguồn ra khi máy ảnh vẫn đang bật. Làm vậy có thể khiến ảnh bị xóa hoặc gây hỏng máy ảnh.
- Không gắn bộ điều hợp hoặc dây của bộ điều hợp vào vật khác. Làm vậy có thể dẫn đến trượt hoặc gây hỏng sản phẩm.

Sử dụng micro gắn ngoài

Micro gắn ngoài với cổng mini (đường kính 3,5 mm) có thể kết nối với cổng IN micro gắn ngoài của máy ảnh (📖3) để ghi âm. Lưu ý rằng micro tích hợp không được sử dụng để ghi âm khi máy ảnh đã kết nối micro gắn ngoài.

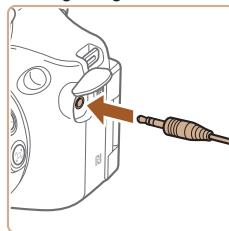

Mở nắp và kết nối micro gắn ngoài.



- Tất cả cài đặt bộ lọc giảm ồn đã định cấu hình đều sẽ được áp dụng để ghi với micro gắn ngoài (📖69).
- Việc kết nối micro gắn ngoài sẽ làm tắt chức năng [Lọc gió] (📖69).

Trước khi sử dụng

Hướng dẫn cơ bản

Hướng dẫn chuyên sâu

1 Thông tin cơ bản về máy ảnh

2 Chế độ tự động / Chế độ bán tự động

3 Chế độ chụp khác

4 Chế độ P

5 Chế độ Tv, Av, M, C1 và C2

6 Chế độ xem lại

7 Chức năng Wi-Fi

8 Cài đặt menu

9 Phụ kiện

10 Phụ lục

Chỉ mục



Sử dụng loa che nắng (Bán riêng)

► Ảnh ► Phim

Để chụp ảnh góc rộng của chủ thể ngược sáng không sử dụng flash, gắn Loa che nắng LH-DC90 tùy chọn để ngăn ánh sáng từ ngoài góc ngắm lọt vào ống kính.

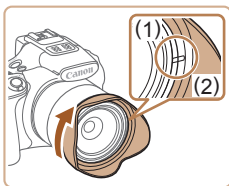

- Đảm bảo tắt máy ảnh.
- Chỉnh dấu (2) trên loa che nắng trùng với dấu (1) trên máy ảnh, rồi xoay loa che nắng theo hướng mũi tên cho đến khi vào vị trí khóa.
- Để tháo loa che nắng, xoay theo hướng ngược lại.

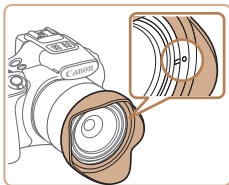

- Để lắp ngược loa che nắng (như hình minh họa) khi không sử dụng, chỉnh dấu (2) trên loa che nắng trùng với dấu (1) trên máy ảnh, rồi xoay loa che nắng theo hướng mũi tên cho đến khi vào vị trí khóa.



- Mờ nét ảnh có thể xảy ra nếu bạn sử dụng đèn flash tích hợp khi lắp loa che nắng cho ống kính.



- Không thể lắp đồng thời ngàm kính lọc và loa che nắng cho ống kính vào máy ảnh.

Sử dụng kính lọc ống kính (Bán riêng)

► Ảnh ► Phim

Lắp kính lọc ống kính vào máy ảnh giúp bảo vệ ống kính và cho phép bạn chụp với nhiều hiệu ứng khác nhau. Để lắp kính lọc ống kính, bạn cần sử dụng Ngàm kính lọc FA-DC67A (bán riêng).

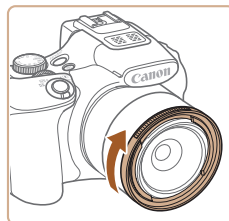

1 Lắp ngàm kính lọc.

- Đảm bảo tắt máy ảnh.
- Chỉnh các nấc trên máy ảnh và ngàm kính lọc trùng nhau và xoay theo hướng mũi tên cho đến khi vào vị trí khóa.
- Để tháo ngàm kính lọc, xoay theo hướng ngược lại.

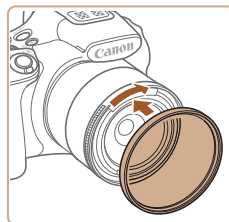

2 Lắp kính lọc.

- Xoay kính lọc theo hướng mũi tên để lắp chặt kính lọc vào máy ảnh.
- Đảm bảo không lắp kính lọc quá chặt. Làm vậy sẽ khó tháo kính lọc và gây hỏng hóc cho máy ảnh.



- Chúng tôi khuyên bạn nên sử dụng kính lọc Canon chính hãng (đường kính 67 mm).
- Khi không sử dụng tự động lấy nét để chụp, đặt tùy chọn lấy nét bằng tay [Nét tay an toàn] thành [Bật].
- Nếu bạn sử dụng đèn flash tích hợp khi lắp ngàm kính lọc, một phần ảnh có thể tối hơn.
- Khi sử dụng ngàm kính lọc, đảm bảo chỉ sử dụng từng kính lọc một. Lắp nhiều kính lọc hoặc phụ kiện, chẳng hạn như ống kính nặng, có thể khiến các phụ kiện lắp thêm rơi ra và bị hỏng.
- Không cắm quá chặt ngàm kính lọc.
- Tháo ngàm kính lọc khi không sử dụng kính lọc.

Trước khi sử dụng

Hướng dẫn cơ bản

Hướng dẫn chuyên sâu

1 Thông tin cơ bản về máy ảnh

2 Chế độ tự động / Chế độ bán tự động

3 Chế độ chụp khác

4 Chế độ P

5 Chế độ Tv, Av, M, C1 và C2

6 Chế độ xem lại

7 Chức năng Wi-Fi

8 Cài đặt menu

9 Phụ kiện

10 Phụ lục

Chỉ mục





- Không thể lắp đồng thời ngàm kính lọc và loa che nắng cho ống kính vào máy ảnh.

Sử dụng công tắc từ xa (Bán riêng)

► Ảnh ► Phim

Công tắc từ xa RS-60E3 tùy chọn có thể được sử dụng để tránh rung máy, thông thường rung máy có thể xảy ra khi nhấn trực tiếp nút chụp. Phụ kiện tùy chọn này thuận tiện khi chụp ở tốc độ màn trập chậm.

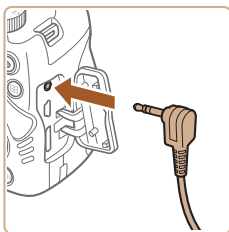

1 Kết nối công tắc từ xa.

- Đảm bảo tắt máy ảnh.
- Mở nắp cực và cắm chân cắm của công tắc từ xa.

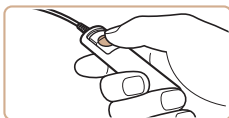

2 Chụp.

- Để chụp, nhấn nút nhà trên công tắc từ xa.



- Chụp phơi sáng bulb (phơi sáng lâu) không được hỗ trợ.

Sử dụng đèn flash ngoài (Bán riêng)

► Ảnh ► Phim

Có thể chụp ảnh với flash tinh tế hơn với đèn flash Speedlite sê-ri EX tùy chọn. Để quay phim bằng đèn LED, có thể sử dụng đèn flash Speedlite 320EX tùy chọn.



- Máy ảnh này không hỗ trợ một số chức năng của đèn Speedlite sê-ri EX.
- Hoạt động không dây của đèn Speedlite 600EX-RT không được hỗ trợ.
- Thiết bị flash không phải sê-ri EX của Canon không thể đánh sáng chính xác hoặc không đánh sáng, trong một số trường hợp.
- Sử dụng thiết bị flash (đặc biệt là đèn flash điện áp cao) hoặc phụ kiện đèn flash không phải của Canon có thể ảnh hưởng đến hoạt động bình thường của máy ảnh và có thể làm hỏng máy ảnh.



- Ngoài ra, tham khảo hướng dẫn sử dụng đèn Speedlite sê-ri EX để tìm hiểu thêm thông tin.

Đèn Speedlite sê-ri EX

► Ảnh ► Phim

Thiết bị flash tùy chọn này có thể cung cấp chiếu sáng công suất cao và đáp ứng nhiều nhu cầu chụp ảnh với flash khác nhau.



1 Lắp đèn flash.

- Đảm bảo máy ảnh tắt và lắp thiết bị flash vào ngàm gắn.

Trước khi sử dụng

Hướng dẫn cơ bản

Hướng dẫn chuyên sâu

1 Thông tin cơ bản về máy ảnh

2 Chế độ tự động / Chế độ bán tự động

3 Chế độ chụp khác

4 Chế độ P

5 Chế độ Tv, Av, M, C1 và C2

6 Chế độ xem lại

7 Chức năng Wi-Fi

8 Cài đặt menu

9 Phụ kiện

10 Phụ lục

Chỉ mục



2 Bật đèn flash, rồi bật máy ảnh.

- Biểu tượng [⚡] màu đỏ sẽ hiển thị.
- Đèn báo flash sẽ sáng lên khi đèn flash sẵn sàng.

3 Chọn chế độ chụp [P], [Tv], [Av] hoặc [M].

- Bạn chỉ có thể định cấu hình cài đặt flash trong các chế độ này. Trong các chế độ khác, flash được điều chỉnh và đánh sáng tự động, nếu cần.

4 Đặt cân bằng trắng thành [⚡] (sách 76).

5 Định cấu hình đèn flash ngoài.

- Nhấn nút [MENU], chọn [Điều khiển Flash] trên tab [📷], rồi nhấn nút [⏏].
- Tùy chọn đã được đặt trên chính đèn flash hiển thị.
- Nhấn các nút [▲][▼] để chọn mục, rồi nhấn các nút [◀][▶] để điều chỉnh cài đặt.
- Các mục có sẵn khác nhau tùy thuộc vào chế độ chụp và đèn flash được lắp (sách 163).

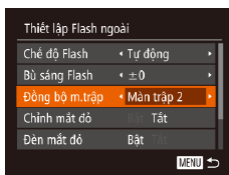

- Bạn không thể định cấu hình cài đặt cho đèn flash tích hợp khi lắp đèn flash Speedlite sê-ri EX, do không thể truy cập màn hình cài đặt.
- Bạn cũng có thể truy cập màn hình cài đặt bằng cách nhấn nút [▶] trong ít nhất 1 giây.
- Cài đặt flash trong chế độ chụp [📷] có thể được định cấu hình giống như trong chế độ [P].
- Chỉ 600EX-RT/580EX II: [Điều khiển Flash] không thể sử dụng nếu đã thiết lập đèn flash ngoài cho flash hoạt nghiệm.
- Chỉ 320EX: Chiếu sáng tự động bằng đèn LED chỉ có thể sử dụng khi quay phim hoặc trong chế độ Phim. Trong trường hợp này, biểu tượng [📷] hiển thị.

■ Sử dụng Thước ngắm đèn Speedlite SB-E2 (Bán riêng)

▶ Ảnh ▶ Phim

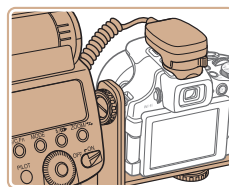

- Sử dụng Thước ngắm đèn Speedlite SB-E2 tùy chọn có thể giúp ngăn những vùng tối không tự nhiên bên cạnh chủ thể trong khi chụp dọc.
- Để giữ màn hình không chạm vào thước ngắm, đóng và quay màn hình ra ngoài.

Trước khi sử dụng

Hướng dẫn cơ bản

Hướng dẫn chuyên sâu

1 Thông tin cơ bản về máy ảnh

2 Chế độ tự động / Chế độ bán tự động

3 Chế độ chụp khác

4 Chế độ P

5 Chế độ Tv, Av, M, C1 và C2

6 Chế độ xem lại

7 Chức năng Wi-Fi

8 Cài đặt menu

9 Phụ kiện

10 Phụ lục

Chỉ mục



■ Cài đặt máy ảnh có thể sử dụng với đèn flash ngoài (Bán riêng)

► Ảnh ► Phim

Những tính năng sau được sử dụng trong chế độ **[P]**, **[Tv]**, **[Av]** hoặc **[M]**. Trong các chế độ chụp khác, bạn chỉ có thể định cấu hình [Chỉnh mắt đỏ] và [Đèn mắt đỏ]. (Với điều khiển flash tự động, đèn flash luôn đánh sáng.) Tuy nhiên, thiết bị flash ngoài không đánh sáng trong các chế độ mà đèn flash tích hợp không đánh sáng (📖182).

| Mục | Tùy chọn | Chế độ chụp | | | |
|-----------------------|---|-------------|----|----|---|
| | | P | Tv | Av | M |
| Chế độ Flash | Tự động*1 | ○ | ○ | ○ | – |
| | Chỉnh tay*2 | ○ | ○ | ○ | ○ |
| Bù sáng Flash*3 | –3 đến +3 | ○ | ○ | ○ | – |
| Công suất Flash*4 | 1/128*5 đến 1/1 (theo các mức tăng 1/3 điểm dừng) | ○ | ○ | ○ | ○ |
| Đồng bộ m.trập | Màn trập 1/Màn trập 2/Tốc độ cao | ○ | ○ | ○ | ○ |
| Đồng bộ chậm | Bật | ○ | ○ | ○ | ○ |
| | Tắt | ○ | – | ○ | – |
| Kết nối wireless*6 | Bật/Tắt | ○ | ○ | ○ | ○ |
| Chỉnh mắt đỏ | Bật/Tắt | ○ | ○ | ○ | ○ |
| Đèn mắt đỏ | Bật/Tắt | ○ | ○ | ○ | ○ |
| FE an toàn*7 | Bật | ○ | ○ | ○ | – |
| | Tắt | ○ | ○ | ○ | ○ |
| Xóa thiết lập Flash*8 | | ○ | ○ | ○ | ○ |

*1 Chế độ E-TTL được sử dụng cho flash.

*2 Chế độ M được sử dụng cho flash.

Trong chế độ chụp **[M]**, chế độ E-TTL cũng có thể sử dụng cho flash. Trong trường hợp này, khi flash đánh sáng, bù trừ phơi sáng flash đã đặt trên flash được áp dụng cho mức công suất flash được đặt trên máy ảnh.

- *3 Chỉ có thể định cấu hình khi [Chế độ Flash] là [Tự động] và bù trừ phơi sáng flash được đặt là [+0]. Khi bạn điều chỉnh bù trừ phơi sáng flash trên đèn Speedlite 600EX-RT, 600EX, 580EX II hoặc 430EX II, màn hình máy ảnh sẽ được cập nhật tương ứng.
- *4 Có thể định cấu hình khi [Chế độ Flash] là [Chỉnh tay]. Liên kết với cài đặt trên thiết bị flash.
- *5 1/64 đối với đèn Speedlite 430EX II/430EX/320EX/270EX II/270EX.
- *6 Đối với các tùy chọn khác ngoài Bật/Tắt, định cấu hình cài đặt trên chính thiết bị flash. Không khả dụng với Đèn Speedlite 430EX II/320EX/270EX II/270EX. Khi đặt mục này thành [Bật], bạn không thể đặt [Đồng bộ m.trập] thành [Màn trập 2]. (Nếu đặt [Đồng bộ m.trập] thành [Màn trập 2], cài đặt sẽ được thay đổi thành [Màn trập 1].)
- *7 Có thể định cấu hình khi [Chế độ Flash] là [Tự động].
- *8 Khôi phục tất cả các cài đặt mặc định. Bạn có thể khôi phục chế độ mặc định cho [Đồng bộ chậm], [FE an toàn], [Chỉnh mắt đỏ] và [Đèn mắt đỏ] bằng cách sử dụng [Xác lập lại] tại tab **[Fn]** trên máy ảnh (📖152).



- Cài đặt flash trong chế độ chụp **[Av]** có thể được định cấu hình giống như trong chế độ **[P]**.
- Trong chế độ chụp **[AUTO]**, biểu tượng đại diện cho cảnh chụp Cười, Ngủ, Em bé (Cười), Em bé (Ngủ) và Trẻ em do máy ảnh xác định sẽ không hiển thị và máy ảnh không chụp liên tục (📖38).

Trước khi sử dụng

Hướng dẫn cơ bản

Hướng dẫn chuyên sâu

1 Thông tin cơ bản về máy ảnh

2 Chế độ tự động / Chế độ bán tự động

3 Chế độ chụp khác

4 Chế độ P

5 Chế độ Tv, Av, M, C1 và C2

6 Chế độ xem lại

7 Chức năng Wi-Fi

8 Cài đặt menu

9 Phụ kiện

10 Phụ lục

Chỉ mục



Sử dụng phần mềm

Phần mềm có thể tải từ trang web của Canon được giới thiệu bên dưới cùng với hướng dẫn cách cài đặt và lưu ảnh vào máy tính.

Phần mềm

Sau khi tải phần mềm từ trang web của Canon và cài đặt, bạn có thể thực hiện những thao tác sau trên máy tính.

- CameraWindow
 - Nhập ảnh và thay đổi cài đặt máy ảnh
- ImageBrowser EX
 - Quản lý ảnh: xem, tìm kiếm và tổ chức
 - In và chỉnh sửa ảnh
- Digital Photo Professional
 - Duyệt, xử lý và chỉnh sửa ảnh RAW



- Bạn phải truy cập Internet và thanh toán riêng mọi khoản phí tài khoản ISP và phí truy cập.

Hướng dẫn sử dụng phần mềm

Tham khảo hướng dẫn sử dụng khi sử dụng phần mềm. Hướng dẫn sử dụng này có thể được truy cập từ hệ thống trợ giúp của phần mềm (từ một số phần mềm).

Kết nối với máy tính bằng cáp

Kiểm tra môi trường máy tính

Phần mềm có thể dùng trên các máy tính sau. Để tìm hiểu thông tin tương thích và các yêu cầu hệ thống, bao gồm hỗ trợ trong các hệ điều hành mới, truy cập trang web của Canon.

| Hệ điều hành* | Windows | Mac OS |
|---------------|--------------------------------|--------------------------------|
| | Windows 8/8.1 Windows 7 SP1 | Mac OS X 10.9 Mac OS X 10.8 |

* Kiểm tra yêu cầu hệ thống khi gửi ảnh đến máy tính qua Wi-Fi trong phần "Kiểm tra môi trường máy tính" (📖127).



- Kiểm tra trang web của Canon để biết các yêu cầu hệ thống mới nhất, bao gồm cả phiên bản hệ điều hành được hỗ trợ.

Cài đặt phần mềm

Để tìm hiểu về hướng dẫn cài đặt phần mềm, tham khảo phần "Cài đặt phần mềm" (📖127).

Trước khi sử dụng

Hướng dẫn cơ bản

Hướng dẫn chuyên sâu

1 Thông tin cơ bản về máy ảnh

2 Chế độ tự động / Chế độ bán tự động

3 Chế độ chụp khác

4 Chế độ P

5 Chế độ Tv, Av, M, C1 và C2

6 Chế độ xem lại

7 Chức năng Wi-Fi

8 Cài đặt menu

9 Phụ kiện

10 Phụ lục

Chỉ mục



Lưu ảnh vào máy tính

Windows 7 và Mac OS X 10.8 được sử dụng ở đây nhằm mục đích minh họa.

Để tìm hiểu về các chức năng khác, tham khảo hệ thống hỗ trợ của phần mềm liên quan (trừ một số phần mềm).

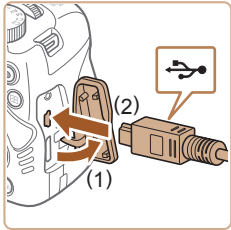

1 Kết nối máy ảnh với máy tính.

- Khi máy ảnh đã tắt, mở nắp (1). Cắm hoàn toàn phích cắm nhỏ hơn của cáp USB vào cổng máy ảnh theo hướng minh họa (2).

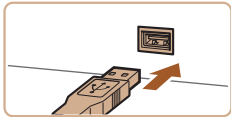

- Cắm phích cắm lớn hơn của cáp USB vào cổng USB của máy tính. Để tìm hiểu chi tiết về kết nối USB trên máy tính, tham khảo hướng dẫn sử dụng máy tính.

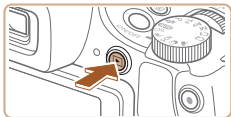

2 Bật máy ảnh để truy cập CameraWindow.

- Nhấn nút [▶] để bật máy ảnh.
- Mac OS: CameraWindow hiển thị khi thiết lập kết nối giữa máy ảnh và máy tính.
- Windows: Thực hiện theo các bước được giới thiệu bên dưới.
- Trên màn hình hiển thị, nhấp vào liên kết [📷] để sửa đổi chương trình.

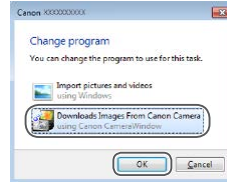

- Chọn [Downloads Images From Canon Camera] rồi nhấp [OK].

- Nhấp đúp [📷].

3 Lưu ảnh vào máy tính.

- Nhấp vào [Import Images from Camera], rồi nhấp vào [Import Untransferred Images].
- Ảnh được lưu vào thư mục Pictures trên máy tính trong các thư mục riêng biệt được đặt tên theo ngày.
- Sau khi ảnh được lưu, đóng CameraWindow, nhấn nút [▶] để tắt máy ảnh và rút cáp ra.
- Để tìm hiểu về cách xem ảnh trên máy tính, tham khảo "Hướng dẫn sử dụng phần mềm" (📖164).

Trước khi sử dụng

Hướng dẫn cơ bản

Hướng dẫn chuyên sâu

1 Thông tin cơ bản về máy ảnh

2 Chế độ tự động / Chế độ bán tự động

3 Chế độ chụp khác

4 Chế độ P

5 Chế độ Tv, Av, M, C1 và C2

6 Chế độ xem lại

7 Chức năng Wi-Fi

8 Cài đặt menu

9 Phụ kiện

10 Phụ lục

Chỉ mục

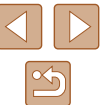



- Windows 7: Nếu màn hình ở bước 2 không hiển thị, nhấp vào biểu tượng [📷] trên thanh tác vụ.
- Mac OS: Nếu CameraWindow không hiển thị sau bước 2, nhấp vào biểu tượng [CameraWindow] trong Dock.
- Mặc dù bạn có thể lưu ảnh vào máy tính bằng cách kết nối máy ảnh với máy tính mà không cần sử dụng phần mềm, nhưng sẽ có các hạn chế sau.
 - Có thể mất vài phút từ khi bạn kết nối máy ảnh với máy tính cho đến khi máy tính truy cập được ảnh.
 - Ảnh chụp theo hướng dọc có thể được lưu theo hướng ngang.
 - Ảnh RAW (hoặc ảnh JPEG được ghi với ảnh RAW) có thể không được lưu.
 - Ảnh đã lưu vào máy tính có thể bị xóa cài đặt chống xóa.
 - Một số vấn đề có thể xảy ra khi lưu ảnh hoặc thông tin ảnh, tùy thuộc vào phiên bản hệ điều hành, phần mềm đang sử dụng hoặc kích thước tập tin ảnh.
 - Một số chức năng được cung cấp bởi phần mềm có thể không dùng được, chẳng hạn như chỉnh sửa phim.

In ảnh

► Ảnh ► Phim

Bạn có thể dễ dàng in ảnh bằng cách kết nối máy ảnh với máy in. Bạn có thể thực hiện các thao tác trên máy ảnh, chẳng hạn như chỉ định ảnh để in theo đợt, đặt lệnh in cho dịch vụ rửa ảnh, chuẩn bị ảnh in hoặc đặt lệnh in cho sách ảnh.

Máy in ảnh Canon sê-ri SELPHY CP nhỏ gọn được sử dụng ở đây nhằm mục đích minh họa. Màn hình hiển thị và chức năng sẵn có khác nhau theo máy in. Ngoài ra, tham khảo hướng dẫn sử dụng máy in để tìm hiểu thêm thông tin.

In dễ dàng

► Ảnh ► Phim

Dễ dàng in ảnh bằng cách kết nối máy ảnh với máy in tương thích PictBridge (bán riêng) bằng cáp USB.

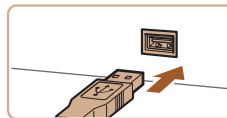
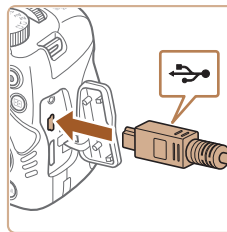

1 Đảm bảo tắt máy ảnh và máy in.

2 Kết nối máy ảnh với máy in.

- Mở nắp đầu cực. Cắm hoàn toàn phích cắm nhỏ hơn của cáp vào cổng máy ảnh như hình minh họa.
- Kết nối phích cắm to hơn của cáp với máy in. Để tìm hiểu chi tiết khác về kết nối, tham khảo hướng dẫn sử dụng máy in.

Trước khi sử dụng

Hướng dẫn cơ bản

Hướng dẫn chuyên sâu

1 Thông tin cơ bản về máy ảnh

2 Chế độ tự động / Chế độ bán tự động

3 Chế độ chụp khác

4 Chế độ P

5 Chế độ Tv, Av, M, C1 và C2

6 Chế độ xem lại

7 Chức năng Wi-Fi

8 Cài đặt menu

9 Phụ kiện

10 Phụ lục

Chi mục





3 Bật máy in.

4 Bật máy ảnh.

- Nhấn nút [] để bật máy ảnh.

5 Chọn một ảnh.

- Nhấn các nút [][] để chọn ảnh.

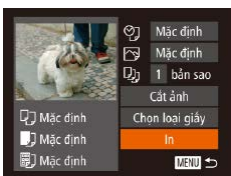

6 In ảnh.

- Nhấn nút [].
- Nhấn các nút [][] để chọn [In], rồi nhấn nút [].
- Quá trình in bắt đầu.
- Để in các ảnh khác, lặp lại các quy trình bên trên bắt đầu từ bước 5 sau khi in xong.
- Khi hoàn tất in, tắt máy ảnh và máy in, ngắt kết nối cáp.



- Để tìm hiểu về máy in tương thích PictBridge của Canon (bán riêng), tham khảo phần “Máy in” (156).
- Bạn không thể in ảnh RAW.

Định cấu hình cài đặt in

► Ảnh ► Phim

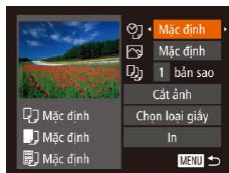

1 Truy cập màn hình in.

- Sau khi thực hiện các bước 1 – 5 trong phần “In dễ dàng” (166) để chọn ảnh, nhấn nút [] để truy cập màn hình này.

2 Định cấu hình cài đặt.

- Nhấn các nút [][] để chọn mục, rồi nhấn các nút [][] để chọn tùy chọn.

| | | |
|----------------|------------|---|
| ☺ | Mặc định | Phù hợp với cài đặt máy in hiện hành. |
| | Ngày tháng | In ảnh có thêm ngày tháng. |
| | Số tập tin | In ảnh có thêm số. |
| | Cả hai | In ảnh có thêm cả ngày tháng và số ảnh. |
| | Tắt | – |
| 🖨️ | Mặc định | Phù hợp với cài đặt máy in hiện hành. |
| | Tắt | – |
| | Bật | Sử dụng thông tin từ thời gian chụp để in trong cài đặt tối ưu. |
| 🔍 | Red-Eye 1 | Hiệu chỉnh mắt đỏ. |
| | Số bản sao | Chọn số lượng bản sao để in. |
| Cắt ảnh | – | Chỉ định khu vực hình ảnh bạn muốn in (168). |
| Chọn loại giấy | – | Chỉ định cỡ giấy, bố cục và các chi tiết khác (168). |

Trước khi sử dụng

Hướng dẫn cơ bản

Hướng dẫn chuyên sâu

1 Thông tin cơ bản về máy ảnh

2 Chế độ tự động / Chế độ bán tự động

3 Chế độ chụp khác

4 Chế độ P

5 Chế độ Tv, Av, M, C1 và C2

6 Chế độ xem lại

7 Chức năng Wi-Fi

8 Cài đặt menu

9 Phụ kiện

10 Phụ lục

Chỉ mục



Cắt ảnh trước khi in

► Ảnh ► Phim

Bằng cách cắt ảnh trước khi in, bạn có thể in khu vực ảnh mong muốn thay vì cả bức ảnh.



1 Chọn [Cắt ảnh].

- Sau khi thực hiện theo bước 1 trong phần “Định cấu hình cài đặt in” (167) để truy cập màn hình in, chọn [Cắt ảnh] rồi nhấn nút [OK].
- Khung cắt ảnh hiển thị cho biết khu vực ảnh sẽ in.



2 Điều chỉnh khung cắt ảnh nếu cần.

- Để thay đổi cỡ khung, di chuyển cần gạt zoom.
- Để di chuyển khung, nhấn các nút [▲][▼][◀][▶].
- Để xoay khung, nhấn nút [C].
- Nhấn nút [MENU], nhấn các nút [▲][▼] để chọn [OK], rồi nhấn nút [OK].

3 In ảnh.

- Thực hiện theo bước 6 trong phần “In để dàng” (166) để in.



- Đối với một số tỷ lệ ảnh hoặc khi cỡ ảnh quá nhỏ, có thể không thực hiện được cắt ảnh.
- Thông tin ngày có thể không được in chính xác nếu bạn cắt ảnh chụp khi chọn [Nhấn Ngày].

Chọn cỡ giấy và bố cục trước khi in

► Ảnh ► Phim

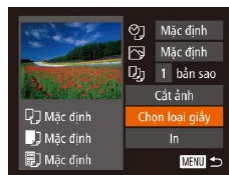

1 Chọn [Chọn loại giấy].

- Sau khi thực hiện theo bước 1 trong phần “Định cấu hình cài đặt in” (167) để truy cập màn hình in, chọn [Chọn loại giấy] rồi nhấn nút [OK].

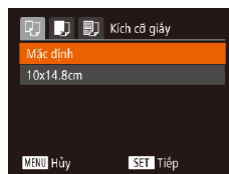

2 Chọn cỡ giấy.

- Nhấn các nút [▲][▼] để chọn tùy chọn, rồi nhấn nút [OK].

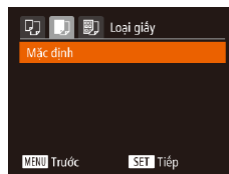

3 Chọn loại giấy.

- Nhấn các nút [▲][▼] để chọn tùy chọn, rồi nhấn nút [OK].

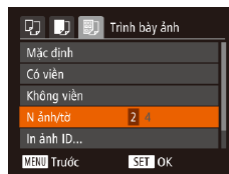

4 Chọn bố cục.

- Nhấn các nút [▲][▼] để chọn tùy chọn.
- Khi chọn [N ảnh/tờ], nhấn các nút [◀][▶] để chỉ định số lượng ảnh trên mỗi tờ.
- Nhấn nút [OK].

5 In ảnh.

| |
|---------------------------------------|
| Trước khi sử dụng |
| Hướng dẫn cơ bản |
| Hướng dẫn chuyên sâu |
| 1 Thông tin cơ bản về máy ảnh |
| 2 Chế độ tự động / Chế độ bán tự động |
| 3 Chế độ chụp khác |
| 4 Chế độ P |
| 5 Chế độ Tv, Av, M, C1 và C2 |
| 6 Chế độ xem lại |
| 7 Chức năng Wi-Fi |
| 8 Cài đặt menu |
| 9 Phụ kiện |
| 10 Phụ lục |
| Chỉ mục |



Tùy chọn bố cục sẵn có

| | |
|------------|--|
| Mặc định | Phù hợp với cài đặt máy in hiện hành. |
| Có viền | In có khoảng trống xung quanh ảnh. |
| Không viền | In không viền, in hết lề. |
| N ảnh/tờ | Chọn số lượng ảnh để in trên mỗi tờ. |
| In ảnh ID | In ảnh thẻ. Chỉ có thể sử dụng cho những ảnh có độ phân giải là L và tỷ lệ cỡ ảnh là 4:3. |
| Cỡ có định | Chọn kích thước bản in. Chọn từ các bản in 3,5 x 5 in., bưu thiếp hoặc khổ rộng. |

In ảnh ID

► Ảnh ► Phim

1 Chọn [In ảnh ID].

- Thực hiện theo các bước 1 – 4 trong phần “Chọn cỡ giấy và bố cục trước khi in” (168), chọn [In ảnh ID] rồi nhấn nút [MENU].

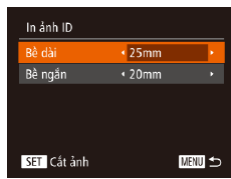

2 Chọn độ dài của bề dài và bề ngắn.

- Nhấn các nút [▲][▼] để chọn mục. Chọn độ dài bằng cách nhấn các nút [◀][▶], rồi nhấn nút [MENU].

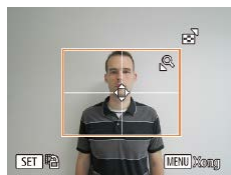

3 Chọn khu vực in.

- Thực hiện theo bước 2 trong phần “Cắt ảnh trước khi in” (168) để chọn khu vực in.

4 In ảnh.

In cảnh phim

► Ảnh ► Phim

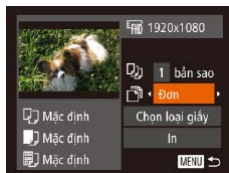
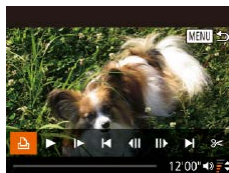

Tùy chọn in phim

| | |
|-------|--|
| Đơn | In cảnh hiện tại thành ảnh. |
| Chuỗi | In một chuỗi cảnh trong khoảng thời gian nhất định trên một tờ giấy. Bạn cũng có thể in số thư mục, số ảnh và quãng thời gian đã phát bằng cách đặt [Chú thích] thành [Bật]. |



- Để hủy in, nhấn nút [MENU], chọn [OK], rồi nhấn lại nút [MENU].
- Không thể chọn [In ảnh ID] và [Chuỗi] trên máy in tương thích PictBridge của Canon từ model CP720/CP730 hoặc cũ hơn.

1 Truy cập màn hình in.

- Thực hiện theo các bước 1 – 5 trong phần “In dễ dàng” (166) để chọn phim, rồi nhấn nút [MENU].
- Nhấn các nút [◀][▶] để chọn [In], rồi nhấn nút [MENU]. Màn hình hiển thị.

2 Chọn phương pháp in.

- Nhấn các nút [▲][▼] để chọn [In], rồi nhấn nút [◀][▶] để chọn phương pháp in.

3 In ảnh.

Trước khi sử dụng

Hướng dẫn cơ bản

Hướng dẫn chuyên sâu

1 Thông tin cơ bản về máy ảnh

2 Chế độ tự động / Chế độ bán tự động

3 Chế độ chụp khác

4 Chế độ P

5 Chế độ Tv, Av, M, C1 và C2

6 Chế độ xem lại

7 Chức năng Wi-Fi

8 Cài đặt menu

9 Phụ kiện

10 Phụ lục

Chỉ mục



Thêm ảnh vào danh sách in (DPOF)

► Ảnh ► Phim

In theo đợt (📖172) và lệnh in cho dịch vụ rửa ảnh có thể được cài đặt trên máy ảnh. Có thể chọn tối đa 998 ảnh trên thẻ nhớ và định cấu hình cài đặt có liên quan, chẳng hạn như số lượng bản sao. Thông tin in đặt theo cách này sẽ tuân thủ các tiêu chuẩn DPOF (Định dạng lệnh in kỹ thuật số).



- Bạn không thể đưa ảnh RAW vào danh sách in.

Định cấu hình cài đặt in

► Ảnh ► Phim

Chỉ định định dạng in, nếu cần thêm ngày tháng hoặc số tập tin và các cài đặt khác như sau. Các cài đặt này áp dụng cho tất cả ảnh trong danh sách in.

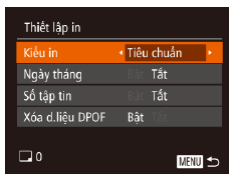

- Nhấn nút **[MENU]**, rồi chọn **[Thiết lập in]** trên tab **[📖]**. Chọn và định cấu hình mục mong muốn (📖30).

| | | |
|-----------------|------------|---|
| Kiểu in | Tiêu chuẩn | Một ảnh được in trên mỗi tờ. |
| | Bảng kê | Phiên bản nhỏ của nhiều ảnh được in trên mỗi tờ. |
| Ngày tháng | Cả hai | Cả định dạng tiêu chuẩn và định dạng bảng kê đều được in. |
| | Bật | Ảnh được in có ngày chụp. |
| Số tập tin | Tắt | – |
| | Bật | Ảnh được in có số tập tin. |
| Xóa d.liệu DPOF | Tắt | – |
| | Bật | Tất cả cài đặt danh sách in ảnh được xóa sau khi in. |



- Trong một số trường hợp, không phải tất cả các cài đặt DPOF đều có thể được áp dụng khi in bằng máy in hay dịch vụ rửa ảnh.
- Biểu tượng **[!]** có thể hiển thị trên máy ảnh để cảnh báo rằng thẻ nhớ có cài đặt in đã được định cấu hình trên máy ảnh khác. Thay đổi cài đặt in bằng máy ảnh này có thể ghi chồng lên tất cả cài đặt trước đó.
- Đặt [Ngày tháng] thành [Bật] có thể khiến một số máy in in ngày tháng hai lần.



- Chỉ định [Bảng kê] không cho phép bạn đặt [Ngày tháng] và [Số tập tin] thành [Bật] cùng một lúc.
- In dạng bảng kê không thể sử dụng trên một số máy in tương thích PictBridge của Canon (bán riêng).
- Ngày được in theo định dạng cài đặt trong [Ngày/Giờ] trên tab **[📖]** (📖20).

Trước khi sử dụng

Hướng dẫn cơ bản

Hướng dẫn chuyên sâu

1 Thông tin cơ bản về máy ảnh

2 Chế độ tự động / Chế độ bán tự động

3 Chế độ chụp khác

4 Chế độ P

5 Chế độ Tv, Av, M, C1 và C2

6 Chế độ xem lại

7 Chức năng Wi-Fi

8 Cài đặt menu

9 Phụ kiện

10 Phụ lục

Chỉ mục



Cài đặt in cho ảnh riêng lẻ

► Ảnh ► Phim



1 Chọn [Chọn Ảnh & Số lq].

- Nhấn nút [MENU], chọn [Chọn Ảnh & Số lq] trên tab [D], rồi nhấn nút [OK].

2 Chọn một ảnh.

- Nhấn các nút [◀][▶] để chọn ảnh, rồi nhấn nút [OK].
- Chỉ định số lượng bản sao.
- Nếu bạn chỉ định in dạng bảng kê cho ảnh, ảnh sẽ được gắn biểu tượng [✓]. Để hủy in dạng bảng kê cho ảnh, nhấn lại nút [OK]. Biểu tượng [✓] sẽ không hiển thị nữa.



3 Chỉ định số lượng bản in.

- Nhấn các nút [▲][▼] để chỉ định số lượng bản in (tối đa 99).
- Để cài đặt in cho các ảnh khác và chỉ định số lượng bản in, lặp lại các bước 2 - 3.
- Số lượng in không thể chỉ định cho in dạng bảng kê. Bạn chỉ có thể chọn ảnh để in theo hướng dẫn ở bước 2.
- Khi hoàn tất, nhấn nút [MENU] để quay trở lại màn hình menu.

Cài đặt in cho một loạt ảnh

► Ảnh ► Phim



- Thực hiện theo bước 1 trong phần “Cài đặt in cho ảnh riêng lẻ” (171), chọn [Chọn Phạm vi] rồi nhấn nút [OK].
- Thực hiện theo các bước 2 – 3 trong phần “Chọn phạm vi” (111) để chỉ định ảnh.
- Nhấn các nút [▲][▼] để chọn [Thứ tự], rồi nhấn nút [OK].

Cài đặt in cho tất cả ảnh

► Ảnh ► Phim

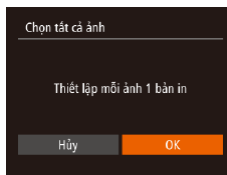

- Thực hiện theo bước 1 trong phần “Cài đặt in cho ảnh riêng lẻ” (171), chọn [Chọn tất cả ảnh] rồi nhấn nút [OK].
- Nhấn các nút [◀][▶] để chọn [OK], rồi nhấn nút [OK].

Xóa tất cả ảnh khỏi danh sách in

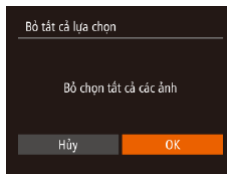

- Thực hiện theo bước 1 trong phần “Cài đặt in cho ảnh riêng lẻ” (171), chọn [Bỏ tất cả lựa chọn] rồi nhấn nút [OK].
- Nhấn các nút [◀][▶] để chọn [OK], rồi nhấn nút [OK].

Trước khi sử dụng

Hướng dẫn cơ bản

Hướng dẫn chuyên sâu

1 Thông tin cơ bản về máy ảnh

2 Chế độ tự động / Chế độ bán tự động

3 Chế độ chụp khác

4 Chế độ P

5 Chế độ Tv, Av, M, C1 và C2

6 Chế độ xem lại

7 Chức năng Wi-Fi

8 Cài đặt menu

9 Phụ kiện

10 Phụ lục

Chỉ mục

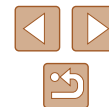

In ảnh được thêm vào danh sách in (DPOF)

► Ảnh ► Phim

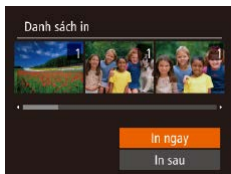

- Khi thêm ảnh vào danh sách in (📖170 – 📖171), màn hình sẽ hiển thị sau khi bạn kết nối máy ảnh với máy in tương thích PictBridge. Nhấn các nút [▲][▼] để chọn [In ngay], rồi nhấn nút [📄] để in ảnh trong danh sách in.
- In DPOF mà bạn tạm dừng sẽ được tiếp tục từ ảnh tiếp theo.

Thêm ảnh vào sách ảnh

► Ảnh ► Phim

Sách ảnh có thể được cài đặt trên máy ảnh bằng cách chọn tối đa 998 ảnh trên thẻ nhớ và nhập vào phần mềm trên máy tính. Ảnh được lưu trữ trong thư mục riêng trên máy tính, thuận tiện cho việc đặt mua sách ảnh in trực tuyến hoặc in sách ảnh với máy in.

Chọn phương pháp lựa chọn

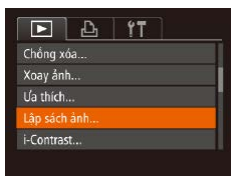

- Nhấn nút [MENU], chọn [Lập sách ảnh] trên tab [📄], rồi chọn cách thức chọn ảnh.



- Biểu tượng [!] có thể hiển thị trên máy ảnh để cảnh báo rằng thẻ nhớ có cài đặt in đã được định cấu hình trên máy ảnh khác. Thay đổi cài đặt in bằng máy ảnh này có thể ghi chồng lên tất cả cài đặt trước đó.



- Sau khi nhập ảnh vào máy tính, tham khảo “Hướng dẫn sử dụng phần mềm” (📖164) và hướng dẫn sử dụng máy in để tìm hiểu thêm thông tin.

Thêm ảnh riêng lẻ

► Ảnh ► Phim

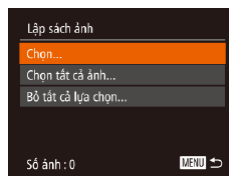

1 Chọn [Chọn].

- Thực hiện theo quy trình trong phần “Chọn phương pháp lựa chọn” (📖172), chọn [Chọn] rồi nhấn nút [📄].

2 Chọn một ảnh.

- Nhấn các nút [◀][▶] để chọn ảnh, rồi nhấn nút [📄].
- Biểu tượng [✓] sẽ hiển thị.
- Để xóa ảnh khỏi sách ảnh, nhấn lại nút [📄]. Biểu tượng [✓] sẽ không hiển thị nữa.
- Lặp lại quy trình này để chỉ định các ảnh khác.
- Khi hoàn tất, nhấn nút [MENU] để quay trở lại màn hình menu.

Trước khi sử dụng

Hướng dẫn cơ bản

Hướng dẫn chuyên sâu

1 Thông tin cơ bản về máy ảnh

2 Chế độ tự động / Chế độ bán tự động

3 Chế độ chụp khác

4 Chế độ P

5 Chế độ Tv, Av, M, C1 và C2

6 Chế độ xem lại

7 Chức năng Wi-Fi

8 Cài đặt menu

9 Phụ kiện

10 Phụ lục

Chỉ mục



Thêm tất cả ảnh vào sách ảnh

► Ảnh ► Phim

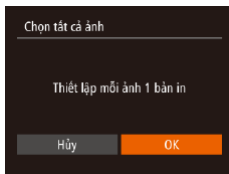

- Thực hiện theo quy trình trong phần “Chọn phương pháp lựa chọn” (📖 172), chọn [Chọn tất cả ảnh] rồi nhấn nút [👉].
- Nhấn các nút [◀][▶] để chọn [OK], rồi nhấn nút [👉].

Xóa tất cả ảnh khỏi sách ảnh

► Ảnh ► Phim

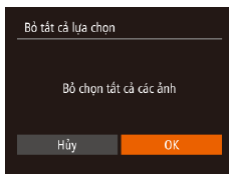

- Thực hiện theo quy trình trong phần “Chọn phương pháp lựa chọn” (📖 172), chọn [Bỏ tất cả lựa chọn] rồi nhấn nút [👉].
- Nhấn các nút [◀][▶] để chọn [OK], rồi nhấn nút [👉].

Trước khi sử dụng

Hướng dẫn cơ bản

Hướng dẫn chuyên sâu

1 Thông tin cơ bản về máy ảnh

2 Chế độ tự động / Chế độ bán tự động

3 Chế độ chụp khác

4 Chế độ P

5 Chế độ Tv, Av, M, C1 và C2

6 Chế độ xem lại

7 Chức năng Wi-Fi

8 Cài đặt menu

9 Phụ kiện

10 Phụ lục

Chỉ mục

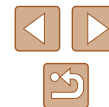

10

Phụ lục

Thông tin hữu ích khi sử dụng máy ảnh

Giải quyết các vấn đề trực trực

Nếu phát hiện máy ảnh có trục trặc, trước tiên kiểm tra những điều sau. Nếu vẫn chưa giải quyết được, vui lòng liên hệ Bộ phận hỗ trợ khách hàng của Canon.

Thiết bị nguồn

Máy ảnh không phản ứng khi nhấn nút nguồn.

- Xác nhận rằng đã sạc pin (📖18).
- Xác nhận rằng pin được lắp vào đúng hướng (📖19).
- Xác nhận rằng nắp thẻ nhớ/pin được đóng hoàn toàn (📖19).
- Các cực của pin bị bẩn làm giảm hiệu suất của pin. Thử làm sạch cực pin với miếng vải bông rồi lắp pin lại vài lần.

Dung lượng pin nhanh hết.

- Hiệu suất của pin giảm ở nhiệt độ thấp. Thử làm ấm pin, ví dụ đặt pin vào túi, đảm bảo rằng các cực không tiếp xúc với bất kỳ vật kim loại nào.
- Các cực của pin bị bẩn làm giảm hiệu suất của pin. Thử làm sạch cực pin với miếng vải bông rồi lắp pin lại vài lần.
- Nếu các biện pháp này không có hiệu quả và dung lượng pin vẫn nhanh hết sau khi sạc, nguyên nhân là do tuổi thọ của pin đã hết. Hãy mua pin mới.

Ông kính không thu lại.

- Không mở nắp thẻ nhớ/pin khi máy ảnh đang bật. Đóng nắp, bật máy ảnh rồi tắt máy lại (📖19).

Pin bị phồng.

- Phồng pin là hiện tượng bình thường và không có vấn đề gì về an toàn. Tuy nhiên, nếu pin không thể lắp vừa máy do bị phồng, vui lòng liên hệ Bộ phận hỗ trợ khách hàng của Canon.

Hiện thị trên TV

Ảnh trong máy ảnh trông bị méo hoặc không hiển thị được trên TV (📖157).

Trước khi sử dụng

Hướng dẫn cơ bản

Hướng dẫn chuyên sâu

1 Thông tin cơ bản về máy ảnh

2 Chế độ tự động / Chế độ bán tự động

3 Chế độ chụp khác

4 Chế độ P

5 Chế độ Tv, Av, M, C1 và C2

6 Chế độ xem lại

7 Chức năng Wi-Fi

8 Cài đặt menu

9 Phụ kiện

10 Phụ lục

Chỉ mục



Chụp

Không thể chụp.

- Trong chế độ xem lại (📖101), nhấn nửa chừng nút chụp (📷26).

Không có thông tin hiển thị (📖36).

Hiển thị lạ trên màn hình trong ánh sáng yếu (📖28).

Hiển thị lạ trên màn hình khi chụp.

- Lưu ý rằng các vấn đề hiển thị sau sẽ không ghi trong ảnh mà ghi trong phim.
 - Màn hình có thể nhấp nháy và có dải nằm ngang trong điều kiện chiếu sáng bằng đèn huỳnh quang hoặc đèn LED.

Không có nhân ngày được thêm vào ảnh.

- Định cấu hình cài đặt [Nhân Ngày] (📷20). Lưu ý rằng nhân ngày không tự động thêm vào ảnh, trừ khi bạn đã định cấu hình cài đặt [Ngày/Giờ] (📷45).
- Đối với chế độ chụp không thể cài đặt nhân ngày (📷187), bạn không thể thêm nhân ngày vào (📷45).

Biểu tượng [📷] nhấp sáng trên màn hình khi nhấn nút chụp và không thể chụp (📷36).

Biểu tượng [📷] hiển thị khi nhấn nửa chừng nút chụp (📷36).

- Đặt [Chống rung] thành [Liên tục] (📷90).
- Mở flash và đặt thành chế độ [📷] (📷86).
- Tăng tốc độ ISO (📷73).
- Gắn máy ảnh lên chân máy hoặc thực hiện các biện pháp khác để giữ vững máy. Ngoài ra, bạn nên đặt [Chống rung] thành [Tắt] khi sử dụng chân máy hoặc các biện pháp khác để giữ vững máy (📷90).

Ảnh bị mất nét.

- Nhấn nửa chừng nút chụp để lấy nét chủ thể trước khi nhấn hoàn toàn nút chụp xuống để chụp (📷26).
- Đảm bảo chủ thể nằm trong phạm vi lấy nét (📷198).
- Đặt [Tia giúp lấy nét] thành [Bật] (📷55).
- Xác nhận đã tắt những chức năng không cần thiết như chụp cận cảnh.
- Thử chụp với khóa lấy nét hoặc khóa nét (📷82, 📷85).

Không hiển thị khung lấy nét và máy ảnh không lấy nét khi nhấn nửa chừng nút chụp.

- Để hiển thị khung lấy nét và máy ảnh lấy nét chính xác, trước khi bạn nhấn nửa chừng nút chụp, hãy bố cục ảnh với khu vực có độ tương phản cao trên chủ thể làm trung tâm. Hoặc nhấn nửa chừng nút chụp nhiều lần.

Chủ thể trong ảnh trông quá tối.

- Mở flash và đặt thành chế độ [📷] (📷86).
- Điều chỉnh độ sáng bằng cách sử dụng bù trừ phơi sáng (📷72).
- Điều chỉnh độ tương phản bằng cách sử dụng i-Contrast (📷75, 📷118).
- Sử dụng khóa đo sáng hoặc đo sáng điểm (📷72).

Chủ thể trông quá sáng, khu vực sáng sẽ bị lóa do phơi sáng quá lâu.

- Hạ đèn flash xuống và đặt thành chế độ [📷] (📷33).
- Điều chỉnh độ sáng bằng cách sử dụng bù trừ phơi sáng (📷72).
- Sử dụng khóa đo sáng hoặc đo sáng điểm (📷72).
- Giảm độ chiếu sáng trên chủ thể.

Ảnh trông quá tối mặc dù đèn flash có đánh sáng (📷36).

- Chụp trong phạm vi đèn flash (📷198).
- Điều chỉnh độ sáng bằng cách sử dụng bù trừ phơi sáng hoặc thay đổi mức công suất flash (📷87, 📷94).
- Tăng tốc độ ISO (📷73).

Chủ thể trong ảnh chụp với đèn flash trông quá sáng, khu vực sáng sẽ bị lóa do phơi sáng quá lâu.

- Chụp trong phạm vi đèn flash (📷198).
- Hạ đèn flash xuống và đặt thành chế độ [📷] (📷33).
- Điều chỉnh độ sáng bằng cách sử dụng bù trừ phơi sáng hoặc thay đổi mức công suất flash (📷87, 📷94).

Đốm trắng xuất hiện trong ảnh chụp với đèn flash.

- Đây là do ánh sáng của đèn flash phản chiếu bụi hoặc các hạt trong không khí.

Ảnh trông nhiều hạt.

- Giảm tốc độ ISO (📷73).
- Tốc độ ISO cao trong một số chế độ chụp có thể gây ra các ảnh nhiễu hạt (📷59).

Chủ thể bị ảnh hưởng bởi hiện tượng mất đồ (📷52).

- Đặt [Đèn mất đồ] thành [Bật] (📷55). Đèn giảm mất đồ (📷3) sẽ bật trong ảnh chụp với flash. Để có kết quả tốt nhất, các chủ thể nên nhìn vào đèn giảm mất đồ. Ngoài ra, hãy thử tăng độ chiếu sáng với cảnh trong nhà và chụp ở phạm vi gần hơn.
- Chỉnh sửa ảnh bằng hiệu chỉnh mất đồ (📷119).

Ghi thẻ nhớ tốn nhiều thời gian hoặc chụp liên tục chậm hơn.

- Sử dụng máy ảnh để thực hiện định dạng thẻ nhớ ở mức độ thấp (📷149).

Cài đặt chụp hoặc cài đặt menu FUNC. không sử dụng được.

- Các mục có thể cài đặt khác nhau theo chế độ chụp. Tham khảo thêm "Các chức năng khả dụng trong mỗi chế độ chụp", "Menu FUNC." và "Tab chụp" (📷182 - 📷187).

Trước khi sử dụng

Hướng dẫn cơ bản

Hướng dẫn chuyên sâu

1 Thông tin cơ bản về máy ảnh

2 Chế độ tự động / Chế độ bán tự động

3 Chế độ chụp khác

4 Chế độ P

5 Chế độ Tv, Av, M, C1 và C2

6 Chế độ xem lại

7 Chức năng Wi-Fi

8 Cài đặt menu

9 Phụ kiện

10 Phụ lục

Chi mục



Biểu tượng Em bé hoặc Trẻ em không hiển thị.

- Nếu không đặt ngày sinh trong thông tin khuôn mặt (👤47), biểu tượng Em bé và Trẻ em sẽ không hiển thị. Nếu biểu tượng vẫn không hiển thị ngay cả khi bạn đặt ngày sinh, đăng ký lại thông tin khuôn mặt (👤47) hoặc đảm bảo ngày/giờ được đặt chính xác (👤146).

Quay phim

Thời gian đã quay hiển thị không chính xác hoặc việc ghi bị gián đoạn.

- Sử dụng máy ảnh để định dạng thẻ nhớ hoặc chuyển sang thẻ hỗ trợ ghi tốc độ cao. Lưu ý rằng ngay cả khi thời gian đã quay hiển thị không chính xác, thời lượng phim trên thẻ nhớ vẫn tương ứng với thời gian ghi thực tế (📺148, 📺198).

Biểu tượng (🔒) hiển thị và máy tự động dừng quay.

- Bộ nhớ đệm bên trong của máy ảnh sẽ đầy khi máy ảnh không thể ghi vào thẻ nhớ đủ nhanh. Hãy thử một trong những biện pháp sau.
 - Sử dụng máy ảnh để thực hiện định dạng thẻ nhớ ở mức độ thấp (📺149).
 - Giảm chất lượng ảnh (📺53).
 - Chuyển sang thẻ nhớ hỗ trợ ghi tốc độ cao (📺198).

Không thể thu phóng.

- Không thể thu phóng khi quay phim ở chế độ (📺) (📺62) và (📺) (📺70).

Chủ thể trông bị méo.

- Chủ thể di nhanh qua trước máy ảnh có thể trông bị méo. Đây không phải là vấn đề trực trực.

Xem lại

Không thể xem lại.

- Không thể xem lại ảnh hoặc phim nếu sử dụng máy tính để đổi tên tập tin hoặc thay đổi cấu trúc thư mục. Tham khảo "Hướng dẫn sử dụng phần mềm" (📺164) để tìm hiểu chi tiết về cấu trúc thư mục và tên tập tin.

Xem lại dừng hoặc âm thanh bị mất.

- Chuyển sang thẻ nhớ mà bạn đã thực hiện định dạng mức độ thấp bằng máy ảnh (📺149).
- Có thể có những gián đoạn ngắn khi xem phim được sao chép sang thẻ nhớ có tốc độ đọc chậm.
- Khi xem phim trên máy tính, phim có thể bị nhảy đoạn và âm thanh có thể bị mất do hiệu suất máy tính kém.

Âm thanh không được phát trong khi xem phim.

- Điều chỉnh âm lượng (📺146) nếu bạn đã bật [Im lặng] (📺145) hoặc âm thanh trong phim quá nhỏ.
- Khi quay phim ở chế độ (📺) (📺62) hoặc (📺) (📺70), hoặc khi đặt [Ghi âm] thành [Bỏ] (📺37), phim sẽ không có tiếng do âm thanh không được ghi lại.

Thẻ nhớ

Thẻ nhớ không được nhận dạng.

- Khởi động lại máy ảnh với thẻ nhớ ở bên trong (📺25).

Máy tính

Không thể truyền ảnh vào máy tính.

- Khi truyền ảnh sang máy tính qua cáp, hãy thử giảm tốc độ truyền như sau.
 - Nhấn nút [▶] để vào chế độ xem lại. Giữ nút [MENU] khi bạn nhấn các nút [▲] và [⏪] cùng lúc. Ở màn hình tiếp theo, nhấn các nút [◀][▶] để chọn [B], rồi nhấn nút [⏪].

Wi-Fi

Không thể truy cập menu Wi-Fi bằng cách nhấn nút [▲].

- Menu Wi-Fi không dùng được trong chế độ chụp. Chuyển sang chế độ xem lại rồi thử lại.
- Trong chế độ xem lại, không thể truy cập menu Wi-Fi trong khi đang hiển thị thông tin chi tiết, hiển thị phóng to hoặc hiển thị bảng kê. Chuyển sang hiển thị từng ảnh và chế độ xem khác ngoài trừ hiển thị thông tin chi tiết. Tương tự, không thể truy cập menu Wi-Fi khi xem kiểu nhóm hoặc hiển thị ảnh được lọc theo điều kiện chỉ định. Hủy xem kiểu nhóm hoặc xem lại ảnh được lọc.
- Không thể truy cập menu Wi-Fi trong khi máy ảnh kết nối với máy in, máy tính hoặc TV qua cáp. Ngắt kết nối cáp.
- Biểu tượng ((🔒)) sẽ không hiển thị ngay cả trong chế độ xem lại, khi sử dụng hiển thị phóng to hoặc hiển thị dạng bảng kê. Chuyển sang hiển thị từng ảnh và thử lại. Biểu tượng ((🔒)) cũng sẽ không hiển thị khi ảnh được hiển thị bằng cách chỉ định điều kiện lọc ảnh. Hủy xem lại ảnh được lọc.
- Biểu tượng ((🔒)) sẽ không hiển thị khi máy ảnh được kết nối với máy in hoặc máy tính qua cáp. Ngắt kết nối cáp.

Trước khi sử dụng

Hướng dẫn cơ bản

Hướng dẫn chuyên sâu

1 Thông tin cơ bản về máy ảnh

2 Chế độ tự động / Chế độ bán tự động

3 Chế độ chụp khác

4 Chế độ P

5 Chế độ Tv, Av, M, C1 và C2

6 Chế độ xem lại

7 Chức năng Wi-Fi

8 Cài đặt menu

9 Phụ kiện

10 Phụ lục

Chỉ mục



Không thể thêm thiết bị/kết nối đích.

- Bạn có thể thêm tổng cộng 20 mục thông tin kết nối vào máy ảnh. Xóa thông tin kết nối không cần thiết từ máy ảnh trước, rồi thêm thiết bị/kết nối đích mới (📖143).
- Sử dụng máy tính hoặc smartphone để đăng ký dịch vụ web (📖133).
- Để thêm smartphone, trước tiên cài đặt ứng dụng riêng CameraWindow trên smartphone (📖123).
- Để thêm máy tính, trước tiên cài đặt ứng dụng CameraWindow trên máy tính. Đồng thời, kiểm tra môi trường cũng như cài đặt của máy tính và Wi-Fi (📖127, 📖129).
- Không sử dụng máy ảnh gần nguồn gây nhiễu tín hiệu Wi-Fi như lò vi sóng, thiết bị Bluetooth hoặc thiết bị khác hoạt động ở tần số 2,4 GHz.
- Để máy ảnh gần thiết bị bạn muốn kết nối (chẳng hạn như điểm truy cập) và đảm bảo không có vật cản giữa các thiết bị.

Không thể kết nối với điểm truy cập.

- Xác nhận rằng kênh điểm truy cập đã được đặt thành kênh được máy ảnh hỗ trợ (📖196). Lưu ý rằng thay vì gán kênh tự động, bạn nên chỉ định kênh được hỗ trợ bằng tay.

Không thể gửi ảnh.

- Thiết bị đích không đủ dung lượng để lưu trữ. Tăng dung lượng lưu trữ trên thiết bị đích rồi gửi lại ảnh.
- Mấu chống ghi của thẻ nhớ trong máy ảnh đích đặt ở vị trí khóa. Trượt mấu chống ghi đến vị trí mở khóa.
- Bạn không thể gửi ảnh RAW. Trong chế độ (📖131), bạn chỉ có thể gửi ảnh JPEG. Tuy nhiên, ảnh RAW có thể được gửi bằng tính năng Đồng bộ ảnh.
- Bạn không thể gửi ảnh đến CANON IMAGE GATEWAY hoặc các dịch vụ web khác nếu đã di chuyển hoặc đổi tên tập tin hoặc thư mục ảnh trên máy tính nhận ảnh được gửi bằng tính năng Đồng bộ ảnh qua điểm truy cập (📖139). Trước khi di chuyển hoặc đổi tên các tập tin hoặc thư mục ảnh này trên máy tính, đảm bảo ảnh được gửi đến CANON IMAGE GATEWAY hoặc dịch vụ web khác.

Không thể thay đổi cỡ ảnh để gửi.

- Không thể thay đổi cỡ ảnh để có độ phân giải lớn hơn ảnh gốc.
- Không thể thay đổi cỡ phim.

Mất nhiều thời gian để gửi ảnh./Kết nối không dây bị ngắt.

- Gửi nhiều ảnh có thể mất nhiều thời gian. Thử thay đổi cỡ ảnh thành (M2) hoặc (S) để giảm thời gian gửi (📖139).
- Gửi phim có thể mất nhiều thời gian.
- Không sử dụng máy ảnh gần nguồn gây nhiễu tín hiệu Wi-Fi như lò vi sóng, thiết bị Bluetooth hoặc thiết bị khác hoạt động ở tần số 2,4 GHz. Lưu ý rằng sẽ mất nhiều thời gian để gửi ảnh ngay cả khi biểu tượng (📶) hiển thị.
- Để máy ảnh gần thiết bị bạn muốn kết nối (chẳng hạn như điểm truy cập) và đảm bảo không có vật cản giữa các thiết bị.

Muốn xóa thông tin kết nối Wi-Fi trước khi vứt bỏ hoặc đưa máy ảnh cho người khác.

- Thiết lập lại cài đặt Wi-Fi (📖144).

| |
|--|
| Trước khi sử dụng |
| Hướng dẫn cơ bản |
| Hướng dẫn chuyên sâu |
| 1 Thông tin cơ bản về máy ảnh |
| 2 Chế độ tự động / Chế độ bán tự động |
| 3 Chế độ chụp khác |
| 4 Chế độ P |
| 5 Chế độ Tv, Av, M, C1 và C2 |
| 6 Chế độ xem lại |
| 7 Chức năng Wi-Fi |
| 8 Cài đặt menu |
| 9 Phụ kiện |
| 10 Phụ lục |
| Chỉ mục |

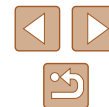

Thông báo trên màn hình

Nếu hiển thị thông báo lỗi, có thể xử lý như sau.

Chụp hoặc xem lại

Không có thẻ nhớ

- Thẻ nhớ có thể bị cắm sai hướng. Cắm lại thẻ nhớ vào đúng hướng (119).

Thẻ nhớ bị khóa

- Mấu chống ghi của thẻ nhớ đặt ở vị trí khóa. Gạt mấu chống ghi đến vị trí mở khóa (119).

Không thể ghi lại!

- Chụp mà không có thẻ nhớ trong máy ảnh. Để chụp, cắm thẻ nhớ vào đúng hướng (119).

Lỗi thẻ nhớ (149)

- Nếu thông báo lỗi tương tự vẫn hiển thị ngay cả khi bạn đã định dạng thẻ nhớ được hỗ trợ (112) và cắm thẻ nhớ vào đúng hướng (119), hãy liên hệ Bộ phận hỗ trợ khách hàng của Canon.

Thẻ không đủ trống

- Thẻ nhớ không đủ dung lượng để chụp (133, 157, 171, 192) hoặc chỉnh sửa ảnh (116). Xóa các ảnh không cần thiết (112) hoặc cắm thẻ nhớ có đủ dung lượng trống (119).

Sạc pin (118)

Không có ảnh.

- Thẻ nhớ không chứa bất kỳ ảnh nào có thể hiển thị.

Khoá! (110)

Ảnh không nhận/Không t/hích JPEG/Ảnh quá lớn./Không thể xem MOV

- Không thể hiển thị ảnh không được hỗ trợ hoặc ảnh lỗi.
- Có thể không hiển thị được ảnh đã đổi tên hoặc chỉnh sửa trên máy tính, hay ảnh được chụp bằng máy ảnh khác.

Không thể phóng to./Không thể xem nội dung ở c/độ đối tự động/Không thể xoay/Không thể chỉnh sửa ảnh/Không thể chỉnh sửa/Không thể phân theo thể loại/Ảnh không thể chọn/Không nhận ra th/tin

- Đối với ảnh được đổi tên hoặc chỉnh sửa trên máy tính, hay được chụp bằng máy ảnh khác, những chức năng sau có thể không sử dụng được. Lưu ý rằng chức năng có gắn dấu sao (*) không sử dụng được cho phim. Sửa thông tin ID* (107), Phóng to* (108), Chuyển thông minh* (110), Xoay ảnh* (114), Ưu thích (115), Chỉnh sửa* (116), In danh sách* (170) và Lập sách ảnh* (172).

Vùng lựa chọn vô hiệu

- Khi chỉ định vùng lựa chọn ảnh (111, 113, 171), bạn chọn thử ảnh sau tấm ảnh cuối cùng làm ảnh ban đầu, hoặc ngược lại.

Vượt giới hạn lựa chọn

- Hơn 998 ảnh được chọn cho Danh sách in (170) hoặc Lập sách ảnh (172). Chọn 998 ảnh trở xuống.
- Không thể lưu chính xác cài đặt Danh sách in (170) hoặc Lập sách ảnh (172). Giảm số lượng ảnh được chọn rồi thử lại.
- Bạn đặt Chống xóa (110), Xóa (112), Ưu thích (115), Danh sách in (170) hoặc Lập sách ảnh (172) cho hơn 500 ảnh.

Lỗi đặt tên!

- Không thể tạo thư mục hoặc không thể ghi ảnh, do đã đạt đến số thư mục cao nhất được hỗ trợ (999) để lưu trữ ảnh trên thẻ và đã đạt đến số ảnh cao nhất được lưu trữ (9999) cho ảnh trong thư mục. Trên tab [T], thay đổi [Số TT tập tin] thành [Th/lập gốc] (149) hoặc định dạng thẻ nhớ (148).

Lỗi ống kính

- Có thể xảy ra lỗi này nếu giữ ống kính trong khi di chuyển hoặc khi sử dụng máy ảnh ở những nơi có bụi hoặc cát.
- Việc thông báo lỗi này thường xuyên xuất hiện có thể biểu thị máy ảnh bị hỏng. Trong trường hợp này, vui lòng liên hệ Bộ phận hỗ trợ khách hàng của Canon.

Một lỗi máy ảnh được phát hiện (số lỗi)

- Nếu thông báo lỗi này hiển thị ngay sau khi chụp, ảnh có thể không được lưu. Chuyển sang chế độ xem lại để kiểm tra ảnh.
- Việc thông báo lỗi này thường xuyên xuất hiện có thể biểu thị máy ảnh bị hỏng. Trong trường hợp này, hãy ghi lại số lỗi (Exx) và liên hệ với Bộ phận hỗ trợ khách hàng của Canon.

Trước khi sử dụng

Hướng dẫn cơ bản

Hướng dẫn chuyên sâu

1 Thông tin cơ bản về máy ảnh

2 Chế độ tự động / Chế độ bán tự động

3 Chế độ chụp khác

4 Chế độ P

5 Chế độ Tv, Av, M, C1 và C2

6 Chế độ xem lại

7 Chức năng Wi-Fi

8 Cài đặt menu

9 Phụ kiện

10 Phụ lục

Chỉ mục



Lỗi File

- Có thể không thực hiện được in chính xác (📖166) đối với các ảnh chụp từ máy ảnh khác hoặc ảnh được chỉnh bằng phần mềm máy tính, ngay cả khi máy ảnh kết nối với máy in.

Lỗi in

- Kiểm tra cài đặt kích cỡ giấy (📖168). Nếu thông báo lỗi này hiển thị khi cài đặt chính xác, khởi động lại máy in và hoàn tất lại cài đặt trên máy ảnh.

Thiết bị hút mực đầy

- Liên hệ Bộ phận hỗ trợ khách hàng của Canon để yêu cầu hỗ trợ thay thế thiết bị hút mực.

Wi-Fi

Lỗi kết nối

- Không có điểm truy cập nào được phát hiện. Kiểm tra cài đặt điểm truy cập (📖129).
- Không thể tìm thấy thiết bị. Tắt và bật lại máy ảnh, rồi thử kết nối lại.
- Kiểm tra thiết bị bạn muốn kết nối và đảm bảo rằng thiết bị đã sẵn sàng để kết nối.

Không thể nhận điểm kết nối

- Nút WPS trên nhiều điểm truy cập được nhấn đồng thời. Thử kết nối lại.

Không tìm thấy điểm truy xuất

- Kiểm tra để đảm bảo đã bật điểm truy cập.
- Khi kết nối điểm truy cập bằng tay, đảm bảo rằng đã nhập SSID chính xác.

Mật mã sai/Thiết lập bảo mật Wi-Fi sai

- Kiểm tra cài đặt bảo mật của điểm truy cập (📖129).

Xung đột IP

- Đặt lại địa chỉ IP để không xung đột với địa chỉ khác.

Đã ngắt/Không thể nhận dữ liệu/Lỗi gửi

- Có thể bạn đang ở khu vực chặn tín hiệu Wi-Fi.
- Tránh sử dụng chức năng Wi-Fi của máy ảnh gần lò vi sóng, thiết bị Bluetooth hoặc các thiết bị hoạt động ở tần số 2,4 GHz khác.
- Để máy ảnh gần thiết bị bạn muốn kết nối (chẳng hạn như điểm truy cập) và đảm bảo không có vật cản giữa các thiết bị.
- Kiểm tra thiết bị được kết nối để đảm bảo thiết bị không gặp phải lỗi.

Lỗi gửi Lỗi thẻ nhớ

- Nếu thông báo lỗi tương tự vẫn hiển thị ngay cả khi bạn đã cắm thẻ nhớ được định dạng vào đúng hướng, vui lòng liên hệ Bộ phận hỗ trợ khách hàng của Canon.

Không thể nhận dữ liệu

Thẻ không đủ trống

- Dung lượng thẻ nhớ trong máy ảnh gốc không đủ để nhận ảnh. Xóa ảnh để tăng dung lượng trên thẻ nhớ hoặc cắm thẻ nhớ có đủ dung lượng vào.

Không thể nhận dữ liệu

Thẻ nhớ bị khóa

- Mấu chống ghi của thẻ nhớ trong máy được đặt ở vị trí khóa để nhận ảnh. Trượt mấu chống ghi đến vị trí mở khóa.

Không thể nhận dữ liệu

Lỗi đặt tên!

- Khi đã đạt đến số thư mục cao nhất (999) và số ảnh cao nhất (9999) trên máy ảnh đang nhận, sẽ không thể nhận ảnh nữa.

Server không đủ trống

- Xóa ảnh không cần thiết được tải lên CANON iMAGE GATEWAY để tăng dung lượng.
- Lưu ảnh đã gửi qua đồng bộ ảnh (📖139) đến máy tính.

Kiểm thiết lập mạng

- Kiểm tra để đảm bảo máy tính của bạn có thể kết nối internet với cài đặt mạng hiện tại.

Trước khi sử dụng

Hướng dẫn cơ bản

Hướng dẫn chuyên sâu

1 Thông tin cơ bản về máy ảnh

2 Chế độ tự động / Chế độ bán tự động

3 Chế độ chụp khác

4 Chế độ P

5 Chế độ Tv, Av, M, C1 và C2

6 Chế độ xem lại

7 Chức năng Wi-Fi

8 Cài đặt menu

9 Phụ kiện

10 Phụ lục

Chỉ mục



Thông tin trên màn hình

Chụp (Hiện thị thông tin)

Thông tin tương tự hiển thị trên khung ngắm.

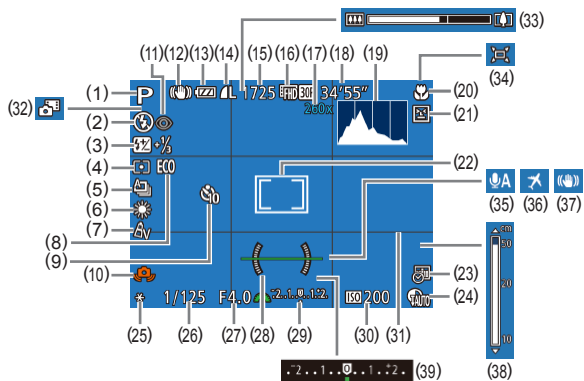

- (1) Chế độ chụp (182), Biểu tượng cảnh (37)
- (2) Chế độ flash (86), Đèn LED (161)
- (3) Bù trừ phơi sáng flash / Mức công suất flash (87, 94)
- (4) Phương pháp đo sáng (72), Hiệu chỉnh bóng (76)
- (5) Kiểu chụp (86), Chụp AEB (74), Bù lấy nét (80)
- (6) Cân bằng trắng (76), Hiệu chỉnh đèn thủy ngân (53)
- (7) Màu sắc riêng (77)
- (8) Chế độ tiết kiệm (147)
- (9) Hẹn giờ (44)
- (10) Cảnh báo rung máy (36)
- (11) Hiệu chỉnh mắt đỏ (52)
- (12) Biểu tượng chống rung (39)
- (13) Mức pin (180)
- (14) Nén ảnh (90), Độ phân giải (52)
- (15) Số ảnh có thể ghi (197)*
- (16) Chất lượng phim (53)
- (17) Zoom số (40), Bộ chuyển tele số (81)

- (18) Thời gian còn lại (198)
- (19) Biểu đồ (103)
- (20) Phạm vi lấy nét (79), Khóa nét (85)
- (21) Nhận nhảy mắt (55)
- (22) Khung AF (82), Khung đo sáng điểm (72)
- (23) Nhãn ngày (45)
- (24) Hiệu chỉnh DR (75)
- (25) Khóa đo sáng (72), khóa phơi sáng flash (88)
- (26) Tốc độ màn trập (92, 93)
- (27) Giá trị khẩu độ (93)
- (28) Cân bằng điện từ (54)
- (29) Mức phơi sáng (93)
- (30) Tốc độ ISO (73)
- (31) Khung lưới (96)
- (32) Chế độ bán tự động (35)
- (33) Thanh zoom (33)
- (34) Tự động (42)
- (35) Bộ lọc gió (69)
- (36) Mùi giờ (146)
- (37) Đồng bộ ảnh (90)
- (38) Thang đo MF (79)
- (39) Mức bù trừ phơi sáng (72)

* Trong chế độ [], biểu thị số ảnh có thể chụp.

Mức pin

Biểu tượng hoặc thông báo trên màn hình cho biết mức pin sạc.

| Hiển thị | Chi tiết |
|-----------|------------------------------------|
| | Sạc pin đủ |
| | Đã dùng một phần nhưng vẫn đủ dùng |
| | Gần hết—cần nhanh chóng sạc pin |
| [Sạc pin] | Đã hết—cần sạc pin ngay lập tức |

Trước khi sử dụng

Hướng dẫn cơ bản

Hướng dẫn chuyên sâu

1 Thông tin cơ bản về máy ảnh

2 Chế độ tự động / Chế độ bán tự động

3 Chế độ chụp khác

4 Chế độ P

5 Chế độ Tv, Av, M, C1 và C2

6 Chế độ xem lại

7 Chức năng Wi-Fi

8 Cài đặt menu

9 Phụ kiện

10 Phụ lục

Chi mục

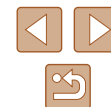

Xem lại (Hiện thị thông tin chi tiết)

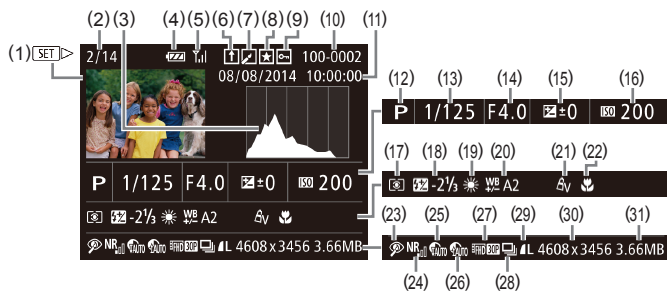

- | | |
|--|--|
| (1) Phim (📖33, 📖101) | (15) Mức bù trừ phơi sáng (📖72), Mức chuyển đổi phơi sáng (📖68) |
| (2) Số ảnh hiện tại / Tổng số ảnh | (16) Tốc độ ISO (📖73), Tốc độ xem lại (📖63) |
| (3) Biểu đồ (📖103) | (17) Phương pháp đo sáng (📖72) |
| (4) Mức pin (📖180) | (18) Đèn flash (📖86), Bù trừ phơi sáng flash (📖87) |
| (5) Cường độ tín hiệu Wi-Fi (📖138) | (19) Cân bằng trắng (📖76) |
| (6) Ổn định hình ảnh (📖139) | (20) Cân bằng trắng (📖77), Hiệu chỉnh đèn thủy ngân (📖53), Hiệu ứng ảnh sáng tạo (📖58) |
| (7) Chỉnh sửa ảnh (📖116), Nén phim (📖121) | (21) Màu sắc riêng (📖77, 📖118) |
| (8) Ưu thích (📖115) | (22) Phạm vi lấy nét (📖79) |
| (9) Chống xóa (📖110) | (23) Hiệu chỉnh mắt đỏ (📖52, 📖119) |
| (10) Số thư mục - Số tập tin (📖149) | (24) ISO NR cao (📖74) |
| (11) Ngày/giờ chụp (📖20) | (25) Hiệu chỉnh DR (📖75) |
| (12) Chế độ chụp (📖182) | (26) Hiệu chỉnh bóng (📖76), i-Contrast (📖118) |
| (13) Tốc độ màn trập (📖92, 📖93) | |
| (14) Giá trị khẩu độ (📖93), Chất lượng ảnh (phim) (📖52, 📖53, 📖70) | |

- (27) Chất lượng ảnh / Tốc độ khung hình (phim) (📖52, 📖53, 📖70), Chỉnh sửa ảnh (📖116)
- (28) Xem kiểu nhóm (📖107)
- (29) Nén (chất lượng ảnh) (📖90) / Độ phân giải (📖52, 📖53, 📖70), Phim digest (📖35), RAW (📖89), MP4 (phim)
- (30) Ảnh: Độ phân giải (📖197)
Phim: Thời gian xem lại (📖198)
- (31) Kích cỡ tập tin













- Một số thông tin có thể không hiển thị khi xem ảnh trên TV (📖157).

| |
|--|
| Trước khi sử dụng |
| Hướng dẫn cơ bản |
| Hướng dẫn chuyên sâu |
| 1 Thông tin cơ bản về máy ảnh |
| 2 Chế độ tự động / Chế độ bán tự động |
| 3 Chế độ chụp khác |
| 4 Chế độ P |
| 5 Chế độ Tv, Av, M, C1 và C2 |
| 6 Chế độ xem lại |
| 7 Chức năng Wi-Fi |
| 8 Cài đặt menu |
| 9 Phụ kiện |
| 10 Phụ lục |
| Chỉ mục |



Tóm tắt bảng điều khiển phim

Có thể thực hiện các thao tác sau khi truy cập vào bảng điều khiển phim như hướng dẫn trong phần "Xem" (📖101).

| | |
|---|--|
|  | Thoát |
|  | Xem |
|  | Chuyển động chậm (nhấn các nút [⏮][⏭] để điều chỉnh tốc độ xem lại. Âm thanh không được phát.) |
|  | Tua về trước* hoặc clip trước (📖121) (Để tiếp tục tua về trước, nhấn giữ nút [⏮].) |
|  | Cảnh trước (Để tua lại nhanh, nhấn giữ nút [⏮].) |
|  | Cảnh tiếp (Để tua đi nhanh, nhấn giữ nút [⏭].) |
|  | Tua về sau* hoặc clip kế tiếp (📖121) (Để tiếp tục tua về sau, giữ nút [⏭].) |
|  | Chỉnh sửa (📖120) |
|  | Xóa clip (hiển thị khi chọn phim digest (📖121)) |
|  | Hiển thị khi máy ảnh kết nối với máy in tương thích PictBridge (📖166). |

* Hiển thị khung hình khoảng 4 giây trước hoặc sau khung hình hiện tại.



- Khi xem lại phim, bạn có thể tua về trước hoặc về sau (hoặc đoạn phim trước hay đoạn phim kế tiếp) bằng cách nhấn các nút [⏮][⏭].

Bảng chức năng và menu

Chức năng khả dụng trong mỗi chế độ chụp

Cài đặt Av/Tv (📖92, 📖93)

Giá trị khẩu độ

C2*1 / C1*1 / M / Av / Tv / P /  / AUTO /  /  /  /  /  /  /  /  / HDR /  /  /  /  /  /  /  / /

Tab chụp

Khung lấy nét (📖82)

Dò tìm mặt*1



Lấy nét động



Vùng linh hoạt/Trung tâm*4



Zoom số (📖40)

Tiêu chuẩn



Tắt



1.6x/2.0x



Điều zoom (📖54)

Bật



Tắt



Lấy nét Servo (📖84)

Bật



Tắt



Lấy nét liên tục (📖84)

Bật



Tắt



Trước khi sử dụng

Hướng dẫn cơ bản

Hướng dẫn chuyên sâu

1 Thông tin cơ bản về máy ảnh

2 Chế độ tự động / Chế độ bán tự động

3 Chế độ chụp khác

4 Chế độ P

5 Chế độ Tv, Av, M, C1 và C2

6 Chế độ xem lại

7 Chức năng Wi-Fi

8 Cài đặt menu

9 Phụ kiện

10 Phụ lục

Chỉ mục



Tia giúp lấy nét (📖55)

Bật



Tắt



Zoom điểm MF (📖79)

Tắt



2x/4x



Nét tay an toàn (📖79)

Bật



Tắt



Nhớ Cài đặt Zoom/MF (📖81)

Bộ nhớ zoom

Bật



Tắt



Bộ nhớ MF

Bật



Tắt



Th/lập báo nét khi lấy nét tay (📖80)

Vùng nét

Bật/Tắt



Mức

Cao/Thấp



Trước khi sử dụng

Hướng dẫn cơ bản

Hướng dẫn chuyên sâu

1 Thông tin cơ bản về máy ảnh

2 Chế độ tự động / Chế độ bán tự động

3 Chế độ chụp khác

4 Chế độ P

5 Chế độ Tv, Av, M, C1 và C2

6 Chế độ xem lại

7 Chức năng Wi-Fi

8 Cài đặt menu

9 Phụ kiện

10 Phụ lục

Chi mục



Màu sắc

Đỏ/Vàng/Xanh da trời



Điều khiển Flash (📖52, 📖55, 📖87, 📖88, 📖94)

Chế độ Flash

Tự động



Chỉnh tay



Bù sáng Flash



Công suất Flash

Tối thiểu/Trung bình/Tối đa



Đồng bộ m.trập

Màn trập 1



Màn trập 2



Chỉnh mắt đỏ

Bật



Tắt



Đèn mắt đỏ

Bật/Tắt



FE an toàn

Bật



Tắt



Trước khi sử dụng

Hướng dẫn cơ bản

Hướng dẫn chuyên sâu

1 Thông tin cơ bản về máy ảnh

2 Chế độ tự động / Chế độ bán tự động

3 Chế độ chụp khác

4 Chế độ P

5 Chế độ Tv, Av, M, C1 và C2

6 Chế độ xem lại

7 Chức năng Wi-Fi

8 Cài đặt menu

9 Phụ kiện

10 Phụ lục

Chỉ mục



Thiết lập ISO tự động (📖74)

ISO tối đa



Tỉ lệ thay đổi



ISO NR cao (📖74)

Thấp/Tiêu chuẩn*/Cao



Chuẩn đèn Hg (📖53)

Bật/Tắt*



Đo sáng điểm (📖72)

Trung tâm



Điểm AF



Mức an toàn (📖93)

Bật



Tắt



Ghi âm (📖68)

Ghi âm

Tự động



Chỉnh tay



Bỏ



Mức

0 – 47* – 63



Trước khi sử dụng

Hướng dẫn cơ bản

Hướng dẫn chuyên sâu

1 Thông tin cơ bản về máy ảnh

2 Chế độ tự động / Chế độ bán tự động

3 Chế độ chụp khác

4 Chế độ P

5 Chế độ Tv, Av, M, C1 và C2

6 Chế độ xem lại

7 Chức năng Wi-Fi

8 Cài đặt menu

9 Phụ kiện

10 Phụ lục

Chỉ mục



Bộ lọc/lược giảm gió

Lọc gió: Tự động



Lọc gió: Tắt



Bộ lược giảm: Tắt



Bộ lược giảm: Bật



Xem lại ảnh sau khi chụp (56)

Th/gian hiển thị

Tắt



Nhanh



2 giây/4 giây/8 giây/Giữ



Th/tin hiển thị

Tắt



Chi tiết



Nhận nhảy mắt (55)

Bật



Tắt



Hiển thị riêng (96)

Thông tin ảnh



Khung lưới



Cân bằng điện tử



Trước khi sử dụng

Hướng dẫn cơ bản

Hướng dẫn chuyên sâu

1 Thông tin cơ bản về máy ảnh

2 Chế độ tự động / Chế độ bán tự động

3 Chế độ chụp khác

4 Chế độ P

5 Chế độ Tv, Av, M, C1 và C2

6 Chế độ xem lại

7 Chức năng Wi-Fi

8 Cài đặt menu

9 Phụ kiện

10 Phụ lục

Chỉ mục



Biểu đồ



Bố trí menu FUNC. (📖97)



Hiển thị sẵn (📖20)

Bật/Tắt



Chỉnh IS (📖90)

Chống rung

Tắt



Liên tục



Chỉ chụp



IS động

1



2



Vùng h/thị (📖40)

Rộng/Trung bình/Nhỏ*



Thiết lập tự động (📖42, 📖43)

Tìm trợ giúp

Bật



Tắt



Zoom t.động

Khuôn mặt/Thân trên/Toàn thân/Chỉnh tay



Tắt



Trước khi sử dụng

Hướng dẫn cơ bản

Hướng dẫn chuyên sâu

1 Thông tin cơ bản về máy ảnh

2 Chế độ tự động / Chế độ bán tự động

3 Chế độ chụp khác

4 Chế độ P

5 Chế độ Tv, Av, M, C1 và C2

6 Chế độ xem lại

7 Chức năng Wi-Fi

8 Cài đặt menu

9 Phụ kiện

10 Phụ lục

Chỉ mục



Nhãn Ngày (📖45)

Tắt



Ngày tháng



Ngày & Giờ



Loại Digest (📖35)

Bao gồm ảnh*/Không có ảnh



Chỉnh nhận diện (📖47)

Bật*/Tắt



Thiết lập phím tắt (📖96)



Thiết lập nút (📖96)



Thiết lập nút (📖96)



Lưu th/lập (📖98)



- *1 Thao tác khi không có khuôn mặt nào được nhận diện thay đổi tùy theo chế độ chụp.
- *2 Tùy chọn khác nhau tùy thuộc vào chế độ chụp được gán.
- *3 Chỉ có thể sử dụng bằng cách nhấn nút [📖] (📖72).
- *4 [Vùng linh hoạt] trong các chế độ [P], [Tv], [Av] và [M], nếu không là [Trung tâm].
- *5 Ở chế độ [AUTO] chuyển sang [Bật] khi phát hiện chủ thể di chuyển.

Trước khi sử dụng

Hướng dẫn cơ bản

Hướng dẫn chuyên sâu

1 Thông tin cơ bản về máy ảnh

2 Chế độ tự động / Chế độ bán tự động

3 Chế độ chụp khác

4 Chế độ P

5 Chế độ Tv, Av, M, C1 và C2

6 Chế độ xem lại

7 Chức năng Wi-Fi

8 Cài đặt menu

9 Phụ kiện

10 Phụ lục

Chỉ mục



Tab thiết lập

| Mục | Trang tham khảo |
|------------------------------|-----------------|
| Im lặng | 145 |
| Tiếng | 146 |
| Gợi ý | 146 |
| Ngày/Giờ | 146 |
| Múi giờ | 146 |
| Thu ống kính | 147 |
| Chế độ tiết kiệm | 147 |
| Tiết kiệm pin | 26, 147 |
| Độ sáng LCD | 148 |
| Ảnh khởi động | 148 |
| Định dạng | 148, 149 |
| Số TT tập tin | 149 |
| Tạo thư mục | 150 |
| Đơn vị | 150 |
| Cân bằng điện tử | 150 |
| Hệ thống Video | 157 |
| Cài đặt Wi-Fi | 122 |
| Nút kết nối thiết bị di động | 123 |
| T/t bản quyền | 151 |
| Hiện Logo Chứng Nhận | 151 |
| Ngôn ngữ | 152 |
| Xác lập lại | 152 |

Tab danh mục riêng

| Mục | Trang tham khảo |
|-----------------------|-----------------|
| Thiết lập d.mục riêng | 99 |

Tab xem lại

| Mục | Trang tham khảo |
|-------------------------|-----------------|
| Tìm ảnh | 105 |
| Liệt kê/xem phim digest | 104 |
| Chuyển th/minh | 110 |
| Trình chiếu | 109 |
| Xóa | 112 |
| Chống xóa | 110 |
| Xoay ảnh | 114 |
| Ưa thích | 115 |
| Lập sách ảnh | 172 |
| i-Contrast | 118 |
| Hiệu chỉnh mắt đỏ | 119 |
| Cắt ảnh | 117 |
| Thay đổi cỡ ảnh | 116 |
| Màu sắc cá nhân | 118 |
| Th/tin Face ID | 104 |
| H/ứng chuyển | 101 |
| H/ứng d/mục | 105 |
| Hiện thị cuộn | 101 |
| Nhóm ảnh | 107 |
| Xoay hình | 115 |

Trước khi sử dụng

Hướng dẫn cơ bản

Hướng dẫn chuyên sâu

1 Thông tin cơ bản về máy ảnh

2 Chế độ tự động / Chế độ bán tự động

3 Chế độ chụp khác

4 Chế độ P

5 Chế độ Tv, Av, M, C1 và C2

6 Chế độ xem lại

7 Chức năng Wi-Fi

8 Cài đặt menu

9 Phụ kiện

10 Phụ lục

Chi mục



| Mục | Trang tham khảo |
|--------------------|-----------------|
| Tiếp tục lại | 📖 101 |
| Thiết lập phím tắt | 📖 96 |

Tab in

| Mục | Trang tham khảo |
|--------------------|-----------------|
| In | – |
| Chọn Ảnh & Số lq | 📖 171 |
| Chọn Phạm vi | 📖 171 |
| Chọn tất cả ảnh | 📖 171 |
| Bỏ tất cả lựa chọn | 📖 171 |
| Thiết lập in | 📖 170 |

Những điều cần chú ý khi thao tác

- Máy ảnh là thiết bị điện tử có độ chính xác cao. Tránh làm rơi máy ảnh hoặc để máy ảnh chịu tác động mạnh.
- Tuyệt đối không để máy ảnh gần nam châm, động cơ hoặc các thiết bị tạo từ trường mạnh khác. Điều này có thể gây trục trặc hoặc xóa dữ liệu ảnh.
- Nếu nước hay bụi bẩn rơi vào máy ảnh hoặc màn hình, dùng vải khô mềm, chẳng hạn như vải lau mắt kính để lau. Không chà mạnh vào máy ảnh và màn hình.
- Tuyệt đối không sử dụng chất tẩy rửa có chứa dung môi hữu cơ để vệ sinh máy ảnh hoặc màn hình.
- Sử dụng chổi thổi quét bụi để loại bỏ bụi khỏi ống kính. Nếu gặp khó khăn khi vệ sinh máy, vui lòng liên hệ Bộ phận hỗ trợ khách hàng của Canon.
- Để tránh đọng hơi trên máy ảnh do nhiệt độ thay đổi đột ngột (khi máy ảnh được chuyển từ môi trường lạnh sang môi trường ấm), đặt máy ảnh trong túi nhựa kín có nắp kéo và để máy dần dần thích nghi với nhiệt độ trước khi lấy ra khỏi túi.
- Nếu đọng hơi trên máy ảnh, dừng sử dụng máy ảnh ngay lập tức. Tiếp tục sử dụng máy ảnh trong tình trạng này có thể gây hư hỏng máy. Tháo pin và thẻ nhớ. Chỉ tiếp tục sử dụng máy khi hơi ẩm bay hơi hết.
- Trước khi lưu giữ pin trong thời gian dài, dùng hết lượng pin sạc còn lại, rồi lấy pin ra khỏi máy và cất trong túi nhựa hoặc hộp đựng. Lưu giữ pin đã sạc trong một thời gian dài (khoảng một năm) có thể làm giảm tuổi thọ hoặc ảnh hưởng đến hiệu suất của pin.

Trước khi sử dụng

Hướng dẫn cơ bản

Hướng dẫn chuyên sâu

1 Thông tin cơ bản về máy ảnh

2 Chế độ tự động / Chế độ bán tự động

3 Chế độ chụp khác

4 Chế độ P

5 Chế độ Tv, Av, M, C1 và C2

6 Chế độ xem lại

7 Chức năng Wi-Fi

8 Cài đặt menu

9 Phụ kiện

10 Phụ lục

Chi mục



Thông số kỹ thuật

Thông số kỹ thuật máy ảnh

| | |
|--|--|
| Số điểm ảnh hiệu dụng của máy ảnh (Tối đa) | Khoảng 16,1 triệu điểm ảnh |
| Tiêu cự ống kính | Thu phóng 65 lần: 3,8 (W) – 247,0 (T) mm (quy đổi theo phim 35mm: 21 (W) – 1365 (T) mm) |
| Khung ngắm | Khung ngắm LCD Số điểm ảnh hiệu dụng: Khoảng 922.000 điểm Phạm vi điều chỉnh độ khúc xạ: - 4.0 to +1.0 m ⁻¹ (dpt) |
| Màn hình LCD | Màn hình màu TFT LCD loại 3,0 in. Số điểm ảnh hiệu dụng: Khoảng 922.000 điểm |
| Định dạng tập tin | Quy tắc thiết kế cho hệ thống tập tin máy ảnh, tuân thủ DPOF (phiên bản 1.1) |
| Kiểu dữ liệu | Ảnh: Exif 2.3 (JPEG), RAW (CR2 (Nguyên bản Canon)) Phim: MP4 (Video: MPEG-4 AVC/H.264; Âm thanh: MPEG-4 AAC-LC (âm thanh stereo)) |
| Giao diện | USB tốc độ cao Ngõ ra HDMI Ngõ ra tiếng analog (âm thanh stereo) Ngõ ra video analog (NTSC/PAL) |
| Nguồn pin | Pin NB-10L Bộ điều hợp AC ACK-DC80 |
| Kích thước (Dựa trên Hướng dẫn của CIPA) | 127,6 x 92,6 x 114,3 mm (5,02 x 3,65 x 4,50 in.) |
| Trọng lượng (Dựa trên Hướng dẫn của CIPA) | Khoảng 650 g (khoảng 22,93 oz.; bao gồm pin và thẻ nhớ) Khoảng 607 g (khoảng 21,41 oz.; chỉ riêng thân máy ảnh) |

Wi-Fi

| | |
|--------------------|--|
| Tiêu chuẩn | IEEE 802.11b/g/n* *Chỉ dành cho băng tần 2,4 GHz |
| Phương thức truyền | Điều biến OFDM (IEEE 802.11g/n) Điều biến DSSS (IEEE 802.11b) |
| Chế độ giao tiếp | Chế độ cơ sở hạ tầng* ¹ , chế độ phi thể thức* ² *1 Hỗ trợ Wi-Fi Protected Setup *2 Wi-Fi CERTIFIED IBSS |
| Kênh hỗ trợ | 1 – 11 (PC2188) hoặc 1 – 13 (PC2154) Số model được biểu thị trong dấu ngoặc đơn |
| Bảo mật | WEP, WPA-PSK (AES/TKIP), WPA2-PSK (AES/TKIP) |

Tiêu cự zoom số (quy đổi theo phim 35mm)

| | |
|------------------------|---|
| Zoom số [Tiêu chuẩn] | 21 – 5460 mm (Thể hiện tiêu cự kết hợp của zoom quang học và zoom số.) |
| Bộ chuyển tele số 1,6x | 33,6 – 2184,0 mm |
| Bộ chuyển tele số 2,0x | 42,0 – 2730,0 mm |

Trước khi sử dụng

Hướng dẫn cơ bản

Hướng dẫn chuyên sâu

- 1 Thông tin cơ bản về máy ảnh
- 2 Chế độ tự động / Chế độ bán tự động
- 3 Chế độ chụp khác
- 4 Chế độ P
- 5 Chế độ Tv, Av, M, C1 và C2
- 6 Chế độ xem lại
- 7 Chức năng Wi-Fi
- 8 Cài đặt menu
- 9 Phụ kiện
- 10 Phụ lục

Chỉ mục

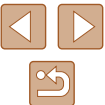

Số ảnh chụp/Thời lượng quay phim, Thời gian xem lại

| | | |
|---|--------------------------------|--------------|
| Số ảnh chụp | Màn hình bật | Khoảng 340 |
| | Màn hình tắt Khung ngắm bật | Khoảng 340 |
| | Chế độ tiết kiệm bật | Khoảng 450 |
| Thời lượng quay phim*1 | Màn hình bật | Khoảng 1 giờ |
| | Màn hình tắt Khung ngắm bật | Khoảng 1 giờ |
| Thời lượng quay phim (Quay liên tục*2) | Màn hình bật | Khoảng 2 giờ |
| | Màn hình tắt Khung ngắm bật | Khoảng 2 giờ |
| Thời gian xem lại | | Khoảng 6 giờ |

- *1 Thời gian trong cài đặt mặc định của máy ảnh khi thực hiện các thao tác thông thường, ví dụ như chụp, tạm dừng, bật và tắt máy ảnh hay thu phóng.
- *2 Thời gian có thể sử dụng khi quay phim nhiều lần với dung lượng lớn nhất (đến khi quá trình ghi tự động dừng lại).
- Số ảnh có thể chụp dựa trên hướng dẫn đo lường của Camera & Imaging Products Association (CIPA).
 - Trong một số điều kiện chụp, số ảnh chụp và thời lượng quay phim có thể ít hơn so với số liệu được đề cập ở trên.
 - Số ảnh chụp/thời lượng quay phim khi pin được sạc đầy.

Số ảnh chụp trên mỗi thẻ nhớ

Số ảnh có thể chụp trên mỗi thẻ nhớ dựa trên tỷ lệ cỡ ảnh 4:3 (📖51) như sau. Số ảnh có thể chụp khác nhau tùy thuộc vào tỷ lệ cỡ ảnh.

| Độ phân giải ảnh | Tỷ lệ nén | Số ảnh chụp trên mỗi thẻ nhớ (Số ảnh ước chừng) | |
|--|-----------|--|--------|
| | | 8 GB | 32 GB |
| L (Rộng) 16M/ 4608x3456 | | 1058 | 4272 |
| | | 1705 | 6883 |
| M1 (Trung bình 1) 8M/ 3264x2448 | | 1996 | 8059 |
| | | 3069 | 12391 |
| M2 (Trung bình 2) 3M/2048x1536 | | 4723 | 19064 |
| | | 8469 | 34184 |
| S (Nhỏ) 0,3M/640x480 | | 27291 | 110150 |
| | | 40937 | 165225 |
| Ảnh RAW 4608x3456 | – | 317 | 1284 |

- Các giá trị trong bảng dựa trên điều kiện đo lường của Canon và có thể thay đổi tùy thuộc vào chủ thẻ, thẻ nhớ và cài đặt máy ảnh.

Trước khi sử dụng

Hướng dẫn cơ bản

Hướng dẫn chuyên sâu

1 Thông tin cơ bản về máy ảnh

2 Chế độ tự động / Chế độ bán tự động

3 Chế độ chụp khác

4 Chế độ P

5 Chế độ Tv, Av, M, C1 và C2

6 Chế độ xem lại

7 Chức năng Wi-Fi

8 Cài đặt menu

9 Phụ kiện

10 Phụ lục

Chỉ mục



Thời lượng quay phim trên mỗi thẻ nhớ

| Chất lượng phim | Thời lượng quay phim trên mỗi thẻ nhớ | |
|-----------------|---------------------------------------|------------------------------------|
| | 8 GB | 32 GB |
| FHD 60P | 30 phút 3 giây* ¹ | 2 giờ 1 phút 27 giây* ² |
| FHD 30P | 43 phút 29 giây | 2 giờ 55 phút 43 giây |
| HD 30P | 2 giờ 3 phút 55 giây | 8 giờ 20 phút 32 giây |
| VGA 30P | 5 giờ 14 phút 34 giây | 21 giờ 10 phút 38 giây |

*1 26 phút 22 giây đối với phim iFrame (69).

*2 1 giờ 46 phút 33 giây đối với phim iFrame (69).

- Các giá trị trong bảng dựa trên điều kiện đo lường của Canon và có thể thay đổi tùy thuộc vào chủ thể, thẻ nhớ và cài đặt máy ảnh.
- Quá trình ghi sẽ tự động dừng khi tập tin clip đạt tới dung lượng 4 GB hoặc khi thời gian ghi đạt khoảng 29 phút 59 giây khi quay ở chế độ FHD 60P, FHD 30P hoặc HD 30P, hay xấp xỉ 1 giờ khi quay ở chế độ VGA 30P.
- Ở một số thẻ nhớ, quá trình ghi có thể sẽ dừng ngay cả khi clip chưa đạt tới dung lượng lớn nhất. Nên sử dụng thẻ nhớ SD Speed Class 6 hoặc cao hơn.

Phạm vi flash

| | |
|---------------------|-------------------------------|
| Góc rộng tối đa (📐) | 50 cm – 5,5 m (1,6 – 18 ft.) |
| Chụp xa tối đa (📏) | 1,8 m – 3,0 m (5,9 – 9,8 ft.) |

Phạm vi chụp

| Chế độ chụp | Phạm vi lấy nét | Góc rộng tối đa (📐) | Chụp xa tối đa (📏) |
|-------------|-----------------|-------------------------------|--------------------------|
| AUTO | – | 0 cm (0,0 in.) – vô cực | 1,8 m (5,9 ft.) – vô cực |
| | – | 1 m (3,3 ft.) – vô cực | 15 m (49 ft.) – vô cực |
| Chế độ khác | | 5 cm (2,0 in.) – vô cực | 1,8 m (5,9 ft.) – vô cực |
| | | 0 – 50 cm (0,0 in. – 1,6 ft.) | – |
| | MF* | 0 cm (0,0 in.) – vô cực | 1,8 m (5,9 ft.) – vô cực |

* Không sử dụng được trong một số chế độ chụp.

Tốc độ chụp liên tục

| Chế độ chụp liên tục | Tốc độ |
|----------------------|---------------------|
| | Khoảng 6,4 ảnh/giây |
| | Khoảng 3,8 ảnh/giây |
| | Khoảng 4,6 ảnh/giây |

- Sử dụng thẻ nhớ UHS-I 8 GB được chỉ định trong tiêu chuẩn thử nghiệm của Canon. Số ảnh có thể chụp có thể khác nhau tùy thuộc vào chủ thể, loại thẻ nhớ và các yếu tố khác.

Trước khi sử dụng

Hướng dẫn cơ bản

Hướng dẫn chuyên sâu

1 Thông tin cơ bản về máy ảnh

2 Chế độ tự động / Chế độ bán tự động

3 Chế độ chụp khác

4 Chế độ P

5 Chế độ Tv, Av, M, C1 và C2

6 Chế độ xem lại

7 Chức năng Wi-Fi

8 Cài đặt menu

9 Phụ kiện

10 Phụ lục

Chỉ mục



Tốc độ màn trập

| | |
|---|---|
| Phạm vi được thiết lập tự động trong chế độ [AUTO] | 1 – 1/2000 giây |
| Giá trị có thể thiết lập trong chế độ [Tv], [M] hoặc [A]* (giấy)* | 15, 13, 10, 8, 6, 5, 4, 3.2, 2.5, 2, 1.6, 1.3, 1, 0.8, 0.6, 0.5, 0.4, 0.3, 1/4, 1/5, 1/6, 1/8, 1/10, 1/13, 1/15, 1/20, 1/25, 1/30, 1/40, 1/50, 1/60, 1/80, 1/100, 1/125, 1/160, 1/200, 1/250, 1/320, 1/400, 1/500, 1/640, 1/800, 1/1000, 1/1250, 1/1600, 1/2000 |

* Trong chế độ [A], không thể thiết lập tốc độ màn trập chậm hơn hoặc bằng 1/25 giây.

Khẩu độ

| | |
|---|--|
| Chỉ số khẩu độ f | f/3.4 / f/8.0 (W) – f/6.5 / f/8.0 (T) |
| Giá trị có thể thiết lập trong chế độ [Av], [M] hoặc [A]* | f/3.5, f/4.0, f/4.3, f/4.5, f/5.0, f/5.6, f/6.3, f/6.5, f/7.1, f/8.0 |

* Tùy thuộc vào vị trí zoom, một số giá trị khẩu độ có thể không khả dụng.

Pin NB-10L

| | |
|----------------------|--|
| Loại: | Pin lithium-ion có thể sạc lại |
| Điện áp định mức: | 7,4 V DC |
| Dung lượng định mức: | 920 mAh |
| Số lần có thể sạc: | Khoảng 300 lần |
| Nhiệt độ vận hành: | 0 – 40 °C (32 – 104 °F) |
| Kích thước: | 32,5 x 45,4 x 15,1 mm (1,28 x 1,79 x 0,59 in.) |
| Trọng lượng: | Khoảng 41 g (khoảng 1,45 oz.) |

Sạc pin CB-2LCE

| | |
|--------------------|--|
| Ngõ vào định mức: | 100 – 240 V AC (50/60 Hz) 16 VA (100 V) – 22 VA (240 V), 0,18 A (100 V) – 0,12 A (240 V) |
| Ngõ ra định mức: | 8,4 V DC, 0,7 A |
| Thời gian sạc: | Khoảng 1 giờ 50 phút (khi sử dụng pin NB-10L) |
| Đèn báo sạc: | Đang sạc: màu cam / Đã sạc đầy: màu xanh lá cây (hệ thống hai đèn báo) |
| Nhiệt độ vận hành: | 5 – 40 °C (41 – 104 °F) |

Loa che nắng LH-DC90

| | |
|--------------------------------|------------------------------------|
| Ngàm máy ảnh: | Có ngạnh |
| Đường kính x chiều dài tối đa: | φ70,0 x 27,7 mm (φ2,76 x 1,09 in.) |
| Trọng lượng: | Khoảng 9 g (khoảng 0,32 oz.) |

Trước khi sử dụng

Hướng dẫn cơ bản

Hướng dẫn chuyên sâu

1 Thông tin cơ bản về máy ảnh

2 Chế độ tự động / Chế độ bán tự động

3 Chế độ chụp khác

4 Chế độ P

5 Chế độ Tv, Av, M, C1 và C2

6 Chế độ xem lại

7 Chức năng Wi-Fi

8 Cài đặt menu

9 Phụ kiện

10 Phụ lục

Chỉ mục



Chỉ mục

A

- Ảnh
 - Chống xóa 110
 - Thời gian hiển thị 56
 - Xem lại → Xem
 - Xóa 112
- Ảnh đen trắng 77
- Ảnh sáng tạo 57
- Ảnh sáng yếu (chế độ chụp) 59
- Ảnh tổng màu nâu đỏ 77
- Av (chế độ chụp) 93

Â

- Âm thanh 145

B

- Bán tự động (chế độ chụp) 35
- Bộ chuyển tele số 81
- Bộ điều hợp AC 155, 158
- Bộ lọc sáng tạo (chế độ chụp) 60
- Bộ lược giảm 69
- Bộ nối nguồn DC 158
- Bố trí menu FUNC. 97
- Bù lấy nét 80

C

- C1/C2 (chế độ chụp) 98
- CameraWindow (máy tính) 164
- CameraWindow (smartphone) 123
- CANON IMAGE GATEWAY 133
- Cáp AV 158
- Cáp AV Stereo 155, 158

- Cáp HDMI 156, 157
- Cắt ảnh 117, 168
- Cân bằng điện tử 54
- Cân bằng trắng đa điểm 53
- Cân bằng trắng (màu) 76
- Cân bằng trắng tùy chọn 77
- Cận cảnh (phạm vi lấy nét) 79
- Chân dung (chế độ chụp) 59
- Chất lượng ảnh → Tỷ lệ nén (chất lượng ảnh)
- Chế độ AUTO (chế độ chụp) 22, 33
- Chế độ điểm truy cập máy ảnh 132
- Chế độ tiết kiệm 147
- Chỉnh sửa
 - Cắt ảnh 117
 - Hiệu chỉnh mất đồ 119
 - i-Contrast 118
 - Màu sắc cá nhân 118
 - Thay đổi cỡ ảnh 116
- Chỉnh sửa hoặc xóa thông tin kết nối 143
- Chỉnh tay (chế độ quay phim) 95
- Chọn khuôn mặt 85
- Chống xóa 110
- Chụp
 - Ngày/giờ chụp → Ngày/giờ Thông tin chụp 96, 180
 - Chụp AEB 74
 - Chụp ảnh từ xa 142
 - Chụp thông minh (chế độ chụp) 65
 - Chuyển thông minh 110
 - Chức năng Wi-Fi 122
 - Cười (chế độ chụp) 65

D

- Dây đeo 2
- Dây đeo cổ → Dây đeo
- Dây đeo tay → Dây đeo
- Dò tìm mặt (chế độ khung lấy nét) 83
- DPOF 170

Đ

- Đầu cực 157, 158, 166
- Đèn báo 32, 55
- Đèn flash
 - Bật 86
 - Bù trừ phơi sáng flash 87
 - Đồng bộ chậm 87
 - Tắt flash 87

- Đi du lịch cùng với máy ảnh 146
- Định vị ảnh 141
- Đồng bộ ảnh 139
- Đồng hồ 32
- Độ phân giải (kích cỡ ảnh) 52
- Đơn sắc (chế độ chụp) 64

F

- Face ID 47

G

- Giải quyết các vấn đề trực trực 174
- Giờ quốc tế 146
- Gửi ảnh 140
- Gửi ảnh đến smartphone 123
- Gửi ảnh lên dịch vụ web 133

H

- Hẹn giờ 44
 - Hẹn giờ 2 giây 44
 - Tùy chỉnh chụp bằng hẹn giờ 44
- Hẹn giờ nhận diện (chế độ chụp) 66

- Hiển thị nhảy 106
- Hiển thị phóng to 108
- Hiển thị thông tin GPS 103
- Hiệu chỉnh bóng 76
- Hiệu chỉnh dải tương phản động 75
- Hiệu chỉnh đèn thủy ngân 53
- Hiệu chỉnh mắt đỏ 52, 119
- Hiệu ứng mắt cá (chế độ chụp) 62
- Hiệu ứng Poster (chế độ chụp) 60
- Hiệu ứng thu nhỏ (chế độ chụp) 62
- Hỗ trợ định khung sau zoom 40
- Hỗ trợ khung hình
 - Khóa 41
 - Tim kiếm 40

I

- i-Contrast 75, 118
- In 166

K

- Kết nối thông qua điểm truy cập 129
- Khóa căng nét 88
- Khóa đo sáng 72
- Khóa lấy nét 82
- Khóa nét 85
- Khung lấy nét 82
- Khung lưới 96
- Khung ngắm 27

L

- Lập sách ảnh 172
- Lập trình phơi sáng tự động 71
- Lấy nét
 - Bảo nét khi lấy nét tay 80
 - Bộ nhớ lấy nét 81
 - Chọn khuôn mặt 85
 - Điểm zoom 54
 - Khóa nét 85

Trước khi sử dụng

Hướng dẫn cơ bản

Hướng dẫn chuyên sâu

1 Thông tin cơ bản về máy ảnh

2 Chế độ tự động / Chế độ bán tự động

3 Chế độ chụp khác

4 Chế độ P

5 Chế độ Tv, Av, M, C1 và C2

6 Chế độ xem lại

7 Chức năng Wi-Fi

8 Cài đặt menu

9 Phụ kiện

10 Phụ lục

Chỉ mục



Khung lấy nét 82
Lấy nét Servo 84
Lấy nét bằng tay (phạm vi lấy nét) 79
Lấy nét động
(chế độ khung lấy nét) 83
Lấy nét Servo 84
Lọc gió 69
Lưu ảnh vào máy tính 165

M

M (chế độ chụp) 93
Màn hình
Biểu tượng 180, 181
Menu → Menu FUNC., Menu
Ngôn ngữ hiển thị 21
Màn hình TV 157
Màu (cân bằng trắng) 76
Màu sắc cá nhân 118
Màu sắc riêng 77
Máy ảnh
Xác lập lại 152
Mặc định → Xác lập lại
Menu
Bảng 182
Thao tác cơ bản 30
Menu FUNC.
Bảng 184
Thao tác cơ bản 29
Menu Wi-Fi 125
Micro gắn ngoài 159

N

Nét mềm (chế độ chụp) 64
Ngày/giờ
Giờ quốc tế 146
Pin lưu trữ ngày/giờ 21
Thay đổi 21
Thêm nhãn ngày 45

Thiết lập 20
Ngôn ngữ hiển thị 21
Nguồn 155
→ Pin
→ Sạc pin
Nguồn điện lưới 158
Nhận nhảy mắt 55
Nút kết nối thiết bị di động 123
Nút xoay trước 106

Ô

Ôn định hình ảnh 90

P

P (chế độ chụp) 71
Phạm vi lấy nét
Cận cảnh 79
Lấy nét bằng tay 79
Phần mềm
Cài đặt 127, 164
Pháo hoa (chế độ chụp) 59
Phim
Chỉnh sửa 120
Thời lượng quay 198
Phim iFrame (chế độ quay phim) 69
Phím tắt 96
Phơi sáng
Bù trừ 72
Khóa căng nét 88
Khóa đo sáng 72
Phụ kiện 155
Phương pháp đo sáng 72
PictBridge 156, 166
Pin → Ngày/giờ (pin lưu trữ ngày/giờ)
Chế độ tiết kiệm 147
Mức 180
Sạc 18
Tiết kiệm pin 26

R

RAW 89
Rất rục rờ (chế độ chụp) 60

S

Sạc pin 2, 155
Số thứ tự tập tin 149

T

Thành phần của bộ sản phẩm 2
Thay đổi cỡ ảnh 116
Thẻ nhớ 2
Thời lượng quay 198
Thẻ nhớ SD/SDHC/SDXC → Thẻ nhớ
Thể thao (chế độ chụp) 58
Thông báo lỗi 178
Thu phóng 22, 33, 40
Tiết kiệm pin 26
Tìm kiếm 105
Tìm trợ giúp 43
Tốc độ ISO 73
Trình chiếu 109
Trung tâm (chế độ khung lấy nét) 82
Tuyệt (chế độ chụp) 59
Tự hẹn giờ nhảy mắt
(chế độ chụp) 65
Tv (chế độ chụp) 92
Tỷ lệ cỡ ảnh 51
Tỷ lệ nén (Chất lượng ảnh) 90

Ư

Ưa thích 115

V

Vùng linh hoạt
(chế độ khung lấy nét) 82

X

Xác lập lại 152
Xem 24
Chuyển thông minh 110
Hiển thị dạng bảng kê 105
Hiển thị nhảy 106
Hiển thị phóng to 108
Hiển thị từng ảnh 24
Màn hình TV 157
Tìm ảnh 105
Trình chiếu 109
Xem lại → Xem
Xóa 112
Xóa tất cả 114
Xoay ảnh 114

Z

Zoom 81
Zoom số 40

Trước khi sử dụng

Hướng dẫn cơ bản

Hướng dẫn chuyên sâu

1 Thông tin cơ bản về máy ảnh

2 Chế độ tự động / Chế độ bán tự động

3 Chế độ chụp khác

4 Chế độ P

5 Chế độ Tv, Av, M, C1 và C2

6 Chế độ xem lại

7 Chức năng Wi-Fi

8 Cài đặt menu

9 Phụ kiện

10 Phụ lục

Chỉ mục



Những điều cần chú ý về Wi-Fi (Mạng LAN không dây)

- Các quốc gia và khu vực cho phép sử dụng WLAN
 - Một số quốc gia và khu vực hạn chế sử dụng WLAN và việc sử dụng bất hợp pháp có thể bị phạt theo quy định của quốc gia hoặc địa phương. Để tránh vi phạm luật về WLAN, truy cập trang web của Canon để xem các khu vực được phép sử dụng.
 - Lưu ý rằng Canon không chịu trách nhiệm cho bất kỳ vấn đề nào phát sinh do sử dụng tại các quốc gia và khu vực khác.
- Những hành vi sau có thể bị phạt:
 - Thay đổi hoặc điều chỉnh sản phẩm
 - Tháo nhãn chứng nhận khỏi sản phẩm
- Căn cứ vào luật ngoại hối và thương mại quốc tế, khi xuất khẩu tài nguyên hoặc dịch vụ chiến lược (bao gồm sản phẩm này) sang các quốc gia hoặc khu vực khác ngoài Nhật Bản, cần phải được chính phủ Nhật Bản cấp phép xuất khẩu (hoặc giấy phép giao dịch dịch vụ).
- Do sản phẩm sử dụng phần mềm mã hóa được sản xuất tại Hoa Kỳ, vì vậy cần tuân thủ Quy định quản lý xuất khẩu của Hoa Kỳ, đồng thời không được xuất khẩu hoặc vận chuyển sang các quốc gia bị Hoa Kỳ cấm vận thương mại.
- Đảm bảo ghi nhớ cài đặt mạng LAN không dây mà bạn sử dụng. Cài đặt mạng LAN không dây lưu trên sản phẩm này có thể bị thay đổi hoặc bị xóa do thao tác sản phẩm không đúng cách, chịu ảnh hưởng của sóng vô tuyến hoặc tĩnh điện, hay xảy ra sự cố hoặc trục trặc. Vì vậy để phòng, đảm bảo ghi nhớ cài đặt mạng LAN không dây. Lưu ý rằng Canon không chịu bất kỳ trách nhiệm nào cho các tổn thất hoặc hỏng hóc trực tiếp hoặc gián tiếp do nội dung bị thiếu hụt hoặc biến mất.
- Khi chuyển giao sản phẩm cho người khác cũng như vứt bỏ hoặc gửi sản phẩm để sửa chữa, đảm bảo ghi nhớ cài đặt mạng LAN không dây và cài đặt lại thành mặc định (xóa cài đặt hiện hành) nếu cần.
- Canon không đền bù tổn thất khi sản phẩm của bạn bị mất hoặc bị trộm. Canon không chịu bất kỳ trách nhiệm nào với mọi thiệt hại hoặc tổn thất do truy cập hoặc sử dụng trái phép thiết bị đích đăng ký trên sản phẩm này do bị mất hoặc bị trộm.

- Đảm bảo sử dụng sản phẩm theo hướng dẫn. Đảm bảo sử dụng chức năng mạng LAN không dây của sản phẩm trong phạm vi hướng dẫn. Canon không chịu trách nhiệm đối với bất kỳ thiệt hại hoặc tổn thất nào do sử dụng chức năng và sản phẩm không đúng hướng dẫn.
- Không sử dụng chức năng mạng LAN không dây của thiết bị này gần thiết bị y tế hoặc thiết bị điện tử khác. Sử dụng chức năng mạng LAN không dây gần thiết bị y tế hoặc thiết bị điện tử khác sẽ làm ảnh hưởng đến hoạt động của các thiết bị đó.

Những điều cần chú ý về nhiễu sóng vô tuyến

- Sản phẩm này có thể bị nhiễu do sóng vô tuyến phát ra từ các thiết bị khác. Để tránh bị ảnh hưởng, khi sử dụng sản phẩm, đảm bảo tránh xa các thiết bị trên, hoặc tránh sử dụng thiết bị cùng lúc với sản phẩm này.

Những điều cần chú ý về bảo mật

Do Wi-Fi sử dụng sóng vô tuyến để truyền tín hiệu, nên khi sử dụng cáp mạng LAN phải đặc biệt chú ý đến vấn đề bảo mật. Khi sử dụng Wi-Fi, cần chú ý những điều sau.

- Chỉ sử dụng mạng được phép truy cập. Sản phẩm này dò tìm mạng Wi-Fi trong vùng lân cận và hiển thị kết quả trên màn hình. Những mạng không được phép dùng (mạng không xác định) cũng có thể được hiển thị. Tuy nhiên, thủ kết nối hoặc sử dụng những mạng này có thể bị coi là truy cập trái phép. Đảm bảo chỉ sử dụng mạng mà bạn được phép truy cập và không kết nối các mạng không xác định khác.

Nếu cài đặt bảo mật chưa được đặt chính xác, có thể xảy ra các vấn đề sau.

- Đường truyền bị giám sát Bên thứ ba với mục đích xấu có thể giám sát đường truyền Wi-Fi và lấy dữ liệu bạn đang gửi.

Trước khi sử dụng

Hướng dẫn cơ bản

Hướng dẫn chuyên sâu

1 Thông tin cơ bản về máy ảnh

2 Chế độ tự động / Chế độ bán tự động

3 Chế độ chụp khác

4 Chế độ P

5 Chế độ Tv, Av, M, C1 và C2

6 Chế độ xem lại

7 Chức năng Wi-Fi

8 Cài đặt menu

9 Phụ kiện

10 Phụ lục

Chỉ mục

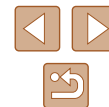

- Truy cập mạng trái phép
Bên thứ ba với mục đích xấu có thể truy cập trái phép mạng bạn đang dùng để đánh cắp, sửa đổi hoặc phá hoại thông tin. Ngoài ra, bạn có thể trở thành nạn nhân của những hành vi truy cập trái phép khác, chẳng hạn như mạo danh (người khác mạo danh bạn để truy cập thông tin trái phép) hoặc làm bản đặc tấn công (người khác truy cập trái phép mạng của bạn để xâm nhập vào hệ thống khác).

Để tránh xảy ra những vấn đề này, cần thiết lập bảo mật triệt để mạng Wi-Fi của bạn.

Chỉ sử dụng chức năng Wi-Fi của máy ảnh khi đã hiểu rõ về bảo mật Wi-Fi, đồng thời cân nhắc giữa rủi ro và tiện lợi khi điều chỉnh cài đặt bảo mật.



Máy ảnh có thể in bằng máy in tương thích PictBridge qua Wi-Fi. Tiêu chuẩn kỹ thuật PictBridge giúp dễ dàng kết nối trực tiếp máy ảnh kỹ thuật số, máy in và các thiết bị khác. Ngoài ra, tiêu chuẩn mới DPS over IP giúp kết nối PictBridge trong môi trường mạng và máy ảnh cũng tương thích với tiêu chuẩn này.

Thương hiệu và giấy phép

- Microsoft và Windows là thương hiệu hoặc thương hiệu đã đăng ký của Microsoft Corporation tại Hoa Kỳ và/hoặc các quốc gia khác.
- Macintosh và Mac OS là thương hiệu của Apple Inc., đã đăng ký tại Hoa Kỳ và các quốc gia khác.
- App Store, iPhone và iPad là thương hiệu của Apple Inc.
- Logo SDXC là thương hiệu của SD-3C, LLC.
- HDMI, logo HDMI và High-Definition Multimedia Interface là thương hiệu hoặc thương hiệu đã đăng ký của HDMI Licensing, LLC.
- Logo iFrame và ký hiệu iFrame là thương hiệu của Apple Inc.

- Wi-Fi®, Wi-Fi Alliance®, WPA™, WPA2™ và Wi-Fi Protected Setup™ là thương hiệu hoặc thương hiệu đã đăng ký của Wi-Fi Alliance.
- Dấu N là thương hiệu hoặc thương hiệu đã đăng ký của NFC Forum, Inc. tại Hoa Kỳ và các quốc gia khác.
- Tất cả các thương hiệu khác là tài sản của chủ sở hữu tương ứng.
- Thiết bị này kết hợp với công nghệ exFAT được Microsoft cấp phép.
- This product is licensed under AT&T patents for the MPEG-4 standard and may be used for encoding MPEG-4 compliant video and/or decoding MPEG-4 compliant video that was encoded only (1) for a personal and non-commercial purpose or (2) by a video provider licensed under the AT&T patents to provide MPEG-4 compliant video. Sản phẩm này được cấp phép theo bằng sáng chế AT&T đối với tiêu chuẩn MPEG-4 và có thể được sử dụng để mã hóa video tương thích MPEG-4 và/hoặc giải mã video tương thích MPEG-4 được mã hóa chỉ (1) nhằm mục đích cá nhân và phi thương mại hoặc (2) bởi nhà cung cấp video được cấp phép theo bằng sáng chế AT&T để cung cấp video tương thích MPEG-4. Không giấy phép nào được cấp hay ngụ ý cho bất kỳ việc sử dụng nào khác đối với tiêu chuẩn MPEG-4.

Tuyên bố miễn trách nhiệm

- Nghiêm cấm in lại, truyền bá, hoặc lưu giữ trong hệ thống tra cứu một phần hay toàn bộ hướng dẫn này khi chưa được phép của Canon.
- Tất cả số liệu đều dựa trên tiêu chuẩn thử nghiệm của Canon.
- Các thông tin như thông số kỹ thuật hoặc kiểu dáng của máy ảnh có thể thay đổi mà không thông báo thêm.
- Hình minh họa và ảnh chụp màn hình trong hướng dẫn này có thể khác đôi chút so với thiết bị thực tế.
- Canon sẽ không chịu trách nhiệm đối với các tổn thất do sử dụng sản phẩm tại bất kể mục nào ở trên.

| | |
|----------------------|-------------------------------------|
| Trước khi sử dụng | |
| Hướng dẫn cơ bản | |
| Hướng dẫn chuyên sâu | |
| 1 | Thông tin cơ bản về máy ảnh |
| 2 | Chế độ tự động / Chế độ bán tự động |
| 3 | Chế độ chụp khác |
| 4 | Chế độ P |
| 5 | Chế độ Tv, Av, M, C1 và C2 |
| 6 | Chế độ xem lại |
| 7 | Chức năng Wi-Fi |
| 8 | Cài đặt menu |
| 9 | Phụ kiện |
| 10 | Phụ lục |
| Chỉ mục | |

