

## PowerShot SX730 HS

# Hướng dẫn sử dụng máy ảnh

TIẾNG VIỆT

- Trước khi sử dụng máy ảnh, đảm bảo đọc kỹ hướng dẫn này, bao gồm cả phần “Cảnh báo an toàn” (📖14).
- Đọc hướng dẫn sẽ giúp bạn sử dụng máy ảnh đúng cách.
- Giữ hướng dẫn cẩn thận để có thể sử dụng sau này.
- Nhấp vào nút ở phía dưới bên phải để truy cập trang khác.
  - ▶ : Trang tiếp
  - ◀ : Trang trước
  - ↶ : Trang trước khi bạn nhấp vào liên kết
- Để chuyển tới đầu chương, nhấp vào tiêu đề chương ở bên phải.

Trước khi sử dụng

Hướng dẫn cơ bản

Hướng dẫn chuyên sâu

Thông tin cơ bản về máy ảnh

Chế độ tự động /  
Chế độ bán tự động

Chế độ chụp khác

Chế độ P

Chế độ Tv, Av và M

Chế độ xem lại

Tính năng không dây

Menu thiết lập

Phụ kiện

Phụ lục

Chi mục

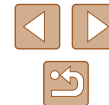

# Trước khi sử dụng

## Thông tin ban đầu

### Thành phần của bộ sản phẩm

Trước khi sử dụng, đảm bảo bộ sản phẩm bao gồm các vật dụng sau. Nếu thiếu bất kỳ vật dụng nào, vui lòng liên hệ cửa hàng bán lẻ máy.

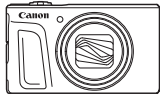

Máy ảnh



Pin  
NB-13L\*



Sạc pin  
CB-2LHE



Dây đeo tay

\* Không bóc nhãn pin.

- Bao gồm cả hướng dẫn sử dụng bản giấy.
- Không bao gồm thẻ nhớ (📖2).

## Thẻ nhớ tương thích

Có thể sử dụng các loại thẻ nhớ sau (bán riêng), với dung lượng bất kỳ.

- Thẻ nhớ SD\*<sup>1</sup>
- Thẻ nhớ SDHC\*<sup>1\*2</sup>
- Thẻ nhớ SDXC\*<sup>1\*2</sup>



\*1 Các thẻ phù hợp với tiêu chuẩn SD. Tuy nhiên, không phải tất cả thẻ nhớ đều được xác nhận tương thích với máy ảnh.

\*2 Thẻ nhớ UHS-I cũng được hỗ trợ.

Trước khi sử dụng

Hướng dẫn cơ bản

Hướng dẫn chuyên sâu

Thông tin cơ bản về máy ảnh

Chế độ tự động /  
Chế độ bán tự động

Chế độ chụp khác

Chế độ P

Chế độ Tv, Av và M

Chế độ xem lại

Tính năng không dây

Menu thiết lập

Phụ kiện

Phụ lục

Chi mục



## Lưu ý cơ bản và thông tin pháp lý

- Trước tiên, chụp thử một số ảnh và xem lại để đảm bảo ảnh được ghi chính xác. Lưu ý rằng Canon Inc., các công ty con và chi nhánh, cũng như các nhà phân phối của Canon Inc. không chịu trách nhiệm cho bất kỳ thiệt hại nào do hậu quả phát sinh từ các trục trặc của máy ảnh hay phụ kiện, bao gồm cả thẻ nhớ, dẫn đến hình ảnh không ghi được hoặc máy không hiển thị được ảnh ghi.
- Việc chụp ảnh hay ghi phim không được phép (video và/hoặc âm thanh) cho người hoặc các tài liệu đã có bản quyền có thể xâm phạm đến quyền riêng tư của những người này và/hoặc có thể vi phạm các quyền pháp lý của người khác, bao gồm bản quyền và quyền sở hữu trí tuệ, ngay cả khi việc chụp ảnh hoặc ghi phim chỉ nhằm mục đích sử dụng cá nhân.
- Bảo hành máy ảnh chỉ có giá trị tại khu vực mua hàng. Trong trường hợp máy ảnh gặp trục trặc khi ở nước ngoài, vui lòng gửi về khu vực mua hàng trước khi liên hệ với Bộ phận hỗ trợ khách hàng của Canon.
- Mặc dù màn hình được sản xuất trong các điều kiện có độ chính xác cực kỳ cao và hơn 99,99% điểm ảnh đáp ứng được thông số kỹ thuật thiết kế, nhưng trong một số ít trường hợp, một số điểm ảnh có thể bị khiếm khuyết hoặc có thể xuất hiện dưới dạng chấm đỏ hoặc đen. Đây không phải do máy ảnh bị hỏng và không ảnh hưởng đến ảnh được ghi.
- Khi sử dụng trong thời gian dài, máy ảnh có thể nóng lên. Đây không phải do máy ảnh bị hỏng.

## Quy ước trong hướng dẫn này

- Trong hướng dẫn này, các biểu tượng được dùng để chỉ các nút và nút xoay tương ứng trên máy ảnh.
- Các nút điều khiển máy ảnh bên dưới được đại diện bằng biểu tượng. Các số trong dấu ngoặc đơn biểu thị tương ứng với các số hiển thị trong phần “Tên bộ phận” (📖 4).
  - [▲] Nút lên (12) ở mặt sau
  - [◀] Nút sang trái (8) ở mặt sau
  - [▶] Nút sang phải (13) ở mặt sau
  - [▼] Nút xuống (15) ở mặt sau
  - [🌀] Nút xoay điều khiển (7) ở mặt sau
- Các chế độ chụp cũng như biểu tượng và văn bản trên màn hình được biểu thị trong ngoặc vuông.
- ⓘ: Thông tin quan trọng bạn nên biết
- 🛠: Ghi chú và gợi ý để sử dụng máy ảnh thành thạo
- 📖 xx: Trang có thông tin liên quan (trong ví dụ này, “xx” đại diện cho số trang)
- Các chỉ dẫn trong hướng dẫn này áp dụng cho máy ảnh theo thiết lập mặc định.
- Để thuận tiện, tất cả các thẻ nhớ được hỗ trợ gọi đơn giản là “thẻ nhớ”.
- Các biểu tượng “▶ Ảnh” và “▶ Phim” bên dưới tiêu đề biểu thị cách mà chức năng được sử dụng—cho ảnh hay phim.

Trước khi sử dụng

Hướng dẫn cơ bản

Hướng dẫn chuyên sâu

Thông tin cơ bản về máy ảnh

Chế độ tự động /  
Chế độ bán tự động

Chế độ chụp khác

Chế độ P

Chế độ Tv, Av và M

Chế độ xem lại

Tính năng không dây

Menu thiết lập

Phụ kiện

Phụ lục

Chỉ mục



## Tên bộ phận

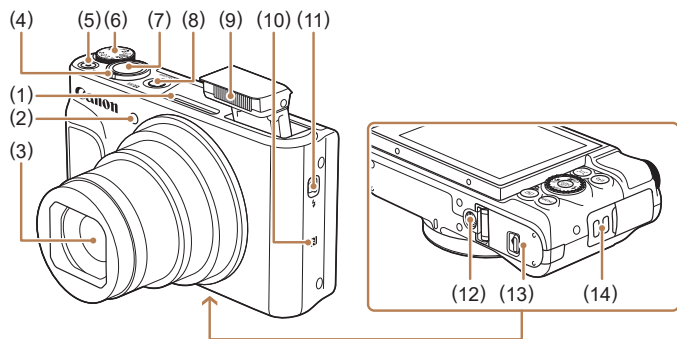

- |   |                              |
|---|------------------------------|
| (1) Micro   | (6) Nút xoay chế độ          |
| (2) Đèn   | (7) Nút chụp                 |
| (3) Ống kính  | (8) Nút nguồn                |
| (4) Cần gạt zoom<br>Chụp ảnh: [ ] (chụp xa) /<br>[ ] (góc rộng)<br>Xem lại: [ ] (phóng to) /<br>[ ] (bảng kê) | (9) Đèn flash                |
| (5) Nút quay phim   | (10) [ ] (Dấu N)*            |
|   | (11) Công tắc [ ] (Mở flash) |
|   | (12) Hốc gắn chân máy        |
|   | (13) Nắp thẻ nhớ/pin         |
|   | (14) Lỗ gắn dây đeo          |

\* Được sử dụng với tính năng NFC (115).

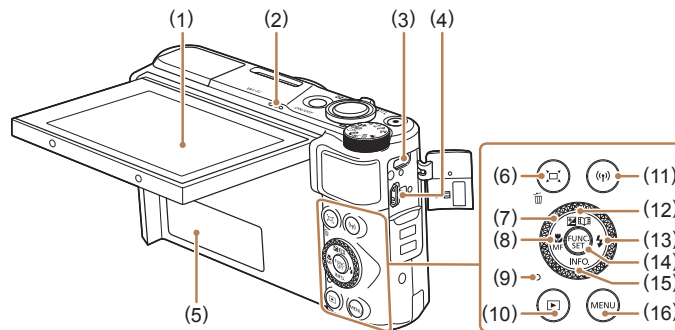

- |  |  |
|--|--|
| (1) Màn hình   | (9) Đèn báo  |
| (2) Loa  | (10) Nút [ ] (Xem lại)   |
| (3) Cổng DIGITAL   | (11) Nút [ ] (Wi-Fi)   |
| (4) Cổng HDMI™   | (12) Nút [ ] (Bù trừ phơi sáng) /<br>[ ] (Cuộn phim nổi bật) / lên |
| (5) Số sê-ri (Số máy)  | (13) Nút [ ] (Flash) / sang phải                                   |
| (6) Nút [ ] (Hỗ trợ khung hình –<br>Tìm kiếm) / [ ] (Xóa từng ảnh) | (14) Nút FUNC. (Chức năng) / SET                                   |
| (7) Nút xoay điều khiển  | (15) Nút [ ] (Thông tin) / xuống                                   |
| (8) Nút [ ] (Cận cảnh) / [ ] (Lấy<br>nét chính tay) / sang trái    | (16) Nút [ ] (MENU)  |



- Bạn có thể xoay nút xoay điều khiển để thực hiện hầu hết những thao tác khả dụng với các nút [ ] [ ] [ ] [ ], chẳng hạn như chọn mục và chuyển tiếp ảnh.

Trước khi sử dụng

Hướng dẫn cơ bản

Hướng dẫn chuyên sâu

Thông tin cơ bản về máy ảnh

Chế độ tự động /  
Chế độ bán tự động

Chế độ chụp khác

Chế độ P

Chế độ Tv, Av và M

Chế độ xem lại

Tính năng không dây

Menu thiết lập

Phụ kiện

Phụ lục

Chỉ mục



# Mục lục

## Trước khi sử dụng

<b>Thông tin ban đầu</b> .....	<b>2</b>
Thành phần của bộ sản phẩm.....	2
Thẻ nhớ tương thích.....	2
Lưu ý cơ bản và thông tin pháp lý.....	3
Quy ước trong hướng dẫn này.....	3
Tên bộ phận.....	4
Các thao tác máy ảnh thông dụng.....	12
Cảnh báo an toàn.....	14

## Hướng dẫn cơ bản

<b>Thao tác cơ bản</b> .....	<b>17</b>
Chuẩn bị ban đầu.....	17
Gắn dây đeo.....	17
Giữ máy ảnh.....	17
Sạc pin.....	18
Lắp pin và thẻ nhớ.....	18
Tháo pin và thẻ nhớ.....	19
Thiết lập ngày và giờ.....	19
Thay đổi ngày và giờ.....	20
Ngôn ngữ hiển thị.....	21
Thử máy ảnh.....	21
Chụp (Tự động thông minh).....	21
Xem.....	23
Xóa ảnh.....	24

## Hướng dẫn chuyên sâu

<b>Thông tin cơ bản về máy ảnh</b> .....	<b>25</b>
Bật/Tắt.....	25
Tính năng tiết kiệm pin (Tự động tắt nguồn).....	26
Tiết kiệm pin ở chế độ chụp.....	26
Tiết kiệm pin ở chế độ xem lại.....	26
Nút chụp.....	26
Chế độ chụp.....	27
Tùy chọn hiển thị thông tin chụp.....	27
Điều chỉnh góc độ của màn hình.....	28
Sử dụng menu FUNC.....	28
Sử dụng màn hình menu.....	29
Bàn phím ảo.....	30
Hiển thị đèn báo.....	31
Đồng hồ.....	32
<b>Chế độ tự động / Chế độ bán tự động</b> .....	<b>33</b>
Chụp với thiết lập do máy ảnh xác định.....	33
Chụp (Tự động thông minh).....	33
Chụp trong chế độ bán tự động.....	35
Xem lại phim digest.....	36
Ảnh/Phim.....	36
Ảnh.....	36
Phim.....	36
Biểu tượng cảnh.....	37
Cảnh chụp liên tục.....	38
Biểu tượng ổn định hình ảnh.....	38
Khung trên màn hình.....	39
Tính năng thông thường, tiện dụng.....	39
Phóng to lại gần chủ thể (Zoom số).....	39

Trước khi sử dụng

Hướng dẫn cơ bản

Hướng dẫn chuyên sâu

Thông tin cơ bản về máy ảnh

Chế độ tự động /  
Chế độ bán tự động

Chế độ chụp khác

Chế độ P

Chế độ Tv, Av và M

Chế độ xem lại

Tính năng không dây

Menu thiết lập

Phụ kiện

Phụ lục

Chỉ mục



Dễ dàng xác định lại chủ thể sau khi zoom gần bằng tay (Hỗ trợ khung hình – Tìm kiếm) .....	40
Tự động zoom theo chủ thể di chuyển (Zoom tự động).....	40
Điều chỉnh kích thước không đổi cho hiển thị khuôn mặt .....	41
Dễ dàng xác định lại chủ thể với Zoom tự động (Tìm trợ giúp).....	42
Thêm nhãn ngày.....	42
Sử dụng hẹn giờ.....	43
Sử dụng hẹn giờ để tránh rung máy .....	44
Tùy chỉnh hẹn giờ.....	44
Chụp liên tục.....	44
Hiển thị ảnh trong khi xem lại .....	45
Sử dụng Face ID .....	45
Thông tin cá nhân.....	45
Đăng ký thông tin Face ID .....	46
Chụp.....	47
Kiểm tra và chỉnh sửa thông tin đã đăng ký .....	47
Ghi đè và thêm thông tin khuôn mặt .....	48
Xóa thông tin đăng ký.....	49
Tính năng tùy chỉnh ảnh.....	50
Thay đổi tỷ lệ khung ảnh .....	50
Thay đổi độ phân giải ảnh (Cỡ ảnh).....	50
Hướng dẫn chọn thiết lập độ phân giải ảnh dựa trên cỡ giấy (đối với ảnh 4:3).....	50
Hiệu chỉnh khu vực ảnh màu xanh lá cây nhạt do đèn thủy ngân.....	51
Thay đổi chất lượng phim.....	51
Tính năng chụp hữu ích .....	52
Hiển thị khung lưới .....	52
Tắt tự động cân bằng .....	52
Thay đổi cài đặt chống rung .....	53
Tắt hệ thống ổn định hình ảnh .....	53

Quay chủ thể với kích cỡ không đổi như trước khi quay .....	53
Tùy chỉnh thao tác với máy ảnh .....	54
Tắt tia giúp lấy nét .....	54
Tắt đèn giảm mắt đỏ.....	54
Thay đổi kiểu hiển thị ảnh sau khi chụp .....	55
Thay đổi thời gian hiển thị ảnh sau khi chụp.....	55
Thay đổi màn hình hiển thị sau khi chụp.....	55
<b>Chế độ chụp khác .....</b>	<b>56</b>
Tự động áp dụng hiệu ứng (Ảnh sáng tạo).....	56
Chụp ảnh đa dạng.....	56
Chọn hiệu ứng.....	57
Quay phim có hiệu ứng đa dạng .....	57
Xem lại phim Ảnh sáng tạo .....	57
Tự chụp chân dung với thiết lập tối ưu (Tự chụp chân dung).....	58
Chủ thể chuyển động (Thể thao).....	59
Cảnh cụ thể.....	59
Áp dụng hiệu ứng đặc biệt .....	60
Chụp với hiệu ứng mịn da (Màu da đẹp).....	61
Chụp với hiệu ứng ống kính mắt cá (Hiệu ứng mắt cá) .....	61
Ảnh giống mô hình thu nhỏ (Hiệu ứng thu nhỏ) .....	62
Tốc độ xem lại và thời gian phát lại ước chừng (cho clip một phút) .....	62
Chụp với hiệu ứng máy đồ chơi (Hiệu ứng máy đồ chơi) .....	63
Chụp với hiệu ứng nét mềm.....	63
Chụp ở chế độ đơn sắc.....	64
Chế độ đặc biệt cho các mục đích khác.....	64
Tự động chụp sau khi nhận diện khuôn mặt (Chụp thông minh).....	64
Tự động chụp sau khi nhận diện nụ cười (Nụ cười) .....	64

<b>Trước khi sử dụng</b>
<b>Hướng dẫn cơ bản</b>
<b>Hướng dẫn chuyên sâu</b>
<b>Thông tin cơ bản về máy ảnh</b>
<b>Chế độ tự động / Chế độ bán tự động</b>
<b>Chế độ chụp khác</b>
<b>Chế độ P</b>
<b>Chế độ Tv, Av và M</b>
<b>Chế độ xem lại</b>
<b>Tính năng không dây</b>
<b>Menu thiết lập</b>
<b>Phụ kiện</b>
<b>Phụ lục</b>
<b>Chỉ mục</b>



Tự động chụp sau khi nhận diện nháy mắt (Tự hẹn giờ nháy mắt).....	65
Tự động chụp sau khi nhận diện người mới (Hẹn giờ nhận diện).....	66
Quay các phim khác nhau.....	67
Quay phim ở chế độ tiêu chuẩn .....	67
Quay phim với chuyển động mượt hơn .....	67
Khóa hoặc thay đổi độ sáng ảnh.....	67
Tắt Tự động giảm tốc độ màn trập.....	68
Hiệu chỉnh rung máy mạnh .....	68
Thiết lập âm thanh.....	68
Tắt lọc gió.....	68
Sử dụng bộ lược giảm.....	68
Quay phim ở chế độ clip ngắn.....	69
Hiệu ứng xem lại .....	69
<b>Chế độ P.....</b>	<b>70</b>
Chụp ở chế độ phơi sáng tự động P (Chế độ [P]) .....	70
Độ sáng ảnh (Phơi sáng) .....	71
Điều chỉnh độ sáng ảnh (Bù trừ phơi sáng) .....	71
Khóa độ sáng ảnh / Phơi sáng (Khóa phơi sáng) .....	71
Thay đổi phương pháp đo sáng .....	71
Thay đổi tốc độ ISO.....	72
Hiệu chỉnh độ sáng ảnh (i-Contrast).....	72
Màu ảnh .....	73
Chụp ảnh tự nhiên (Cân bằng trắng).....	73
Cân bằng trắng tùy chọn .....	73
Thay đổi tông màu ảnh (Màu sắc cá nhân).....	74
Màu tùy chọn.....	74
Phạm vi chụp và lấy nét .....	75
Chụp cận cảnh (Cận cảnh).....	75
Chụp ở chế độ lấy nét tay .....	75

Dễ dàng xác định khu vực lấy nét (Báo nét khi lấy nét tay).....	76
Bộ chuyển tele số.....	77
Thay đổi chế độ khung lấy nét.....	77
Trung tâm .....	77
Lấy nét AiAF .....	77
Chọn chủ thể để lấy nét (Lấy nét động) .....	78
Chụp với lấy nét Servo.....	79
Thay đổi thiết lập lấy nét.....	79
Chụp với khóa nét .....	80
Chụp liên tục trong khi máy ảnh vẫn giữ lấy nét chủ thể.....	80
Flash.....	81
Thay đổi chế độ flash .....	81
Tự động .....	81
Bật .....	81
Đồng bộ chậm .....	81
Tắt .....	81
Điều chỉnh bù trừ phơi sáng flash .....	82
Chụp với khóa phơi sáng flash.....	82
Thiết lập khác.....	83
Thay đổi tỷ lệ nén (Chất lượng ảnh).....	83
Thay đổi cài đặt chống rung .....	83
<b>Chế độ Tv, Av và M.....</b>	<b>84</b>
Tốc độ màn trập cụ thể (Chế độ [Tv]) .....	84
Giá trị khẩu độ cụ thể (Chế độ [Av]) .....	85
Tốc độ màn trập và giá trị khẩu độ cụ thể (Chế độ [M]) .....	85
Điều chỉnh công suất flash .....	86
<b>Chế độ xem lại.....</b>	<b>87</b>
Xem .....	87
Chuyển chế độ hiển thị.....	88
Cảnh báo dư sáng (đối với vùng sáng trong ảnh).....	89

<b>Trước khi sử dụng</b>
<b>Hướng dẫn cơ bản</b>
<b>Hướng dẫn chuyên sâu</b>
<b>Thông tin cơ bản về máy ảnh</b>
<b>Chế độ tự động / Chế độ bán tự động</b>
<b>Chế độ chụp khác</b>
<b>Chế độ P</b>
<b>Chế độ Tv, Av và M</b>
<b>Chế độ xem lại</b>
<b>Tính năng không dây</b>
<b>Menu thiết lập</b>
<b>Phụ kiện</b>
<b>Phụ lục</b>
<b>Chỉ mục</b>



Biểu đồ .....	89
Hiển thị thông tin GPS .....	89
Xem phim ngắn được ghi trong chế độ ảnh sáng tạo (Phim Ảnh sáng tạo) .....	89
Xem phim ngắn được tạo khi chụp ảnh (Phim digest) .....	90
Xem theo ngày .....	90
Kiểm tra người được nhận diện trong Face ID .....	90
Duyệt và lọc ảnh .....	91
Xác định vị trí ảnh trong bảng kê .....	91
Tìm kiếm ảnh phù hợp với điều kiện được chỉ định .....	91
Xem ảnh riêng lẻ trong nhóm .....	92
Chỉnh sửa thông tin Face ID .....	93
Thay đổi tên .....	93
Xóa tên .....	93
Tùy chọn xem ảnh .....	94
Phóng to ảnh .....	94
Xem trình chiếu .....	94
Thay đổi thiết lập trình chiếu .....	95
Tự động xem lại ảnh liên quan (Chuyển thông minh) .....	95
Chống xóa ảnh .....	96
Sử dụng menu .....	96
Chọn ảnh riêng lẻ .....	96
Chọn phạm vi .....	97
Chống xóa tất cả ảnh cùng lúc .....	97
Hủy chống xóa tất cả ảnh cùng lúc .....	97
Xóa ảnh .....	98
Xóa nhiều ảnh cùng lúc .....	98
Chọn phương pháp lựa chọn .....	98
Chọn ảnh riêng lẻ .....	99
Chọn phạm vi .....	99
Chỉ định tất cả ảnh cùng lúc .....	99
Xoay ảnh .....	100

Sử dụng menu .....	100
Tắt xoay ảnh tự động .....	100
Đánh dấu ảnh yêu thích .....	101
Sử dụng menu .....	101
Chỉnh sửa ảnh .....	102
Thay đổi cỡ ảnh .....	102
Cắt ảnh .....	102
Thay đổi tông màu ảnh (Màu sắc cá nhân) .....	103
Hiệu chỉnh độ sáng ảnh (i-Contrast) .....	104
Hiệu chỉnh mắt đỏ .....	104
Chỉnh sửa phim .....	105
Giảm kích thước tập tin .....	106
Xóa đoạn phim .....	107
Xem album (Cuộn phim nổi bật) .....	108
Chọn chủ đề cho album .....	108
Thêm nhạc nền cho album .....	109
Tự tạo album của bạn .....	110
Kết hợp clip ngắn .....	111
<b>Tính năng không dây .....</b>	<b>112</b>
Tính năng không dây khả dụng .....	112
Sử dụng tính năng Wi-Fi .....	112
Sử dụng tính năng Bluetooth® .....	112
Gửi ảnh đến smartphone .....	113
Truyền ảnh đến smartphone đã bật Bluetooth .....	113
Truyền ảnh đến smartphone tương thích NFC .....	115
Kết nối qua NFC khi máy ảnh đang ở chế độ chụp hoặc tắt máy .....	115
Kết nối qua NFC khi máy ảnh đang ở chế độ xem lại .....	117
Sử dụng menu Wi-Fi để thêm smartphone .....	117
Sử dụng điểm truy cập khác .....	119
Điểm truy cập đã sử dụng .....	120

Trước khi sử dụng

Hướng dẫn cơ bản

Hướng dẫn chuyên sâu

Thông tin cơ bản về máy ảnh

Chế độ tự động / Chế độ bán tự động

Chế độ chụp khác

Chế độ P

Chế độ Tv, Av và M

Chế độ xem lại

Tính năng không dây

Menu thiết lập

Phụ kiện

Phụ lục

Chỉ mục

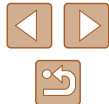

Lưu ảnh vào máy tính .....	120
Chuẩn bị đăng ký máy tính .....	120
Cài đặt CameraWindow .....	120
Định cấu hình máy tính để kết nối Wi-Fi (Chỉ dành cho Windows) .....	121
Lưu ảnh vào máy tính đã kết nối .....	122
Xác nhận tính tương thích với điểm truy cập .....	122
Sử dụng điểm truy cập tương thích WPS .....	122
Kết nối điểm truy cập trong danh sách .....	124
Điểm truy cập đã sử dụng .....	125
Gửi ảnh lên dịch vụ web đã đăng ký .....	126
Đăng ký dịch vụ web .....	126
Đăng ký CANON IMAGE GATEWAY .....	126
Đăng ký các dịch vụ web khác .....	128
Tải ảnh lên dịch vụ web .....	128
In ảnh với máy in kết nối không dây .....	129
Gửi ảnh đến máy ảnh khác .....	131
Tùy chọn gửi ảnh .....	132
Gửi nhiều ảnh .....	132
Chọn phạm vi .....	133
Gửi ảnh ưa thích .....	133
Lưu ý khi gửi ảnh .....	133
Chọn độ phân giải ảnh (Cỡ ảnh) .....	134
Thêm nhận xét .....	134
Tự động gửi ảnh (Đồng bộ ảnh) .....	134
Chuẩn bị ban đầu .....	134
Chuẩn bị máy ảnh .....	134
Chuẩn bị máy tính .....	135
Gửi ảnh .....	135
Xem ảnh đã gửi qua Đồng bộ ảnh trên smartphone .....	136
Sử dụng smartphone để xem ảnh trên máy ảnh và điều khiển máy ảnh .....	136

Định vị ảnh khi chụp .....	136
Điều khiển máy ảnh từ xa từ smartphone .....	138
Điều khiển máy ảnh qua Wi-Fi .....	138
Điều khiển máy ảnh qua Bluetooth .....	138
Chỉnh sửa hoặc xóa cài đặt Wi-Fi .....	139
Chỉnh sửa thông tin kết nối .....	139
Đổi tên thiết bị .....	140
Xóa thông tin kết nối .....	140
Chỉ định ảnh có thể xem từ smartphone .....	140
Thay đổi tên máy ảnh .....	141
Trở lại cài đặt Wi-Fi mặc định .....	141
Xóa thông tin thiết bị đã ghép đôi qua Bluetooth .....	142

## **Menu thiết lập .....** 143

Điều chỉnh chức năng cơ bản của máy ảnh .....	143
Tắt tiếng thao tác với máy ảnh .....	143
Điều chỉnh âm lượng .....	143
Ân gợi ý .....	144
Ngày và giờ .....	144
Giờ quốc tế .....	144
Hẹn giờ thu ống kính .....	145
Sử dụng chế độ tiết kiệm .....	145
Điều chỉnh tính năng tiết kiệm pin .....	145
Độ sáng màn hình .....	145
Ẩn màn hình khởi động .....	146
Định dạng thẻ nhớ .....	146
Định dạng mức độ thấp .....	147
Đánh số thứ tự tập tin .....	147
Lưu ảnh theo ngày .....	148
Hiển thị đơn vị mét / feet .....	148
Kiểm tra logo chứng nhận .....	148
Ngôn ngữ hiển thị .....	148
Điều chỉnh thiết lập khác .....	149

### Trước khi sử dụng

### Hướng dẫn cơ bản

### Hướng dẫn chuyên sâu

#### Thông tin cơ bản về máy ảnh

#### Chế độ tự động / Chế độ bán tự động

#### Chế độ chụp khác

#### Chế độ P

#### Chế độ Tv, Av và M

#### Chế độ xem lại

#### Tính năng không dây

#### Menu thiết lập

#### Phụ kiện

#### Phụ lục

### Chỉ mục



Khôi phục thiết lập mặc định của máy ảnh.....	149
Khôi phục tất cả mặc định của máy ảnh .....	149
Khôi phục mặc định cho từng chức năng riêng.....	149
<b>Phụ kiện .....</b>	<b>150</b>
Sơ đồ hệ thống.....	150
Phụ kiện tùy chọn.....	151
Phụ kiện nguồn.....	151
Phụ kiện khác.....	152
Máy in .....	152
Lưu trữ ảnh và phim.....	152
Sử dụng phụ kiện tùy chọn .....	152
Xem lại trên TV.....	152
Xem lại trên TV có độ nét cao .....	152
Lắp và sạc pin .....	153
Sử dụng máy tính để sạc pin .....	155
Sử dụng phần mềm.....	155
Kết nối với máy tính bằng cáp.....	156
Kiểm tra môi trường máy tính.....	156
Cài đặt phần mềm .....	156
Lưu ảnh vào máy tính.....	156
In ảnh .....	157
In dễ dàng.....	157
Định cấu hình thiết lập in .....	158
Cắt ảnh trước khi in.....	159
Chọn cỡ giấy và bố cục trước khi in.....	159
Tùy chọn bố cục sẵn có .....	160
In ảnh ID .....	160
In cảnh phim.....	160
Tùy chọn in phim.....	160
Thêm ảnh vào danh sách in (DPOF).....	161
Định cấu hình thiết lập in.....	161

Thiết lập in cho ảnh riêng lẻ .....	161
Thiết lập in cho một loạt ảnh .....	162
Thiết lập in cho tất cả ảnh .....	162
Xóa tất cả ảnh khỏi danh sách in .....	162
In hình ảnh được cho vào danh sách in (DPOF).....	162
Thêm ảnh vào sách ảnh .....	163
Chọn phương pháp lựa chọn .....	163
Thêm ảnh riêng lẻ .....	163
Thêm tất cả ảnh vào sách ảnh .....	163
Xóa tất cả ảnh khỏi sách ảnh .....	163
<b>Phụ lục .....</b>	<b>164</b>
Giải quyết các vấn đề trực trực.....	164
Thông báo trên màn hình .....	168
Thông tin trên màn hình .....	170
Chụp (Hiển thị thông tin).....	170
Mức pin .....	170
Xem lại (Hiển thị thông tin chi tiết).....	171
Tóm tắt bảng điều khiển phim .....	171
Bảng chức năng và menu .....	172
Chức năng khả dụng trong mỗi chế độ chụp .....	172
Menu FUNC.....	173
Tab chụp .....	175
Tab thiết lập .....	179
Tab xem lại .....	179
Tab in.....	180
Menu FUNC. trong chế độ xem lại .....	180
Những điều cần chú ý khi thao tác.....	180
Thông số kỹ thuật.....	181
Cảm biến ảnh .....	181
Ống kính.....	181
Màn trập .....	181

Trước khi sử dụng

Hướng dẫn cơ bản

Hướng dẫn chuyên sâu

Thông tin cơ bản về máy ảnh

Chế độ tự động /  
Chế độ bán tự động

Chế độ chụp khác

Chế độ P

Chế độ Tv, Av và M

Chế độ xem lại

Tính năng không dây

Menu thiết lập

Phụ kiện

Phụ lục

Chỉ mục

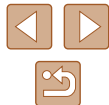

Khẩu độ .....	181
Flash .....	181
Màn hình .....	182
Chụp .....	182
Ghi .....	182
Nguồn .....	183
Giao diện .....	183
Môi trường vận hành .....	183
Kích thước (Tuân thủ CIPA) .....	183
Trọng lượng (Tuân thủ CIPA) .....	184
Pin NB-13L .....	184
Sạc pin CB-2LHE .....	184
Bộ điều hợp nguồn nhỏ gọn CA-DC30E .....	184
Chỉ mục .....	185
Những điều cần chú ý về tính năng không dây (Wi-Fi, Bluetooth hoặc tính năng khác) .....	187
Những điều cần chú ý về nhiễu sóng vô tuyến .....	187
Những điều cần chú ý về bảo mật .....	187
Phần mềm bên thứ ba .....	188
Cảnh báo bảo mật và thông tin cá nhân .....	189
Thương hiệu và giấy phép .....	189
Tuyên bố miễn trách nhiệm .....	189

Trước khi sử dụng
Hướng dẫn cơ bản
Hướng dẫn chuyên sâu
Thông tin cơ bản về máy ảnh
Chế độ tự động / Chế độ bán tự động
Chế độ chụp khác
Chế độ P
Chế độ Tv, Av và M
Chế độ xem lại
Tính năng không dây
Menu thiết lập
Phụ kiện
Phụ lục
Chỉ mục



## Các thao tác máy ảnh thông dụng

### Chụp

- Sử dụng thiết lập do máy ảnh xác định (Chế độ tự động, Chế độ bán tự động)  
- [33](#), [35](#)
- Xem các hiệu ứng áp dụng cho từng ảnh, sử dụng thiết lập do máy ảnh xác định (Chế độ ảnh sáng tạo)  
- [56](#)
- Tự chụp chân dung với thiết lập tối ưu (Tự chụp chân dung)  
- [58](#)

Phù hợp với chụp người



Chân dung  
([59](#))

Phù hợp với cảnh cụ thể



Thể thao  
([59](#))



Cảnh đêm  
([59](#))



Ánh sáng yếu  
([59](#))



Pháo hoa  
([59](#))

Áp dụng hiệu ứng đặc biệt



Màu sắc rực rỡ  
([60](#))



Hiệu ứng mắt cá  
([61](#))



Nét mềm  
([63](#))



Hiệu ứng Poster  
([60](#))



Hiệu ứng thu nhỏ  
([62](#))



Đơn sắc  
([64](#))



Màu da đẹp  
([61](#))



Hiệu ứng máy đồ chơi  
([63](#))

- Lấy nét khuôn mặt  
- [33](#), [59](#), [77](#)
- Không sử dụng flash (Tắt flash)  
- [33](#)
- Chụp cả bạn trong ảnh (Hẹn giờ)  
- [43](#), [66](#)
- Thêm nhãn ngày  
- [42](#)
- Ghi đồng thời cả clip và ảnh (Phim Digest)  
- [35](#)

Trước khi sử dụng

Hướng dẫn cơ bản

Hướng dẫn chuyên sâu

Thông tin cơ bản về máy ảnh

Chế độ tự động /  
Chế độ bán tự động

Chế độ chụp khác

Chế độ P

Chế độ Tv, Av và M

Chế độ xem lại

Tính năng không dây

Menu thiết lập







Phụ kiện

Phụ lục



Chỉ mục



## Xem

- Xem ảnh (Chế độ xem lại)
  -  87
- Xem lại tự động (Trình chiếu)
  -  94
- Trên TV
  -  152
- Trên máy tính
  -  156
- Duyệt ảnh nhanh
  -  91
- Xóa ảnh
  -  98
- Tạo album tự động
  -  108

## Quay/xem phim

- Quay phim
  -  33,  67
- Xem phim (Chế độ xem lại)
  -  87



## In

- In ảnh
  -  157

## Lưu

- Lưu ảnh vào máy tính
  -  156

## Sử dụng tính năng Wi-Fi

- Gửi ảnh đến smartphone
  -  113
- Chia sẻ ảnh trực tuyến
  -  126
- Gửi ảnh đến máy tính
  -  134

## Trước khi sử dụng

### Hướng dẫn cơ bản

### Hướng dẫn chuyên sâu

#### Thông tin cơ bản về máy ảnh

#### Chế độ tự động / Chế độ bán tự động

#### Chế độ chụp khác

#### Chế độ P

#### Chế độ Tv, Av và M

#### Chế độ xem lại

#### Tính năng không dây

#### Menu thiết lập

#### Phụ kiện

#### Phụ lục

## Chỉ mục



## Cảnh báo an toàn

- Đảm bảo đọc kỹ hướng dẫn sử dụng này để thao tác sản phẩm một cách an toàn.
- Thực hiện theo hướng dẫn để tránh chấn thương cho người thao tác sản phẩm hoặc người khác.



### CẢNH BÁO

Cảnh báo có nguy cơ gây chấn thương nghiêm trọng hoặc tử vong.

- Cất giữ sản phẩm ngoài tầm với của trẻ em.
- Dây đeo cuộn quanh cổ người có thể dẫn đến ngạt thở. Nuốt phải nắp ngàm gắn phụ kiện rất nguy hiểm. Nếu nuốt phải, ngay lập tức gọi trợ giúp y tế.
- Chỉ sử dụng nguồn điện được chỉ định trong hướng dẫn này cho sản phẩm.
  - Không tháo rời hoặc sửa đổi sản phẩm.
  - Không để sản phẩm chịu tác động hoặc rung lắc mạnh.
  - Không chạm vào phần bên trong lộ ra của máy ảnh.
  - Ngừng sử dụng sản phẩm nếu có các hiện tượng bất thường như phát ra khói hoặc có mùi lạ.
  - Không sử dụng các dung môi hữu cơ như cồn, xăng hoặc chất pha loãng sơn để vệ sinh sản phẩm.
  - Không để cho sản phẩm bị ẩm. Không cắm vật thể lạ hoặc cho chất lỏng vào sản phẩm.
  - Không cắm vật thể lạ hoặc cho chất lỏng vào sản phẩm.
  - Không sử dụng sản phẩm ở nơi có dầu xăng dễ cháy.
- Nếu không, sản phẩm có thể gây ra điện giật hoặc cháy nổ.
- Đối với các sản phẩm có trang bị khung ngắm, không nhìn qua khung ngắm về phía nguồn sáng chói, chẳng hạn như mặt trời vào ngày quang mây hoặc nguồn sáng chói nhân tạo.
- Làm vậy có thể gây tổn thương thị lực của bạn.

- Thực hiện theo hướng dẫn sau đây để sử dụng pin bán sẵn trên thị trường hoặc pin đi kèm máy.
  - Chỉ sử dụng pin cho sản phẩm chỉ định.
  - Không làm nóng pin hoặc để pin vào lửa.
  - Không sạc pin bằng sạc không được cấp phép.
  - Không để đầu cực vào bụi bẩn hoặc tiếp xúc với đinh ghim hoặc vật kim loại khác.
  - Không sử dụng pin rò rỉ.
  - Khi rút bỏ pin, bọc cách ly đầu cực bằng băng dính hoặc các vật bọc khác.

Nếu không, sản phẩm có thể gây ra điện giật hoặc cháy nổ.

Nếu pin rò rỉ và chất rò rỉ tiếp xúc với da hoặc quần áo, dùng nước để xối rửa thật sạch khu vực tiếp xúc. Nếu đã tiếp xúc với mắt, dùng nhiều nước để xối rửa thật sạch, rồi ngay lập tức gọi trợ giúp y tế.

- Khi sử dụng sạc pin, thực hiện theo hướng dẫn sau.
  - Thực hiện theo hướng dẫn sau khi sử dụng sạc pin hoặc bộ điều hợp AC.
    - Định kỳ dùng vải khô lau sạch bụi bám trên chân cắm và ổ điện.
    - Không dùng tay ướt cắm hoặc rút chân cắm.
    - Không sử dụng sản phẩm nếu chân cắm không được cắm hoàn toàn vào ổ điện.
    - Không để chân cắm và đầu cực vào bụi bẩn hoặc tiếp xúc với đinh ghim hoặc vật kim loại khác.
    - Không chạm vào sạc pin hoặc bộ điều hợp AC đã kết nối ổ điện trong cơn bão sấm sét.
    - Không đặt vật nặng trên dây nguồn. Không làm hỏng, bẻ gãy hoặc sửa đổi dây nguồn.
    - Không dùng vải hoặc các vật khác bọc sản phẩm do sản phẩm vẫn còn nóng khi đang sử dụng hoặc ngay sau khi sử dụng.
    - Không để sản phẩm kết nối với nguồn điện trong khoảng thời gian dài.
- Nếu không, sản phẩm có thể gây ra điện giật hoặc cháy nổ.

Trước khi sử dụng

Hướng dẫn cơ bản

Hướng dẫn chuyên sâu

Thông tin cơ bản về máy ảnh

Chế độ tự động /  
Chế độ bán tự động

Chế độ chụp khác

Chế độ P

Chế độ Tv, Av và M

Chế độ xem lại

Tính năng không dây

Menu thiết lập

Phụ kiện

Phụ lục

Chỉ mục



- Khi sử dụng, không để sản phẩm tiếp xúc với cùng một khu vực da trong khoảng thời gian dài.

Làm vậy có thể gây ra bỏng do tiếp xúc ở nhiệt độ thấp, bao gồm đồ da, giầy da, ngay cả khi sản phẩm không quá nóng. Bạn nên dùng chân máy hoặc thiết bị tương tự khi sử dụng sản phẩm ở nơi có nhiệt độ cao và đối với người chụp có vấn đề về tuần hoàn máu hoặc da ít nhạy cảm.

- Thực hiện theo các chỉ dẫn để tắt sản phẩm ở các nơi không được phép sử dụng.

Nếu không, hiệu ứng sóng điện từ của sản phẩm có thể làm cho thiết bị khác bị trục trặc và thậm chí gây ra tai nạn.

	<b>THẬN TRỌNG</b>	Cảnh báo có nguy cơ gây chấn thương.
---	-------------------	--------------------------------------

- Không đánh sáng đèn flash sát mắt người. Nếu không, flash có thể gây hại cho mắt.
- Dây đeo chỉ nhằm mục đích sử dụng cho thân người. Treo dây đeo với sản phẩm vào móc treo hoặc vật thể khác có thể làm hỏng sản phẩm. Ngoài ra, không được lắc sản phẩm hoặc để sản phẩm chịu tác động mạnh.
- Không ép lực mạnh vào ống kính hoặc để vật va đập vào ống kính. Làm vậy có thể gây chấn thương hoặc làm hỏng sản phẩm.
- Đèn flash sẽ phát ra nhiệt độ cao khi đánh sáng. Không để ngón tay, bất cứ phần nào của thân người và vật thể khác gần thiết bị flash trong lúc chụp ảnh. Làm vậy có thể dẫn đến bỏng hoặc trục trặc cho thiết bị flash.
- Không để sản phẩm ở các nơi có nhiệt độ cực kỳ cao hoặc thấp. Sản phẩm có thể trở nên cực kỳ nóng/lạnh và gây ra bỏng hoặc chấn thương khi chạm vào.

## Thận trọng

Cảnh báo có thể làm hỏng thiết bị.

- Không hướng máy ảnh về phía nguồn sáng chói, chẳng hạn như mặt trời vào ngày quang mây hoặc nguồn sáng chói nhân tạo. Làm vậy có thể gây hỏng cảm biến của máy ảnh hoặc các bộ phận bên trong khác.
- Khi sử dụng máy ảnh trên bãi biển hoặc ở những nơi lộng gió, cẩn thận không để bụi hoặc cát rơi vào trong máy ảnh.
- Sử dụng tấm bông hoặc khăn vải lau sạch bụi bẩn hoặc các chất lạ khác bám trên đèn flash. Nhiệt tỏa ra từ đèn flash có thể làm các chất lạ bốc khói hoặc gây trục trặc cho sản phẩm.
- Tháo và cất pin khi không sử dụng sản phẩm. Hiện tượng rò rỉ pin có thể làm hỏng sản phẩm.
- Trước khi vứt bỏ pin, bọc đầu cực bằng băng dính hoặc vật cách điện khác. Việc tiếp xúc với các vật kim loại khác có thể dẫn đến cháy hoặc nổ.
- Rút sạch khỏi sản phẩm khi không sử dụng. Không dùng vải bọc hoặc đặt các vật khác lên sạc pin khi sử dụng. Cắm sạc pin vào ổ điện trong thời gian dài có thể khiến sạc quá nóng và biến dạng, dẫn đến cháy.
- Không để pin chuyên dụng ở gần vật nuôi. Vật nuôi cắn pin có thể gây hiện tượng rò rỉ, quá nóng hoặc nổ, dẫn đến cháy hoặc làm hỏng sản phẩm.
- Nếu sản phẩm sử dụng nhiều pin, không dùng chung pin có lượng điện sạc khác nhau, không dùng chung pin cũ và pin mới. Không lắp pin với cực +/- đảo ngược. Làm vậy có thể gây trục trặc cho sản phẩm.
- Không ngồi xuống khi đang để máy ảnh trong túi quần. Làm vậy có thể dẫn đến trục trặc hoặc làm hỏng màn hình.

Trước khi sử dụng

Hướng dẫn cơ bản

Hướng dẫn chuyên sâu

Thông tin cơ bản về máy ảnh

Chế độ tự động /  
Chế độ bán tự động

Chế độ chụp khác

Chế độ P

Chế độ Tv, Av và M

Chế độ xem lại

Tính năng không dây

Menu thiết lập

Phụ kiện

Phụ lục

Chỉ mục



- Khi để máy ảnh trong túi xách, đảm bảo các vật cứng không chạm vào màn hình. Ngoài ra, đóng màn hình (sao cho màn hình quay về thân máy ảnh) nếu sản phẩm có màn hình đóng được.
  - Không gắn bất kỳ vật cứng nào vào sản phẩm.
- Làm vậy có thể dẫn đến trục trặc hoặc làm hỏng màn hình.



Trước khi sử dụng

Hướng dẫn cơ bản

Hướng dẫn chuyên sâu

Thông tin cơ bản về máy ảnh

Chế độ tự động /  
Chế độ bán tự động

Chế độ chụp khác

Chế độ P

Chế độ Tv, Av và M

Chế độ xem lại

Tính năng không dây

Menu thiết lập

Phụ kiện

Phụ lục

Chỉ mục

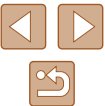

# Hướng dẫn cơ bản

## Thao tác cơ bản

Các thông tin và chỉ dẫn cơ bản, bao gồm các bước chuẩn bị ban đầu cho đến khi chụp và xem lại ảnh

## Chuẩn bị ban đầu

Chuẩn bị chụp như sau.

### Gắn dây đeo

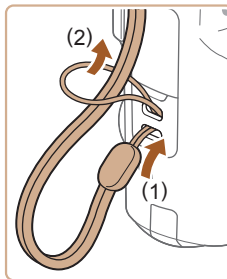

- Luồn đầu dây đeo qua lỗ gắn (1) trên máy ảnh, rồi kéo đầu kia cho vào vòng dây đã luồn (2).

### Giữ máy ảnh

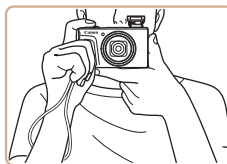

- Đeo dây đeo quanh cổ tay bạn.
- Khi chụp ảnh, để tay gần cơ thể và cầm máy ảnh chắc chắn để tránh máy di chuyển. Nếu đã nâng đèn flash, không đặt ngón tay lên trên đèn.

Trước khi sử dụng

Hướng dẫn cơ bản

Hướng dẫn chuyên sâu

Thông tin cơ bản về máy ảnh

Chế độ tự động /  
Chế độ bán tự động

Chế độ chụp khác

Chế độ P

Chế độ Tv, Av và M

Chế độ xem lại

Tính năng không dây

Menu thiết lập

Phụ kiện

Phụ lục

Chỉ mục



## Sạc pin

Trước khi sử dụng, sạc pin bằng sạc đi kèm. Đảm bảo sạc pin trước khi sử dụng, vì máy ảnh không kèm theo pin đã sạc.

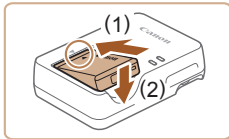

### 1 Lắp pin.

- Sau khi hướng pin trùng theo dấu ▲ trên pin và bộ sạc, lắp pin bằng cách đặt pin vào (1) rồi đẩy xuống (2).



### 2 Sạc pin.

- Cắm dây nguồn vào sạc, sau đó cắm đầu kia vào ổ điện.
- Đèn sạc chuyển sang màu cam và quá trình sạc bắt đầu.
- Khi sạc xong, đèn chuyển sang màu xanh lá cây.

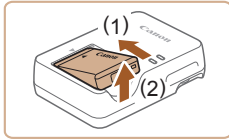

### 3 Tháo pin.

- Sau khi rút sạc pin ra, tháo pin bằng cách đẩy pin vào (1) và kéo lên (2).



- Để bảo quản pin trong điều kiện tốt nhất, không sạc pin liên tục hơn 24 giờ.
- Đối với sạc pin sử dụng dây nguồn, không gắn sạc hoặc dây nguồn vào các vật khác. Làm vậy có thể dẫn đến trục trặc hoặc gây hỏng sản phẩm.



- Để tìm hiểu thông tin chi tiết về thời gian sạc, cũng như số ảnh có thể chụp và thời lượng quay phim khi pin được sạc đầy, tham khảo phần “Nguồn” (📖 183) và “Sạc pin CB-2LHE” (📖 184).
- Pin đã sạc sẽ bị mất điện dần, ngay cả khi không sử dụng. Sạc pin vào (hoặc ngay trước) ngày sử dụng.
- Có thể sử dụng sạc tại những khu vực có nguồn điện xoay chiều 100 – 240 V (50/60 Hz). Đối với ổ cắm điện có dạng khác, sử dụng bộ chuyển đổi phích cắm bán sẵn trên thị trường. Tuyệt đối không sử dụng bộ biến áp điện tử được thiết kế cho việc đi du lịch, vì có thể làm hỏng pin.

## Lắp pin và thẻ nhớ

Lắp pin đi kèm và thẻ nhớ (bán riêng).

Lưu ý rằng trước khi sử dụng thẻ nhớ mới hoặc thẻ nhớ đã được định dạng trên thiết bị khác, bạn nên định dạng lại thẻ nhớ với máy ảnh này (📖 146).

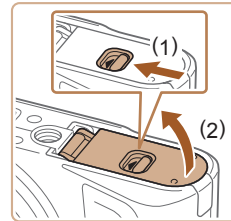

### 1 Mở nắp.

- Trượt nút gạt (1) và mở nắp (2).

Trước khi sử dụng

Hướng dẫn cơ bản

Hướng dẫn chuyên sâu

Thông tin cơ bản về máy ảnh

Chế độ tự động /  
Chế độ bán tự động

Chế độ chụp khác

Chế độ P

Chế độ Tv, Av và M

Chế độ xem lại

Tính năng không dây

Menu thiết lập

Phụ kiện

Phụ lục

Chi mục



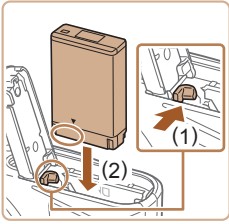

## 2 Lắp pin.

- Giữ pin sao cho vị trí đầu cực được đặt theo hướng như trong hình, giữ nút khóa pin theo hướng mũi tên (1) rồi lắp pin vào theo hướng mũi tên (2) cho đến khi khóa đóng lại.
- Nếu lắp pin sai hướng, pin không thể khóa đúng vị trí. Luôn đảm bảo rằng pin được lắp vào đúng hướng và khóa đúng vị trí.

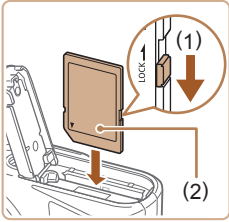

## 3 Kiểm tra mẫu chống ghi của thẻ nhớ và lắp thẻ nhớ.

- Bạn không thể ghi ảnh và phim vào các thẻ nhớ có mẫu chống ghi đang ở vị trí khóa. Di chuyển mẫu chống ghi về phía (1).
- Cắm thẻ nhớ theo hướng như hình minh họa (2) cho đến khi phát ra tiếng tách vào vị trí khóa.
- Đảm bảo thẻ nhớ được cắm vào đúng hướng. Cắm thẻ nhớ sai hướng có thể làm hỏng máy ảnh.

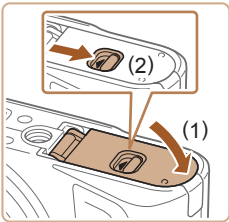

## 4 Đóng nắp.

- Hạ nắp xuống (1) và tiếp tục giữ nắp trong khi trượt công tắc, cho đến khi phát ra tiếng tách vào vị trí đóng (2).



- Để tìm hiểu các thông tin về số ảnh chụp hoặc thời gian ghi có thể lưu trên thẻ nhớ, tham khảo phần "Ghi" (182).

## Tháo pin và thẻ nhớ

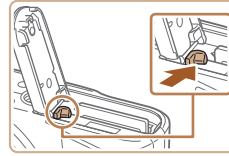

### Tháo pin.

- Mở nắp và quay khóa pin theo hướng mũi tên.
- Pin sẽ bật ra.

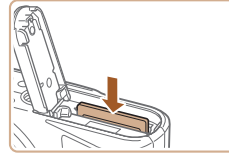

### Tháo thẻ nhớ.

- Đẩy thẻ nhớ vào cho đến khi phát ra tiếng tách, rồi từ từ nhả thẻ nhớ ra.
- Thẻ nhớ sẽ bật ra.

## Thiết lập ngày và giờ

Thiết lập chính xác ngày giờ hiện tại như sau nếu màn hình [Ngày/Giờ] hiển thị khi bật máy. Thông tin chỉ định theo cách này được ghi lại trong thuộc tính ảnh khi chụp và được dùng để quản lý ảnh theo ngày chụp hoặc in ảnh có hiển thị ngày.

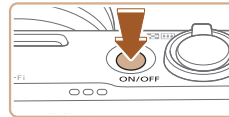

## 1 Bật máy ảnh.

- Nhấn nút nguồn.
- Màn hình [Ngày/Giờ] hiển thị.

Trước khi sử dụng

Hướng dẫn cơ bản

Hướng dẫn chuyên sâu

Thông tin cơ bản về máy ảnh

Chế độ tự động /  
Chế độ bán tự động

Chế độ chụp khác

Chế độ P

Chế độ Tv, Av và M

Chế độ xem lại

Tính năng không dây

Menu thiết lập

Phụ kiện

Phụ lục

Chỉ mục



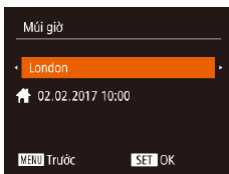
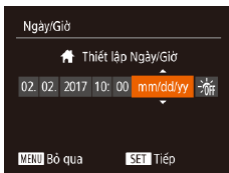

## 2 Thiết lập ngày và giờ.

- Nhấn các nút [◀][▶] để chọn mục.
- Nhấn các nút [▲][▼] hoặc xoay nút xoay [🌀] để chỉ định ngày và giờ.
- Khi hoàn tất, nhấn nút [📁].

## 3 Chỉ định múi giờ địa phương.

- Nhấn các nút [◀][▶] để chọn múi giờ địa phương.

## 4 Hoàn tất quá trình thiết lập.

- Nhấn nút [📁] khi hoàn tất. Sau khi thông báo xác nhận xuất hiện, màn hình thiết lập sẽ không còn hiển thị.
- Để tắt máy ảnh, nhấn nút nguồn.



- Màn hình [Ngày/Giờ] sẽ hiển thị mỗi lần bật máy ảnh trừ khi bạn đã thiết lập ngày, giờ và múi giờ địa phương. Chỉ định thông tin chính xác.



- Để thiết lập giờ mùa hè (trước 1 giờ), chọn [🌞] ở bước 2 rồi chọn [🌞] bằng cách nhấn các nút [▲][▼] hoặc xoay nút xoay [🌀].

## Thay đổi ngày và giờ

Điều chỉnh ngày và giờ như sau.

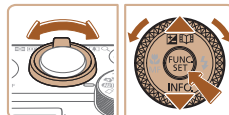

## 1 Truy cập màn hình menu.

- Nhấn nút [MENU].

## 2 Chọn [Ngày/Giờ].

- Di chuyển cần gạt zoom để chọn tab [📁].
- Nhấn các nút [▲][▼] hoặc xoay nút xoay [🌀] để chọn [Ngày/Giờ], rồi nhấn nút [📁].

## 3 Thay đổi ngày và giờ.

- Thực hiện theo bước 2 trong phần "Thiết lập ngày và giờ" (📖19) để điều chỉnh thiết lập.
- Nhấn nút [MENU] để đóng màn hình menu.



- Thiết lập ngày/giờ có thể được pin lưu trữ ngày/giờ tích hợp trong máy ảnh (pin dự phòng) giữ lại trong khoảng 3 tuần sau khi tháo pin.
- Pin lưu trữ ngày/giờ sẽ được sạc trong khoảng 4 giờ khi bạn lắp pin đã sạc vào máy, ngay cả khi máy ảnh tắt.
- Khi pin lưu trữ ngày/giờ hết, màn hình [Ngày/Giờ] sẽ hiển thị khi bạn bật máy ảnh. Thiết lập ngày giờ chính xác theo hướng dẫn trong phần "Thiết lập ngày và giờ" (📖19).

Trước khi sử dụng

Hướng dẫn cơ bản

Hướng dẫn chuyên sâu

Thông tin cơ bản về máy ảnh

Chế độ tự động /  
Chế độ bán tự động

Chế độ chụp khác

Chế độ P

Chế độ Tv, Av và M

Chế độ xem lại

Tính năng không dây

Menu thiết lập

Phụ kiện

Phụ lục

Chỉ mục



## Ngôn ngữ hiển thị

Thay đổi ngôn ngữ hiển thị khi cần.

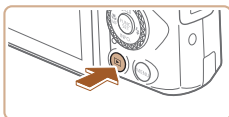

### 1 Vào chế độ xem lại.

- Nhấn nút [▶].



### 2 Truy cập màn hình thiết lập.

- Nhấn và giữ nút [MENU], rồi nhấn ngay nút [MENU].



### 3 Đặt ngôn ngữ hiển thị.

- Nhấn các nút [▲][▼][◀][▶] hoặc xoay nút xoay [●] để chọn ngôn ngữ, rồi nhấn nút [MENU].
- Khi đã đặt ngôn ngữ hiển thị, màn hình thiết lập sẽ không còn hiển thị.



- Ở bước 2, sau khi nhấn nút [MENU], nếu chờ quá lâu mới nhấn nút [MENU], giờ hiện tại sẽ hiển thị. Trong trường hợp này, nhấn nút [MENU] để tắt hiển thị giờ và lặp lại bước 2.
- Bạn cũng có thể thay đổi ngôn ngữ hiển thị bằng cách nhấn nút [MENU] và chọn [Ngôn ngữ] trên tab [↑↑].

## Thử máy ảnh

▶ Ảnh ▶ Phim

Thử máy ảnh bằng cách bật máy, chụp một số ảnh hoặc quay phim, rồi xem lại.

## Chụp (Tự động thông minh)

Để có thể hoàn toàn tự động lựa chọn thiết lập tối ưu cho các cảnh cụ thể, đơn giản chỉ cần để máy ảnh xác định chủ thể và điều kiện chụp.

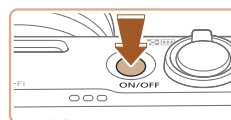

### 1 Bật máy ảnh.

- Nhấn nút nguồn.
- Màn hình khởi động hiển thị.



### 2 Vào chế độ [AUTO].

- Đặt nút xoay chế độ thành [AUTO].
- Hướng máy ảnh vào chủ thể. Máy ảnh sẽ phát ra tiếng tách nhỏ khi xác định cảnh.
- Các biểu tượng đại diện cho chế độ ổn định cảnh và ảnh sẽ hiển thị ở phía trên bên trái màn hình.
- Các khung hiển thị xung quanh bất kỳ chủ thể nào được phát hiện để cho biết chủ thể đó đang được lấy nét.

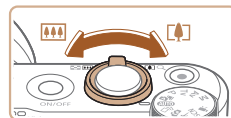
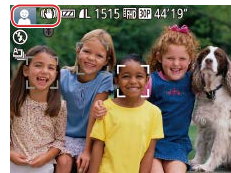

### 3 Bỏ cục ảnh.

- Để zoom tới gần và phóng to chủ thể, di chuyển cần gạt zoom về phía [●] (chụp xa) và để zoom ra xa chủ thể, di chuyển cần gạt zoom về phía [■] (góc rộng).

Trước khi sử dụng

Hướng dẫn cơ bản

Hướng dẫn chuyên sâu

Thông tin cơ bản về máy ảnh

Chế độ tự động /  
Chế độ bán tự động

Chế độ chụp khác

Chế độ P

Chế độ Tv, Av và M

Chế độ xem lại

Tính năng không dây

Menu thiết lập

Phụ kiện

Phụ lục

Chỉ mục



## 4 Chụp/quay.

### Chụp ảnh

#### 1) Lấy nét.

- Nhấn nửa chừng nút chụp xuống. Máy ảnh phát ra tiếng bip hai lần sau khi lấy nét và khung hiển thị để cho biết khu vực ảnh được lấy nét.

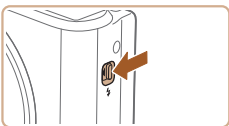
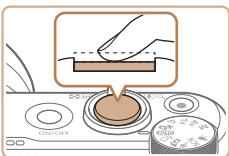

- Nếu [Mờ Flash] hiển thị, di chuyển công tắc [Flash] để nâng đèn flash. Đèn flash sẽ đánh sáng khi chụp. Nếu bạn không muốn sử dụng đèn flash, dùng ngón tay ấn hẳn đèn xuống.

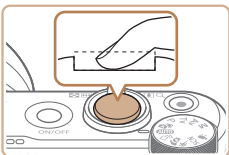

#### 2) Chụp.

- Nhấn hoàn toàn nút chụp xuống.
- Khi chụp, màn trập phát ra âm thanh và trong điều kiện ánh sáng yếu, đèn flash sẽ tự động đánh sáng khi được nâng lên.
- Giữ vững máy ảnh cho đến khi tiếng màn trập kết thúc.
- Sau khi hiển thị ảnh chụp, máy ảnh sẽ chuyển về màn hình chụp.



### Quay phim

#### 1) Bắt đầu quay.

- Nhấn nút quay phim. Máy ảnh phát ra tiếng bip một lần khi bắt đầu quay và [● Quay] hiển thị với thời gian đã quay (1).
- Thanh màu đen hiển thị ở rìa trên cùng và dưới cùng của màn hình, chủ thể được phóng to đôi chút. Thanh màu đen biểu thị các khu vực ảnh không được ghi.
- Các khung hiển thị xung quanh bất kỳ khuôn mặt nào được phát hiện để cho biết khuôn mặt đó đang được lấy nét.
- Nhả nút quay phim khi quá trình quay bắt đầu.

#### 2) Kết thúc quay.

- Nhấn lại nút quay phim để dừng quay. Máy ảnh phát ra tiếng bip hai lần khi quá trình quay dừng.

Trước khi sử dụng

Hướng dẫn cơ bản

Hướng dẫn chuyên sâu

Thông tin cơ bản về máy ảnh

Chế độ tự động /  
Chế độ bán tự động

Chế độ chụp khác

Chế độ P

Chế độ Tv, Av và M

Chế độ xem lại

Tính năng không dây

Menu thiết lập

Phụ kiện

Phụ lục

Chỉ mục



## Xem

Sau khi chụp ảnh hoặc quay phim, bạn có thể xem lại trên màn hình như sau.

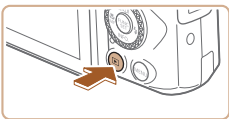

### 1 Vào chế độ xem lại.

- Nhấn nút [▶].
- Ảnh cuối cùng sẽ hiển thị.



### 2 Chọn ảnh.

- Để xem ảnh trước, nhấn nút [◀] hoặc xoay nút xoay [⦿] ngược chiều kim đồng hồ. Để xem ảnh sau, nhấn nút [▶] hoặc xoay nút xoay [⦿] theo chiều kim đồng hồ.
- Nhấn và giữ các nút [◀][▶] để duyệt nhanh ảnh.

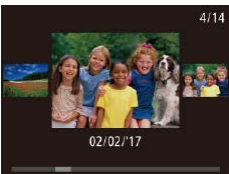

- Để truy cập màn hình này (Chế độ hiển thị cuộn), xoay nhanh nút xoay [⦿]. Ở chế độ này, xoay nút xoay [⦿] để duyệt ảnh.
- Để quay trở lại hiển thị từng ảnh, nhấn nút [⦿].

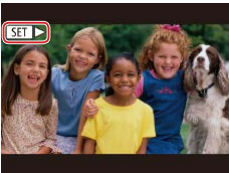

- Phim được đánh dấu bằng biểu tượng [SET ▶]. Để xem phim, chuyển sang bước 3.

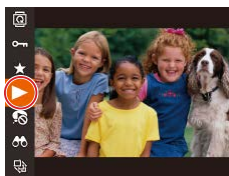

### 3 Xem phim.

- Nhấn nút [⦿], chọn [▶] (nhấn các nút [▲][▼] hoặc xoay nút xoay [⦿]), rồi nhấn lại nút [⦿].
- Phim bắt đầu phát và [SET ▶] hiển thị sau khi phim kết thúc.
- Để điều chỉnh âm lượng, nhấn các nút [▲][▼] trong khi xem lại.



- Để chuyển từ chế độ xem lại sang chế độ chụp, nhấn nửa chừng nút chụp.

Trước khi sử dụng

Hướng dẫn cơ bản

Hướng dẫn chuyên sâu

Thông tin cơ bản về máy ảnh

Chế độ tự động /  
Chế độ bán tự động

Chế độ chụp khác

Chế độ P

Chế độ Tv, Av và M

Chế độ xem lại

Tính năng không dây

Menu thiết lập

Phụ kiện

Phụ lục

Chỉ mục



## Xóa ảnh

Bạn có thể chọn và xóa lần lượt những ảnh không cần thiết. Do không thể khôi phục ảnh, hãy cẩn thận khi xóa ảnh.



### 1 Chọn ảnh để xóa.

- Nhấn các nút [◀][▶] hoặc xoay nút xoay [🌀] để chọn ảnh.



### 2 Xóa ảnh.

- Nhấn nút [🗑️].
- Sau khi thông báo [Xóa?] hiển thị, nhấn các nút [◀][▶] hoặc xoay nút xoay [🌀] để chọn [Xóa], rồi nhấn nút [🗑️].
- Ảnh hiện tại được xóa.
- Để hủy xóa, nhấn các nút [◀][▶] hoặc xoay nút xoay [🌀] để chọn [Hủy], rồi nhấn nút [🗑️].



- Bạn có thể chọn xóa nhiều ảnh cùng lúc (📖98).

Trước khi sử dụng

Hướng dẫn cơ bản

Hướng dẫn chuyên sâu

Thông tin cơ bản về máy ảnh

Chế độ tự động /  
Chế độ bán tự động

Chế độ chụp khác

Chế độ P

Chế độ Tv, Av và M

Chế độ xem lại

Tính năng không dây

Menu thiết lập

Phụ kiện

Phụ lục

Chỉ mục



# Hướng dẫn chuyên sâu

## Thông tin cơ bản về máy ảnh

Các thao tác cơ bản và các thao tác thú vị khác khi sử dụng máy ảnh, bao gồm các tùy chọn chụp và xem lại

### Bật/Tắt

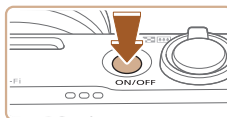

#### Chế độ chụp

- Nhấn nút nguồn để bật máy ảnh và chuẩn bị chụp.
- Nhấn lại nút nguồn để tắt máy ảnh.

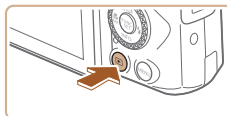

#### Chế độ xem lại

- Nhấn nút [▶] để bật máy ảnh và xem ảnh.
- Nhấn lại nút [▶] để tắt máy ảnh.



- Để chuyển từ chế độ chụp sang chế độ xem lại, nhấn nút [▶].
- Để chuyển từ chế độ xem lại sang chế độ chụp, nhấn nửa chừng nút chụp (26).
- Ống kính sẽ thu lại sau khoảng một phút khi máy ảnh ở chế độ xem lại. Khi ống kính thu lại, bạn có thể tắt máy ảnh bằng cách nhấn nút [▶].

Trước khi sử dụng

Hướng dẫn cơ bản

Hướng dẫn chuyên sâu

Thông tin cơ bản về máy ảnh

Chế độ tự động /  
Chế độ bán tự động

Chế độ chụp khác

Chế độ P

Chế độ Tv, Av và M

Chế độ xem lại

Tính năng không dây

Menu thiết lập

Phụ kiện

Phụ lục

Chỉ mục



## Tính năng tiết kiệm pin (Tự động tắt nguồn)

Để tiết kiệm pin, máy ảnh tự động tắt màn hình (Tắt hiển thị) và sau một khoảng thời gian không hoạt động nhất định, máy ảnh tự tắt.

### Tiết kiệm pin ở chế độ chụp

Màn hình tự động tắt sau khoảng một phút không hoạt động. Sau khoảng hai phút tiếp theo, ống kính được thu lại và máy ảnh tự tắt. Để bật màn hình và chuẩn bị chụp khi màn hình tắt nhưng ống kính vẫn ở ngoài, nhấn nửa chừng nút chụp (📖26).

### Tiết kiệm pin ở chế độ xem lại

Máy ảnh tự động tắt sau khoảng năm phút không hoạt động.



- Bạn có thể tắt chế độ tự động tắt nguồn và điều chỉnh thời điểm Tắt hiển thị nếu muốn (📖145).
- Chức năng tiết kiệm pin không hoạt động khi máy ảnh kết nối với các thiết bị khác qua Wi-Fi (📖112) hoặc khi kết nối với máy tính (📖156).

## Nút chụp

Để đảm bảo ảnh được lấy nét, luôn bắt đầu với nhấn nửa chừng nút chụp. Khi chủ thể được lấy nét, nhấn hoàn toàn nút chụp để chụp. Trong hướng dẫn này, thao tác với nút chụp được mô tả là nhấn nút *nửa chừng* hoặc *hoàn toàn*.

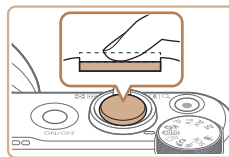

### 1 Nhấn nửa chừng. (Nhấn nhẹ để lấy nét.)

- Nhấn nửa chừng nút chụp. Máy ảnh phát ra tiếng bíp hai lần và khung hiển thị xung quanh khu vực hình ảnh được lấy nét.

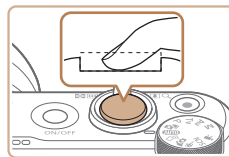

### 2 Nhấn hoàn toàn. (Từ vị trí nhấn nửa chừng, nhấn hoàn toàn để chụp.)

- Khi chụp, máy ảnh sẽ phát ra tiếng màn trập.
- Giữ vững máy ảnh cho đến khi tiếng màn trập kết thúc.



- Ảnh có thể bị mất nét nếu bạn chụp mà không nhấn nửa chừng nút chụp lúc ban đầu.
- Thời lượng phát lại tiếng màn trập khác nhau tùy thuộc vào thời gian cần để chụp ảnh. Có thể mất nhiều thời gian hơn ở một số cảnh chụp và ảnh sẽ mờ nếu bạn di chuyển máy ảnh (hoặc chủ thể di chuyển) trước khi tiếng màn trập kết thúc.

Trước khi sử dụng

Hướng dẫn cơ bản

Hướng dẫn chuyên sâu

Thông tin cơ bản về máy ảnh

Chế độ tự động /  
Chế độ bán tự động

Chế độ chụp khác

Chế độ P

Chế độ Tv, Av và M

Chế độ xem lại

Tính năng không dây

Menu thiết lập

Phụ kiện

Phụ lục

Chỉ mục



## Chế độ chụp

Sử dụng nút xoay chế độ để truy cập từng chế độ chụp.

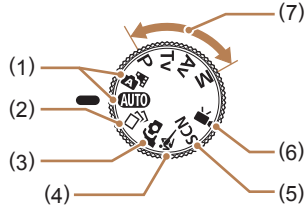

- (1) Chế độ tự động / Chế độ bán tự động  
Chụp tự động hoàn toàn với thiết lập do máy ảnh xác định (📖21, 📖33, 📖35).
- (2) Chế độ ảnh sáng tạo  
Xem các hiệu ứng tự động áp dụng cho từng ảnh (📖56).
- (3) Chế độ tự chụp chân dung  
Tự chụp chân dung với thiết lập tối ưu (📖58).
- (4) Chế độ thể thao  
Chụp liên tục trong khi máy ảnh lấy nét chủ thể chuyển động (📖59).
- (5) Chế độ cảnh đặc biệt  
Chụp với thiết lập được thiết kế cho cảnh đặc biệt, hoặc thêm các hiệu ứng ảnh khi chụp (📖59).
- (6) Chế độ quay phim  
Để quay phim (📖67).  
Bạn cũng có thể quay phim khi nút xoay chế độ không được thiết lập ở chế độ quay, đơn giản bằng cách nhấn nút quay phim.
- (7) Chế độ P, Tv, Av và M  
Sử dụng thiết lập ưa thích để chụp các kiểu ảnh khác nhau (📖70, 📖84).

## Tùy chọn hiển thị thông tin chụp

Nhấn nút [▼] để xem thông tin khác trên màn hình hoặc để ẩn thông tin. Để tìm hiểu chi tiết về thông tin hiển thị, tham khảo phần “Thông tin trên màn hình” (📖170).

	Hiển thị thông tin
	Không hiển thị thông tin



- Khi bạn chụp trong điều kiện ánh sáng yếu, chức năng xem vào ban đêm sẽ tự động tăng độ sáng màn hình để dễ dàng kiểm tra bố cục ảnh hơn. Tuy nhiên, độ sáng ảnh trên màn hình có thể không khớp với độ sáng của ảnh chụp. Lưu ý rằng chuyển động bị giật của chủ thể hoặc hiện tượng méo ảnh trên màn hình sẽ không ảnh hưởng đến ảnh được ghi.
- Để tìm hiểu về tùy chọn hiển thị xem lại, tham khảo phần “Chuyển chế độ hiển thị” (📖88).

Trước khi sử dụng

Hướng dẫn cơ bản

Hướng dẫn chuyên sâu

Thông tin cơ bản về máy ảnh

Chế độ tự động /  
Chế độ bán tự động

Chế độ chụp khác

Chế độ P

Chế độ Tv, Av và M

Chế độ xem lại

Tính năng không dây

Menu thiết lập

Phụ kiện

Phụ lục

Chỉ mục

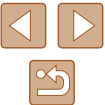

## Điều chỉnh góc độ của màn hình

Bạn có thể điều chỉnh góc độ và hướng của màn hình cho phù hợp với cảnh hoặc cách chụp.

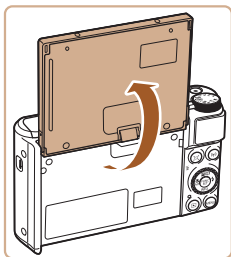

- Màn hình có thể mở tới khoảng 180°.
- Bạn có thể xem ảnh của chính mình khi chụp cả bạn trong ảnh bằng cách xoay màn hình và hướng mặt màn hình về phía trước máy ảnh.



- Đóng màn hình khi không sử dụng máy ảnh.
- Không xoay màn hình ra quá xa, làm như vậy có thể làm hỏng máy ảnh.



- Để hủy hiển thị ngược, chọn MENU (📖29) > tab [📷] > [Hiện thị ngược] > [Tắt].

## Sử dụng menu FUNC.

Các chức năng chụp thường dùng được định cấu hình bằng menu FUNC. như sau.

Lưu ý rằng các mục và tùy chọn của menu khác nhau tùy thuộc vào chế độ chụp (📖173).



### 1 Truy cập menu FUNC.

- Nhấn nút [FUNC SET].



(1)(2)

### 2 Chọn mục menu.

- Nhấn các nút [▲][▼] hoặc xoay nút xoay [🌀] để chọn một mục trong menu (1), rồi nhấn nút [FUNC SET] hoặc [▶].
- Tùy chọn có sẵn (2) được xếp phía bên phải cạnh mục menu.
- Tùy thuộc vào mục menu, các chức năng có thể được chỉ định bằng cách nhấn nút [🌀] hay nút [▶] hoặc máy sẽ hiển thị màn hình khác để định cấu hình chức năng.



### 3 Chọn tùy chọn.

- Nhấn các nút [▲][▼] hoặc xoay nút xoay [🌀] để chọn tùy chọn.
- Mục gắn biểu tượng [MENU] có thể được định cấu hình bằng cách nhấn nút [MENU].
- Để quay trở lại mục menu, nhấn nút [◀].

Trước khi sử dụng

Hướng dẫn cơ bản

Hướng dẫn chuyên sâu

Thông tin cơ bản về máy ảnh

Chế độ tự động /  
Chế độ bán tự động

Chế độ chụp khác

Chế độ P

Chế độ Tv, Av và M

Chế độ xem lại

Tính năng không dây

Menu thiết lập

Phụ kiện

Phụ lục

Chỉ mục





#### 4 Xác nhận lựa chọn và thoát.

- Nhấn nút [MENU].
- Màn hình trước khi bạn nhấn nút [MENU] ở bước 1 sẽ hiển thị lại, cho biết tùy chọn bạn đã định cấu hình.



- Để hủy mọi thiết lập vô tình bị thay đổi, bạn có thể khôi phục thiết lập mặc định của máy ảnh (149).

## Sử dụng màn hình menu

Định cấu hình nhiều chức năng khác nhau của máy ảnh thông qua màn hình menu như sau. Các mục menu được nhóm trên các tab theo mục đích, ví dụ như chụp [CAMERA], xem lại [REVIEW], v.v... Lưu ý rằng các mục menu sẵn có sẽ khác nhau tùy thuộc vào chế độ chụp hay chế độ xem lại được chọn (175 – 179).

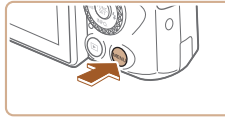

### 1 Truy cập màn hình menu.

- Nhấn nút [MENU].



### 2 Chọn tab.

- Di chuyển cần gạt zoom để chọn tab.
- Sau khi nhấn các nút [▲][▼] hoặc xoay nút xoay [DISP] để chọn tab, bạn có thể chuyển giữa các tab bằng cách nhấn các nút [◀][▶].

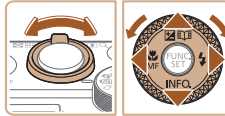

### 3 Chọn mục menu.

- Nhấn các nút [▲][▼] hoặc xoay nút xoay [DISP] để chọn một mục trong menu.
- Đối với các mục menu không hiển thị tùy chọn, đầu tiên nhấn nút [MENU] hoặc [▶] để chuyển màn hình, rồi nhấn các nút [▲][▼] hoặc xoay nút xoay [DISP] để chọn mục menu.
- Để quay lại màn hình trước đó, nhấn nút [MENU].



Trước khi sử dụng

Hướng dẫn cơ bản

Hướng dẫn chuyên sâu

Thông tin cơ bản về máy ảnh

Chế độ tự động /  
Chế độ bán tự động

Chế độ chụp khác

Chế độ P

Chế độ Tv, Av và M

Chế độ xem lại

Tính năng không dây

Menu thiết lập

Phụ kiện

Phụ lục

Chỉ mục

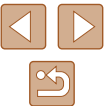



#### 4 Chọn tùy chọn.

- Nhấn các nút [◀][▶] để chọn tùy chọn.

#### 5 Xác nhận lựa chọn và thoát.

- Nhấn nút [MENU] để quay lại màn hình hiển thị trước khi bạn nhấn nút [MENU] ở bước 1.



- Để hủy mọi thiết lập vô tình bị thay đổi, bạn có thể khôi phục thiết lập mặc định của máy ảnh (📖149).

## Bàn phím ảo

Sử dụng bàn phím ảo để nhập thông tin cho Face ID (📖45), kết nối Wi-Fi (📖122), v.v... Lưu ý rằng độ dài và kiểu thông tin có thể nhập sẽ khác nhau tùy thuộc vào chức năng mà bạn đang sử dụng.

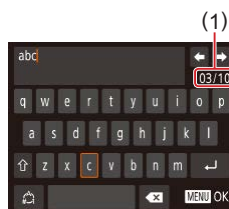

#### (1) Nhập ký tự

- Nhấn các nút [▲][▼][◀][▶] hoặc xoay nút xoay [🌀] để chọn phím được gắn ký tự, rồi nhấn nhiều lần nút [🌀] để nhập ký tự mong muốn.
- Lượng thông tin có thể nhập (1) sẽ khác nhau tùy thuộc vào chức năng mà bạn đang sử dụng.



#### Di chuyển con trỏ

- Chọn [◀] hoặc [▶] và nhấn nút [🌀].

#### Nhập dấu ngắt dòng

- Chọn [↵] và nhấn nút [🌀].

#### Chuyển chế độ nhập

- Để chuyển sang các loại ký tự khác (chẳng hạn như số hoặc ký hiệu) trên màn hình này, chọn [🔤] và nhấn nút [🌀].
- Để nhập chữ hoa, chọn [🔠] và nhấn nút [🌀].
- Chế độ nhập có sẵn khác nhau tùy thuộc vào chức năng mà bạn đang sử dụng.

Trước khi sử dụng

Hướng dẫn cơ bản

Hướng dẫn chuyên sâu

Thông tin cơ bản về máy ảnh

Chế độ tự động /  
Chế độ bán tự động

Chế độ chụp khác

Chế độ P

Chế độ Tv, Av và M

Chế độ xem lại

Tính năng không dây

Menu thiết lập

Phụ kiện

Phụ lục

Chỉ mục

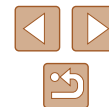

## Xóa ký tự

- Chọn [X] và nhấn nút [OK]. Ký tự trước đó sẽ bị xóa.
- Chọn [X] và nhấn giữ nút [OK] sẽ xóa năm ký tự cùng lúc.

## Quay lại màn hình trước đó

- Nhấn nút [MENU].

## Hiện thị đèn báo

Đèn báo ở mặt sau máy ảnh (📖4) sáng lên hoặc nhấp nháy tùy thuộc vào trạng thái máy ảnh.

Màu sắc	Trạng thái đèn báo	Trạng thái máy ảnh
Xanh lá cây	Nhấp nháy	Khởi động, ghi/đọc/truyền ảnh, chụp phơi sáng lâu (📖84, 📖85), kết nối với máy tính (📖156), kết nối/truyền qua Wi-Fi, tắt hiện thị (📖26, 📖145, 📖145)
Cam	Bật	Sạc qua bộ điều hợp nguồn nhỏ gọn



- Khi đèn báo nhấp nháy màu xanh lá cây, không tắt máy ảnh, không mở nắp thẻ nhớ/pin hoặc rung lắc máy ảnh. Làm vậy có thể làm lỗi ảnh hay gây hỏng máy ảnh hoặc thẻ nhớ.

Trước khi sử dụng

Hướng dẫn cơ bản

Hướng dẫn chuyên sâu

Thông tin cơ bản về máy ảnh

Chế độ tự động /  
Chế độ bán tự động

Chế độ chụp khác

Chế độ P

Chế độ Tv, Av và M

Chế độ xem lại

Tính năng không dây

Menu thiết lập

Phụ kiện

Phụ lục

Chỉ mục



## Đồng hồ

Bạn có thể kiểm tra thời gian hiện tại.

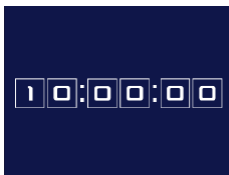

- Nhấn và giữ nút [MENU].
- Thời gian hiện tại xuất hiện.
- Khi sử dụng chức năng đồng hồ, nếu bạn cầm máy ảnh theo chiều dọc, đồng hồ sẽ chuyển sang hiển thị theo chiều dọc. Nhấn các nút [◀] [▶] hoặc xoay nút xoay [DISP] để đổi màu hiển thị.
- Nhấn lại nút [MENU] để hủy hiển thị đồng hồ.



- Khi máy ảnh tắt, nhấn và giữ nút [MENU], rồi nhấn nút nguồn để hiển thị đồng hồ.

Trước khi sử dụng

Hướng dẫn cơ bản

Hướng dẫn chuyên sâu

Thông tin cơ bản về máy ảnh

Chế độ tự động /  
Chế độ bán tự động

Chế độ chụp khác

Chế độ P

Chế độ Tv, Av và M

Chế độ xem lại

Tính năng không dây

Menu thiết lập

Phụ kiện

Phụ lục

Chỉ mục



# Chế độ tự động / Chế độ bán tự động

Chế độ tiện dụng giúp chụp ảnh và điều khiển máy ảnh dễ dàng hơn

## Chụp với thiết lập do máy ảnh xác định

Để có thể hoàn toàn tự động lựa chọn thiết lập tối ưu cho các cảnh cụ thể, đơn giản chỉ cần để máy ảnh xác định chủ thể và điều kiện chụp.

### Chụp (Tự động thông minh)

► Ảnh ► Phim

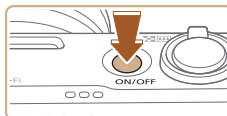

#### 1 Bật máy ảnh.

- Nhấn nút nguồn.
- Màn hình khởi động hiển thị.



#### 2 Vào chế độ [AUTO].

- Đặt nút xoay chế độ thành [AUTO].
- Hướng máy ảnh vào chủ thể. Máy ảnh sẽ phát ra tiếng tách nhỏ khi xác định cảnh.
- Các biểu tượng đại diện cho chế độ ổn định cảnh và ảnh sẽ hiển thị ở phía trên bên trái màn hình (📖37, 📖38).
- Các khung hiển thị xung quanh bất kỳ chủ thể nào được phát hiện để cho biết chủ thể đó đang được lấy nét.

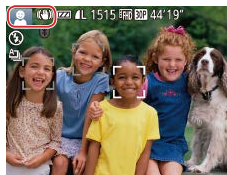

Trước khi sử dụng

Hướng dẫn cơ bản

Hướng dẫn chuyên sâu

Thông tin cơ bản về máy ảnh

Chế độ tự động /  
Chế độ bán tự động

Chế độ chụp khác

Chế độ P

Chế độ Tv, Av và M

Chế độ xem lại

Tính năng không dây

Menu thiết lập

Phụ kiện

Phụ lục

Chỉ mục



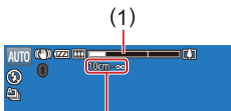
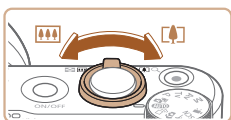

### 3 Bỏ cực ảnh.

- Để zoom tới gần và phóng to chủ thể, di chuyển cần gạt zoom về phía [x] (chụp xa) và để zoom ra xa chủ thể, di chuyển cần gạt zoom về phía [w] (góc rộng). (Thanh zoom (1) hiển thị chỉ vị trí zoom, cùng với phạm vi lấy nét (2).)
- Để zoom tới gần hoặc ra xa nhanh chóng, di chuyển hoàn toàn cần gạt zoom về phía [x] (chụp xa) hoặc [w] (góc rộng) và để phóng to hoặc thu nhỏ từ từ, di chuyển nhẹ cần gạt zoom đến hướng mong muốn.

### 4 Chụp/quay.

#### Chụp ảnh

##### 1) Lấy nét.

- Nhấn nửa chừng nút chụp. Máy ảnh phát ra tiếng bíp hai lần sau khi lấy nét và khung hiển thị để cho biết khu vực ảnh được lấy nét.
- Nhiều khung lấy nét sẽ hiển thị khi có nhiều khu vực được lấy nét.

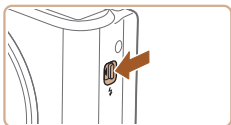
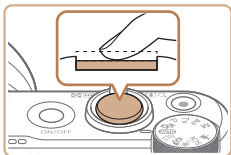

- Nếu [Mờ Flash] hiển thị, di chuyển công tắc [Flash] để nâng đèn flash. Đèn flash sẽ đánh sáng khi chụp. Nếu bạn không muốn sử dụng đèn flash, dùng ngón tay ấn hẳn đèn xuống.

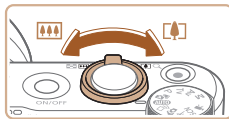
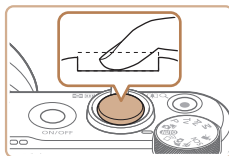

##### 2) Chụp.

- Nhấn hoàn toàn nút chụp xuống.
- Khi chụp, màn trập phát ra âm thanh và trong điều kiện ánh sáng yếu, đèn flash sẽ tự động đánh sáng khi được nâng lên.
- Giữ vững máy ảnh cho đến khi tiếng màn trập kết thúc.
- Sau khi hiển thị ảnh chụp, máy ảnh sẽ chuyển về màn hình chụp.

##### Quay phim

##### 1) Bắt đầu quay.

- Nhấn nút quay phim. Máy ảnh phát ra tiếng bíp một lần khi bắt đầu quay và [Quay] hiển thị với thời gian đã quay (1).
- Thanh màu đen hiển thị ở rìa trên cùng và dưới cùng của màn hình, chủ thể được phóng to đôi chút. Thanh màu đen biểu thị các khu vực ảnh không được ghi.
- Các khung hiển thị xung quanh bất kỳ khuôn mặt nào được phát hiện để cho biết khuôn mặt đó đang được lấy nét.
- Nhả nút quay phim khi quá trình quay bắt đầu.



##### 2) Điều chỉnh lại kích thước chủ thể và bố cục lại ảnh nếu cần.

- Để điều chỉnh lại kích thước của chủ thể, lặp lại các thao tác ở bước 3. Tuy nhiên, lưu ý rằng tiếng thao tác máy ảnh sẽ được ghi. Lưu ý rằng phim quay ở các hệ số zoom hiển thị bằng màu xanh da trời sẽ bị nhiễu hạt.
- Khi bạn bố cục lại ảnh, máy ảnh sẽ tự động điều chỉnh lấy nét, độ sáng và màu sắc.

Trước khi sử dụng

Hướng dẫn cơ bản

Hướng dẫn chuyên sâu

Thông tin cơ bản về máy ảnh

Chế độ tự động /  
Chế độ bán tự động

Chế độ chụp khác

Chế độ P

Chế độ Tv, Av và M

Chế độ xem lại

Tính năng không dây

Menu thiết lập

Phụ kiện

Phụ lục

Chỉ mục



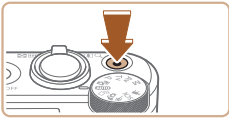

### 3) Kết thúc quay.

- Nhấn lại nút quay phim để dừng quay. Máy ảnh phát ra tiếng bip hai lần khi quá trình quay dừng.
- Quá trình quay sẽ tự động dừng khi thẻ nhớ đầy.



- Trong khi chụp, đèn flash đánh sáng biểu thị máy ảnh đã tự động tìm cách để đảm bảo chủ thể chính và hậu cảnh có màu sắc tối ưu (Cân bằng trắng đa vùng).

## Chụp trong chế độ bán tự động

► Ảnh ► Phim

Chỉ cần chụp ảnh, bạn đã có thể làm đoạn phim ngắn về một ngày. Các clip 2 - 4 giây của cảnh trước mỗi lần chụp được máy ảnh ghi lại và sau đó kết hợp trong phim digest. Máy ảnh có thể đưa các clip được ghi trong chế độ này vào album Cuộn phim nổi bật (📖 108).



### 1 Vào chế độ [A/Sc].

- Thực hiện theo bước 2 trong phần “Chụp (Tự động thông minh)” (📖 33) rồi chọn [A/Sc].

### 2 Bỏ cục ảnh.

- Thực hiện theo các bước 3 – 4 trong phần “Chụp (Tự động thông minh)” (📖 33) để bỏ cục ảnh và lấy nét.
- Để có phim digest ấn tượng hơn, hướng máy ảnh vào chủ thể khoảng bốn giây trước khi chụp ảnh.



### 3 Chụp.

- Thực hiện theo bước 4 trong phần “Chụp (Tự động thông minh)” (📖 33) để chụp ảnh.
- Máy ảnh sẽ ghi lại cả ảnh và clip phim. Ảnh được ghi và tiếng màn trập cho biết clip đã kết thúc, đồng thời clip sẽ tạo thành một chương riêng biệt trong phim digest.



- Tuổi thọ pin trong chế độ này ngắn hơn trong chế độ [AUTO], do phim digest được ghi trong mỗi lần chụp.
- Phim digest có thể không được ghi nếu bạn chụp ảnh ngay lập tức sau khi bật máy ảnh, chọn chế độ [A/Sc] hoặc thao tác máy ảnh theo cách khác.
- Âm thanh và rung do thao tác máy ảnh sẽ được ghi lại trong phim digest.



- Chất lượng phim digest là [Hi 80P] và không thể thay đổi được.
- Âm thanh sẽ không phát khi bạn nhấn nửa chừng nút chụp hoặc kích hoạt chụp hẹn giờ (📖 143).
- Trong các trường hợp sau, ngay cả khi phim digest được ghi ở chế độ [A/Sc] trong cùng một ngày thì vẫn được lưu thành tập tin riêng biệt.
  - Kích thước tập tin phim digest đạt khoảng 4 GB hoặc tổng thời gian ghi đạt khoảng 16 phút 40 giây.
  - Phim digest được cài đặt bảo vệ (📖 96).
  - Thay đổi thiết lập giờ mùa hè (📖 19) hoặc múi giờ (📖 144).
  - Thư mục mới được tạo (📖 148).
- Tiếng màn trập đã được ghi sẽ không thể chỉnh sửa hoặc xóa.
- Nếu bạn muốn ghi phim digest không ảnh, hãy điều chỉnh thiết lập trước khi quay. Chọn MENU (📖 29) > tab [📷] > [Loại Digest] > [Không có ảnh].
- Có thể chỉnh sửa các chương riêng lẻ (📖 107).

Trước khi sử dụng
Hướng dẫn cơ bản
Hướng dẫn chuyên sâu
Thông tin cơ bản về máy ảnh
Chế độ tự động / Chế độ bán tự động
Chế độ chụp khác
Chế độ P
Chế độ Tv, Av và M
Chế độ xem lại
Tính năng không dây
Menu thiết lập
Phụ kiện
Phụ lục
Chỉ mục

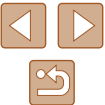

## Xem lại phim digest

Hiện thị ảnh đã chụp ở chế độ [A] để xem phim digest được ghi cùng ngày hoặc chỉ định ngày của phim digest muốn xem (190).

## Ảnh/Phim



- Nếu máy ảnh không phát ra âm thanh vận hành, có thể máy đã được bật trong khi giữ nút [MENU]. Để bật âm thanh, nhấn nút [MENU], chọn [Im lặng] trên tab [T], rồi nhấn các nút [◀][▶] để chọn [Tắt].

## Ảnh



- Biểu tượng [🔊] nhấp nháy cảnh báo ảnh nhiều khả năng bị mờ do máy ảnh rung. Trong trường hợp này, gắn máy ảnh lên chân máy hoặc thực hiện các biện pháp khác để giữ vững máy.
- Nếu ảnh vẫn tối mặc dù đèn flash đánh sáng, di chuyển đến gần chủ thể hơn. Để tìm hiểu thông tin chi tiết về phạm vi flash, tham khảo phần “Flash” (181).
- Nếu máy ảnh chỉ phát ra tiếng bip một lần khi bạn nhấn nửa chừng nút chụp, có thể là do máy ảnh quá gần chủ thể. Để tìm hiểu thông tin chi tiết về phạm vi lấy nét (phạm vi chụp), tham khảo phần “Ông Kính” (181).
- Khi chụp trong điều kiện ánh sáng yếu, đèn có thể được bật để giảm mất đỏ và hỗ trợ lấy nét.
- Khi bạn chụp thử, biểu tượng [🔊] nhấp nháy xuất hiện biểu thị không thể chụp cho đến khi đèn flash được hồi lại xong. Có thể tiếp tục chụp ngay khi đèn flash đã sẵn sàng, nhấn hoàn toàn nút chụp và đợi, hoặc nhả nút chụp rồi nhấn lại.
- Tiếng màn trập sẽ không phát khi các biểu tượng Ngủ và Em bé (Ngủ) (137) hiển thị.
- Mặc dù bạn có thể chụp lại trước khi màn hình chụp hiển thị, ảnh chụp trước đó có thể xác định lấy nét, độ sáng và màu sắc được sử dụng.



- Bạn có thể thay đổi thời gian ảnh hiển thị sau khi chụp (155).

## Phim



- Tránh chạm tay vào micro (1) trong khi ghi phim. Che micro có thể khiến âm thanh không được ghi lại hoặc ghi lại không rõ ràng.

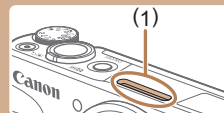

- Khi quay phim, tránh chạm vào các nút điều khiển của máy ảnh trừ nút quay phim, vì âm thanh do máy ảnh tạo ra sẽ được ghi lại.
- Khi bắt đầu quay phim, vùng hiển thị ảnh thay đổi và chủ thể được phóng to để cho phép hiệu chỉnh rung máy nếu có. Để quay chủ thể với kích thước không đổi như trước khi quay, thực hiện theo các bước trong phần “Quay chủ thể với kích cỡ không đổi như trước khi quay” (153).



- Âm thanh được ghi ở chế độ stereo.

Trước khi sử dụng

Hướng dẫn cơ bản

Hướng dẫn chuyên sâu

Thông tin cơ bản về máy ảnh

Chế độ tự động /  
Chế độ bán tự động

Chế độ chụp khác

Chế độ P

Chế độ Tv, Av và M

Chế độ xem lại

Tính năng không dây

Menu thiết lập

Phụ kiện

Phụ lục

Chỉ mục



## Biểu tượng cảnh

► Ảnh ► Phim

Trong các chế độ [A], [AUTO], biểu tượng hiển thị cho biết cảnh chụp được máy ảnh xác định và máy ảnh có thể tự động lựa chọn thiết lập tương ứng để có được lấy nét, độ sáng chủ thể cũng như màu sắc tối ưu. Tùy thuộc vào cảnh, có thể chụp các ảnh liên tục (38).

Chủ thể	Hậu cảnh				
	Bình thường	Ngược sáng	Tối*1	Hoàng hôn	Đèn spotlight
Người	*2	*3		–	
Người di chuyển	*3	*3	–	–	–
Bóng trên khuôn mặt	*2	–	–	–	–
Cười	*3	*3	–	–	–
Ngủ	*2	*3	–	–	–
Em bé	*3	*3	–	–	–
Em bé cười	*3	*3	–	–	–
Em bé ngủ	*2	*3	–	–	–
Trẻ em chuyển động	*3	*3	–	–	–
Chủ thể khác	*2				
Chủ thể di chuyển khác			–	–	–
Các chủ thể phạm vi gần khác	*2	*3	–	–	

\*1 Sử dụng chân máy.

\*2 Màu nền của biểu tượng là màu xanh da trời nhạt khi hậu cảnh là bầu trời xanh, màu xanh da trời đậm khi hậu cảnh tối và là màu xám cho tất cả các hậu cảnh khác.

\*3 Màu nền của biểu tượng là màu xanh da trời nhạt khi hậu cảnh là bầu trời xanh và là màu xám cho tất cả các hậu cảnh khác.

- Màu nền của \*, \*, \*, \* và \* là màu xanh da trời đậm, màu nền của \* là màu cam.

- Với quay phim, chỉ các biểu tượng cho Người, Chủ thể khác và Các chủ thể phạm vi gần khác sẽ hiển thị.
- Trong chế độ [A], các biểu tượng chỉ hiển thị cho Người, Bóng trên khuôn mặt, Chủ thể khác, Các chủ thể phạm vi gần khác.
- Khi chụp bằng Hẹn giờ, các biểu tượng không hiển thị cho các đối tượng sau: người di chuyển, cười hoặc ngủ; em bé cười hoặc ngủ; trẻ em chuyển động và các chủ thể di chuyển khác.
- Biểu tượng không hiển thị cho chủ thể cười hoặc ngủ hay trẻ em chuyển động ở các chế độ chụp khác ngoài [A] (38, 44) và khi [Chuẩn đèn Hg] được đặt thành [Bật], cảnh sẽ tự động được hiệu chỉnh (51).
- Biểu tượng ngược sáng không hiển thị cho trẻ em chuyển động hoặc chủ thể cười khi đèn flash được đặt thành [A].
- Biểu tượng cho em bé (bao gồm em bé cười hoặc ngủ) và trẻ em chuyển động hiển thị khi [Face ID] được đặt thành [Bật] và khuôn mặt em bé (nhỏ hơn hai tuổi) hay trẻ em (2-12 tuổi) đã đăng ký được nhận diện (46). Bạn cần xác nhận trước ngày và giờ chính xác (19).



- Thử chụp ở chế độ [P] (70) nếu biểu tượng cảnh không phù hợp với điều kiện chụp thực tế hoặc nếu không thể chụp với hiệu ứng, màu sắc hoặc độ sáng mong muốn.

Trước khi sử dụng

Hướng dẫn cơ bản

Hướng dẫn chuyên sâu

Thông tin cơ bản về máy ảnh

Chế độ tự động /  
Chế độ bán tự động

Chế độ chụp khác

Chế độ P

Chế độ Tv, Av và M

Chế độ xem lại

Tính năng không dây

Menu thiết lập

Phụ kiện



Phụ lục

Chỉ mục



## Cảnh chụp liên tục

Nếu biểu tượng cho một trong những cảnh sau (cột trái của bảng) hiển thị khi chụp, máy ảnh sẽ chụp liên tục. Nếu biểu tượng cho một trong những cảnh sau (cột trái của bảng) hiển thị khi nhấn nửa chừng nút chụp, một trong các biểu tượng [C], [M] hoặc [L] sẽ hiển thị để thông báo máy ảnh sẽ chụp liên tục.

Cười (bao gồm cả Em bé)	 Các ảnh được chụp liên tục và máy ảnh phân tích các chi tiết như nét mặt để lưu ảnh được xác định là tốt nhất.
Ngủ (bao gồm cả Em bé)	 Kết hợp các ảnh chụp liên tiếp để giảm rung máy và nhiễu ảnh tạo nên những bức ảnh đẹp chụp khuôn mặt khi ngủ. Tia giúp lấy nét và flash sẽ không đánh sáng, tiếng màn trập sẽ không phát ra.
Trẻ em	 Trong mỗi lần chụp, máy ảnh sẽ chụp 3 ảnh liên tiếp, giúp bạn không bỏ lỡ cơ hội chụp ảnh trẻ em khi trẻ chạy nhảy xung quanh.



- Trong một số cảnh, ảnh bạn muốn có thể không được lưu và ảnh có thể không được như mong muốn.
- Lấy nét, độ sáng và màu sắc ảnh sẽ được xác định theo ảnh chụp đầu tiên.









- Khi bạn chỉ muốn chụp từng ảnh, nhấn nút [M], chọn [A] trong menu rồi chọn [□].

## Biểu tượng ổn định hình ảnh

► Ảnh ► Phim

Ổn định hình ảnh tối ưu cho các điều kiện chụp (IS thông minh) sẽ tự động được áp dụng, và những biểu tượng sau sẽ hiển thị.

	Ổn định hình ảnh cho ảnh (Bình thường)
	Ổn định hình ảnh cho ảnh khi lia máy (Lia máy)*
	Ổn định hình ảnh cho hiện tượng rung góc máy và rung dịch chuyển trong khi chụp cận cảnh (IS hỗn hợp). Khi quay phim, biểu tượng [M] hiển thị và ổn định hình ảnh [M] cũng được áp dụng.
	Ổn định hình ảnh cho phim, giảm rung máy mạnh, ví dụ như quay phim khi đang đi bộ (Động)
	Ổn định hình ảnh cho hiện tượng rung máy chậm, ví dụ như quay phim ở mức zoom tele (Mạnh)
	Không sử dụng ổn định hình ảnh do máy ảnh được gắn lên chân máy hoặc được giữ vững bằng cách khác. Tuy nhiên, trong suốt quá trình quay phim, biểu tượng [M] hiển thị và ổn định hình ảnh được sử dụng để chống lại tác động của gió và những tác động rung lắc khác (IS chân máy).

\* Hiển thị khi bạn lia máy theo chủ thể chuyển động. Khi bạn di chuyển theo chủ thể theo chiều ngang, hệ thống ổn định ảnh chỉ giảm rung máy theo chiều dọc và ngược ổn định theo chiều ngang. Tương tự, khi bạn di chuyển theo chủ thể theo chiều dọc, hệ thống ổn định ảnh chỉ giảm rung máy theo chiều ngang.



- Để bỏ chế độ ổn định hình ảnh, đặt [Chống rung] thành [Tắt] (83). Trong trường hợp này, biểu tượng chống rung sẽ không còn hiển thị.
- Không sử dụng được [M] trong chế độ [M].

Trước khi sử dụng
Hướng dẫn cơ bản
Hướng dẫn chuyên sâu
Thông tin cơ bản về máy ảnh
Chế độ tự động / Chế độ bán tự động
Chế độ chụp khác
Chế độ P
Chế độ Tv, Av và M
Chế độ xem lại
Tính năng không dây
Menu thiết lập
Phụ kiện
Phụ lục
Chỉ mục



## Khung trên màn hình

► Ảnh ► Phim

Ở chế độ [AUTO], khi máy ảnh phát hiện chủ thể mà bạn đang hướng máy vào, nhiều khung khác nhau sẽ hiển thị.

- Khung màu trắng sẽ hiển thị xung quanh chủ thể (hoặc khuôn mặt người) được máy ảnh xác định là chủ thể chính và khung màu xám sẽ hiển thị xung quanh các khuôn mặt được phát hiện khác. Các khung di chuyển theo chủ thể trong phạm vi nhất định để giữ lấy nét các chủ thể này. Tuy nhiên, nếu máy ảnh phát hiện chủ thể di chuyển, chỉ còn khung màu trắng hiển thị trên màn hình.
- Khi bạn nhấn nửa chừng nút chụp và máy ảnh phát hiện chủ thể di chuyển, khung màu xanh da trời hiển thị, máy ảnh liên tục điều chỉnh lấy nét và độ sáng ảnh (Lấy nét Servo).



- Thử chụp ở chế độ [P] (📖70) nếu không có khung nào hiển thị hoặc khung không hiển thị xung quanh chủ thể mong muốn, hay khung hiển thị trên hậu cảnh hoặc khu vực tương tự.

## Tính năng thông thường, tiện dụng

### Phóng to lại gần chủ thể (Zoom số)

► Ảnh ► Phim

Khi chủ thể ở quá xa mà không thể dùng zoom quang học để phóng to, hãy sử dụng zoom số để phóng to lên tới khoảng 160x.

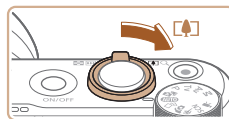

#### 1 Di chuyển cần gạt zoom về phía [📏].

- Giữ cần gạt cho đến khi ngừng zoom.
- Phóng to ngừng tại hệ số zoom lớn nhất trước khi ảnh bị nhiễu hạt đáng kể. Sau đó, hệ số này sẽ hiển thị trên màn hình.

#### 2 Di chuyển lại cần gạt zoom về phía [📏].

- Máy ảnh zoom chủ thể lại gần hơn.
- (1) là hệ số zoom hiện thời.

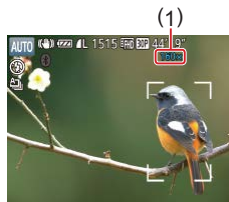

- Di chuyển cần gạt zoom sẽ hiển thị thanh zoom (cho biết vị trí zoom). Thanh zoom được phân đoạn màu để biểu thị phạm vi zoom.
  - Phạm vi màu trắng: phạm vi zoom quang học mà ảnh sẽ không xuất hiện nhiễu hạt.
  - Phạm vi màu vàng: phạm vi zoom số mà ảnh bị nhiễu hạt đáng kể (Zoom thêm).
  - Phạm vi màu xanh da trời: phạm vi zoom số mà ảnh sẽ xuất hiện nhiễu hạt.
- Do phạm vi màu xanh da trời sẽ không dùng được ở một số thiết lập độ phân giải ảnh (📖50), có thể đạt được hệ số zoom tối đa bằng cách thực hiện theo bước 1.

Trước khi sử dụng

Hướng dẫn cơ bản

Hướng dẫn chuyên sâu

Thông tin cơ bản về máy ảnh

Chế độ tự động /  
Chế độ bán tự động

Chế độ chụp khác

Chế độ P

Chế độ Tv, Av và M

Chế độ xem lại

Tính năng không dây

Menu thiết lập

Phụ kiện

Phụ lục

Chỉ mục





- Để tắt zoom số, chọn MENU (📖29) > tab [📷] > [Zoom số] > [Tắt].

## Để dàng xác định lại chủ thể sau khi zoom gần bằng tay (Hỗ trợ khung hình – Tìm kiếm)

► Ảnh ► Phim

Chủ thể bị mất dấu khi zoom gần (phóng to) có thể được xác định lại để dàng bằng thao tác zoom xa (thu nhỏ) tạm thời.



### 1 Tìm kiếm chủ thể bị mất.

- Nhấn và giữ nút [🔍].
- Máy ảnh sẽ thu nhỏ và hiển thị khung màu trắng xung quanh khu vực hiển thị trước khi nhấn nút [🔍].

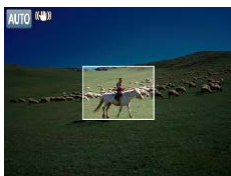

### 2 Xác định lại chủ thể.

- Hướng máy ảnh để chủ thể được thu vào khung màu trắng, rồi nhấn nút [🔍].
- Thao tác phóng to trước đó sẽ được khôi phục và khu vực bên trong khung trắng sẽ chiếm toàn bộ màn hình.



- Một số thông tin chụp không hiển thị khi máy ảnh thực hiện zoom xa.
- Trong quá trình quay phim, khung màu trắng sẽ không hiển thị nếu nhấn nút [🔍]. Lưu ý rằng hệ số zoom đã thay đổi và tiếng thao tác máy ảnh sẽ được ghi lại.



- Nhấn hoàn toàn nút chụp để chụp với hệ số zoom của màn hình ở bước 1.
- Bạn có thể điều chỉnh hệ số zoom mà máy ảnh chuyển về khi nhấn nút [🔍] bằng cách di chuyển cần gạt zoom để thay đổi kích thước khung màu trắng trong khi vẫn giữ nút [🔍].
- Để điều chỉnh khu vực hiển thị khi nhấn nút [🔍], truy cập MENU (📖29) > tab [📷] > [🔍 vùng h/thị] và chọn một trong ba tùy chọn.
- Không thể thay đổi hệ số zoom bằng nút [🔍] sau khi bạn đã nhấn hoàn toàn nút chụp ở chế độ hẹn giờ (📖43).

## Tự động zoom theo chủ thể di chuyển (Zoom tự động)

► Ảnh ► Phim

Máy ảnh tự động zoom gần hoặc xa để giữ nguyên kích thước cho khuôn mặt được nhận diện (📖77). Nếu người chuyển động lại gần, máy ảnh sẽ tự động zoom xa (thu nhỏ kích cỡ) và ngược lại. Nếu cần, cũng có thể điều chỉnh kích thước này.



### 1 Truy cập chế độ [🔍] tự động.

- Nhấn và nhấn nhanh nút [🔍].
- [🔍] sẽ hiển thị.
- Khung màu trắng hiển thị bao quanh khuôn mặt được nhận diện, và máy ảnh zoom gần hoặc xa để giữ chủ thể trên màn hình.
- Khi nhiều khuôn mặt được nhận diện, một khung màu trắng sẽ hiển thị quanh khuôn mặt chủ thể chính và có tối đa hai khung màu xám bao quanh các khuôn mặt khác, máy ảnh sẽ zoom để giữ những chủ thể này trên màn hình.

Trước khi sử dụng

Hướng dẫn cơ bản

Hướng dẫn chuyên sâu

Thông tin cơ bản về máy ảnh

Chế độ tự động /  
Chế độ bán tự động

Chế độ chụp khác

Chế độ P

Chế độ Tv, Av và M

Chế độ xem lại

Tính năng không dây

Menu thiết lập

Phụ kiện

Phụ lục

Chỉ mục



## 2 Chụp.

- Tự động zoom tiếp tục ngay cả sau khi chụp, và khung hình vẫn hiển thị.
- Để hủy chế độ tự động zoom, nhấn lại nút [□]. [□] Tự động: [Tắt] sẽ hiển thị.



- Khuôn mặt có thể không được hiển thị với kích cỡ không đổi ở một vài hệ số zoom hay nếu chủ thể nghiêng đầu hoặc không hướng trực tiếp về phía máy ảnh.
- Trong khi quay phim, hệ số zoom đã thay đổi và tiếng thao tác máy ảnh sẽ được ghi lại.
- Khi chế độ [□] tự động đang bật, máy ảnh không hiển thị một số thông tin chụp và không thể định cấu hình một số thiết lập chụp.
- Tự động zoom để giữ nhiều chủ thể trên màn hình sẽ không được thực hiện khi quay phim, ngay cả khi các khuôn mặt được nhận diện.
- Tự động zoom không hoạt động trong khi chụp liên tục.



- Nếu nhiều khuôn mặt được nhận diện ở bước 1, bạn có thể chuyển khuôn mặt chính sử dụng với tự động zoom bằng cách nhấn nút [▲].
- Khi phát hiện chủ thể di chuyển về phía rìa màn hình, máy ảnh sẽ zoom xa để giữ chủ thể trên màn hình.
- Không thể thay đổi hệ số zoom khi bạn đã nhấn hoàn toàn nút chụp ở chế độ hẹn giờ (🕒43).
- Máy ảnh ưu tiên zoom để giữ chủ thể trên màn hình. Vì vậy, sẽ không thể duy trì hiển thị khuôn mặt kích thước không đổi, do còn phụ thuộc vào sự di chuyển chủ thể và điều kiện chụp.
- Khi không nhận diện được khuôn mặt nào, máy ảnh sẽ zoom đến một mức nhất định và dừng zoom cho đến khi có khuôn mặt được nhận diện.

## Điều chỉnh kích thước không đổi cho hiển thị khuôn mặt



- Khi chế độ [□] Tự động đang bật, nhấn các nút [◀][▶] để chọn tùy chọn mong muốn.
- Máy ảnh sẽ tự động zoom để giữ kích thước khuôn mặt như đã chỉ định.

Tự động	Tự động zoom để tránh chủ thể di chuyển khỏi màn hình. Khi nhiều khuôn mặt được nhận diện, máy ảnh sẽ zoom để giữ những chủ thể này trên màn hình.
Khuôn mặt	Giữ kích thước đủ lớn để hiển thị rõ biểu cảm của khuôn mặt.
Thân trên	Giữ khuôn mặt đủ nhỏ để hiển thị phần thân trên của người được chụp.
Toàn thân	Giữ khuôn mặt đủ nhỏ để hiển thị toàn thân của người được chụp.
Chỉnh tay	Giữ khuôn mặt ở kích thước cụ thể bằng cách di chuyển cần gạt zoom. Nhả cần gạt zoom khi đã đạt được kích thước mong muốn.



- Kích cỡ khuôn mặt cũng có thể điều chỉnh trong MENU (📖29) > tab [📷] > [□] Thiết lập tự động > [□] Zoom t.động]. Bạn có thể chọn [Tắt] để tắt tính năng này và chỉ sử dụng tính năng mô tả trong “Đề dạng xác định lại chủ thể với Zoom tự động (Tim trợ giúp)” (🕒42).
- Bạn có thể sử dụng cần gạt zoom để zoom gần và xa khi chọn [Khuôn mặt], [Thân trên] hoặc [Toàn thân], nhưng hệ số zoom ban đầu sẽ được khôi phục trong vài giây sau khi nhả cần gạt.
- Bạn có thể xóa kích thước khuôn mặt đã chỉ định trong khi quay phim bằng cách nhấn nút [□].
- Không thể thay đổi kích thước khuôn mặt trong khi quay phim.

Trước khi sử dụng

Hướng dẫn cơ bản

Hướng dẫn chuyên sâu

Thông tin cơ bản về máy ảnh

Chế độ tự động /  
Chế độ bán tự động

Chế độ chụp khác

Chế độ P

Chế độ Tv, Av và M

Chế độ xem lại

Tính năng không dây

Menu thiết lập

Phụ kiện

Phụ lục

Chỉ mục



## Đễ dàng xác định lại chủ thể với Zoom tự động (Tìm trợ giúp)

► Ảnh ► Phim

Nếu chủ thể bị mất dấu khi zoom gần (phóng to), khi bạn di chuyển máy ảnh để tìm chủ thể, máy ảnh sẽ nhận ra chuyển động này và tự động zoom xa (thu nhỏ) lại để việc tìm kiếm dễ dàng hơn.

### 1 Truy cập chế độ [ ] tự động ( 40).



### 2 Tìm kiếm chủ thể bị mất.

- Khi bạn di chuyển máy ảnh để tìm chủ thể, máy ảnh sẽ zoom xa (thu nhỏ) để giúp tìm chủ thể.



### 3 Xác định lại chủ thể.



- Khi bạn tìm thấy chủ thể và dừng di chuyển máy ảnh, máy ảnh sẽ zoom gần (phóng to) trở lại.



### 4 Chụp.

- Để hủy chế độ này, nhấn lại nút [ ]. [ ] Tự động: Tắt] sẽ hiển thị.



- Máy ảnh sẽ không tự động thu nhỏ trong khi khung [ ] hiển thị quanh khuôn mặt được nhận diện, cho dù có di chuyển máy ảnh.
- Khi tắt tính năng mô tả ở phần "Tự động zoom theo chủ thể di chuyển (Zoom tự động)" ( 40), khung [ ] sẽ hiển thị quanh khuôn mặt được nhận diện và máy ảnh sẽ tự động zoom xa khi di chuyển.
- Không thể zoom khi nhấn nửa chừng nút chụp.
- Để tắt tính năng này và chỉ sử dụng tính năng mô tả ở phần "Tự động zoom theo chủ thể di chuyển (Zoom tự động)" ( 40), chọn MENU ( 29) > tab [ ] > [ ] Thiết lập tự động > [Tìm trợ giúp] > [Tắt].



## Thêm nhãn ngày

► Ảnh ► Phim

Máy ảnh có thể thêm ngày chụp vào góc dưới bên phải của ảnh. Tuy nhiên, lưu ý rằng không thể chỉnh sửa hoặc xóa nhãn ngày, vì vậy hãy xác nhận trước rằng ngày và giờ chính xác ( 19).



### 1 Định cấu hình thiết lập.

- Nhấn nút [MENU], chọn [Nhãn Ngày ] trên tab [ ], rồi nhấn các nút [◀] [▶] để chọn [Ngày & Giờ] hoặc [Ngày tháng] ( 19).



Trước khi sử dụng

Hướng dẫn cơ bản

Hướng dẫn chuyên sâu

Thông tin cơ bản về máy ảnh

Chế độ tự động /  
Chế độ bán tự động

Chế độ chụp khác

Chế độ P

Chế độ Tv, Av và M

Chế độ xem lại

Tính năng không dây

Menu thiết lập

Phụ kiện

Phụ lục

Chỉ mục





## 2 Chụp.

- Khi bạn chụp ảnh, máy ảnh sẽ thêm ngày hoặc giờ chụp vào góc dưới bên phải của ảnh.
- Để khôi phục thiết lập ban đầu, chọn [Tất] ở bước 1.



- Không thể chỉnh sửa hoặc xóa nhãn ngày.



- Đối với ảnh chụp không thêm nhãn ngày, có thể in thông tin nhãn ngày bằng những cách sau.  
Tuy nhiên, với ảnh đã có nhãn ngày, thêm nhãn ngày theo cách này có thể khiến thông tin bị in hai lần.
  - Sử dụng chức năng máy in để in (158)
  - Sử dụng thiết lập in DPOF của máy ảnh (161) để in
  - Sử dụng phần mềm tải từ trang web của Canon (155) để in

## Sử dụng hẹn giờ

► Ảnh ► Phim

Với tính năng hẹn giờ, bạn có thể chụp cả bạn trong ảnh nhóm hoặc các ảnh hẹn giờ khác. Khoảng 10 giây sau khi bạn nhấn nút chụp, máy ảnh sẽ chụp.



### 1 Định cấu hình thiết lập.

- Nhấn nút [FUNC SET], chọn [Hẹn] trong menu, rồi chọn [OK].
- Khi thiết lập hoàn tất, [Hẹn] hiển thị.

### 2 Chụp/quay.

- Đối với ảnh: Nhấn nửa chừng nút chụp để lấy nét chủ thể, rồi nhấn hoàn toàn nút chụp xuống.
- Đối với phim: Nhấn nút quay phim.
- Khi bạn bắt đầu hẹn giờ, đèn sẽ nhấp nháy và máy ảnh sẽ phát ra âm thanh hẹn giờ.
- Hai giây trước khi chụp, tốc độ nhấp nháy của đèn và âm thanh phát ra sẽ nhanh hơn. (Đèn vẫn sáng trong trường hợp đèn flash đánh sáng.)
- Để hủy chụp sau khi bạn đã kích hoạt hẹn giờ, nhấn nút [MENU].
- Để khôi phục thiết lập ban đầu, chọn [Tất] ở bước 1.

Trước khi sử dụng
Hướng dẫn cơ bản
Hướng dẫn chuyên sâu
Thông tin cơ bản về máy ảnh
Chế độ tự động / Chế độ bán tự động
Chế độ chụp khác
Chế độ P
Chế độ Tv, Av và M
Chế độ xem lại
Tính năng không dây
Menu thiết lập
Phụ kiện
Phụ lục
Chỉ mục



## Sử dụng hẹn giờ để tránh rung máy

► Ảnh ► Phim

Tùy chọn này hoãn nhả màn trập cho đến khoảng hai giây sau khi bạn nhấn nút chụp. Máy ảnh rung trong lúc bạn nhấn nút chụp sẽ không ảnh hưởng đến ảnh.



- Thực hiện theo bước 1 trong phần “Sử dụng hẹn giờ” (📖43) rồi chọn [C].
- Khi thiết lập hoàn tất, [C] hiển thị.
- Thực hiện theo bước 2 trong phần “Sử dụng hẹn giờ” (📖43) để chụp.

## Tùy chỉnh hẹn giờ

► Ảnh ► Phim

Bạn có thể chỉ định thời gian trì hoãn (0 – 30 giây) và số ảnh chụp (1 – 10).

### 1 Chọn [C].

- Thực hiện theo bước 1 trong phần “Sử dụng hẹn giờ” (📖43), chọn [C] rồi nhấn nút [MENU].



### 2 Định cấu hình thiết lập.

- Nhấn các nút [▲][▼] để chọn thời gian trì hoãn hoặc số ảnh chụp.
- Nhấn các nút [◀][▶] hoặc xoay nút xoay [🌀] để chọn giá trị, rồi nhấn nút [OK].
- Khi thiết lập hoàn tất, [C] hiển thị.
- Thực hiện theo bước 2 trong phần “Sử dụng hẹn giờ” (📖43) để chụp.



- Với quay phim sử dụng hẹn giờ, phim sẽ bắt đầu quay sau thời gian trì hoãn đã chỉ định, nhưng chỉ định số ảnh chụp không ảnh hưởng đến quá trình quay phim.



- Khi bạn chỉ định nhiều ảnh, độ sáng ảnh và tông màu được xác định theo ảnh đầu tiên. Khi đèn flash đánh sáng hoặc khi bạn chỉ định chụp nhiều ảnh, thời gian chuyển sang chụp tiếp theo sẽ dài hơn. Quá trình chụp sẽ tự động ngừng khi thẻ nhớ đầy.
- Khi chỉ định thời gian trì hoãn lâu hơn hai giây, hai giây trước khi chụp, tốc độ nhấp nháy của đèn và âm thanh chụp hẹn giờ sẽ nhanh hơn. (Đèn vẫn sáng trong trường hợp đèn flash đánh sáng.)

## Chụp liên tục

► Ảnh ► Phim

Trong chế độ [AUTO], giữ nút chụp nhấn xuống hoàn toàn để chụp liên tục. Để tìm hiểu thông tin chi tiết về tốc độ chụp liên tục, tham khảo phần “Chụp” (📖182).

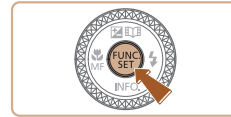

### 1 Định cấu hình thiết lập.

- Nhấn nút [MENU], chọn [A] trong menu, rồi chọn [C] (📖28).
- Khi thiết lập hoàn tất, [C] hiển thị.

### 2 Chụp.

- Giữ nút chụp nhấn xuống hoàn toàn để chụp liên tục.

Trước khi sử dụng

Hướng dẫn cơ bản

Hướng dẫn chuyên sâu

Thông tin cơ bản về máy ảnh

Chế độ tự động /  
Chế độ bán tự động

Chế độ chụp khác

Chế độ P

Chế độ Tv, Av và M

Chế độ xem lại

Tính năng không dây

Menu thiết lập

Phụ kiện

Phụ lục

Chỉ mục





- Trong khi chụp liên tục, máy ảnh sẽ khóa lấy nét, phơi sáng và màu sắc tại vị trí/mức được xác định khi bạn nhấn nửa chừng nút chụp.
- Không thể sử dụng với chụp hẹn giờ (📖43).
- Tùy thuộc vào điều kiện chụp, thiết lập máy ảnh và vị trí zoom, quá trình chụp có thể bị dừng trong giây lát hoặc tốc độ chụp liên tục bị chậm lại.
- Khi chụp nhiều ảnh hơn, tốc độ chụp có thể chậm lại.
- Tốc độ chụp có thể chậm lại nếu đèn flash đánh sáng.
- Không thể sử dụng Cân bằng trắng đa vùng (📖33). Tương tự, [Chuẩn đèn Hg] (📖51) được đặt thành [Tắt] và không thể thay đổi.

## Hiển thị ảnh trong khi xem lại

Từng bộ ảnh chụp liên tiếp được quản lý dưới dạng nhóm đơn và sẽ chỉ hiển thị ảnh đầu tiên trong nhóm đó. [SET] (📖) hiển thị ở phía trên bên trái màn hình để biểu thị ảnh nằm trong nhóm.



- Nếu bạn xóa ảnh được nhóm (📖98), tất cả ảnh trong nhóm cũng bị xóa. Hãy cẩn thận khi xóa ảnh.



- Ảnh được nhóm có thể được xem lại lần lượt (📖92) rồi tách khỏi nhóm (📖92).
- Cài đặt chống xóa (📖96) đối với một ảnh được nhóm sẽ chống xóa tất cả các ảnh trong nhóm.
- Có thể xem niềng từng ảnh được nhóm khi xem lại bằng chức năng Tim ảnh (📖91) hoặc Chuyển thông minh (📖95). Trong trường hợp này, ảnh tạm thời không được nhóm.
- Không thể thực hiện các thao tác sau đối với ảnh được nhóm: chỉnh sửa thông tin Face ID (📖93), phóng to (📖94), đánh dấu ảnh yêu thích (📖101), chỉnh sửa (📖102), in (📖157), thiết lập in cho ảnh riêng lẻ (📖161) hoặc thêm vào sách ảnh (📖163). Để thực hiện những thao tác này, trước tiên xem từng ảnh được nhóm (📖92) hoặc tách ảnh khỏi nhóm (📖92).

## Sử dụng Face ID

Nếu bạn đăng ký trước một người, máy ảnh sẽ nhận diện khuôn mặt và ưu tiên điều chỉnh lấy nét, độ sáng cũng như màu sắc cho người đó khi chụp. Trong chế độ [AUTO], máy ảnh có thể nhận diện em bé và trẻ em dựa trên ngày sinh được đăng ký và tối ưu hóa thiết lập cho trẻ khi chụp. Chức năng này cũng hữu ích khi dò tìm một người được đăng ký cụ thể trong số lượng lớn ảnh (📖91).

Đăng ký trước nhiều người giúp thuận tiện hơn khi tạo album Story Highlights (📖108).

## Thông tin cá nhân

- Thông tin như ảnh khuôn mặt (thông tin khuôn mặt) được đăng ký với Face ID và thông tin cá nhân (tên, ngày sinh) sẽ được lưu trên máy ảnh. Ngoài ra, khi máy ảnh nhận diện người đã đăng ký, tên của người đó sẽ được ghi trên ảnh. Khi sử dụng chức năng Face ID, hãy cẩn thận khi dùng chung máy ảnh hoặc chia sẻ ảnh với người khác và khi đăng ảnh trực tuyến, nơi nhiều người có thể xem.
- Sau khi sử dụng Face ID, nếu muốn vứt bỏ hoặc chuyển nhượng máy ảnh cho người khác, đảm bảo xóa tất cả thông tin (khuôn mặt, tên và ngày sinh được đăng ký) khỏi máy (📖49).

Trước khi sử dụng

Hướng dẫn cơ bản

Hướng dẫn chuyên sâu

Thông tin cơ bản về máy ảnh

Chế độ tự động /  
Chế độ bán tự động

Chế độ chụp khác

Chế độ P

Chế độ Tv, Av và M

Chế độ xem lại

Tính năng không dây

Menu thiết lập

Phụ kiện

Phụ lục

Chỉ mục



## Đăng ký thông tin Face ID

Bạn có thể sử dụng chức năng Face ID để đăng ký thông tin (thông tin khuôn mặt, tên và ngày sinh) cho tối đa 12 người.

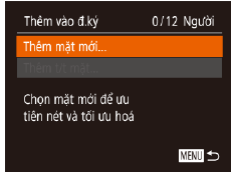

### 1 Truy cập màn hình thiết lập.

- Nhấn nút [MENU], chọn [Chỉnh nhận diện] trên tab [📷], rồi nhấn nút [⏏] (📖29).
- Nhấn các nút [▲][▼] hoặc xoay nút xoay [🌀] để chọn [Thêm vào đ.ký], rồi nhấn nút [⏏].
- Nhấn các nút [▲][▼] hoặc xoay nút xoay [🌀] để chọn [Thêm mặt mới], rồi nhấn nút [⏏].

### 2 Đăng ký thông tin khuôn mặt.

- Hướng máy ảnh sao cho khuôn mặt của người bạn muốn đăng ký nằm trong khung màu xám ở trung tâm màn hình.
- Khung màu trắng trên khuôn mặt biểu thị khuôn mặt đó đã được nhận diện. Đảm bảo khung màu trắng hiển thị trên khuôn mặt, rồi chụp.
- Bạn không thể đăng ký thông tin khuôn mặt khi khuôn mặt không được nhận diện.

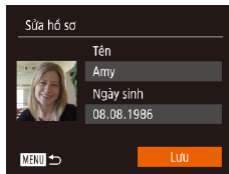
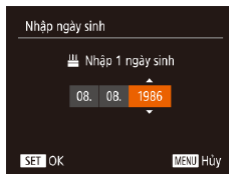
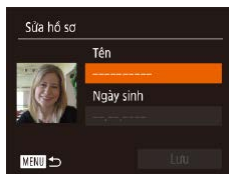
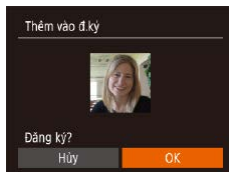

- Sau khi thông báo [Đăng ký?] hiển thị, nhấn các nút [⏪][⏩] hoặc xoay nút xoay [🌀] để chọn [OK], rồi nhấn nút [⏏].
- Màn hình [Sửa hồ sơ] hiển thị.

### 3 Đăng ký tên và ngày sinh.

- Nhấn nút [⏏] để truy cập bàn phím, rồi nhập tên (📖30).
- Để đăng ký ngày sinh, trên màn hình [Sửa hồ sơ], chọn [Ngày sinh] (nhấn các nút [▲][▼] hoặc xoay nút xoay [🌀]), rồi nhấn nút [⏏].
- Nhấn các nút [⏪][⏩] để chọn tùy chọn.
- Nhấn các nút [▲][▼] hoặc xoay nút xoay [🌀] để chỉ định ngày.
- Khi hoàn tất, nhấn nút [⏏].

### 4 Lưu thiết lập.

- Nhấn các nút [▲][▼] hoặc xoay nút xoay [🌀] để chọn [Lưu], rồi nhấn nút [⏏].
- Sau khi thông báo hiển thị, nhấn các nút [⏪][⏩] hoặc xoay nút xoay [🌀] để chọn [OK], rồi nhấn nút [⏏].

Trước khi sử dụng

Hướng dẫn cơ bản

Hướng dẫn chuyên sâu

Thông tin cơ bản về máy ảnh

Chế độ tự động /  
Chế độ bán tự động

Chế độ chụp khác

Chế độ P

Chế độ Tv, Av và M

Chế độ xem lại

Tính năng không dây

Menu thiết lập

Phụ kiện

Phụ lục

Chỉ mục



## 5 Tiếp tục đăng ký thông tin khuôn mặt.

- Để tiếp tục đăng ký tối đa 4 điểm của thông tin khuôn mặt (biểu cảm hoặc góc chụp), lặp lại bước 2.
- Khuôn mặt đã đăng ký sẽ dễ nhận diện hơn nếu bạn thêm nhiều thông tin khuôn mặt. Ngoài ảnh góc trực diện, có thể thêm các ảnh góc nghiêng, chụp khi cười hay chụp trong nhà hoặc ngoài trời.



- Đèn flash sẽ không đánh sáng khi thực hiện theo bước 2.
- Nếu bạn không đăng ký ngày sinh ở bước 3, các biểu tượng Em bé hoặc Trẻ em (👶37) sẽ không hiển thị ở chế độ [AUTO].



- Bạn có thể ghi đề thông tin khuôn mặt được đăng ký và nếu chưa điền hết tất cả 5 thông tin khuôn mặt (📖46), có thể thêm lại sau.

## Chụp

Nếu bạn đăng ký trước một người, máy ảnh sẽ ưu tiên người đó là chủ thể chính và tối ưu hóa lấy nét, độ sáng và màu sắc cho người đó khi chụp.



- Khi bạn hướng máy ảnh vào một chủ thể, màn hình sẽ hiển thị tên của tối đa 3 người đã đăng ký khi họ được nhận diện.
- Chụp.
- Tên đã hiển thị sẽ được ghi trong ảnh. Tên của người nhận diện (tối đa là 5) sẽ được ghi lại, ngay cả khi tên không hiển thị.



- Những người có đặc điểm gương mặt tương tự như người đã đăng ký có thể bị nhận diện nhầm là người đã đăng ký.



- Máy ảnh có thể không nhận diện chính xác người đã đăng ký nếu ảnh hoặc cảnh được ghi khác nhiều so với thông tin khuôn mặt đã đăng ký.
- Nếu không thể dễ dàng nhận diện khuôn mặt được đăng ký, hãy ghi đề thông tin đã đăng ký bằng thông tin khuôn mặt mới. Đăng ký thông tin khuôn mặt ngay trước khi chụp sẽ giúp nhận diện khuôn mặt đã đăng ký dễ dàng hơn.
- Nếu máy ảnh nhận diện nhầm một người nhưng bạn vẫn chụp, bạn có thể chỉnh sửa hoặc xóa tên ghi trên ảnh khi xem lại (📖93).
- Do khuôn mặt của em bé và trẻ em thay đổi nhanh chóng khi lớn lên, bạn nên cập nhật thường xuyên thông tin khuôn mặt của trẻ (📖46).
- Nếu bạn không muốn ghi tên trong ảnh, chọn [Chỉnh nhận diện] trên tab [📷], rồi chọn [Face ID], sau đó chọn [Tắt].
- Bạn có thể kiểm tra tên được ghi trong ảnh trên màn hình xem lại (hiển thị thông tin đơn giản) (📖88).
- Trong chế độ [📷], tên không hiển thị trên màn hình chụp nhưng sẽ được ghi lại trong ảnh.
- Tên được ghi lại trong chế độ chụp liên tục (📖44, 📖80) sẽ tiếp tục được ghi lại ở cùng vị trí như trong lần chụp đầu tiên, ngay cả khi chủ thể di chuyển.

## Kiểm tra và chỉnh sửa thông tin đã đăng ký



### 1 Truy cập màn hình [Kiểm/Chỉnh Info].

- Thực hiện theo bước 1 trong phần “Đăng ký thông tin Face ID” (📖46), chọn [Kiểm/Chỉnh Info] và nhấn nút [📷].

Trước khi sử dụng
Hướng dẫn cơ bản
Hướng dẫn chuyên sâu
Thông tin cơ bản về máy ảnh
Chế độ tự động / Chế độ bán tự động
Chế độ chụp khác
Chế độ P
Chế độ Tv, Av và M
Chế độ xem lại
Tính năng không dây
Menu thiết lập
Phụ kiện
Phụ lục
Chỉ mục



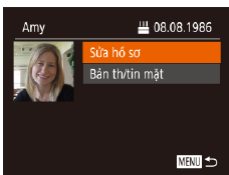

## 2 Chọn người cần kiểm tra hoặc chỉnh sửa thông tin.

- Nhấn các nút [▲][▼][◀][▶] hoặc xoay nút xoay [⊙] để chọn người cần kiểm tra hoặc chỉnh sửa thông tin, rồi nhấn nút [⊕].

## 3 Kiểm tra hoặc chỉnh sửa thông tin nếu cần.

- Để kiểm tra tên hoặc ngày sinh, chọn [Sửa hồ sơ] (nhấn các nút [▲][▼] hoặc xoay nút xoay [⊙]), rồi nhấn nút [⊕]. Trên màn hình hiển thị, bạn có thể chỉnh sửa tên hoặc ngày sinh như mô tả ở bước 3 trong phần “Đăng ký thông tin Face ID” (📖46).
- Để kiểm tra thông tin khuôn mặt, chọn [Bản th/in mặt] (nhấn các nút [▲][▼] hoặc xoay nút xoay [⊙]), rồi nhấn nút [⊕]. Để xóa thông tin khuôn mặt, nhấn nút [⊕] trên màn hình hiển thị, chọn thông tin khuôn mặt để xóa bằng cách bấm các nút [▲][▼][◀][▶] hoặc xoay nút xoay [⊙] rồi nhấn nút [⊕]. Sau khi thông báo [Xóa?] hiển thị, chọn [OK] (nhấn các nút [◀][▶] hoặc xoay nút xoay [⊙]) rồi nhấn nút [⊕].



- Ngay cả khi bạn thay đổi tên trong [Sửa hồ sơ], tên đã ghi trong ảnh chụp trước đó vẫn giữ nguyên.

## ■ Ghi đè và thêm thông tin khuôn mặt

Bạn có thể ghi đè thông tin khuôn mặt hiện có bằng thông tin khuôn mặt mới. Bạn nên cập nhật thường xuyên thông tin khuôn mặt, đặc biệt với em bé và trẻ em, do khuôn mặt của trẻ thay đổi nhanh chóng khi lớn lên. Bạn cũng có thể thêm thông tin khuôn mặt khi chưa điền hết tất cả 5 thông tin khuôn mặt.

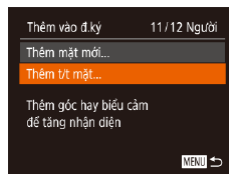

## 1 Truy cập màn hình [Thêm t/t mặt].

- Thực hiện theo bước 1 trong phần “Đăng ký thông tin Face ID” (📖46), chọn [Thêm t/t mặt] và nhấn nút [⊕].

## 2 Chọn người cần ghi đè thông tin khuôn mặt.

- Nhấn các nút [▲][▼][◀][▶] hoặc xoay nút xoay [⊙] để chọn tên người có thông tin khuôn mặt bạn muốn ghi đè lên, rồi nhấn nút [⊕].
- Nếu năm mục thông tin khuôn mặt đều được đăng ký, màn hình sẽ hiển thị thông báo. Chọn [OK] (nhấn các nút [◀][▶] hoặc xoay nút xoay [⊙]) rồi nhấn nút [⊕].
- Nếu bạn đăng ký dưới năm mục thông tin khuôn mặt, chuyển sang bước 4 để thêm thông tin khuôn mặt.

## 3 Chọn thông tin khuôn mặt cần ghi đè.

- Nhấn các nút [▲][▼][◀][▶] hoặc xoay nút xoay [⊙] để chọn thông tin khuôn mặt cần ghi đè lên, rồi nhấn nút [⊕].

Trước khi sử dụng
Hướng dẫn cơ bản
Hướng dẫn chuyên sâu
Thông tin cơ bản về máy ảnh
Chế độ tự động / Chế độ bán tự động
Chế độ chụp khác
Chế độ P
Chế độ Tv, Av và M
Chế độ xem lại
Tính năng không dây
Menu thiết lập
Phụ kiện
Phụ lục
Chỉ mục





#### 4 Đăng ký thông tin khuôn mặt.

- Thực hiện theo bước 2 trong phần “Đăng ký thông tin Face ID” (📖46) để chụp rồi đăng ký thông tin khuôn mặt mới.
- Khuôn mặt đã đăng ký sẽ dễ nhận diện hơn nếu bạn thêm nhiều thông tin khuôn mặt. Ngoài ảnh góc trực diện, có thể thêm các ảnh góc nghiêng, chụp khi cười hay chụp trong nhà hoặc ngoài trời.



- Bạn không thể thêm thông tin khuôn mặt nếu đã điền hết tất cả 5 thông tin. Thực hiện theo các bước trên để ghi đè thông tin khuôn mặt.
- Bạn có thể thực hiện các bước trên để đăng ký thông tin mới khi vẫn còn ít nhất một chỗ trống. Tuy nhiên, bạn không thể ghi đè lên bất kỳ thông tin khuôn mặt nào. Thay vì ghi đè thông tin, trước tiên xóa những thông tin không cần thiết (📖47), rồi đăng ký thông tin khuôn mặt mới (📖46) nếu cần.

#### Xóa thông tin đăng ký

Bạn có thể xóa thông tin (thông tin khuôn mặt, tên, ngày sinh) đã đăng ký cho Face ID. Tuy nhiên, tên đã ghi trong ảnh chụp trước đó sẽ không bị xóa.

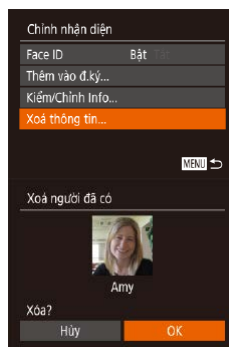

#### 1 Truy cập màn hình [Xóa thông tin].

- Thực hiện theo bước 1 trong phần “Đăng ký thông tin Face ID” (📖46) và chọn [Xóa thông tin].

#### 2 Chọn người cần xóa thông tin.

- Nhấn các nút [▲][▼][◀][▶] hoặc xoay nút xoay [🌀] để chọn tên người có thông tin khuôn mặt bạn muốn xóa, rồi nhấn nút [🌀].
- Sau khi thông báo [Xóa?] hiển thị, nhấn các nút [◀][▶] hoặc xoay nút xoay [🌀] để chọn [OK], rồi nhấn nút [🌀].



- Nếu bạn xóa thông tin của người đã đăng ký, tên (📖90) sẽ không hiển thị và không thể ghi đè thông tin (📖93) hoặc tìm kiếm ảnh của những người đó nữa (📖91).



- Bạn cũng có thể xóa tên trong thông tin ảnh (📖93).

Trước khi sử dụng

Hướng dẫn cơ bản

Hướng dẫn chuyên sâu

Thông tin cơ bản về máy ảnh

Chế độ tự động /  
Chế độ bán tự động

Chế độ chụp khác

Chế độ P

Chế độ Tv, Av và M

Chế độ xem lại

Tính năng không dây

Menu thiết lập

Phụ kiện

Phụ lục

Chỉ mục



## Tính năng tùy chỉnh ảnh

### Thay đổi tỷ lệ khung ảnh

► Ảnh ► Phim

Thay đổi tỷ lệ khung ảnh (tỷ lệ chiều ngang so với chiều dọc) như sau.



- Nhấn nút [FUNC], chọn [4:3] trong menu và chọn tùy chọn mong muốn (📖28).
- Khi thiết lập hoàn tất, tỷ lệ của màn hình sẽ được cập nhật.
- Để khôi phục thiết lập ban đầu, lặp lại quá trình này nhưng chọn [4:3].

16:9	Sử dụng để hiển thị trên HDTV màn hình rộng hoặc những thiết bị hiển thị tương tự.
3:2	Tỷ lệ khung ảnh tương tự như phim 35mm, được sử dụng để in ảnh cỡ khoảng 12,7 x 17,8 cm hoặc bưu thiếp.
4:3	Tỷ lệ gốc của màn hình máy ảnh. Sử dụng để hiển thị trên các TV có độ phân giải tiêu chuẩn hoặc những thiết bị hiển thị tương tự. Cũng sử dụng để in ảnh cỡ khoảng 8,9 x 12,7 cm hoặc cỡ sê-ri A.
1:1	Tỷ lệ khung ảnh vuông.



- Không sử dụng được trong chế độ [📷].

## Thay đổi độ phân giải ảnh (Cỡ ảnh)

► Ảnh ► Phim

Chọn một trong 4 mức độ phân giải ảnh như sau. Để tìm hiểu các hướng dẫn về số lượng ảnh có thể lưu trên thẻ nhớ ở mỗi thiết lập độ phân giải ảnh, tham khảo phần “Ghi” (📖182).

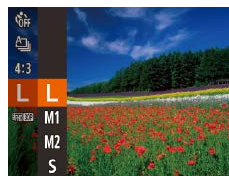

- Nhấn nút [FUNC], chọn [L] trong menu và chọn tùy chọn mong muốn (📖28).
- Tùy chọn bạn đã định cấu hình sẽ hiển thị.
- Để khôi phục thiết lập ban đầu, lặp lại quá trình này nhưng chọn [L].

### Hướng dẫn chọn thiết lập độ phân giải ảnh dựa trên cỡ giấy (đối với ảnh 4:3)

L	A2 (Khoảng 41,9 x 59,4 cm)
M1	A3 – A5 (Khoảng 29,7 x 41,9 cm – 14,7 x 21,1 cm)
M2	Khoảng 8,9 x 12,7 cm, 12,7 x 17,8 cm, Bưu thiếp
S	Để gửi email hoặc mục đích tương tự



- Không sử dụng được trong chế độ [📷].

Trước khi sử dụng

Hướng dẫn cơ bản

Hướng dẫn chuyên sâu

Thông tin cơ bản về máy ảnh

Chế độ tự động /  
Chế độ bán tự động

Chế độ chụp khác

Chế độ P

Chế độ Tv, Av và M

Chế độ xem lại

Tính năng không dây

Menu thiết lập

Phụ kiện

Phụ lục

Chỉ mục



## Hiệu chỉnh khu vực ảnh màu xanh lá cây nhạt do đèn thủy ngân

► Ảnh ► Phim

Ở chế độ [AUTO], trong các ảnh chụp cảnh buổi tối được chiếu sáng bằng đèn thủy ngân, chủ thể hoặc cảnh có thể xuất hiện vết màu xanh lá cây nhạt. Khi chụp, sử dụng cân bằng trắng đa vùng có thể tự động chỉnh sửa vết màu xanh lá cây nhạt này.

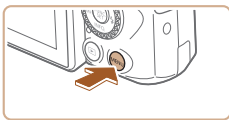

- Nhấn nút [MENU], chọn [Chuẩn đèn Hg] trên tab [📷], rồi chọn [Bật] (📖29).
- Khi thiết lập hoàn tất, [📶] hiển thị.
- Để khôi phục thiết lập ban đầu, lặp lại quá trình này nhưng chọn [Tắt].



- Sau khi bạn hoàn tất thao tác chụp dưới đèn thủy ngân, bạn nên đặt [Chuẩn đèn Hg] trở lại [Tắt]. Nếu không, có thể hiệu chỉnh nhầm các sắc màu xanh lá cây không do đèn thủy ngân gây ra.



- Trước tiên, chụp thử một số ảnh để đảm bảo có được kết quả như mong muốn.
- Trong chế độ chụp liên tục (📖44), thiết lập này được đặt thành [Tắt] và không thể thay đổi.

## Thay đổi chất lượng phim

► Ảnh ► Phim

Có thể dùng ba thiết lập chất lượng ảnh sẵn có. Để tìm hiểu các hướng dẫn về thời lượng phim tối đa có thể lưu trên thẻ nhớ ở mỗi chất lượng ảnh, tham khảo phần “Ghi” (📖182).

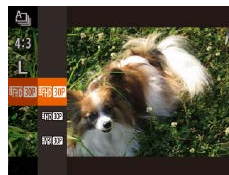

- Nhấn nút [📷], chọn [FHD 30P] trong menu và chọn tùy chọn mong muốn (📖28).
- Tùy chọn bạn đã định cấu hình sẽ hiển thị.
- Để khôi phục thiết lập ban đầu, lặp lại quá trình này nhưng chọn [FHD 30P].

Ch.lượng ảnh	Độ phân giải ảnh	T.độ khung hình	Chi tiết
FHD 30P	1920 x 1080	30 hình/giây	Quay phim với độ phân giải cao (Full HD).
HD 30P	1280 x 720	30 hình/giây	Quay phim với độ phân giải cao (HD).
VGA 30P	640 x 480	30 hình/giây	Quay phim với độ phân giải tiêu chuẩn.



- Ở chế độ [FHD 30P] và [HD 30P], thanh màu đen hiển thị ở rìa trên cùng và dưới cùng của màn hình biểu thị các khu vực ảnh không được ghi.
- Trong chế độ [📷], [FHD 30P] cũng khả dụng, cho chuyển động mượt hơn (📖67).

Trước khi sử dụng

Hướng dẫn cơ bản

Hướng dẫn chuyên sâu

Thông tin cơ bản về máy ảnh

Chế độ tự động /  
Chế độ bán tự động

Chế độ chụp khác

Chế độ P

Chế độ Tv, Av và M

Chế độ xem lại

Tính năng không dây

Menu thiết lập

Phụ kiện

Phụ lục

Chỉ mục



## Tính năng chụp hữu ích

### Hiện thị khung lưới

► Ảnh ► Phim

Khung lưới có thể hiển thị trên màn hình để cân đối dọc và ngang khi chụp.

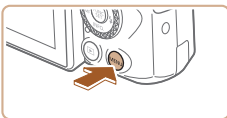

- Nhấn nút **[MENU]**, chọn [Khung lưới] trên tab **[📷]**, rồi chọn [Bật] (📖29).
- Khi thiết lập hoàn tất, khung lưới sẽ hiển thị trên màn hình.
- Để khôi phục thiết lập ban đầu, lặp lại quá trình này nhưng chọn [Tắt].



- Khung lưới không được ghi trong ảnh.

## Tắt tự động cân bằng

► Ảnh ► Phim

Tự động cân bằng sẽ giữ cho hình phim không bị nghiêng. Để hủy tính năng này, chọn [Tắt].



- Nhấn nút **[MENU]**, chọn **[T.đồng c.bằng]** trên tab **[📷]**, rồi chọn [Tắt] (📖29).



- Khi bắt đầu quay, khu vực hiển thị hẹp lại và chủ thể được phóng to (📖53).

Trước khi sử dụng

Hướng dẫn cơ bản

Hướng dẫn chuyên sâu

Thông tin cơ bản về máy ảnh

Chế độ tự động /  
Chế độ bán tự động

Chế độ chụp khác

Chế độ P

Chế độ Tv, Av và M

Chế độ xem lại

Tính năng không dây

Menu thiết lập

Phụ kiện

Phụ lục

Chỉ mục



## Thay đổi cài đặt chống rung

► Ảnh ► Phim

### Tắt hệ thống ổn định hình ảnh

Khi máy ảnh được giữ vững (như chụp sử dụng chân máy), bạn nên đặt ổn định hình ảnh thành [Tắt] để tắt hệ thống này.

#### 1 Truy cập màn hình thiết lập.

- Nhấn nút [MENU], chọn [Chỉnh IS] trên tab [📷], rồi nhấn nút [⊕] (📖29).



#### 2 Định cấu hình thiết lập.

- Nhấn các nút [▲][▼] hoặc xoay nút xoay [🌀] để chọn [Chống rung], rồi nhấn các nút [◀][▶] để chọn [Tắt].

Liên tục	Tự động ổn định hình ảnh tối ưu cho các điều kiện chụp (IS thông minh) (📖38).
Tắt	Tắt hệ thống ổn định hình ảnh.

## Quay chủ thể với kích cỡ không đổi như trước khi quay

► Ảnh ► Phim

Thông thường, khi bắt đầu quay phim, vùng hiển thị ảnh sẽ thay đổi và chủ thể được phóng to để chỉnh cân ảnh và hiệu chỉnh rung máy nếu có. Để quay phim chủ thể với kích cỡ không đổi như trước khi quay, bạn có thể giảm ổn định hình ảnh và hủy Tự động cân bằng.



- Đặt [T.động c.bằng] thành [Tắt] như mô tả trong phần “Tắt tự động cân bằng” (📖52).
- Thực hiện theo bước 1 trong phần “Tắt hệ thống ổn định hình ảnh” (📖53) để truy cập màn hình [Chỉnh IS].
- Chọn [IS động], rồi chọn [Thấp] (📖29).



- Bạn cũng có thể đặt [Chống rung] thành [Tắt], để chủ thể được ghi với kích cỡ không đổi như trước khi quay.
- [IS động] không sử dụng được khi [Chống rung] được đặt thành [Tắt] (📖53).
- Chỉ cài đặt [Tiêu chuẩn] có hiệu lực khi chất lượng quay phim đặt thành [EVA 30P].

Trước khi sử dụng

Hướng dẫn cơ bản

Hướng dẫn chuyên sâu

Thông tin cơ bản về máy ảnh

Chế độ tự động /  
Chế độ bán tự động

Chế độ chụp khác

Chế độ P

Chế độ Tv, Av và M

Chế độ xem lại

Tính năng không dây

Menu thiết lập

Phụ kiện

Phụ lục

Chỉ mục



## Tùy chỉnh thao tác với máy ảnh

Tùy chỉnh chức năng chụp trên tab [CAM] của màn hình menu như sau. Để tìm hiểu các hướng dẫn về chức năng của menu, tham khảo phần “Sử dụng màn hình menu” (📖29).

### Tắt tia giúp lấy nét

▶ Ảnh ▶ Phim

Trong điều kiện ánh sáng yếu, tia giúp lấy nét thường phát ra khi nhấn nửa chừng nút chụp, bạn có thể tắt tia này.



- Nhấn nút [MENU], chọn [Tia giúp lấy nét] trên tab [CAM], rồi chọn [Tắt] (📖29).
- Để khôi phục thiết lập ban đầu, lặp lại quá trình này nhưng chọn [Bật].

## Tắt đèn giảm mắt đỏ

▶ Ảnh ▶ Phim

Đèn giảm mắt đỏ thường được bật khi chụp với flash trong điều kiện ánh sáng yếu, bạn có thể tắt đèn này.

### 1 Truy cập màn hình [Thiết lập flash].

- Nhấn nút [MENU], chọn [Thiết lập flash] trên tab [CAM], rồi nhấn nút [📖] (📖29).

### 2 Định cấu hình thiết lập.

- Chọn [Tắt] (📖29).
- Để khôi phục thiết lập ban đầu, lặp lại quá trình này nhưng chọn [Bật].



Trước khi sử dụng

Hướng dẫn cơ bản

Hướng dẫn chuyên sâu

Thông tin cơ bản về máy ảnh

Chế độ tự động /  
Chế độ bán tự động

Chế độ chụp khác

Chế độ P

Chế độ Tv, Av và M

Chế độ xem lại

Tính năng không dây

Menu thiết lập

Phụ kiện

Phụ lục

Chỉ mục



## Thay đổi kiểu hiển thị ảnh sau khi chụp

► Ảnh ► Phím

Bạn có thể thay đổi thời gian hiển thị ảnh và thông tin hiển thị ngay sau khi chụp.

### Thay đổi thời gian hiển thị ảnh sau khi chụp

#### 1 Truy cập màn hình [Xem lại ảnh sau khi chụp].

- Nhấn nút [MENU], chọn [Xem lại ảnh sau khi chụp] trên tab [📷], rồi nhấn nút [🔍] (📖29).

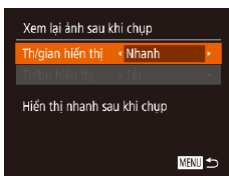

#### 2 Định cấu hình thiết lập.

- Chọn [Th/gian hiển thị] và nhấn các nút [◀][▶] để chọn tùy chọn mong muốn.
- Để khôi phục thiết lập ban đầu, lặp lại quá trình này nhưng chọn [Nhanh].



Nhanh	Hiển thị hình ảnh cho đến khi bạn có thể chụp lại.
2 giây, 4 giây, 8 giây	Hiển thị hình ảnh trong thời gian được chỉ định. Ngay cả khi ảnh hiển thị, bạn vẫn có thể chụp ảnh khác bằng cách nhấn lại nửa chừng nút chụp.
Giữ	Hiển thị hình ảnh cho đến khi bạn nhấn nửa chừng nút chụp.
Tắt	Không hiển thị hình ảnh sau khi chụp.

## Thay đổi màn hình hiển thị sau khi chụp

Thay đổi cách hiển thị ảnh sau khi chụp như sau.

#### 1 Đặt [Th/gian hiển thị] thành [2 giây], [4 giây], [8 giây] hoặc [Giữ] (📖55).

#### 2 Định cấu hình thiết lập.

- Nhấn các nút [▲][▼] hoặc xoay nút xoay [🔍] để chọn [Th/tin hiển thị]. Nhấn các nút [◀][▶] để chọn tùy chọn mong muốn.
- Để khôi phục thiết lập ban đầu, lặp lại quá trình này nhưng chọn [Tắt].

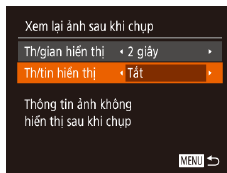

Tắt	Chỉ hiển thị ảnh.
Chi tiết	Hiển thị chi tiết thông tin chụp (📖171).



- Khi đặt [Th/gian hiển thị] (📖55) thành [Tắt] hoặc [Nhanh], [Th/tin hiển thị] sẽ đặt thành [Tắt] và không thể thay đổi.
- Bằng cách nhấn nút [▼] khi ảnh hiển thị sau khi chụp, bạn có thể chuyển kiểu thông tin hiển thị. Lưu ý rằng không thể thay đổi thiết lập của [Th/tin hiển thị]. Bạn cũng có thể xóa ảnh bằng cách nhấn nút [🗑️] hoặc khóa ảnh (📖96) hoặc nhấn nút [🔍] để đánh dấu ảnh yêu thích (📖101).

Trước khi sử dụng

Hướng dẫn cơ bản

Hướng dẫn chuyên sâu

Thông tin cơ bản về máy ảnh

Chế độ tự động /  
Chế độ bán tự động

Chế độ chụp khác

Chế độ P

Chế độ Tv, Av và M

Chế độ xem lại

Tính năng không dây

Menu thiết lập

Phụ kiện

Phụ lục

Chỉ mục



## Chế độ chụp khác

Chụp hiệu quả hơn ở nhiều cảnh khác nhau và chụp với các hiệu ứng ảnh độc đáo hoặc sử dụng các chức năng đặc biệt để hỗ trợ ảnh



## Tự động áp dụng hiệu ứng (Ảnh sáng tạo)

▶ Ảnh ▶ Phim

### Chụp ảnh đa dạng

Máy ảnh xác định chủ thể và điều kiện chụp, rồi tự động áp dụng các hiệu ứng đặc biệt và bố cục lại ảnh để làm nổi bật chủ thể. Sáu ảnh được ghi trong mỗi lần chụp. Bạn có thể chụp nhiều ảnh với hiệu ứng sử dụng thiết lập do máy ảnh xác định.



#### 1 Vào chế độ [Creative].

- Đặt nút xoay chế độ thành [Creative].

#### 2 Chụp.

- Nhấn hoàn toàn nút chụp xuống. Khi chụp, tiếng màn trập sẽ phát ra ba lần.
- Sau khi hiển thị lần lượt, sáu ảnh sẽ hiển thị đồng thời trong khoảng hai giây.
- Nhấn nút [OK] để giữ ảnh tiếp tục hiển thị cho đến khi nhấn nửa chừng nút chụp. Bạn có thể chọn một ảnh để hiển thị toàn màn hình bằng cách nhấn các nút [Up][Down][Left][Right] hoặc xoay nút xoay [Wheel], rồi nhấn nút [OK].
- Để trở về hiển thị ban đầu, nhấn nút [MENU].

Trước khi sử dụng

Hướng dẫn cơ bản

Hướng dẫn chuyên sâu

Thông tin cơ bản về máy ảnh

Chế độ tự động /  
Chế độ bán tự động

Chế độ chụp khác

Chế độ P

Chế độ Tv, Av và M

Chế độ xem lại

Tính năng không dây

Menu thiết lập

Phụ kiện

Phụ lục

Chỉ mục

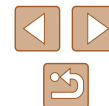



- Quá trình chụp sẽ kéo dài trong một khoảng thời gian khi đèn flash đánh sáng, giữ vững máy ảnh cho đến khi tiếng màn trập phát ra ba lần.
- Sáu ảnh sẽ được tập hợp thành nhóm để quản lý (📖92).
- Sáu ảnh chỉ hiển thị đồng thời như hình minh họa ở bước 2 ngay sau khi chụp.

## Chọn hiệu ứng

Bạn có thể chọn hiệu ứng cho ảnh được chụp trong chế độ [📷].



- Sau khi chọn chế độ [📷], nhấn nút [▼].
- Nhấn các nút [◀][▶] hoặc xoay nút xoay [🔄] để chọn hiệu ứng, rồi nhấn nút [📷].

📷 Tự động	Tắt cả hiệu ứng
📷 Giả cổ	Ảnh giống như những tấm ảnh cũ
📷 Đơn sắc	Ảnh chỉ có một màu
📷 Đặc biệt	Ảnh trông rõ nét và độc đáo
📷 Tự nhiên	Ảnh dịu màu, trông tự nhiên

## Quay phim có hiệu ứng đa dạng

Chỉ cần để máy ảnh xác định chủ thể và điều kiện quay khi quay phim, các bộ lọc và hiệu ứng như xem quay chậm hoặc xem quay nhanh sẽ được tự động thêm vào. Khi đã quay một số phim, tối đa bốn phim sẽ tự động kết hợp để tạo thành phim Ảnh sáng tạo từ 15 – 25 giây. Lưu ý rằng âm thanh sẽ không được ghi lại trong chế độ này.

### 1 Vào chế độ [📷].

- Đặt nút xoay chế độ thành [📷].

### 2 Quay đoạn phim đầu tiên.

- Nhấn nút quay phim. Quá trình ghi phim bắt đầu và thanh sẽ hiển thị với thời gian đã quay.
- Quá trình ghi tự động dừng lại trong 3 – 6 giây.

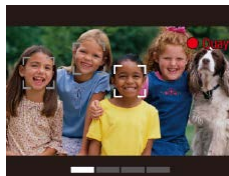

### 3 Quay đoạn phim thứ hai đến thứ tư.

- Lặp lại bước 2 ba lần để quay bốn phim.



- Ngay cả khi bạn không quay bốn phim trong ngày đó, phim Ảnh sáng tạo sẽ được lưu thành tập tin riêng khi bước sang ngày mới.



- Thông thường, các hiệu ứng được áp dụng liên tục cho các phim 1 – 4, nhưng cũng có thể thay đổi hiệu ứng của từng phim (📖57).
- Có thể chỉnh sửa các chương riêng lẻ (📖107).

## 📖 Xem lại phim Ảnh sáng tạo

Bạn có thể chọn và xem lại phim Ảnh sáng tạo được ghi trong chế độ [📷] (📖89).

Trước khi sử dụng

Hướng dẫn cơ bản

Hướng dẫn chuyên sâu

Thông tin cơ bản về máy ảnh

Chế độ tự động /  
Chế độ bán tự động

Chế độ chụp khác

Chế độ P

Chế độ Tv, Av và M

Chế độ xem lại

Tính năng không dây

Menu thiết lập

Phụ kiện

Phụ lục

Chỉ mục



# Tự chụp chân dung với thiết lập tối ưu (Tự chụp chân dung)

► Ảnh ► Phim

Với tự chụp chân dung, bạn có thể tùy chỉnh xử lý ảnh bao gồm làm mịn da cùng với điều chỉnh độ sáng, hậu cảnh để tự làm nổi bật chân dung.



## 1 Vào chế độ [📸].

- Đặt nút xoay chế độ thành [📸].

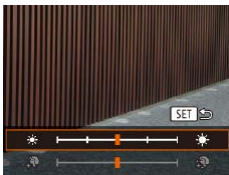

## 2 Định cấu hình thiết lập.

- Nhấn nút [▼] để truy cập màn hình thiết lập cho hiệu ứng mịn da và độ sáng. Nhấn các nút [▲][▼] để chọn mục thiết lập, rồi nhấn các nút [◀][▶] hoặc xoay nút xoay [🌀] để điều chỉnh giá trị khi bạn xem màn hình.
- Có thể tắt chức năng hậu cảnh mờ. Sau khi chọn [📸] trong bước 1, nhấn nút [▶].

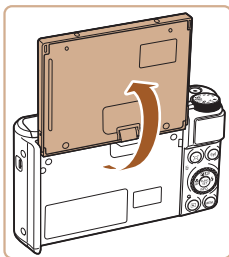

## 3 Mờ màn hình.

- Mờ màn hình như hình minh họa.

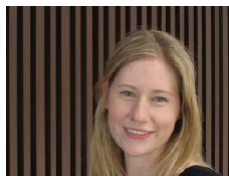

## 4 Chụp.

- Giữ chắc máy ảnh khi chụp. Khi bạn nhấn hoàn toàn nút chụp với hậu cảnh mờ được đặt thành [Tự động], máy ảnh sẽ chụp hai lần và xử lý ảnh.

Hiệu ứng mịn da	Chọn độ mịn da từ một trong ba cấp. Làm mịn da được tối ưu hóa cho khuôn mặt chủ thể chính.
Độ sáng	Chọn độ sáng từ một trong năm cấp.
Hậu cảnh mờ	Làm mờ hậu cảnh.



- Tùy theo điều kiện chụp, các khu vực khác ngoài da người cũng có thể bị hiệu chỉnh.
- Trước tiên, chụp thử một số ảnh để đảm bảo có được kết quả như mong muốn.



- Trong chế độ flash [🔆], làm mờ hậu cảnh được đặt thành [Tắt] và không thể thay đổi.
- Khi bạn kích hoạt chụp hẹn giờ bằng cách chọn [⌚] hoặc chọn [🕒] và thiết lập thời gian từ 3 giây trở lên, thời gian còn lại trước khi chụp được hiển thị ở phía trên màn hình.

Trước khi sử dụng

Hướng dẫn cơ bản

Hướng dẫn chuyên sâu

Thông tin cơ bản về máy ảnh

Chế độ tự động /  
Chế độ bán tự động

Chế độ chụp khác

Chế độ P

Chế độ Tv, Av và M

Chế độ xem lại

Tính năng không dây

Menu thiết lập

Phụ kiện

Phụ lục

Chỉ mục



## Chủ thể chuyển động (Thể thao)

► Ảnh ► Phim

Chụp liên tục trong khi máy ảnh lấy nét chủ thể chuyển động.



### 1 Vào chế độ [S].

- Đặt nút xoay chế độ thành [S].



### 2 Lấy nét.

- Trong khi nhấn nửa chừng nút chụp, máy ảnh sẽ tiếp tục điều chỉnh lấy nét và độ sáng ảnh trong khung màu xanh.

### 3 Chụp.

- Giữ nút chụp nhấn xuống hoàn toàn để chụp liên tục.



- Trong chế độ [S], ảnh có thể trông nhiều hạt do tốc độ ISO (📖72) tăng để phù hợp với các điều kiện chụp.
- Để tìm hiểu thông tin chi tiết về phạm vi chụp ở chế độ [S], tham khảo phần "Ông kính" (📖181).
- Máy sẽ ngừng trong giây lát trước khi bạn có thể chụp lại. Lưu ý rằng một số loại thẻ nhớ có thể khiến thời gian chờ trước khi chụp tiếp kéo dài hơn.
- Tùy thuộc vào điều kiện chụp, thiết lập máy ảnh và vị trí zoom, quá trình chụp có thể bị chậm lại.
- Không sử dụng được tính năng chụp liên tục trong chế độ [□] tự động (📖40).

## Cảnh cụ thể

Chọn chế độ phù hợp với cảnh chụp và máy ảnh sẽ tự động định cấu hình thiết lập để có ảnh tối ưu.



### 1 Vào chế độ [SCN].

- Đặt nút xoay chế độ thành [SCN].



### 2 Chọn chế độ chụp.

- Nhấn nút [📖], chọn [📖] trong menu, rồi chọn chế độ chụp (📖28).



### 3 Chụp.

#### 📖 Chụp chân dung (Chân dung)

► Ảnh ► Phim

- Chụp ảnh người với hiệu ứng nét mềm.



#### 📖 Chụp cảnh đêm không sử dụng chân máy (Chụp đêm cầm tay)

► Ảnh ► Phim

- Chụp ảnh đẹp cho cảnh đêm hoặc chân dung với hậu cảnh là cảnh đêm, mà không cần giữ cố định máy ảnh (ví dụ như bằng chân máy).
- Ảnh đơn được tạo bằng cách hợp nhất các ảnh chụp liên tiếp, làm giảm rung máy và nhiễu ảnh.

Trước khi sử dụng

Hướng dẫn cơ bản

Hướng dẫn chuyên sâu

Thông tin cơ bản về máy ảnh

Chế độ tự động /  
Chế độ bán tự động

Chế độ chụp khác

Chế độ P

Chế độ Tv, Av và M

Chế độ xem lại

Tính năng không dây

Menu thiết lập

Phụ kiện

Phụ lục

Chỉ mục





### ☞ Chụp trong điều kiện ánh sáng yếu (Ánh sáng yếu)

► Ảnh ► Phim

- Giảm tối đa rung máy và chủ thể khi chụp ngay cả trong điều kiện ánh sáng yếu.



### ☞ Chụp pháo hoa (Pháo hoa)

► Ảnh ► Phim

- Ảnh pháo hoa rực rỡ.



- Các chủ thể trong chế độ [P] hiển thị lớn hơn so với các chế độ khác.
- Trong chế độ [P], ảnh có thể trông nhiều hạt do tốc độ ISO (1/72) tăng để phù hợp với các điều kiện chụp.
- Do máy ảnh sẽ chụp liên tục trong chế độ [P], vui lòng giữ vững máy khi chụp.
- Trong chế độ [P], hiện tượng nhòe ảnh quá mức do chuyển động hoặc một số điều kiện chụp nhất định có thể khiến ảnh không có được kết quả như mong muốn.
- Ở chế độ [P], gắn máy ảnh lên chân máy hoặc thực hiện các biện pháp khác để giữ vững máy và tránh rung máy. Ngoài ra, bạn nên đặt [Chống rung] thành [Tắt] khi sử dụng chân máy hoặc các biện pháp khác để giữ vững máy (83).



- Khi bạn sử dụng chân máy cho cảnh đêm, chụp ở chế độ [AUTO] thay vì chế độ [P] sẽ cho kết quả tốt hơn (33).
- Chế độ [M] có độ phân giải là [M] (2592 x 1944) và không thể thay đổi.
- Ở chế độ [M], mặc dù khung lấy nét không hiển thị khi nhấn nửa chừng nút chụp, máy ảnh vẫn lấy được nét tối ưu.

## Áp dụng hiệu ứng đặc biệt

Thêm nhiều hiệu ứng khác nhau vào ảnh khi chụp.



### 1 Chọn chế độ chụp.

- Thực hiện theo các bước 1 – 2 trong phần “Cảnh cụ thể” (59) để chọn chế độ chụp.

### 2 Chụp.

#### ☞ Chụp với màu sắc rực rỡ (Rất rực rỡ)

► Ảnh ► Phim

- Chụp với nhiều màu rực rỡ.



#### ☞ Ảnh kiểu poster (Hiệu ứng Poster)

► Ảnh ► Phim

- Ảnh giống như một tấm poster hoặc tranh minh họa cũ.



- Ở chế độ [P] và [P], bạn nên chụp thử một số ảnh để đảm bảo có được kết quả mong muốn.

Trước khi sử dụng

Hướng dẫn cơ bản

Hướng dẫn chuyên sâu

Thông tin cơ bản về máy ảnh

Chế độ tự động /  
Chế độ bán tự động

Chế độ chụp khác

Chế độ P

Chế độ Tv, Av và M

Chế độ xem lại

Tính năng không dây

Menu thiết lập

Phụ kiện

Phụ lục

Chỉ mục



## Chụp với hiệu ứng mịn da (Màu da đẹp)

► Ảnh ► Phim

Xử lý ảnh để da trông mịn hơn.

### 1 Chọn [👤].

- Thực hiện theo các bước 1 – 2 trong phần “Cảnh cụ thể” (📖59) và chọn [👤].

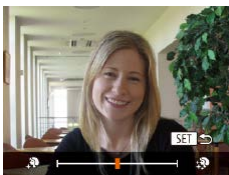

### 2 Chọn mức hiệu ứng.

- Nhấn nút [▼], chọn mức hiệu ứng (nhấn các nút [◀][▶] hoặc xoay nút xoay [🌀]), rồi nhấn nút [👤].
- Ảnh xem thử sẽ hiển thị với hiệu ứng đã áp dụng.

### 3 Chụp.



- Tùy theo điều kiện chụp, các khu vực khác ngoài da người cũng có thể bị hiệu chỉnh.
- Trước tiên, chụp thử một số ảnh để đảm bảo có được kết quả như mong muốn.

## Chụp với hiệu ứng ống kính mắt cá (Hiệu ứng mắt cá)

► Ảnh ► Phim

Chụp với hiệu ứng méo ảnh của ống kính mắt cá.

### 1 Chọn [👤].

- Thực hiện theo các bước 1 – 2 trong phần “Cảnh cụ thể” (📖59) và chọn [👤].

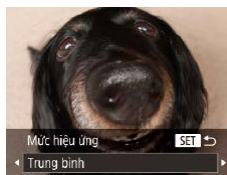

### 2 Chọn mức hiệu ứng.

- Nhấn nút [▼], chọn mức hiệu ứng (nhấn các nút [◀][▶] hoặc xoay nút xoay [🌀]), rồi nhấn nút [👤].
- Ảnh xem thử sẽ hiển thị với hiệu ứng đã áp dụng.

### 3 Chụp.



- Trước tiên, chụp thử một số ảnh để đảm bảo có được kết quả như mong muốn.

Trước khi sử dụng

Hướng dẫn cơ bản

Hướng dẫn chuyên sâu

Thông tin cơ bản về máy ảnh

Chế độ tự động /  
Chế độ bán tự động

Chế độ chụp khác

Chế độ P

Chế độ Tv, Av và M

Chế độ xem lại

Tính năng không dây

Menu thiết lập

Phụ kiện

Phụ lục

Chỉ mục



## Ảnh giống mô hình thu nhỏ (Hiệu ứng thu nhỏ)

► Ảnh ► Phim

Tạo hiệu ứng mô hình thu nhỏ bằng cách làm mờ các khu vực ảnh phía trên và phía dưới khu vực bạn chọn. Bạn cũng có thể làm phim trông giống như cảnh trong mô hình thu nhỏ bằng cách chọn tốc độ xem lại trước khi ghi phim. Người và vật trong cảnh sẽ di chuyển nhanh trong khi xem lại. Lưu ý rằng âm thanh sẽ không được ghi lại.

### 1 Chọn [📏].

- Thực hiện theo các bước 1 – 2 trong phần “Cảnh cụ thể” (📖59) và chọn [📏].
- Khung màu trắng hiển thị, biểu thị khu vực hình ảnh sẽ không bị làm mờ.



### 2 Chọn khu vực để giữ lấy nét.

- Nhấn nút [▼].
- Di chuyển cần gạt zoom để thay đổi cỡ khung và nhấn các nút [▲][▼] để di chuyển khung.



### 3 Đối với phim, chọn tốc độ xem lại phim.

- Nhấn nút [MENU], rồi chọn tốc độ bằng cách nhấn các nút [◀][▶] hoặc xoay nút xoay [🌀].

### 4 Quay trở về màn hình chụp rồi chụp.

- Nhấn nút [MENU] để quay trở về màn hình chụp rồi chụp.

## Tốc độ xem lại và thời gian phát lại ước chừng (cho clip một phút)

Tốc độ	Thời gian phát lại
5x	Khoảng 12 giây
10x	Khoảng 6 giây
20x	Khoảng 3 giây

Phim được xem lại ở tốc độ khung hình 30 hình/giây.



- Chức năng zoom không sử dụng được khi quay phim. Đảm bảo đặt zoom trước khi quay.
- Trước tiên, chụp thử một số ảnh để đảm bảo có được kết quả như mong muốn.



- Để chuyển hướng của khung (từ hướng ngang sang hướng dọc hoặc ngược lại), nhấn các nút [◀][▶] ở bước 2. Bạn có thể di chuyển khung theo hướng dọc bằng cách nhấn nút [◀][▶].
- Giữ máy ảnh theo chiều dọc sẽ thay đổi hướng của khung.
- Chất lượng ảnh của phim là [E][VGA] ở tỷ lệ khung ảnh [4:3] và [E][HD] ở tỷ lệ khung ảnh [16:9] (📖50). Không thể thay đổi các thiết lập chất lượng này.
- Không thể thay đổi hệ số zoom bằng nút [📏] trên màn hình ở bước 2 và 3 hoặc trong khi quay phim.

Trước khi sử dụng

Hướng dẫn cơ bản

Hướng dẫn chuyên sâu

Thông tin cơ bản về máy ảnh

Chế độ tự động /  
Chế độ bán tự động

Chế độ chụp khác

Chế độ P

Chế độ Tv, Av và M

Chế độ xem lại

Tính năng không dây

Menu thiết lập

Phụ kiện

Phụ lục

Chỉ mục



## Chụp với hiệu ứng máy đồ chơi (Hiệu ứng máy đồ chơi)

► Ảnh ► Phim

Hiệu ứng này khiến cho ảnh giống như chụp từ máy đồ chơi bằng cách làm mờ nét ảnh (góc ảnh tối hơn, mờ hơn) và thay đổi màu sắc tổng thể.

### 1 Chọn [📷].

- Thực hiện theo các bước 1 – 2 trong phần “Cảnh cụ thể” (📖59) và chọn [📷].



### 2 Chọn tông màu.

- Nhấn nút [▼], chọn tông màu (nhấn các nút [◀][▶] hoặc xoay nút xoay [🌀]), rồi nhấn nút [👆].
- Ảnh xem thử sẽ hiển thị với hiệu ứng đã áp dụng.

### 3 Chụp.

Tiêu chuẩn	Ảnh giống như ảnh chụp bằng máy đồ chơi.
Ấm	Ảnh có tông màu ấm hơn so với [Tiêu chuẩn].
Mát	Ảnh có tông màu mát hơn so với [Tiêu chuẩn].



- Trước tiên, chụp thử một số ảnh để đảm bảo có được kết quả như mong muốn.

## Chụp với hiệu ứng nét mềm

► Ảnh ► Phim

Chức năng này làm ảnh trông như được chụp bằng máy ảnh có bộ lọc nét mềm. Bạn có thể điều chỉnh mức độ hiệu ứng như mong muốn.

### 1 Chọn [👁].

- Thực hiện theo các bước 1 – 2 trong phần “Cảnh cụ thể” (📖59) và chọn [👁].



### 2 Chọn mức hiệu ứng.

- Nhấn nút [▼], chọn mức hiệu ứng (nhấn các nút [◀][▶] hoặc xoay nút xoay [🌀]), rồi nhấn nút [👆].
- Ảnh xem thử sẽ hiển thị với hiệu ứng đã áp dụng.

### 3 Chụp.



- Trước tiên, chụp thử một số ảnh để đảm bảo có được kết quả như mong muốn.

Trước khi sử dụng

Hướng dẫn cơ bản

Hướng dẫn chuyên sâu

Thông tin cơ bản về máy ảnh

Chế độ tự động /  
Chế độ bán tự động

Chế độ chụp khác

Chế độ P

Chế độ Tv, Av và M

Chế độ xem lại

Tính năng không dây

Menu thiết lập

Phụ kiện

Phụ lục

Chỉ mục



## Chụp ở chế độ đơn sắc

► Ảnh ► Phim

Chụp ảnh đen trắng, nâu đỏ hoặc xanh da trời và trắng.

### 1 Chọn [📷].

- Thực hiện theo các bước 1 – 2 trong phần “Cảnh cụ thể” (📖59) và chọn [📷].



### 2 Chọn tông màu.

- Nhấn nút [▼], chọn tông màu (nhấn các nút [◀][▶] hoặc xoay nút xoay [🌀]), rồi nhấn nút [📷].
- Ảnh xem thử sẽ hiển thị với hiệu ứng đã áp dụng.

### 3 Chụp.

Trắng đen	Ảnh đen trắng.
Nâu đỏ	Ảnh tông màu nâu đỏ.
Xanh da trời	Ảnh xanh da trời và trắng.

## Chế độ đặc biệt cho các mục đích khác

### Tự động chụp sau khi nhận diện khuôn mặt (Chụp thông minh)

► Ảnh ► Phim

### Tự động chụp sau khi nhận diện nụ cười (Nụ cười)

► Ảnh ► Phim

Ngay cả khi bạn không nhấn nút chụp, máy ảnh vẫn tự động chụp sau khi nhận diện được nụ cười.

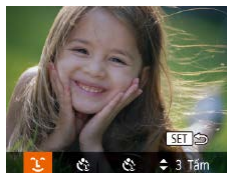

### 1 Chọn [😊].

- Thực hiện theo các bước 1 – 2 trong phần “Cảnh cụ thể” (📖59) và chọn [😊], rồi nhấn nút [▼].
- Nhấn các nút [◀][▶] hoặc xoay nút xoay [🌀] để chọn [😊], rồi nhấn nút [📷].
- Máy ảnh vào chế độ chờ chụp và thông báo [Bật nhận nụ cười] hiển thị.

### 2 Hướng máy ảnh về phía người cần chụp.

- Mỗi khi nhận diện được nụ cười, máy ảnh sẽ chụp sau khi đèn phát sáng.
- Để tạm dừng nhận diện nụ cười, nhấn nút [▶]. Nhấn lại nút [▶] để tiếp tục nhận diện.



Trước khi sử dụng

Hướng dẫn cơ bản

Hướng dẫn chuyên sâu

Thông tin cơ bản về máy ảnh

Chế độ tự động /  
Chế độ bán tự động

Chế độ chụp khác

Chế độ P

Chế độ Tv, Av và M

Chế độ xem lại

Tính năng không dây

Menu thiết lập

Phụ kiện

Phụ lục

Chỉ mục





- Khi chụp xong, chuyển sang chế độ khác để máy ảnh không tiếp tục chụp mỗi khi nhận diện được nụ cười.



- Bạn cũng có thể nhấn nút chụp để chụp như thông thường.
- Máy ảnh có thể nhận diện nụ cười dễ dàng hơn khi chủ thể hướng về máy ảnh với nụ cười hiện rõ để máy ảnh nhận diện được hàm răng.
- Để thay đổi số ảnh chụp, nhấn các nút [▲][▼] sau khi chọn [📷] ở bước 1.
- Chụp tự động không sử dụng được khi bạn giữ nút [📷].

## 1 Tự động chụp sau khi nhận diện nháy mắt (Tự hẹn giờ nháy mắt)

► Ảnh ► Phim

Hướng máy ảnh về phía người cần chụp và nhấn hoàn toàn nút chụp xuống. Máy ảnh sẽ chụp trong khoảng hai giây sau khi nhận diện nháy mắt.



### 1 Chọn [📷].

- Thực hiện theo các bước 1 – 2 trong phần “Cảnh cụ thể” (📖59) và chọn [📷], rồi nhấn nút [▼].
- Nhấn các nút [◀][▶] hoặc xoay nút xoay [🌀] để chọn [📷], rồi nhấn nút [📷].

### 2 Bỏ cục ảnh và nhấn nửa chừng nút chụp.

- Đảm bảo khung màu xanh lá cây hiển thị xung quanh khuôn mặt người sẽ nháy mắt.



- Từ từ nháy lại mắt nếu máy ảnh chưa nhận diện được nháy mắt.
- Nháy mắt có thể không được nhận diện nếu mắt bị che khuất bởi tóc, mũ hoặc kính.
- Nhắm rời mở ngay cả hai mắt cũng sẽ được nhận diện là nháy mắt.
- Nếu không nhận diện được nháy mắt, máy ảnh vẫn sẽ chụp sau khoảng 15 giây.
- Để thay đổi số ảnh chụp, nhấn các nút [▲][▼] sau khi chọn [📷] ở bước 1.
- Khi nhấn hoàn toàn nút chụp, nếu không có người trong khu vực chụp, máy ảnh sẽ chụp sau khi có người đi vào khu vực chụp và nháy mắt.
- Không thể thay đổi hệ số zoom bằng nút [📷] sau khi bạn đã nhấn hoàn toàn nút chụp.

### 3 Nhấn hoàn toàn nút chụp xuống.

- Máy ảnh vào chế độ chờ chụp và thông báo [Nháy mắt để chụp] hiển thị.
- Đèn nhấp nháy và máy phát ra âm thanh hẹn giờ.

### 4 Hướng mặt về phía máy ảnh và nháy mắt.

- Máy ảnh sẽ chụp trong khoảng hai giây sau khi nhận diện nháy mắt của người có mặt trong khung.
- Để hủy chụp sau khi bạn đã kích hoạt hẹn giờ, nhấn nút [MENU].

Trước khi sử dụng

Hướng dẫn cơ bản

Hướng dẫn chuyên sâu

Thông tin cơ bản về máy ảnh

Chế độ tự động /  
Chế độ bán tự động

Chế độ chụp khác

Chế độ P

Chế độ Tv, Av và M

Chế độ xem lại

Tính năng không dây

Menu thiết lập

Phụ kiện

Phụ lục

Chỉ mục



## Tự động chụp sau khi nhận diện người mới (Hẹn giờ nhận diện)

► Ảnh ► Phim

Máy ảnh sẽ chụp khoảng hai giây sau khi nhận diện được khuôn mặt mới (chẳng hạn như người chụp) xuất hiện trong khu vực chụp (77). Tính năng này hữu ích khi chụp cả bạn trong ảnh nhóm hoặc các ảnh tương tự.



### 1 Chọn [👤].

- Thực hiện theo các bước 1 – 2 trong phần “Cảnh cụ thể” (59) và chọn [👤], rồi nhấn nút [▼].
- Nhấn các nút [◀][▶] hoặc xoay nút xoay [🌀] để chọn [👤], rồi nhấn nút [📸].

### 2 Bỏ cục ảnh và nhấn nửa chừng nút chụp.

- Đảm bảo khung màu xanh lá cây hiển thị xung quanh khuôn mặt bạn lấy nét và khung màu trắng hiển thị xung quanh các khuôn mặt khác.

### 3 Nhấn hoàn toàn nút chụp xuống.

- Máy ảnh vào chế độ chờ chụp và hiển thị thông báo [Nhìn thẳng vào máy ảnh để bắt đầu đếm lùi].
- Đèn nhấp nháy và máy phát ra âm thanh hẹn giờ.



## 4 Đi vào khu vực chụp cùng các chủ thể khác và nhìn vào máy ảnh.

- Sau khi máy ảnh nhận diện được khuôn mặt mới, tốc độ đèn nhấp nháy và âm thanh hẹn giờ sẽ nhanh hơn. (Khi đèn flash đánh sáng, đèn vẫn sáng.) Máy ảnh sẽ chụp sau khoảng hai giây.
- Để hủy chụp sau khi bạn đã kích hoạt hẹn giờ, nhấn nút [MENU].



- Ngay cả khi bạn đã vào khu vực chụp cùng với những người khác nhưng máy ảnh không nhận diện được khuôn mặt bạn, máy ảnh vẫn sẽ chụp sau khoảng 15 giây.
- Để thay đổi số ảnh chụp, nhấn các nút [▲][▼] sau khi chọn [👤] ở bước 1.
- Không thể thay đổi hệ số zoom bằng nút [📐] sau khi bạn đã nhấn hoàn toàn nút chụp.

Trước khi sử dụng

Hướng dẫn cơ bản

Hướng dẫn chuyên sâu

Thông tin cơ bản về máy ảnh

Chế độ tự động /  
Chế độ bán tự động

Chế độ chụp khác

Chế độ P

Chế độ Tv, Av và M

Chế độ xem lại

Tính năng không dây

Menu thiết lập

Phụ kiện

Phụ lục

Chỉ mục



## Quay các phim khác nhau

► Ảnh ► Phim

### Quay phim ở chế độ tiêu chuẩn

► Ảnh ► Phim



#### 1 Vào chế độ [📷].

- Đặt nút xoay chế độ thành [📷].
- Nhấn nút [📷], chọn [📷] trong menu, rồi chọn [📷] (📖28).
- Thanh màu đen hiển thị ở rìa trên cùng và dưới cùng của màn hình, chủ thể được phóng to đôi chút. Thanh màu đen biểu thị các khu vực ảnh không được ghi.

#### 2 Định cấu hình thiết lập phù hợp với phim (📖172).

#### 3 Quay.

- Nhấn nút quay phim.
- Để ngừng quay, nhấn lại nút quay phim.

### Quay phim với chuyển động mượt hơn

Quay phim với chuyển động mượt hơn với gần gấp đôi tốc độ khung hình như sau.

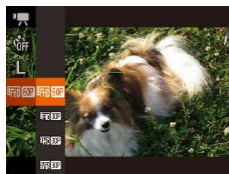

- Thực hiện theo các bước trong phần “Thay đổi chất lượng phim” (📖51) để chọn [FHD 60P].

### Khóa hoặc thay đổi độ sáng ảnh

► Ảnh ► Phim

Bạn có thể khóa phơi sáng trước hoặc trong khi quay phim hoặc điều chỉnh theo các mức tăng 1/3 điểm dừng trong phạm vi từ -2 đến +2.



#### 1 Khóa phơi sáng.

- Nhấn nút [▲] để khóa phơi sáng. Thanh chuyển đổi phơi sáng hiển thị.
- Để mở khóa phơi sáng, nhấn lại nút [▲].



#### 2 Điều chỉnh phơi sáng.

- Xoay nút xoay [📷] để điều chỉnh phơi sáng như xem màn hình.

#### 3 Quay (📖67).

Trước khi sử dụng

Hướng dẫn cơ bản

Hướng dẫn chuyên sâu

Thông tin cơ bản về máy ảnh

Chế độ tự động /  
Chế độ bán tự động

Chế độ chụp khác

Chế độ P

Chế độ Tv, Av và M

Chế độ xem lại

Tính năng không dây

Menu thiết lập

Phụ kiện

Phụ lục

Chỉ mục



## Tắt Tự động giảm tốc độ màn trập

► Ảnh ► Phim

Có thể tắt Tự động giảm tốc độ màn trập nếu chuyển động trong phim bị giật. Tuy nhiên, trong điều kiện ánh sáng yếu, phim có thể trông tối.



- Nhấn nút **[MENU]**, chọn **[Tự động giảm tốc độ màn trập]** trên tab **[📷]**, rồi chọn **[Tắt]** (📖29).
- Để khôi phục thiết lập ban đầu, lặp lại quá trình này nhưng chọn **[Bật]**.

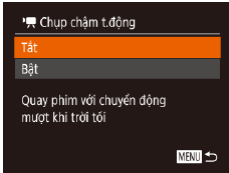

- Tự động giảm tốc độ màn trập chỉ có thể sử dụng cho phim **[FHD 60P]**.

## Hiệu chỉnh rung máy mạnh

► Ảnh ► Phim

Giảm rung máy mạnh, chẳng hạn như quay phim trong lúc di chuyển. Phân ảnh hiển thị thay đổi nhiều hơn so với [Tiêu chuẩn] và chủ thể được phóng lớn hơn.

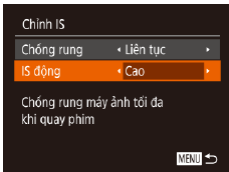

- Thực hiện theo các bước trong phần “Quay chủ thể với kích cỡ không đổi như trước khi quay” (📖53) để chọn **[Cao]**.



- [IS động] không sử dụng được khi [Chống rung] được đặt thành [Tắt] (📖53).
- Chỉ cài đặt [Tiêu chuẩn] có hiệu lực khi chất lượng quay phim đặt thành **[EVA 60P]**.

## Thiết lập âm thanh

► Ảnh ► Phim

### Tắt lọc gió

Tiếng ồn gây ra bởi gió mạnh có thể được giảm thiểu. Tuy nhiên, sử dụng tùy chọn này khi không có gió sẽ khiến âm thanh được ghi không tự nhiên. Trong trường hợp này, bạn có thể tắt lọc gió.



- Nhấn nút **[MENU]**, chọn **[Lọc gió]** trên tab **[📷]**, rồi chọn **[Tắt]** (📖29).

### Sử dụng bộ lọc giảm

Bộ lọc giảm có thể giảm thiểu âm thanh bị méo do tiếng ồn môi trường. Tuy nhiên, sử dụng trong môi trường yên tĩnh có thể làm giảm âm lượng được ghi.



- Nhấn nút **[MENU]**, chọn **[Bộ lọc giảm]** trên tab **[📷]**, rồi chọn tùy chọn mong muốn (📖29).

Trước khi sử dụng

Hướng dẫn cơ bản

Hướng dẫn chuyên sâu

Thông tin cơ bản về máy ảnh

Chế độ tự động /  
Chế độ bán tự động

Chế độ chụp khác

Chế độ P

Chế độ Tv, Av và M

Chế độ xem lại

Tính năng không dây

Menu thiết lập

Phụ kiện

Phụ lục

Chỉ mục



## Quay phim ở chế độ clip ngắn

► Ảnh ► Phim

Áp dụng các hiệu ứng xem lại đối với clip ngắn vài giây, như chuyển động nhanh, chuyển động chậm hoặc phát lại liên tục. Máy ảnh có thể đưa các clip được ghi trong chế độ này vào album Cuộn phim nổi bật (📖108).

### 1 Vào chế độ [📷].

- Đặt nút xoay chế độ thành [📷].
- Nhấn nút [ⓘ], chọn [📷] trong menu, rồi chọn [📷] (📖28).
- Thanh màu đen hiển thị ở rìa trên cùng và dưới cùng màn hình biểu thị các khu vực ảnh không được ghi.

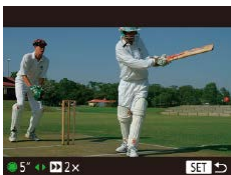

### 2 Chỉ định thời lượng quay và hiệu ứng xem lại.

- Nhấn nút [▼].
- Xoay nút xoay [🕒] để đặt thời gian quay (4 – 6 giây), rồi nhấn các nút [⏪][▶] để đặt hiệu ứng xem lại.

### 3 Quay (📖67).

- Thanh hiển thị thời gian đã quay sẽ hiển thị.

## Hiệu ứng xem lại

▶ 2x	Xem quay nhanh
▶ 1x	Xem bình thường
▶ 1/2x	Xem quay chậm
🔄	Xem bình thường và lặp lại một lần quay chậm hai giây cuối



- Âm thanh không được ghi trong những clip này.
- Chất lượng phim là [HD 60P] (📖51) và không thể thay đổi.

Trước khi sử dụng

Hướng dẫn cơ bản

Hướng dẫn chuyên sâu

Thông tin cơ bản về máy ảnh

Chế độ tự động /  
Chế độ bán tự động

Chế độ chụp khác

Chế độ P

Chế độ Tv, Av và M

Chế độ xem lại

Tính năng không dây

Menu thiết lập

Phụ kiện

Phụ lục

Chỉ mục



# Chế độ P

Sử dụng kiểu chụp ưa thích để có được những bức ảnh rõ nét hơn



- Các hướng dẫn trong chương này áp dụng cho máy ảnh khi đặt nút xoay chế độ thành **[P]**.
- **[P]**: Phơi sáng tự động P; AE: Tự động phơi sáng
- Đối với các chế độ khác ngoài chế độ **[P]**, trước khi sử dụng bất kỳ chức năng nào được giới thiệu trong chương, đảm bảo chức năng này có thể sử dụng ở chế độ đó (📖172).

## Chụp ở chế độ phơi sáng tự động P (Chế độ [P])

► Ảnh ► Phim

Bạn có thể tùy chỉnh nhiều thiết lập chức năng để phù hợp với kiểu chụp mong muốn.



### 1 Vào chế độ **[P]**.

- Đặt nút xoay chế độ thành **[P]**.

### 2 Tùy chỉnh thiết lập như mong muốn (📖71 – 📖83), rồi chụp.



- Nếu không thể đạt được phơi sáng tối ưu khi nhấn nửa chừng nút chụp, tốc độ màn trập và giá trị khẩu độ sẽ hiển thị bằng màu cam. Trong trường hợp này, thử điều chỉnh tốc độ ISO (📖72) hoặc bật flash (nếu chủ thể tối, 📖81), khi đó có thể đạt được phơi sáng tối ưu.
- Cũng có thể quay phim ở chế độ **[P]** bằng cách nhấn nút quay phim. Tuy nhiên, một số thiết lập trong FUNC. (📖28) và MENU (📖29) có thể được tự động điều chỉnh để ghi phim.

Trước khi sử dụng

Hướng dẫn cơ bản

Hướng dẫn chuyên sâu

Thông tin cơ bản về máy ảnh

Chế độ tự động /  
Chế độ bán tự động

Chế độ chụp khác

Chế độ P

Chế độ Tv, Av và M

Chế độ xem lại

Tính năng không dây

Menu thiết lập

Phụ kiện

Phụ lục

Chi mục



## Độ sáng ảnh (Phơi sáng)

### Điều chỉnh độ sáng ảnh (Bù trừ phơi sáng)

► Ảnh ► Phim

Phơi sáng tiêu chuẩn do máy ảnh đặt có thể điều chỉnh theo mức tăng 1/3 điểm dừng, trong phạm vi từ -2 đến +2.



- Nhấn nút [▲]. Nhìn vào màn hình, xoay nút xoay [🌀] để điều chỉnh độ sáng, rồi nhấn lại nút [▲] khi hoàn tất.
- Mức hiệu chỉnh bạn đã chỉ định sẽ hiển thị.

### Khóa độ sáng ảnh / Phơi sáng (Khóa phơi sáng)

► Ảnh ► Phim

Trước khi chụp, bạn có thể khóa phơi sáng hoặc chỉ định lấy nét và phơi sáng riêng.



#### 1 Khóa phơi sáng.

- Hướng máy ảnh vào chủ thể để chụp với mức phơi sáng đã khóa. Trong khi nhấn nửa chừng nút chụp, nhấn nút [▲].
- [✖] hiển thị và phơi sáng bị khóa.
- Để mở khóa phơi sáng, nhấn nút chụp và nhấn lại nút [▲]. Trong trường hợp này, [✖] sẽ không hiển thị nữa.

## 2 Bỏ cục ảnh và chụp.

- Sau một lần chụp, khóa phơi sáng được mở và biểu tượng [✖] sẽ không hiển thị nữa.



- AE: Auto Exposure (Tự động phơi sáng)
- Sau khi khóa phơi sáng, có thể điều chỉnh cả giá trị khẩu độ và tốc độ màn trập bằng cách xoay vòng [🌀] (Chuyển đổi chương trình).

### Thay đổi phương pháp đo sáng

► Ảnh ► Phim

Điều chỉnh phương pháp đo sáng (cách đo độ sáng) để phù hợp với điều kiện chụp như sau.



- Nhấn nút [🌀], chọn [☉] trong menu và chọn tùy chọn mong muốn (📖28).
- Tùy chọn bạn đã định cấu hình sẽ hiển thị.

[☉] Toàn khung	Dành cho các điều kiện chụp thông thường, bao gồm cả chụp ngược sáng. Tự động điều chỉnh phơi sáng để phù hợp với điều kiện chụp.
[☐] Trung bình trung tâm	Xác định độ sáng trung bình của ánh sáng trên toàn bộ khu vực ảnh, được tính bằng cách lấy độ sáng ở khu vực trung tâm làm trọng tâm.
[☉] Điểm	Chỉ đo sáng trong phạm vi [ ] (Khu vực đo sáng điểm) hiển thị ở trung tâm màn hình.

Trước khi sử dụng

Hướng dẫn cơ bản

Hướng dẫn chuyên sâu

Thông tin cơ bản về máy ảnh

Chế độ tự động /  
Chế độ bán tự động

Chế độ chụp khác

Chế độ P

Chế độ Tv, Av và M

Chế độ xem lại

Tính năng không dây

Menu thiết lập

Phụ kiện

Phụ lục

Chỉ mục



## Thay đổi tốc độ ISO

► Ảnh ► Phim

Đặt tốc độ ISO thành [AUTO] để tự động điều chỉnh cho phù hợp với chế độ và điều kiện chụp. Nếu không, đặt tốc độ ISO cao hơn cho độ nhạy cao hơn, hoặc thấp hơn cho độ nhạy thấp hơn.

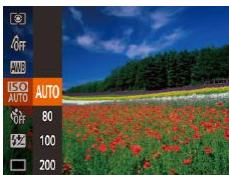

- Nhấn nút [MENU], chọn [ISO] trong menu và chọn tùy chọn mong muốn (📖28).
- Tùy chọn bạn đã định cấu hình sẽ hiển thị.



- Để xem tốc độ ISO được đặt tự động khi tốc độ ISO được đặt thành [AUTO], nhấn nửa chừng nút chụp.
- Mặc dù việc chọn tốc độ ISO thấp hơn có thể giúp ảnh giảm nhiễu hạt, nhưng trong một số điều kiện chụp, nhiễu hạt sẽ bị rung và máy ảnh sẽ bị rung.
- Việc chọn tốc độ ISO cao hơn sẽ làm tăng tốc độ màn trập, điều này có thể giúp giảm rung chủ thể và máy ảnh, đồng thời làm tăng phạm vi flash. Tuy nhiên, ảnh có thể trông nhiễu hạt.

## Hiệu chỉnh độ sáng ảnh (i-Contrast)

► Ảnh ► Phim

Trước khi chụp, các khu vực ảnh quá sáng hoặc quá tối (chẳng hạn như khuôn mặt hoặc nền) có thể được phát hiện và điều chỉnh tự động đến độ sáng tối ưu. Độ tương phản tổng thể của ảnh không đủ cũng có thể được chỉnh tự động trước khi chụp để làm cho chủ thể nổi bật hơn.



- Nhấn nút [MENU], chọn [i-Contrast] trên tab [CAMERA], rồi chọn [Tự động] (📖29).
- Khi thiết lập hoàn tất, [Ci] hiển thị.



- Trong một số điều kiện chụp, hiệu chỉnh có thể không chính xác hoặc có thể khiến ảnh bị nhiễu hạt.



- Bạn cũng có thể hiệu chỉnh ảnh hiện có (📖104).

Trước khi sử dụng

Hướng dẫn cơ bản

Hướng dẫn chuyên sâu

Thông tin cơ bản về máy ảnh

Chế độ tự động /  
Chế độ bán tự động

Chế độ chụp khác

Chế độ P

Chế độ Tv, Av và M

Chế độ xem lại

Tính năng không dây

Menu thiết lập

Phụ kiện

Phụ lục

Chỉ mục



## Màu ảnh

### Chụp ảnh tự nhiên (Cân bằng trắng)

► Ảnh ► Phim

Bằng cách điều chỉnh cân bằng trắng (WB), bạn có thể làm cho cảnh chụp có màu sắc trông tự nhiên hơn.

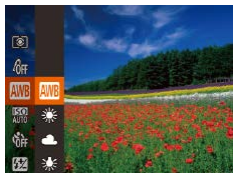

- Nhấn nút [WB], chọn [AWB] trong menu và chọn tùy chọn mong muốn ([73]).
- Tùy chọn bạn đã định cấu hình sẽ hiển thị.

	Tự động	Tự động đặt cân bằng trắng tối ưu cho đa số các điều kiện chụp.
	Ban ngày	Để chụp ngoài trời trong điều kiện thời tiết tốt.
	Mây	Để chụp trong điều kiện trời nhiều mây hoặc chạng vạng.
	Đèn tròn	Để chụp trong điều kiện chiếu sáng bằng đèn dây tóc thông thường.
	Huỳnh quang	Để chụp trong điều kiện chiếu sáng bằng đèn huỳnh quang trắng.
	H/quang cao	Để chụp dưới ánh sáng đèn huỳnh quang ban ngày.
	Tùy chọn	Để thiết lập bằng tay cân bằng trắng tùy chọn ([73]).

### Cân bằng trắng tùy chọn

► Ảnh ► Phim

Để màu sắc ảnh trông tự nhiên trong điều kiện ánh sáng khi chụp, điều chỉnh cân bằng trắng cho phù hợp với nguồn sáng. Cài đặt cân bằng trắng với nguồn sáng tương tự như nguồn sáng khi chụp.



- Thực hiện theo các bước trong phần “Chụp ảnh tự nhiên (Cân bằng trắng)” ([73]) để chọn [M].
- Hướng máy ảnh về phía chủ thể màu trắng, chỉnh sao cho toàn bộ màn hình đều chuyển sang màu trắng. Nhấn nút [MENU].
- Sắc thái của màn hình sẽ thay đổi sau khi dữ liệu cân bằng trắng được ghi lại.



- Nếu bạn thay đổi thiết lập máy ảnh sau khi đã ghi dữ liệu cân bằng trắng, màu sắc ảnh có thể sẽ trông không tự nhiên.

Trước khi sử dụng

Hướng dẫn cơ bản

Hướng dẫn chuyên sâu

Thông tin cơ bản về máy ảnh

Chế độ tự động /  
Chế độ bán tự động

Chế độ chụp khác

Chế độ P

Chế độ Tv, Av và M

Chế độ xem lại

Tính năng không dây

Menu thiết lập

Phụ kiện

Phụ lục

Chỉ mục



## Thay đổi tông màu ảnh (Màu sắc cá nhân)

► Ảnh ► Phim

Thay đổi tông màu ảnh theo mong muốn, chẳng hạn như chuyển ảnh sang màu nâu đỏ hoặc đen trắng.

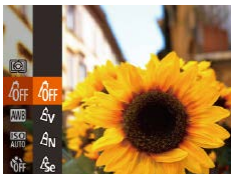

- Nhấn nút [ON], chọn [OFF] trong menu và chọn tùy chọn mong muốn (📖28).
- Tùy chọn bạn đã định cấu hình sẽ hiển thị.

OFF	Tắt màu riêng	–
AV	Rực rỡ	Nhấn mạnh vào độ tương phản và bão hòa màu, giúp ảnh thêm sắc nét.
AN	Trung tính	Giảm độ tương phản và bão hòa màu để ảnh màu dịu hơn.
AE	Nâu đỏ	Tạo ảnh có tông màu nâu đỏ.
AW	Trắng đen	Tạo ảnh đen trắng.
AP	Fim d/ bản	Kết hợp các hiệu ứng xanh trời đậm, xanh lá đậm và đỏ đậm để tạo màu sắc rực rỡ nhưng vẫn tự nhiên như ảnh trên phim dương bản.
AL	Tông màu da sáng	Làm sáng tông màu da.
AD	Tông màu da tối	Làm tối tông màu da.
AB	Xanh trời đậm	Nhấn mạnh màu xanh da trời trong ảnh. Làm cho bầu trời, đại dương và các chủ thể màu xanh da trời khác rực rỡ hơn.
AG	Xanh lá đậm	Nhấn mạnh màu xanh lá cây trong ảnh. Làm cho núi, tán lá và các chủ thể màu xanh lá cây khác rực rỡ hơn.

AR	Đỏ đậm	Nhấn mạnh màu đỏ trong ảnh. Làm cho các chủ thể màu đỏ rực rỡ hơn.
AC	Màu tùy chọn	Điều chỉnh độ tương phản, độ sắc nét, bão hòa màu và các đặc tính khác như mong muốn (📖74).



- Không thể điều chỉnh cân bằng trắng (📖73) trong các chế độ [AE] hoặc [AW].
- Trong chế độ [AL] và [AD], các màu sắc ngoài tông màu da người đều có thể chỉnh sửa. Các thiết lập này có thể không tạo kết quả như mong muốn với một số tông màu da.

## Màu tùy chọn

► Ảnh ► Phim

Chọn mức độ tương phản, độ sắc nét, bão hòa màu, tông màu đỏ, xanh lá cây, xanh da trời và màu da theo mong muốn trong phạm vi 1 – 5.

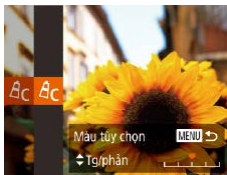

### 1 Truy cập màn hình thiết lập.

- Thực hiện theo các bước trong phần “Thay đổi tông màu ảnh (Màu sắc cá nhân)” (📖74) để chọn [AC], rồi nhấn nút [MENU].

### 2 Định cấu hình thiết lập.

- Nhấn các nút [▲][▼], rồi chọn mục, rồi định một giá trị bằng cách nhấn các nút [◀][▶] hoặc xoay nút xoay [🌀].
- Để tạo hiệu ứng mạnh hơn/đậm hơn (hoặc tông màu da tối hơn), điều chỉnh giá trị sang phải. Để tạo hiệu ứng yếu hơn/nhạt hơn (hoặc tông màu da sáng hơn), điều chỉnh giá trị sang trái.
- Nhấn nút [MENU] để hoàn tất thiết lập.

Trước khi sử dụng

Hướng dẫn cơ bản

Hướng dẫn chuyên sâu

Thông tin cơ bản về máy ảnh

Chế độ tự động /  
Chế độ bán tự động

Chế độ chụp khác

Chế độ P

Chế độ Tv, Av và M

Chế độ xem lại

Tính năng không dây

Menu thiết lập

Phụ kiện

Phụ lục

Chỉ mục



## Phạm vi chụp và lấy nét

### Chụp cận cảnh (Cận cảnh)

► Ảnh ► Phim

Để lấy nét chủ thể ở phạm vi gần, đặt máy ảnh thành [MF]. Để tìm hiểu thông tin chi tiết về phạm vi lấy nét, tham khảo phần “Ông kính” (📖181).

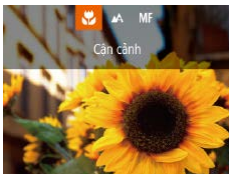

- Nhấn nút [AF-ON], chọn [MF] (nhấn các nút [◀][▶] hoặc xoay nút xoay [🌀]), rồi nhấn nút [📄].
- Khi thiết lập hoàn tất, [MF] hiển thị.



- Nếu đèn flash đánh sáng, ảnh có thể bị mờ nét.
- Khi phóng to đến khu vực màu vàng của thanh zoom, biểu tượng [MF] sẽ chuyển sang màu xám và máy ảnh sẽ không thể lấy nét.



- Để tránh rung máy, thử gắn máy ảnh lên chân máy và chụp với máy được đặt thành [C] (📖44).

## Chụp ở chế độ lấy nét tay

► Ảnh ► Phim

Khi không thể lấy nét ở chế độ lấy nét tự động, sử dụng lấy nét tay. Bạn có thể chỉ định vị trí lấy nét chung rồi nhấn nửa chừng nút chụp để máy ảnh xác định vị trí lấy nét tối ưu gần với vị trí đã chỉ định. Để tìm hiểu thông tin chi tiết về phạm vi lấy nét, tham khảo phần “Ông kính” (📖181).

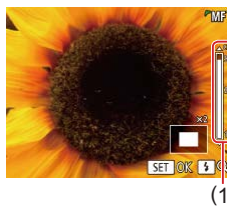
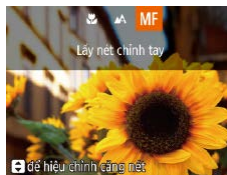

(1)

### 1 Chọn [MF].

- Nhấn nút [AF-ON], chọn [MF] (nhấn các nút [◀][▶] hoặc xoay nút xoay [🌀]), rồi nhấn nút [📄].
- [MF] và thang đo MF sẽ hiển thị.

### 2 Chỉ định vị trí lấy nét chung.

- Xác định thang đo MF trên màn hình (1, thể hiện khoảng cách và vị trí lấy nét) và hiển thị phóng to, nhấn các nút [▲][▼] hoặc xoay nút xoay [🌀] để chỉ định vị trí lấy nét chung, rồi nhấn nút [📄].
- Để điều chỉnh mức độ phóng to, nhấn nút [▶].

### 3 Tinh chỉnh lấy nét.

- Nhấn nửa chừng nút chụp để máy ảnh tinh chỉnh vị trí lấy nét (Nét tay an toàn).

Trước khi sử dụng

Hướng dẫn cơ bản

Hướng dẫn chuyên sâu

Thông tin cơ bản về máy ảnh

Chế độ tự động /  
Chế độ bán tự động

Chế độ chụp khác

Chế độ P

Chế độ Tv, Av và M

Chế độ xem lại

Tính năng không dây

Menu thiết lập

Phụ kiện

Phụ lục

Chỉ mục





- Khi lấy nét chính tay, chế độ khung lấy nét (📖77) là [Trung tâm] và cỡ khung lấy nét (📖77) là [Bình thường], bạn sẽ không thể thay đổi các thiết lập này.
- Có thể lấy nét khi sử dụng zoom số (📖39) hoặc bộ chuyển tele số (📖77), tuy nhiên hiển thị phóng to sẽ không xuất hiện.



- Để lấy nét chính xác hơn, thử gắn máy ảnh lên chân máy để ổn định máy khi chụp.
- Bạn có thể phóng to hoặc ẩn vùng hiển thị phóng to bằng cách điều chỉnh MENU (📖29) > tab [📷] > thiết lập [Zoom điểm MF].
- Để tắt điều chỉnh lấy nét tự động khi nhấn nửa chừng nút chụp, chọn MENU (📖29) > tab [📷] > [Nét tay an toàn] > [Tắt].

## ■ Dễ dàng xác định khu vực lấy nét (Báo nét khi lấy nét tay)

▶ Ảnh ▶ Phim

Viền của các chủ thể được lấy nét sẽ hiển thị có màu để giúp việc lấy nét tay dễ dàng hơn. Bạn có thể điều chỉnh màu sắc và độ nhạy (mức) của phát hiện viền nếu cần.



### 1 Truy cập màn hình thiết lập.

- Nhấn nút [MENU], chọn [Th/lập báo nét khi lấy nét tay] trên tab [📷], rồi chọn [Bật] (📖29).

### 2 Định cấu hình thiết lập.

- Chọn mục menu để định cấu hình, rồi chọn tùy chọn mong muốn (📖29).



- Màu hiển thị cho báo nét khi lấy nét tay không được ghi trong ảnh.

Trước khi sử dụng

Hướng dẫn cơ bản

Hướng dẫn chuyên sâu

Thông tin cơ bản về máy ảnh

Chế độ tự động /  
Chế độ bán tự động

Chế độ chụp khác

Chế độ P

Chế độ Tv, Av và M

Chế độ xem lại

Tính năng không dây

Menu thiết lập

Phụ kiện

Phụ lục

Chỉ mục



## Bộ chuyển tele số

► Ảnh ► Phim

Có thể tăng tiêu cự ống kính lên khoảng 1,6x hoặc 2,0x. Tính năng này có thể giảm rung máy do có tốc độ màn trập nhanh hơn so với khi bạn sử dụng zoom (kể cả zoom số) với cùng hệ số zoom.



- Nhấn nút [MENU], chọn [Zoom số] trên tab [📷], rồi chọn tùy chọn mong muốn (📖29).
- Hiện thị xem được phóng to và hệ số zoom hiển thị trên màn hình.



- Tốc độ màn trập có thể tương đương khi bạn di chuyển cần gạt zoom hoàn toàn về phía [📷] để chụp xa tối đa, và khi bạn phóng to chủ thể đến cùng một kích thước theo bước 2 trong phần "Phóng to lại gần chủ thể (Zoom số)" (📖39).

## Thay đổi chế độ khung lấy nét

► Ảnh ► Phim

Thay đổi chế độ khung lấy nét (lấy nét tự động) để phù hợp với điều kiện chụp như sau.



- Nhấn nút [MENU], chọn [Khung lấy nét] trên tab [📷], rồi chọn tùy chọn mong muốn (📖29).

## Trung tâm

► Ảnh ► Phim

Một khung lấy nét hiển thị ở trung tâm. Có thể lấy nét chính xác.



- Nếu máy ảnh không thể lấy nét khi bạn nhấn nửa chừng nút chụp, khung lấy nét màu vàng sẽ hiển thị cùng với [!].



- Để giảm cỡ khung AF, nhấn nút [MENU] và đặt [Cỡ khung AF] trên tab [📷] thành [Nhỏ] (📖29).
- Cỡ khung lấy nét được đặt thành [Bình thường] khi bạn sử dụng zoom số (📖39) hoặc bộ chuyển tele số (📖77) và ở chế độ lấy nét chính tay (📖75).
- Để bố cục ảnh với chủ thể nằm ở vị trí bên lề hoặc góc, trước tiên hướng máy ảnh để chủ thể nằm trong khung lấy nét, rồi nhấn nửa chừng nút chụp. Trong khi vẫn tiếp tục nhấn giữ nửa chừng nút chụp, bạn có thể bố cục ảnh lại như mong muốn, rồi nhấn hoàn toàn nút chụp xuống (Khóa lấy nét).

## Lấy nét AiAF

► Ảnh ► Phim

- Nhận diện khuôn mặt người, rồi đặt lấy nét, phơi sáng (chỉ dành cho đo sáng toàn khung ảnh) và cân bằng trắng (chỉ dành cho [WB]).
- Sau khi bạn hướng máy ảnh về phía chủ thể, khung màu trắng sẽ hiển thị xung quanh khuôn mặt người được máy ảnh xác định là chủ thể chính và có tối đa hai khung màu xám hiển thị xung quanh các khuôn mặt được nhận diện khác.
- Khi máy ảnh phát hiện chủ thể chuyển động, các khung sẽ di chuyển theo chủ thể trong phạm vi nhất định.
- Sau khi bạn nhấn nửa chừng nút chụp, có tối đa chín khung màu xanh lá cây hiển thị xung quanh các khuôn mặt được lấy nét.

Trước khi sử dụng

Hướng dẫn cơ bản

Hướng dẫn chuyên sâu

Thông tin cơ bản về máy ảnh

Chế độ tự động /  
Chế độ bán tự động

Chế độ chụp khác

Chế độ P

Chế độ Tv, Av và M

Chế độ xem lại

Tính năng không dây

Menu thiết lập

Phụ kiện

Phụ lục

Chỉ mục

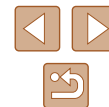



- Nếu máy ảnh không nhận diện được khuôn mặt hoặc chỉ hiển thị khung màu xám (không có khung màu trắng), có tối đa chín khung màu xanh lá cây hiển thị trong các khu vực được lấy nét khi bạn nhấn nửa chừng nút chụp.
- Khi đặt lấy nét Servo (📖79) thành [Bật], nếu máy ảnh không nhận diện được khuôn mặt, khung lấy nét sẽ hiển thị ở trung tâm màn hình khi nhấn nửa chừng nút chụp.
- Ví dụ về khuôn mặt không thể nhận diện được:
  - Chủ thể ở quá xa hoặc quá gần
  - Chủ thể quá tối hoặc quá sáng
  - Khuôn mặt nhìn nghiêng, hơi chếch góc hoặc bị che khuất một phần
- Máy ảnh có thể nhận diện sai các chủ thể không phải người thành khuôn mặt.
- Nếu máy ảnh không thể lấy nét khi bạn nhấn nửa chừng nút chụp, sẽ không có khung lấy nét nào hiển thị.



- Khi phát hiện chủ thể, máy ảnh phát ra tiếng bíp và khung [☑] hiển thị. Ngay cả khi chủ thể di chuyển, máy ảnh sẽ tiếp tục di chuyển theo chủ thể trong phạm vi nhất định.
- Nếu không phát hiện được chủ thể nào, khung [☐] sẽ hiển thị.
- Để hủy theo dõi, nhấn lại nút [◀].

### 3 Chụp.

- Nhấn nửa chừng nút chụp. Khung [☑] đổi thành [☐] màu xanh da trời, di chuyển theo chủ thể khi máy ảnh tiếp tục điều chỉnh lấy nét và phơi sáng (Lấy nét Servo) (📖79).
- Nhấn hoàn toàn nút chụp xuống để chụp.
- Ngay cả sau khi chụp, khung [☑] vẫn hiển thị và máy ảnh tiếp tục theo dõi chủ thể.

## Chọn chủ thể để lấy nét (Lấy nét động)

▶ Ảnh ▶ Phim

Chụp sau khi chọn chủ thể để lấy nét như sau.

### 1 Chọn [Lấy nét động].

- Thực hiện theo các bước trong phần “Thay đổi chế độ khung lấy nét” (📖77) để chọn [Lấy nét động].
- Khung [☑] hiển thị ở trung tâm màn hình.



### 2 Chọn chủ thể để lấy nét.

- Hướng máy ảnh sao cho khung [☑] đặt ở chủ thể mong muốn, rồi nhấn nút [▶].



- [Lấy nét Servo] (📖79) được đặt thành [Bật] và không thể thay đổi.
- Việc theo dõi có thể không thực hiện được khi chủ thể quá nhỏ hoặc di chuyển quá nhanh, hay khi màu sắc hoặc độ sáng của chủ thể và nền tương tự nhau.
- Không thể sử dụng [👉].



- Ngay cả khi không nhấn nút [▶], máy ảnh cũng có thể nhận diện chủ thể khi bạn nhấn nửa chừng nút chụp. Sau khi chụp, khung [☑] hiển thị ở trung tâm màn hình.
- Khi chụp ở chế độ [MF] (📖75), nhấn và giữ nút [▶] ít nhất một giây.
- Nếu đặt [Face ID] thành [Bật], tên sẽ không hiển thị khi nhận diện được những người đã đăng ký, nhưng sẽ được ghi trong ảnh (📖45). Tuy nhiên, khi bạn chọn người đã đăng ký làm chủ thể, tên sẽ hiển thị.

Trước khi sử dụng

Hướng dẫn cơ bản

Hướng dẫn chuyên sâu

Thông tin cơ bản về máy ảnh

Chế độ tự động /  
Chế độ bán tự động

Chế độ chụp khác

Chế độ P

Chế độ Tv, Av và M

Chế độ xem lại

Tính năng không dây

Menu thiết lập

Phụ kiện

Phụ lục

Chỉ mục



## Chụp với lấy nét Servo

► Ảnh ► Phim

Chế độ này giúp bạn không bỏ lỡ chụp ảnh chủ thể chuyển động, bạn chỉ cần nhấn nửa chừng nút chụp, máy ảnh sẽ tiếp tục lấy nét trên chủ thể và điều chỉnh phơi sáng.



### 1 Định cấu hình thiết lập.

- Nhấn nút [MENU], chọn [Lấy nét Servo] trên tab [📷], rồi chọn [Bật] (📖29).

### 2 Lấy nét.

- Khi bạn nhấn nửa chừng nút chụp, lấy nét và phơi sáng được duy trì tại vị trí hiển thị khung lấy nét màu xanh da trời.



- Lấy nét có thể không thực hiện được trong một số điều kiện chụp.
- Trong điều kiện ánh sáng yếu, khi bạn nhấn nửa chừng nút chụp, lấy nét Servo có thể không kích hoạt được (khung lấy nét có thể không chuyển sang màu xanh da trời). Trong trường hợp này, lấy nét và phơi sáng sẽ đặt theo chế độ khung lấy nét chỉ định.
- Nếu không thể thu được phơi sáng tối ưu, tốc độ màn trập và giá trị khẩu độ sẽ hiển thị bằng màu cam. Nhấn nút chụp, rồi nhấn lại nửa chừng nút chụp.
- Không thể chụp với chức năng khóa nét.
- Không thể sử dụng khi chụp hẹn giờ (📖43).

## Thay đổi thiết lập lấy nét

► Ảnh ► Phim

Máy ảnh không ngừng lấy nét chủ thể ngay cả khi bạn không nhấn nút chụp. Tuy nhiên, bạn cũng có thể thay đổi thao tác mặc định này bằng cách cài đặt máy lấy nét sau khi nhấn nửa chừng nút chụp.



- Nhấn nút [MENU], chọn [Lấy nét liên tục] trên tab [📷], rồi chọn [Tắt] (📖29).

Bật	Giúp bạn không bỏ lỡ cơ hội chụp ảnh bất ngờ, do máy ảnh không ngừng lấy nét chủ thể cho đến khi bạn nhấn nửa chừng nút chụp.
Tắt	Tiết kiệm nguồn pin, do máy ảnh không thường xuyên lấy nét.

Trước khi sử dụng

Hướng dẫn cơ bản

Hướng dẫn chuyên sâu

Thông tin cơ bản về máy ảnh

Chế độ tự động /  
Chế độ bán tự động

Chế độ chụp khác

Chế độ P

Chế độ Tv, Av và M

Chế độ xem lại

Tính năng không dây

Menu thiết lập

Phụ kiện

Phụ lục

Chỉ mục



## Chụp với khóa nét

► Ảnh ► Phim

Lấy nét có thể được khóa. Sau khi bạn khóa lấy nét, vị trí lấy nét sẽ không thay đổi ngay cả khi bạn bỏ ngón tay ra khỏi nút chụp.

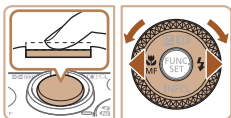

### 1 Khóa lấy nét.

- Trong khi nhấn nửa chừng nút chụp, nhấn nút [AF-ON].
- Lấy nét được khóa, [MF] và thang đo MF sẽ hiển thị.
- Để mở khóa lấy nét, sau khi nhả nút chụp, nhấn lại nút [AF-ON], rồi chọn [AF] (nhấn các nút [◀][▶] hoặc xoay nút xoay [◂]).

### 2 Bỏ cục ảnh và chụp.

## Chụp liên tục trong khi máy ảnh vẫn giữ lấy nét chủ thể

► Ảnh ► Phim

Chụp liên tục trong khi máy ảnh vẫn giữ lấy nét. Để tìm hiểu thông tin chi tiết về tốc độ chụp liên tục, tham khảo phần “Chụp” (📖182).



### 1 Định cấu hình thiết lập.

- Nhấn nút [MENU], chọn [ ] trong menu, rồi chọn [ ] (📖28).
- Khi thiết lập hoàn tất, [ ] hiển thị.

### 2 Chụp.

- Giữ nút chụp nhấn xuống hoàn toàn để chụp liên tục.
- Ảnh sẽ được tập hợp thành nhóm để quản lý (📖92)



- Trong chế độ [ ] (📖59), chế độ lấy nét chính tay (📖75) hoặc khi bật khóa phơi sáng (📖80), biểu tượng [ ] sẽ đổi thành [ ].
- Không thể sử dụng với chụp hẹn giờ (📖43).
- Tùy thuộc vào điều kiện chụp, thiết lập máy ảnh và vị trí zoom, quá trình chụp có thể bị dừng trong giây lát hoặc tốc độ chụp liên tục bị chậm lại.
- Khi chụp nhiều ảnh hơn, tốc độ chụp có thể chậm lại.
- Tốc độ chụp có thể chậm lại nếu đèn flash đánh sáng.
- Không sử dụng được tính năng chụp liên tục trong chế độ [ ] tự động (📖40), ngay cả khi chọn [ ].

Trước khi sử dụng

Hướng dẫn cơ bản

Hướng dẫn chuyên sâu

Thông tin cơ bản về máy ảnh

Chế độ tự động /  
Chế độ bán tự động

Chế độ chụp khác

Chế độ P

Chế độ Tv, Av và M

Chế độ xem lại

Tính năng không dây

Menu thiết lập

Phụ kiện

Phụ lục

Chỉ mục



# Flash

## Thay đổi chế độ flash

► Ảnh ► Phim

Bạn có thể thay đổi chế độ flash để phù hợp với cảnh chụp. Để tìm hiểu thông tin chi tiết về phạm vi flash, tham khảo phần “Flash” (181).

### 1 Mở flash.

- Di chuyển công tắc [🔚].

### 2 Định cấu hình thiết lập.

- Nhấn nút [▶], chọn một chế độ flash (nhấn các nút [◀][▶] hoặc xoay nút xoay [🌀]), rồi nhấn nút [⊙].
- Tùy chọn bạn đã định cấu hình sẽ hiển thị.



- Không thể truy cập màn hình thiết lập bằng cách nhấn nút [▶] khi đèn flash đang hạ xuống. Di chuyển công tắc [🔚] để mở flash, rồi định cấu hình thiết lập.

## Tự động

Tự động đánh sáng trong điều kiện ánh sáng yếu.

## Bật

Đánh sáng ở mỗi lần chụp.

## Đồng bộ chậm

Đánh sáng để chiếu sáng chủ thể chính (ví dụ người) và chụp ở tốc độ màn trập chậm hơn để chiếu sáng hậu cảnh ngoài phạm vi flash.



- Ở chế độ [🔚], gắn máy ảnh lên chân máy hoặc thực hiện các biện pháp khác để giữ vững máy và tránh rung máy. Ngoài ra, bạn nên đặt [Chống rung] thành [Tắt] khi sử dụng chân máy hoặc các biện pháp khác để giữ vững máy (183).
- Ở chế độ [🔚], ngay cả sau khi đèn flash đánh sáng, đảm bảo rằng chủ thể chính không di chuyển cho đến khi tiếng màn trập kết thúc.

## Tắt

Để chụp không có flash.



- Khi rung máy, hoặc trong điều kiện ánh sáng yếu, nếu biểu tượng [🌀] nhấp nháy hiển thị khi bạn nhấn nửa chừng nút chụp, gắn máy ảnh lên chân máy hoặc thực hiện các biện pháp khác để giữ vững máy.

Trước khi sử dụng

Hướng dẫn cơ bản

Hướng dẫn chuyên sâu

Thông tin cơ bản về máy ảnh

Chế độ tự động /  
Chế độ bán tự động

Chế độ chụp khác

Chế độ P

Chế độ Tv, Av và M

Chế độ xem lại

Tính năng không dây

Menu thiết lập

Phụ kiện

Phụ lục

Chỉ mục



## Điều chỉnh bù trừ phơi sáng flash

► Ảnh ► Phim

Cũng như bù trừ phơi sáng thông thường (📖71), bạn có thể điều chỉnh phơi sáng flash trong phạm vi -2 đến +2 điểm dừng, với mức tăng 1/3 điểm dừng.



- Nhấn nút [📷], chọn [1/3] trong menu, rồi điều chỉnh thiết lập bằng cách nhấn các nút [▲][▼] hoặc xoay nút xoay [🌀] (📖28).
- Mức hiệu chỉnh bạn đã chỉ định sẽ hiển thị.



- Khi phát hiện khả năng dư sáng, máy ảnh sẽ tự động điều chỉnh tốc độ màn trập hoặc giá trị khẩu độ trong lúc chụp với flash để giảm thiểu vùng bị lóa và chụp ở mức phơi sáng tối ưu. Tuy nhiên, bạn có thể tắt điều chỉnh tự động tốc độ màn trập và giá trị khẩu độ bằng cách truy cập MENU (📖29) và chọn tab [📷] > [Thiết lập flash] > [FE an toàn] > [Tắt].
- Bạn cũng có thể định cấu hình bù trừ phơi sáng flash bằng cách truy cập MENU (📖29) và chọn tab [📷] > [Thiết lập flash] > [Bù sáng Flash].
- Bạn cũng có thể truy cập màn hình MENU [Thiết lập flash] (📖29) khi đã bật flash bằng cách nhấn nút [▶] và lập tức nhấn nút [MENU].

## Chụp với khóa phơi sáng flash

► Ảnh ► Phim

Tương tự như khóa phơi sáng (📖71), bạn có thể khóa phơi sáng cho ảnh dùng flash.



### 1 Nâng đèn flash và đặt flash thành [📷] (📖81).

### 2 Khóa phơi sáng flash.

- Hướng máy ảnh vào chủ thể để chụp với mức phơi sáng đã khóa. Trong khi nhấn nửa chừng nút chụp, nhấn nút [▲].
- Đèn flash đánh sáng và khi [✖] hiển thị, mức công suất flash được lưu lại.
- Để mở khóa phơi sáng flash, nhấn nút chụp và nhấn lại nút [▲]. Trong trường hợp này, [✖] sẽ không hiển thị nữa.

### 3 Bỏ cục ảnh và chụp.

- Sau mỗi lần chụp, khóa phơi sáng flash được mở và [✖] sẽ không hiển thị nữa.



- FE: Flash Exposure (Phơi sáng flash)

Trước khi sử dụng

Hướng dẫn cơ bản

Hướng dẫn chuyên sâu

Thông tin cơ bản về máy ảnh

Chế độ tự động /  
Chế độ bán tự động

Chế độ chụp khác

Chế độ P

Chế độ Tv, Av và M

Chế độ xem lại

Tính năng không dây

Menu thiết lập

Phụ kiện

Phụ lục

Chỉ mục



## Thiết lập khác

### Thay đổi tỷ lệ nén (Chất lượng ảnh)

► Ảnh ► Phim

Với hai tỷ lệ nén: [S] (Cực đẹp) và [L] (Đẹp), thực hiện các cách sau để chọn. Để tìm hiểu hướng dẫn về số lượng ảnh ở mỗi tỷ lệ nén có thể lưu trên thẻ nhớ, tham khảo phần “Ghi” (📖182).



- Nhấn nút [📷], chọn [L] trong menu và chọn tùy chọn mong muốn (📖28).

### Thay đổi cài đặt chống rung

► Ảnh ► Phim

Bạn có thể đặt hệ thống ổn định hình ảnh chỉ bật khi chụp ảnh.



- Thực hiện theo các bước 1 – 2 trong phần “Tắt hệ thống ổn định hình ảnh” (📖53) và chọn [Chỉ chụp].



- Nếu hệ thống ổn định hình ảnh không thể chống rung máy, gắn máy ảnh lên chân máy hoặc thực hiện các biện pháp khác để giữ vững máy. Trong trường hợp này, đặt [Chống rung] thành [Tắt].
- Thiết lập được tự động thay đổi thành [Liên tục] để ghi phim.

Trước khi sử dụng

Hướng dẫn cơ bản

Hướng dẫn chuyên sâu

Thông tin cơ bản về máy ảnh

Chế độ tự động /  
Chế độ bán tự động

Chế độ chụp khác

Chế độ P

Chế độ Tv, Av và M

Chế độ xem lại

Tính năng không dây

Menu thiết lập

Phụ kiện

Phụ lục

Chỉ mục

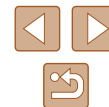

## Chế độ Tv, Av và M

Chụp ảnh thông minh hơn, tinh tế hơn và tùy chỉnh máy ảnh cho kiểu chụp của bạn

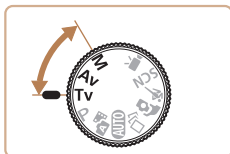

- Các hướng dẫn trong chương này áp dụng cho máy ảnh được thiết lập ở chế độ tương ứng.

## Tốc độ màn trập cụ thể (Chế độ [Tv])

► Ảnh ► Phim

Thiết lập tốc độ màn trập trước khi chụp theo quy trình bên dưới. Máy ảnh tự động điều chỉnh giá trị khẩu độ phù hợp với tốc độ màn trập.

Để tìm hiểu về tốc độ màn trập có thể thiết lập, tham khảo phần “Màn trập” (📖181).

### 1 Vào chế độ [Tv].

- Đặt nút xoay chế độ thành [Tv].

### 2 Thiết lập tốc độ màn trập.

- Xoay nút xoay [🔘] để thiết lập tốc độ màn trập.



- Trong các điều kiện yêu cầu tốc độ màn trập chậm hơn, máy sẽ ngừng trong giây lát trước khi bạn có thể chụp lại để xử lý giảm nhiễu hạt.
- Khi chụp tốc độ chậm và sử dụng chân máy, bạn nên đặt [Chống rung] thành [Tắt] (📖83).
- Tốc độ màn trập tối đa với đèn flash được thiết lập là 1/2000 giây. Nếu bạn chỉ định tốc độ nhanh hơn, máy ảnh sẽ tự động thiết lập lại tốc độ thành 1/2000 giây trước khi chụp.
- Với tốc độ màn trập là 1,3 giây trở xuống, tốc độ ISO là [80] và không thể thay đổi.
- Hiện thị giá trị khẩu độ màu cam khi nhấn nửa chừng nút chụp cho biết vẫn chưa thu được phơi sáng tối ưu. Điều chỉnh tốc độ màn trập cho đến khi giá trị khẩu độ hiển thị thành màu trắng hoặc sử dụng mức an toàn (📖85).



- [Tv]: Giá trị thời gian

Trước khi sử dụng

Hướng dẫn cơ bản

Hướng dẫn chuyên sâu

Thông tin cơ bản về máy ảnh

Chế độ tự động /  
Chế độ bán tự động

Chế độ chụp khác

Chế độ P

Chế độ Tv, Av và M

Chế độ xem lại

Tính năng không dây

Menu thiết lập

Phụ kiện

Phụ lục

Chỉ mục



## Giá trị khẩu độ cụ thể (Chế độ [Av])

► Ảnh ► Phim

Thiết lập giá trị khẩu độ ưa thích trước khi chụp như sau. Máy ảnh tự động điều chỉnh tốc độ màn trập phù hợp với giá trị khẩu độ. Để tìm hiểu về giá trị khẩu độ có thể thiết lập, tham khảo phần “Khẩu độ” (📖181).

### 1 Vào chế độ [Av].

- Đặt nút xoay chế độ thành [Av].



### 2 Thiết lập giá trị khẩu độ.

- Xoay nút xoay [◉] để thiết lập giá trị khẩu độ.



- Hiện thị tốc độ màn trập độ màu cam khi nhấn nửa chừng nút chụp cho biết vẫn chưa thu được phơi sáng tối ưu. Điều chỉnh giá trị khẩu độ cho đến khi tốc độ màn trập hiển thị thành màu trắng hoặc sử dụng mức an toàn (tham khảo bên dưới).



- [Av]: Giá trị khẩu độ (kích cỡ độ mở của lá khẩu ống kính)
- Trong chế độ [Tv] và [Av], nhấn nút [MENU] và đặt [Mức an toàn] trên tab [📷] thành [Bật] (📖29), máy ảnh sẽ tự động điều chỉnh tốc độ màn trập và giá trị khẩu độ khi có vấn đề với phơi sáng, để có thể chụp tại mức phơi sáng chuẩn. Tuy nhiên, mức an toàn sẽ tắt khi đèn flash đánh sáng.

## Tốc độ màn trập và giá trị khẩu độ cụ thể (Chế độ [M])

► Ảnh ► Phim

Thực hiện theo hướng dẫn bên dưới trước khi chụp để thiết lập tốc độ màn trập và giá trị khẩu độ để đạt phơi sáng mong muốn.

Để tìm hiểu về tốc độ màn trập và giá trị khẩu độ có thể thiết lập, tham khảo phần “Màn trập” (📖181) và “Khẩu độ” (📖181).

### 1 Vào chế độ [M].

- Đặt nút xoay chế độ thành [M].

### 2 Định cấu hình thiết lập.

- Nhấn nút [▲], chọn điều chỉnh tốc độ màn trập (1) hoặc giá trị khẩu độ (2) và xoay nút xoay [◉] để chỉ định giá trị.
- Kim đo sáng (4) dựa trên giá trị chỉ định sẽ hiển thị trên thang đo sáng để đối chiếu với mức phơi sáng tối ưu (3).
- Kim đo sáng sẽ hiển thị màu cam khi sự chênh lệch phơi sáng tối ưu vượt mức 2 điểm dừng.

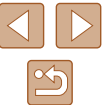
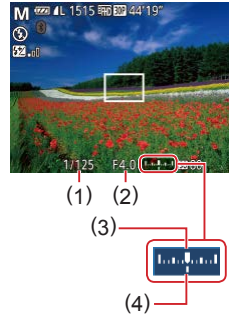

Trước khi sử dụng

Hướng dẫn cơ bản

Hướng dẫn chuyên sâu

Thông tin cơ bản về máy ảnh

Chế độ tự động /  
Chế độ bán tự động

Chế độ chụp khác

Chế độ P

Chế độ Tv, Av và M

Chế độ xem lại

Tính năng không dây

Menu thiết lập

Phụ kiện

Phụ lục

Chỉ mục



- Sau khi thiết lập tốc độ màn trập và giá trị khẩu độ, mức phơi sáng có thể sẽ thay đổi nếu bạn điều chỉnh zoom hoặc bố cục lại ảnh.
- Độ sáng màn hình có thể thay đổi tùy theo tốc độ màn trập và giá trị khẩu độ được chỉ định. Tuy nhiên, độ sáng màn hình sẽ không thay đổi khi bật đèn flash và đặt thành chế độ [F].
- Để tự động điều chỉnh thiết lập bạn không chọn ở bước 2 (dù là tốc độ màn trập hay giá trị khẩu độ) nhằm đạt phơi sáng tối ưu, giữ nửa chừng nút chụp và nhấn nút [▲]. Lưu ý rằng phơi sáng tối ưu có thể sẽ không phù hợp với một số thiết lập.
- Với tốc độ màn trập là 1,3 giây trở xuống, tốc độ ISO là [80] và không thể thay đổi.
- Không sử dụng được chế độ tự động [L] trong chế độ [M].



- [M]: Chính tay
- Việc tính toán mức phơi sáng tối ưu dựa trên phương pháp đo sáng chỉ định (📖71).

## Điều chỉnh công suất flash

► Ảnh ► Phim

Bạn có thể chọn ba mức đèn flash trong chế độ [M].

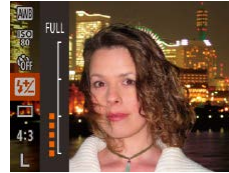

### 1 Vào chế độ [M].

- Đặt nút xoay chế độ thành [M].

### 2 Định cấu hình thiết lập.

- Nhấn nút [ⓘ], chọn [F] trong menu, rồi điều chỉnh thiết lập bằng cách nhấn các nút [▲][▼] hoặc xoay nút xoay [🌀] (📖28).
- Khi quy trình thiết lập hoàn tất, mức công suất flash hiển thị.  
[F] [🔆]: Tối thiểu, [F] [🔆]: Trung bình, [F] [🔆]: Tối đa



- Bạn cũng có thể thiết lập mức flash bằng cách truy cập MENU (📖29) và chọn tab [📷] > [Thiết lập flash] > [Công suất Flash].
- Bạn cũng có thể thiết lập mức flash ở chế độ [Tv] hoặc [Av] bằng cách truy cập MENU (📖29) và chọn tab [📷] > [Thiết lập flash] > [Chế độ Flash] > [Chính tay].
- Bạn cũng có thể truy cập màn hình MENU [Thiết lập flash] (📖29) khi đã bật flash bằng cách nhấn nút [▶] và lập tức nhấn nút [MENU].

Trước khi sử dụng

Hướng dẫn cơ bản

Hướng dẫn chuyên sâu

Thông tin cơ bản về máy ảnh

Chế độ tự động /  
Chế độ bán tự động

Chế độ chụp khác

Chế độ P

Chế độ Tv, Av và M

Chế độ xem lại

Tính năng không dây

Menu thiết lập

Phụ kiện

Phụ lục

Chỉ mục



## Chế độ xem lại

Xem lại ảnh, duyệt hoặc chỉnh sửa ảnh bằng nhiều cách thú vị

- Để thực hiện các thao tác này trên máy ảnh, nhấn nút [▶] để vào chế độ xem lại.



- Chức năng xem lại hoặc chỉnh sửa có thể không thực hiện được đối với những ảnh bị đổi tên hay chỉnh sửa trên máy tính hoặc được lấy từ máy ảnh khác.

## Xem

▶ Ảnh ▶ Phim

Sau khi chụp ảnh hoặc quay phim, bạn có thể xem lại trên màn hình như sau.

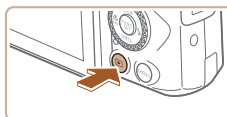

### 1 Vào chế độ xem lại.

- Nhấn nút [▶].
- Ảnh cuối cùng sẽ hiển thị.



### 2 Chọn ảnh.

- Để xem ảnh trước, nhấn nút [◀] hoặc xoay nút xoay [⦿] ngược chiều kim đồng hồ. Để xem ảnh sau, nhấn nút [▶] hoặc xoay nút xoay [⦿] theo chiều kim đồng hồ.
- Nhấn và giữ các nút [◀][▶] để duyệt nhanh ảnh.

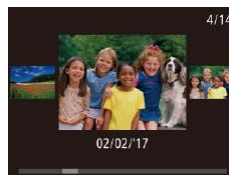

- Để truy cập màn hình này (Chế độ hiển thị cuộn), xoay nhanh nút xoay [⦿]. Ở chế độ này, xoay nút xoay [⦿] để duyệt ảnh.
- Để quay trở lại hiển thị từng ảnh, nhấn nút [⦿].
- Để duyệt ảnh được sắp xếp theo ngày chụp, nhấn các nút [▲][▼] trong chế độ hiển thị cuộn.

Trước khi sử dụng

Hướng dẫn cơ bản

Hướng dẫn chuyên sâu

Thông tin cơ bản về máy ảnh

Chế độ tự động /  
Chế độ bán tự động

Chế độ chụp khác

Chế độ P

Chế độ Tv, Av và M

Chế độ xem lại

Tính năng không dây

Menu thiết lập

Phụ kiện

Phụ lục

Chỉ mục



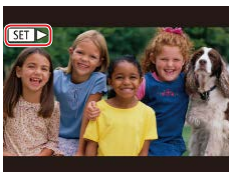

- Phim được đánh dấu bằng biểu tượng [SET ▶]. Để xem phim, chuyển sang bước 3.

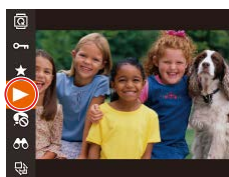

### 3 Xem phim.

- Để bắt đầu xem lại, nhấn nút [⏮], chọn [▶] (nhấn các nút [▲][▼] hoặc xoay nút xoay [⏸]), rồi nhấn lại nút [⏮].



(1)

### 4 Điều chỉnh âm lượng.

- Nhấn các nút [▲][▼] để điều chỉnh âm lượng.
- Ngay cả khi thang đo âm lượng (1) thôi hiển thị, bạn cũng có thể điều chỉnh âm lượng bằng cách nhấn các nút [▲][▼].

### 5 Tạm dừng xem lại.

- Để tạm dừng hoặc tiếp tục xem lại, nhấn nút [⏮].
- Sau khi phim kết thúc, biểu tượng [SET ▶] hiển thị.



- Để chuyển từ chế độ xem lại sang chế độ chụp, nhấn nửa chừng nút chụp.
- Để tắt Hiển thị cuộn, chọn MENU (📖29) > tab [▶] > [Hiển thị cuộn] > [Tắt].
- Để hiển thị ảnh gần đây nhất khi vào chế độ xem lại, chọn MENU (📖29) > tab [▶] > [Tiếp tục lại] > [Ảnh cuối].
- Để thay đổi hiệu ứng chuyển tiếp giữa các ảnh, truy cập MENU (📖29) và chọn hiệu ứng mong muốn trên tab [▶] > [H/ứng chuyển].

## Chuyển chế độ hiển thị

▶ Ảnh ▶ Phim

Nhấn nút [▼] để xem thông tin khác trên màn hình hoặc để ẩn thông tin. Để tìm hiểu chi tiết về thông tin hiển thị, tham khảo phần “Xem lại (Hiển thị thông tin chi tiết)” (📖171).

	Không hiển thị thông tin
	Hiển thị thông tin đơn giản
	Hiển thị thông tin chi tiết
	Hiển thị thông tin GPS

Trước khi sử dụng

Hướng dẫn cơ bản

Hướng dẫn chuyên sâu

Thông tin cơ bản về máy ảnh

Chế độ tự động /  
Chế độ bán tự động

Chế độ chụp khác

Chế độ P

Chế độ Tv, Av và M

Chế độ xem lại

Tính năng không dây

Menu thiết lập

Phụ kiện

Phụ lục

Chỉ mục



## Cảnh báo dư sáng (đối với vùng sáng trong ảnh)

► Ảnh ► Phim

Trong chế độ hiển thị thông tin chi tiết, các vùng sáng bị lóa trong ảnh sẽ nhấp nháy trên màn hình (📖88).

## Biểu đồ

► Ảnh ► Phim

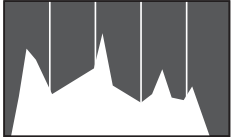

- Biểu đồ trong chế độ hiển thị thông tin chi tiết (📖88) là biểu đồ thể hiện phân phối độ sáng trong ảnh. Trục ngang thể hiện mức độ sáng và trục dọc thể hiện phân phối sáng ở từng mức độ. Xem biểu đồ giúp kiểm tra phơi sáng.

## Hiển thị thông tin GPS

► Ảnh ► Phim



- Ảnh và phim được ghi có thể được định vị sử dụng thông tin GPS (như vĩ độ, kinh độ và độ cao) từ smartphone đã bật Bluetooth (📖136). Bạn có thể xem lại các thông tin này trong hiển thị thông tin GPS.
- Vĩ độ, kinh độ, độ cao và UTC (ngày giờ chụp) được liệt kê từ trên xuống dưới.



- Màn hình thông tin GPS sẽ không hiển thị trên ảnh thiếu thông tin này.
- Đối với các mục không sẵn có trên smartphone hoặc ghi không chính xác, biểu tượng [---] hiển thị thay cho các giá trị số.



- UTC: Giờ quốc tế phối hợp, tương tự như giờ chuẩn GMT

## Xem phim ngắn được ghi trong chế độ ảnh sáng tạo (Phim Ảnh sáng tạo)

► Ảnh ► Phim

Xem lại phim Ảnh sáng tạo được ghi trong chế độ [📷] (📖56).



### 1 Chọn phim.

- Nhấn nút [MENU] và chọn [Phát phim Ảnh sáng tạo] trên tab [📷] (📖29).

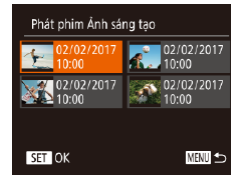

### 2 Xem phim.

- Chọn một phim và nhấn nút [🔍] để xem.

Trước khi sử dụng

Hướng dẫn cơ bản

Hướng dẫn chuyên sâu

Thông tin cơ bản về máy ảnh

Chế độ tự động /  
Chế độ bán tự động

Chế độ chụp khác

Chế độ P

Chế độ Tv, Av và M

Chế độ xem lại

Tính năng không dây

Menu thiết lập

Phụ kiện

Phụ lục

Chỉ mục

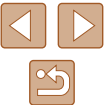

## Xem phim ngắn được tạo khi chụp ảnh (Phim digest)

► Ảnh ► Phim

Xem phim digest được ghi tự động trong chế độ [SET] (📖35) vào ngày chụp ảnh như sau.



### 1 Chọn ảnh.

- Nhấn các nút [◀][▶] hoặc xoay nút xoay [🌀] để chọn ảnh gắn với biểu tượng [SET] 📷.

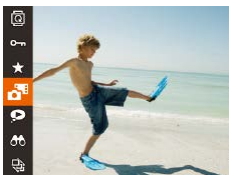

### 2 Xem phim digest.

- Nhấn nút [📷], rồi chọn [📷] trong menu (📖28).
- Phim digest được ghi tự động vào ngày chụp ảnh sẽ được xem lại từ đầu.



- Khi bạn sử dụng máy ảnh đã tắt hiển thị thông tin, sau một lát, biểu tượng [SET] 📷 sẽ không còn hiển thị (📖88).

## Xem theo ngày

Có thể xem phim digest theo ngày.



### 1 Chọn phim.

- Nhấn nút [MENU], chọn [Liệt kê/xem phim digest] trên tab [▶], rồi chọn ngày (📖29).

### 2 Xem phim.

- Nhấn nút [📷] để bắt đầu xem lại.

## Kiểm tra người được nhận diện trong Face ID

► Ảnh ► Phim

Nếu bạn chuyển máy ảnh sang chế độ hiển thị thông tin đơn giản (📖88), tên của tối đa năm người được nhận diện đã đăng ký trong Face ID (📖45) sẽ hiển thị.



- Nhấn nút [▼] nhiều lần đến khi màn hình thông tin đơn giản bật, sau đó nhấn các nút [◀][▶] hoặc xoay nút xoay [🌀] để chọn ảnh.
- Tên sẽ hiển thị trên người được nhận diện.



- Nếu không muốn hiển thị tên trên ảnh chụp sử dụng Face ID, chọn MENU (📖29) > tab [▶] > [Th/tin Face ID] > [Tên hiển thị] > [Tắt].

Trước khi sử dụng

Hướng dẫn cơ bản

Hướng dẫn chuyên sâu

Thông tin cơ bản về máy ảnh

Chế độ tự động /  
Chế độ bán tự động

Chế độ chụp khác

Chế độ P

Chế độ Tv, Av và M

Chế độ xem lại

Tính năng không dây

Menu thiết lập

Phụ kiện

Phụ lục

Chỉ mục



## Duyệt và lọc ảnh

### Xác định vị trí ảnh trong bảng kê

► Ảnh ► Phim

Bạn có thể nhanh chóng tìm thấy ảnh bằng cách hiển thị nhiều ảnh trong bảng kê.

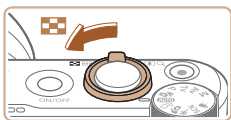

#### 1 Hiển thị ảnh trong bảng kê.

- Di chuyển cần gạt zoom về phía [Q] để hiển thị ảnh trong bảng kê. Di chuyển lại cần gạt sẽ tăng số lượng ảnh hiển thị.
- Để hiển thị ít ảnh hơn, di chuyển cần gạt zoom về phía [Q]. Mỗi lần bạn di chuyển cần gạt sẽ có ít ảnh hiển thị hơn.



#### 2 Chọn ảnh.

- Xoay nút xoay [L] để cuộn ảnh.
- Nhấn các nút [▲][▼][◀][▶] để chọn ảnh.
- Khung màu cam hiển thị xung quanh ảnh đã chọn.
- Nhấn nút [M] để xem ảnh đã chọn ở chế độ hiển thị từng ảnh.



- Để tắt hiệu ứng 3D (hiển thị khi bạn giữ các nút [▲][▼] hoặc xoay nhanh nút xoay [L]), chọn MENU (29) > tab [▶] > [H/ứng d/mục] > [Tắt].

## Tìm kiếm ảnh phù hợp với điều kiện được chỉ định

► Ảnh ► Phim

Nhanh chóng tìm thấy ảnh mong muốn trên thẻ nhớ bằng cách lọc hiển thị ảnh theo điều kiện chỉ định. Bạn cũng có thể chống xóa (96) hoặc xóa (98) tất cả ảnh này cùng lúc.

Tên	Hiển thị ảnh của người đã đăng ký (46).
Người	Hiển thị ảnh với khuôn mặt được nhận diện.
Ngày chụp	Hiển thị ảnh chụp theo ngày cụ thể.
Ưu thích	Hiển thị ảnh được đánh dấu ưa thích (101).
Ảnh/Phim	Hiển thị ảnh, phim hoặc phim được quay trong chế độ [A] (35).

#### 1 Chọn điều kiện tìm kiếm.

- Nhấn nút [M], chọn [A] trong menu, rồi chọn điều kiện (28).
- Khi đã chọn [L], [M] hoặc [A], chọn điều kiện bằng cách nhấn các nút [▲][▼][◀][▶] trên màn hình hiển thị, rồi nhấn nút [M].

#### 2 Xem ảnh được lọc.

- Ảnh phù hợp với các điều kiện của bạn sẽ hiển thị trong khung màu vàng. Để chỉ xem những ảnh này, nhấn các nút [◀][▶] hoặc xoay nút xoay [L].
- Để hủy hiển thị lọc, chọn [A] ở bước 1.

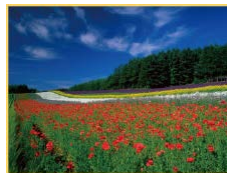

- Khi máy ảnh phát hiện không có ảnh nào tương ứng với một số điều kiện thì những điều kiện đó sẽ không chọn được.

Trước khi sử dụng

Hướng dẫn cơ bản

Hướng dẫn chuyên sâu

Thông tin cơ bản về máy ảnh

Chế độ tự động /  
Chế độ bán tự động

Chế độ chụp khác

Chế độ P

Chế độ Tv, Av và M

Chế độ xem lại

Tính năng không dây

Menu thiết lập

Phụ kiện

Phụ lục

Chỉ mục





- Để hiển thị hoặc ẩn thông tin, nhấn nút [▼] ở bước 2.
- Các tùy chọn xem ảnh được tìm thấy (ở bước 2) bao gồm “Xác định vị trí ảnh trong bảng kê” (📖91), “Phóng to ảnh” (📖94) và “Xem trình chiếu” (📖94). Bạn cũng có thể áp dụng các thao tác với ảnh cho tất cả ảnh được tìm thấy, bằng cách chọn [B.vệ Tất cả ảnh ở T.kiểm] trong phần “Chống xóa ảnh” (📖96) hoặc [Chọn tất cả hình Tìm kiếm] trong phần “Xóa nhiều ảnh cùng lúc” (📖98), “Thêm ảnh vào danh sách in (DPOF)” (📖161) hoặc “Thêm ảnh vào sách ảnh” (📖163).
- Nếu chỉnh sửa ảnh và lưu thành ảnh mới (📖102 – 📖106), thông báo sẽ hiển thị và các ảnh được tìm thấy sẽ không còn hiển thị.

## Xem ảnh riêng lẻ trong nhóm

► Ảnh ► Phim

Ảnh chụp liên tục (📖44, 📖59, 📖80) và ảnh chụp ở chế độ [📷] (📖56) được nhóm, và chỉ ảnh đầu tiên được hiển thị. Tuy nhiên, bạn cũng có thể xem từng ảnh.



### 1 Chọn ảnh đã được nhóm.

- Nhấn các nút [◀][▶] hoặc xoay nút xoay [🔍] để chọn ảnh gần với biểu tượng [SET 📷].



### 2 Chọn [📷].

- Nhấn nút [🔍], rồi chọn [📷] trong menu (📖28).



### 3 Xem ảnh riêng lẻ trong nhóm.

- Nhấn các nút [◀][▶] hoặc xoay nút xoay [🔍] để chỉ hiển thị ảnh trong nhóm.
- Để hủy xem lại ảnh theo nhóm, nhấn nút [🔍], chọn [📷] trong menu, rồi nhấn lại nút [🔍] (📖28).



- Trong khi xem lại kiểu nhóm (bước 3), bạn có thể duyệt nhanh ảnh “Xác định vị trí ảnh trong bảng kê” (📖91) và phóng to ảnh “Phóng to ảnh” (📖94). Bạn có thể áp dụng thao tác cùng lúc cho tất cả ảnh trong nhóm bằng cách chọn [Bảo vệ Tất cả ảnh ở Nhóm] trong phần “Chống xóa ảnh” (📖96), [Tắt cả ảnh trong nhóm] trong phần “Xóa nhiều ảnh cùng lúc” (📖98), [Chọn tất cả trong nhóm] trong phần “Thêm ảnh vào danh sách in (DPOF)” (📖161) hoặc [Chọn tất cả trong nhóm] trong phần “Thêm ảnh vào sách ảnh” (📖163).
- Để bỏ nhóm các ảnh và hiển thị riêng từng ảnh, chọn MENU (📖29) > tab [▶] > [Nhóm ảnh] > [Tắt]. Tuy nhiên, không thể bỏ nhóm các ảnh đã nhóm trong khi xem lại riêng từng ảnh.
- Hiển thị đồng thời trong chế độ [📷] để cập trong bước 2 của phần “Chụp ảnh đa dạng” (📖56) chỉ xuất hiện ngay sau khi chụp.

Trước khi sử dụng

Hướng dẫn cơ bản

Hướng dẫn chuyên sâu

Thông tin cơ bản về máy ảnh

Chế độ tự động /  
Chế độ bán tự động

Chế độ chụp khác

Chế độ P

Chế độ Tv, Av và M

Chế độ xem lại

Tính năng không dây

Menu thiết lập

Phụ kiện

Phụ lục

Chỉ mục



## Chỉnh sửa thông tin Face ID

Trong khi xem lại, nếu phát hiện tên không chính xác, bạn có thể thay đổi hoặc xóa tên.

Tuy nhiên, bạn không thể thêm tên cho người không được nhận diện bằng Face ID (tên không hiển thị) và người có tên đã bị xóa.

## Thay đổi tên



### 1 Truy cập màn hình thiết lập.

- Nhấn nút [MENU] và chọn [Th/tin Face ID] trên tab [▶] (📖29).
- Nhấn các nút [▲][▼] hoặc xoay nút xoay [🌀] để chọn [Sửa th/tin ID], rồi nhấn nút [🌀].

### 2 Chọn ảnh.

- Thực hiện theo các bước trong phần “Kiểm tra người được nhận diện trong Face ID” (📖90), chọn ảnh và nhấn nút [🌀].
- Khung màu cam hiển thị quanh khuôn mặt đã chọn. Khi nhiều tên hiển thị trong một ảnh, nhấn các nút [◀][▶] hoặc xoay nút xoay [🌀] để chọn tên cần đổi, rồi nhấn nút [🌀].



### 3 Chọn tùy chọn chỉnh sửa.

- Nhấn các nút [▲][▼][◀][▶] hoặc xoay nút xoay [🌀] để chọn [Ghi đè], rồi nhấn nút [🌀].

### 4 Chọn tên người để ghi đè.

- Thực hiện theo bước 2 trong phần “Ghi đè và thêm thông tin khuôn mặt” (📖48) để chọn tên của người bạn muốn ghi đè.

## Xóa tên

- Trên màn hình hiển thị ở bước 3 trong phần “Thay đổi tên” (📖93), chọn [Xóa] và nhấn nút [🌀].
- Sau khi thông báo [Xóa?] hiển thị, nhấn các nút [◀][▶] hoặc xoay nút xoay [🌀] để chọn [OK], rồi nhấn nút [🌀].

Trước khi sử dụng

Hướng dẫn cơ bản

Hướng dẫn chuyên sâu

Thông tin cơ bản về máy ảnh

Chế độ tự động /  
Chế độ bán tự động

Chế độ chụp khác

Chế độ P

Chế độ Tv, Av và M

Chế độ xem lại

Tính năng không dây

Menu thiết lập

Phụ kiện

Phụ lục

Chỉ mục



## Tùy chọn xem ảnh

### Phóng to ảnh

► Ảnh ► Phim

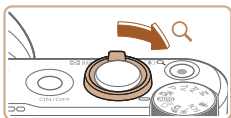

(1)

#### 1 Phóng to ảnh.

- Di chuyển cần gạt zoom về phía [Q] sẽ phóng to ảnh. Bạn có thể phóng to ảnh tối đa khoảng 10 lần bằng cách tiếp tục giữ cần gạt zoom.
- Để dễ nhận biết, màn hình xuất hiện khung chỉ vị trí ước chừng của khu vực ảnh hiển thị (1).
- Để thu nhỏ, di chuyển cần gạt zoom về phía [RECALL]. Bạn có thể quay lại chế độ hiển thị từng ảnh bằng cách tiếp tục giữ cần gạt zoom.

#### 2 Di chuyển vị trí hiển thị và chuyển các ảnh nếu cần.

- Để di chuyển vị trí hiển thị, nhấn các nút [▲][▼][◀][▶].
- Để chuyển qua các ảnh khi zoom, xoay nút xoay [DISP].



- Bạn có thể quay trở lại chế độ hiển thị từng ảnh từ chế độ hiển thị phóng to bằng cách nhấn nút [MENU].

## Xem trình chiếu

► Ảnh ► Phim

Tự động xem lại ảnh trong thẻ nhớ theo quy trình bên dưới. Mỗi ảnh được hiển thị khoảng ba giây.



- Nhấn nút [DISP], chọn [DISP] trong menu và chọn tùy chọn mong muốn (28).
- Trình chiếu sẽ bắt đầu sau khi thông báo [Đang tải ảnh] hiển thị vài giây.
- Nhấn nút [MENU] để dừng trình chiếu.



- Chức năng tiết kiệm pin của máy ảnh (26) tắt trong khi trình chiếu.



- Để tạm dừng hoặc tiếp tục trình chiếu, nhấn nút [DISP].
- Bạn có thể chuyển sang ảnh khác trong khi xem lại bằng cách nhấn các nút [◀][▶] hoặc xoay nút xoay [DISP]. Để xem nhanh hoặc tua nhanh, nhấn giữ các nút [◀][▶].
- Trong chế độ hiển thị lọc (91), chỉ có thể xem được ảnh phù hợp với điều kiện tìm kiếm.

Trước khi sử dụng

Hướng dẫn cơ bản

Hướng dẫn chuyên sâu

Thông tin cơ bản về máy ảnh

Chế độ tự động /  
Chế độ bán tự động

Chế độ chụp khác

Chế độ P

Chế độ Tv, Av và M

Chế độ xem lại

Tính năng không dây

Menu thiết lập

Phụ kiện

Phụ lục

Chỉ mục



## Thay đổi thiết lập trình chiếu

Bạn có thể thiết lập trình chiếu để lặp lại và thay đổi chuyển tiếp giữa các ảnh cũng như thời lượng hiển thị mỗi ảnh.



### 1 Truy cập màn hình thiết lập.

- Nhấn nút [MENU], rồi chọn [Trình chiếu] trên tab [▶] (📖29).

### 2 Định cấu hình thiết lập.

- Chọn mục menu để định cấu hình, rồi chọn tùy chọn mong muốn (📖29).
- Để bắt đầu trình chiếu với thiết lập của bạn, chọn [Bắt] và nhấn nút [🔊].
- Để quay lại màn hình menu, nhấn nút [MENU].

## Tự động xem lại ảnh liên quan (Chuyển thông minh)

▶ Ảnh ▶ Phim

Dựa trên ảnh hiện tại, máy ảnh sẽ lựa chọn bốn ảnh mà bạn có thể muốn xem. Sau khi bạn chọn xem một trong các ảnh này, máy ảnh sẽ lựa chọn thêm bốn ảnh khác. Đây là cách thú vị để xem lại ảnh theo thứ tự không xác định. Hãy thử tính năng này sau khi bạn chụp một vài ảnh ở nhiều cảnh khác nhau.

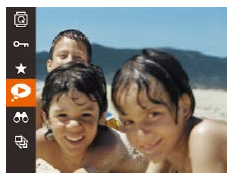

### 1 Chọn chuyển thông minh.

- Nhấn nút [🔊], rồi chọn [▶] trong menu (📖28).
- Bốn ảnh đề xuất sẽ hiển thị.

### 2 Chọn ảnh.

- Nhấn các nút [▲][▼][◀][▶] để chọn ảnh bạn muốn xem tiếp theo.
- Ảnh được chọn sẽ hiển thị ở trung tâm và bốn ảnh đề xuất tiếp theo sẽ hiển thị ở xung quanh.
- Để ảnh trung tâm hiển thị toàn màn hình, nhấn nút [🔊]. Để khôi phục hiển thị ban đầu, nhấn lại nút [🔊].
- Nhấn nút [MENU] để khôi phục hiển thị từng ảnh.



- Không thể sử dụng chuyển thông minh trong các trường hợp sau:
  - Máy chụp chưa đến 50 ảnh
  - Ảnh đang hiển thị không được hỗ trợ
  - Ảnh đang hiển thị trong hiển thị lọc (📖91)
  - Trong khi xem lại kiểu nhóm (📖92)

Trước khi sử dụng

Hướng dẫn cơ bản

Hướng dẫn chuyên sâu

Thông tin cơ bản về máy ảnh

Chế độ tự động /  
Chế độ bán tự động

Chế độ chụp khác

Chế độ P

Chế độ Tv, Av và M

Chế độ xem lại

Tính năng không dây

Menu thiết lập

Phụ kiện

Phụ lục

Chỉ mục



# Chống xóa ảnh

► Ảnh ► Phim

Bảo vệ các ảnh quan trọng khỏi bị vô tình xóa (📖98).



- Nhấn nút [🔒], rồi chọn [🔒] trong menu (📖28). Thông báo [Đã bảo vệ] hiển thị.
- Để hủy chống xóa, lặp lại quy trình này và chọn lại [🔒], rồi nhấn nút [🔒].



- Ảnh được cài đặt chống xóa trên thẻ nhớ sẽ bị xóa nếu bạn định dạng thẻ (📖146).



- Ảnh được cài đặt chống xóa sẽ không bị xóa khi dùng chức năng xóa của máy ảnh. Để xóa ảnh bằng cách này, trước tiên hủy chống xóa.

## Sử dụng menu



### 1 Truy cập màn hình thiết lập.

- Nhấn nút [MENU] và chọn [Chống xóa] trên tab [▶] (📖29).

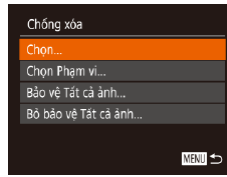

## Chọn ảnh riêng lẻ

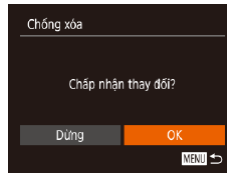

- Ảnh sẽ không được cài đặt chống xóa nếu bạn chuyển sang chế độ chụp hoặc tắt máy ảnh trước khi hoàn tất quá trình cài đặt ở bước 3.

## 2 Chọn phương pháp lựa chọn.

- Chọn tùy chỉnh mong muốn (📖29).
- Để quay lại màn hình menu, nhấn nút [MENU].

## 1 Chọn [Chọn].

- Thực hiện theo bước 2 trong phần “Sử dụng menu” (📖96), chọn [Chọn] rồi nhấn nút [🔒].

## 2 Chọn ảnh.

- Nhấn các nút [◀][▶] hoặc xoay nút xoay [🔍] để chọn ảnh, rồi nhấn nút [🔒]. [🔒] sẽ hiển thị.
- Để hủy chọn, nhấn lại nút [🔒]. [🔒] sẽ không còn hiển thị.
- Lặp lại quy trình này để chỉ định các ảnh khác.

## 3 Chống xóa ảnh.

- Nhấn nút [MENU]. Thông báo xác nhận hiển thị.
- Nhấn các nút [◀][▶] hoặc xoay nút xoay [🔍] để chọn [OK], rồi nhấn nút [🔒].

Trước khi sử dụng

Hướng dẫn cơ bản

Hướng dẫn chuyên sâu

Thông tin cơ bản về máy ảnh

Chế độ tự động /  
Chế độ bán tự động

Chế độ chụp khác

Chế độ P

Chế độ Tv, Av và M

Chế độ xem lại

Tính năng không dây

Menu thiết lập

Phụ kiện

Phụ lục

Chỉ mục



## Chọn phạm vi

### 1 Chọn [Chọn Phạm vi].

- Thực hiện theo bước 2 trong phần “Sử dụng menu” (196), chọn [Chọn Phạm vi] rồi nhấn nút [OK].

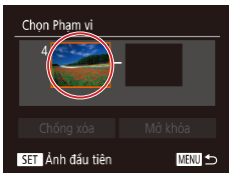

### 2 Chọn ảnh đầu tiên.

- Nhấn nút [OK].



- Nhấn các nút [◀][▶] hoặc xoay nút xoay [OK] để chọn ảnh, rồi nhấn nút [OK].

### 3 Chọn ảnh cuối.

- Nhấn nút [▶] để chọn [Ảnh cuối], rồi nhấn nút [OK].

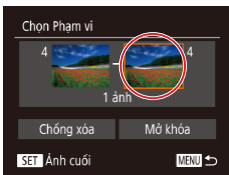

- Nhấn các nút [◀][▶] hoặc xoay nút xoay [OK] để chọn ảnh, rồi nhấn nút [OK].
- Không thể chọn ảnh trước ảnh đầu tiên làm ảnh cuối.



### 4 Chống xóa ảnh.

- Nhấn nút [▼] để chọn [Chống xóa], rồi nhấn nút [OK].

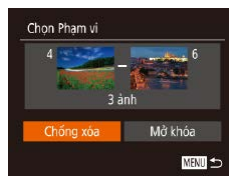

- Bạn cũng có thể chọn ảnh đầu hoặc ảnh cuối bằng cách xoay nút xoay [OK] khi màn hình trên cùng ở bước 2 và bước 3 hiển thị.
- Để hủy chống xóa cho các nhóm ảnh, chọn [Mở khóa] ở bước 4.

## Chống xóa tất cả ảnh cùng lúc

### 1 Chọn [Bảo vệ Tất cả ảnh].

- Thực hiện theo bước 2 trong phần “Sử dụng menu” và nhấn nút [OK].

### 2 Chống xóa ảnh.

- Nhấn các nút [◀][▶] hoặc xoay nút xoay [OK] để chọn [OK], rồi nhấn nút [OK].

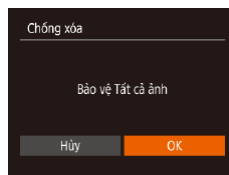

### Hủy chống xóa tất cả ảnh cùng lúc

Bạn có thể hủy chế độ chống xóa tất cả ảnh cùng lúc. Để hủy chống xóa, chọn [Bỏ bảo vệ Tất cả ảnh] ở bước 1 của phần “Chống xóa tất cả ảnh cùng lúc”, rồi hoàn tất bước 2.

Trước khi sử dụng

Hướng dẫn cơ bản

Hướng dẫn chuyên sâu

Thông tin cơ bản về máy ảnh

Chế độ tự động /  
Chế độ bán tự động

Chế độ chụp khác

Chế độ P

Chế độ Tv, Av và M

Chế độ xem lại

Tính năng không dây

Menu thiết lập

Phụ kiện

Phụ lục

Chỉ mục



## Xóa ảnh

► Ảnh ► Phim

Bạn có thể chọn và xóa lần lượt những ảnh không cần thiết. Do không thể khôi phục ảnh, hãy cẩn thận khi xóa ảnh. Tuy nhiên, không thể xóa những ảnh đã được cài đặt chống xóa (📖96).

### 1 Chọn ảnh để xóa.

- Nhấn các nút [◀][▶] hoặc xoay nút xoay [🌀] để chọn ảnh.



### 2 Xóa ảnh.

- Nhấn nút [🗑️].
- Sau khi thông báo [Xóa?] hiển thị, nhấn các nút [◀][▶] hoặc xoay nút xoay [🌀] để chọn [Xóa], rồi nhấn nút [🗑️].
- Ảnh hiện tại được xóa.
- Để hủy xóa, nhấn các nút [◀][▶] hoặc xoay nút xoay [🌀] để chọn [Hủy], rồi nhấn nút [🗑️].

## Xóa nhiều ảnh cùng lúc

Bạn có thể chọn xóa nhiều ảnh cùng lúc. Do không thể khôi phục ảnh, hãy cẩn thận khi xóa ảnh. Tuy nhiên, không thể xóa những ảnh đã được cài đặt chống xóa (📖96).

### Chọn phương pháp lựa chọn

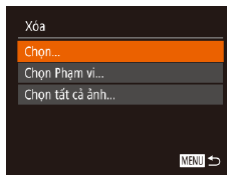

### 1 Truy cập màn hình thiết lập.

- Nhấn nút [MENU], rồi chọn [Xóa] trên tab [📷] (📖29).

### 2 Chọn phương pháp lựa chọn.

- Chọn mục mong muốn (📖29).
- Để quay lại màn hình menu, nhấn nút [MENU].

Trước khi sử dụng

Hướng dẫn cơ bản

Hướng dẫn chuyên sâu

Thông tin cơ bản về máy ảnh

Chế độ tự động /  
Chế độ bán tự động

Chế độ chụp khác

Chế độ P

Chế độ Tv, Av và M

Chế độ xem lại

Tính năng không dây

Menu thiết lập

Phụ kiện

Phụ lục

Chỉ mục



## Chọn ảnh riêng lẻ

### 1 Chọn [Chọn].

- Thực hiện theo bước 2 trong phần “Chọn phương pháp lựa chọn” (📖98), chọn [Chọn] rồi nhấn nút [OK].



### 2 Chọn ảnh.

- Khi bạn chọn ảnh theo bước 2 trong phần “Chọn ảnh riêng lẻ” (📖96), biểu tượng [✓] hiển thị.
- Để hủy chọn, nhấn lại nút [OK]. [✓] sẽ không còn hiển thị.
- Lặp lại quy trình này để chỉ định các ảnh khác.

### 3 Xóa ảnh.

- Nhấn nút [MENU]. Thông báo xác nhận hiển thị.
- Nhấn các nút [◀][▶] hoặc xoay nút xoay [🌀] để chọn [OK], rồi nhấn nút [OK].

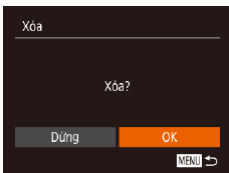

## Chọn phạm vi

### 1 Chọn [Chọn Phạm vi].

- Thực hiện theo bước 2 trong phần “Chọn phương pháp lựa chọn” (📖98), chọn [Chọn Phạm vi] rồi nhấn nút [OK].

### 2 Chọn ảnh.

- Thực hiện theo các bước 2 – 3 trong phần “Chọn phạm vi” (📖97) để chỉ định ảnh.

### 3 Xóa ảnh.

- Nhấn nút [▼] để chọn [Xóa], rồi nhấn nút [OK].



## Chỉ định tất cả ảnh cùng lúc

### 1 Chọn [Chọn tất cả ảnh].

- Thực hiện theo bước 2 trong phần “Chọn phương pháp lựa chọn” (📖98), chọn [Chọn tất cả ảnh] rồi nhấn nút [OK].

### 2 Xóa ảnh.

- Nhấn các nút [◀][▶] hoặc xoay nút xoay [🌀] để chọn [OK], rồi nhấn nút [OK].

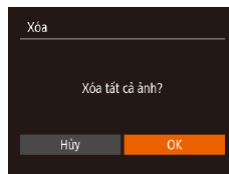

Trước khi sử dụng
Hướng dẫn cơ bản
Hướng dẫn chuyên sâu
Thông tin cơ bản về máy ảnh
Chế độ tự động / Chế độ bán tự động
Chế độ chụp khác
Chế độ P
Chế độ Tv, Av và M
Chế độ xem lại
Tính năng không dây
Menu thiết lập
Phụ kiện
Phụ lục
Chỉ mục



## Xoay ảnh

► Ảnh ► Phim

Thay đổi hướng ảnh và lưu ảnh như sau.

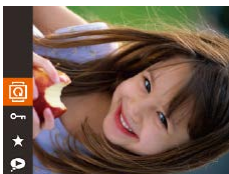

### 1 Chọn [Xoay ảnh].

- Nhấn nút [MENU], rồi chọn [Xoay ảnh] trong menu (📖28).



### 2 Xoay ảnh.

- Nhấn nút [◀] hoặc [▶], để điều chỉnh theo hướng mong muốn. Mỗi lần bạn nhấn nút, ảnh được xoay 90°. Nhấn nút [MENU] để hoàn tất thiết lập.



- Không thể thực hiện xoay khi [Xoay hình] được đặt thành [Tắt] (📖100).

## Sử dụng menu

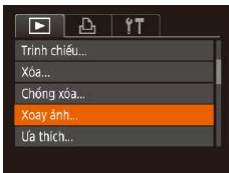

### 1 Chọn [Xoay ảnh].

- Nhấn nút [MENU] và chọn [Xoay ảnh] trên tab [▶] (📖29).



### 2 Xoay ảnh.

- Nhấn các nút [◀][▶] hoặc xoay nút xoay [MENU] để chọn ảnh.
- Ảnh được xoay 90° mỗi lần bạn nhấn nút [MENU].
- Để quay lại màn hình menu, nhấn nút [MENU].

## Tắt xoay ảnh tự động

Thực hiện theo các bước sau để tắt chế độ xoay ảnh tự động dựa theo hướng máy ảnh hiện tại.

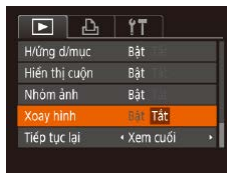

- Nhấn nút [MENU], chọn [Xoay hình] trên tab [▶], rồi chọn [Tắt] (📖29).



- Không thể xoay ảnh (📖100) khi bạn đặt [Xoay hình] thành [Tắt]. Ngoài ra, ảnh đã được xoay sẽ hiển thị theo hướng ban đầu.
- Trong chế độ chuyên thông minh (📖95), ngay cả khi đặt [Xoay hình] thành [Tắt], ảnh chụp theo hướng dọc sẽ hiển thị theo chiều dọc và ảnh sau khi xoay sẽ hiển thị theo hướng đã xoay.

Trước khi sử dụng

Hướng dẫn cơ bản

Hướng dẫn chuyên sâu

Thông tin cơ bản về máy ảnh

Chế độ tự động /  
Chế độ bán tự động

Chế độ chụp khác

Chế độ P

Chế độ Tv, Av và M

Chế độ xem lại

Tính năng không dây

Menu thiết lập

Phụ kiện

Phụ lục

Chỉ mục

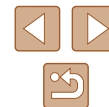

## Đánh dấu ảnh yêu thích

► Ảnh ► Phim

Bạn có thể sắp xếp ảnh bằng cách đánh dấu ảnh yêu thích. Bằng cách chọn một mục trong xem lại ảnh chọn lọc, bạn có thể thực hiện các thao tác sau cho tất cả ảnh trong mục này.

- “Xem” (📖87), “Xem trình chiếu” (📖94), “Chống xóa ảnh” (📖96), “Xóa ảnh” (📖98), “Thêm ảnh vào danh sách in (DPOF)” (📖161), “Thêm ảnh vào sách ảnh” (📖163)

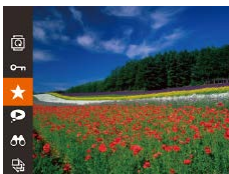

- Nhấn nút [📖], rồi chọn [★] trong menu (📖28).
- Thông báo [Đánh dấu ảnh yêu thích] sẽ hiển thị.
- Để hủy đánh dấu ảnh, lặp lại quy trình này và chọn lại [★], rồi nhấn nút [📖].

## Sử dụng menu

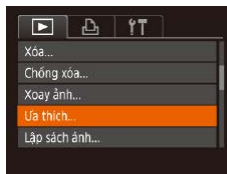

### 1 Chọn [Ưu thích].

- Nhấn nút [MENU] và chọn [Ưu thích] trên tab [📖] (📖29).

### 2 Chọn ảnh.

- Nhấn các nút [◀][▶] hoặc xoay nút xoay [📖] để chọn ảnh, rồi nhấn nút [📖]. [★] sẽ hiển thị.
- Để hủy đánh dấu ảnh, nhấn lại nút [📖]. [★] sẽ không còn hiển thị.
- Lặp lại quy trình này để chọn thêm ảnh.

### 3 Hoàn tất quá trình thiết lập.

- Nhấn nút [MENU]. Thông báo xác nhận hiển thị.
- Nhấn các nút [◀][▶] hoặc xoay nút xoay [📖] để chọn [OK], rồi nhấn nút [📖].



- Ảnh sẽ không được đánh dấu ưa thích nếu bạn chuyển sang chế độ chụp hoặc tắt máy ảnh trước khi hoàn tất quá trình cài đặt ở bước 3.



- Đánh dấu ảnh yêu thích để thuận tiện hơn khi tạo album (📖108).

Trước khi sử dụng

Hướng dẫn cơ bản

Hướng dẫn chuyên sâu

Thông tin cơ bản về máy ảnh

Chế độ tự động /  
Chế độ bán tự động

Chế độ chụp khác

Chế độ P

Chế độ Tv, Av và M

Chế độ xem lại

Tính năng không dây

Menu thiết lập

Phụ kiện

Phụ lục

Chỉ mục



## Chỉnh sửa ảnh



- Chỉ có thể chỉnh sửa ảnh (📖102 – 📖104) khi thẻ nhớ đủ dung lượng trống.

## Thay đổi cỡ ảnh

▶ Ảnh ▶ Phim

Lưu bản sao ảnh với độ phân giải ảnh thấp hơn.

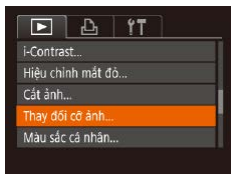

### 1 Chọn [Thay đổi cỡ ảnh].

- Nhấn nút [MENU] và chọn [Thay đổi cỡ ảnh] trên tab [📷] (📖29).

### 2 Chọn ảnh.

- Nhấn các nút [◀][▶] hoặc xoay nút xoay [🔄] để chọn ảnh, rồi nhấn nút [👉].

### 3 Chọn cỡ ảnh.

- Nhấn các nút [◀][▶] hoặc xoay nút xoay [🔄] để chọn kích cỡ, rồi nhấn nút [👉].
- Thông báo [Lưu ảnh mới?] hiển thị.

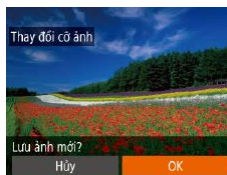
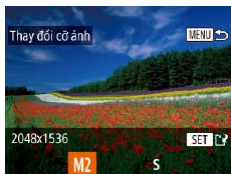

### 4 Lưu ảnh mới.

- Nhấn các nút [◀][▶] hoặc xoay nút xoay [🔄] để chọn [OK], rồi nhấn nút [👉].
- Ảnh được lưu thành tập tin mới.

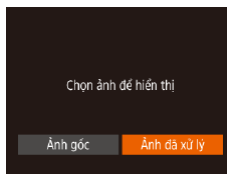

### 5 Xem lại ảnh mới.

- Nhấn nút [MENU].
- Nhấn các nút [◀][▶] hoặc xoay nút xoay [🔄] để chọn [Ảnh đã xử lý], rồi nhấn nút [👉].
- Ảnh đã lưu hiển thị.



- Không thể chỉnh sửa ảnh chụp ở thiết lập độ phân giải [S] (📖50).



- Không thể thay đổi cỡ ảnh lên độ phân giải cao hơn.
- Chọn [Ảnh gốc] ở bước 5 sẽ hiển thị ảnh gốc.

## Cắt ảnh

▶ Ảnh ▶ Phim

Bạn có thể chỉ định một phần ảnh để lưu thành tập tin ảnh riêng biệt.

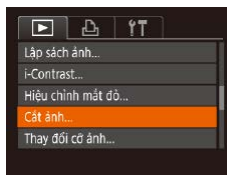

### 1 Chọn [Cắt ảnh].

- Nhấn nút [MENU], rồi chọn [Cắt ảnh] trên tab [📷] (📖29).

Trước khi sử dụng

Hướng dẫn cơ bản

Hướng dẫn chuyên sâu

Thông tin cơ bản về máy ảnh

Chế độ tự động /  
Chế độ bán tự động

Chế độ chụp khác

Chế độ P

Chế độ Tv, Av và M

Chế độ xem lại

Tính năng không dây

Menu thiết lập

Phụ kiện

Phụ lục

Chỉ mục



## 2 Chọn ảnh.

- Nhấn các nút [◀][▶] hoặc xoay nút xoay [🔄] để chọn ảnh, rồi nhấn nút [📷].

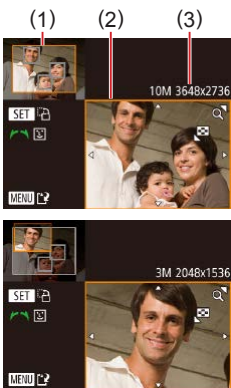

## 3 Điều chỉnh khu vực cắt ảnh.

- Khung hiển thị xung quanh phần ảnh được cắt (1).
- Ảnh gốc hiển thị ở phía trên bên trái và xem trước ảnh sau khi cắt (2) hiển thị ở phía dưới bên phải. Bạn cũng sẽ nhìn thấy độ phân giải ảnh sau khi cắt (3).
- Để thay đổi cỡ khung, di chuyển cần gạt zoom.
- Để di chuyển khung, nhấn các nút [▲][▼][◀][▶].
- Để thay đổi hướng khung, nhấn nút [🔄].
- Các khuôn mặt được phát hiện trong ảnh sẽ hiển thị trong các khung màu xám ở phía trên bên trái của ảnh. Xoay nút xoay [🔄] để chuyển khung hình, xác định khu vực cắt ảnh.
- Nhấn nút [MENU].

## 4 Lưu thành ảnh mới và xem lại.

- Thực hiện theo các bước 4 – 5 trong phần “Thay đổi cỡ ảnh” (📖102).



- Không thể chỉnh sửa ảnh chụp ở độ phân giải [S] (📖50) hoặc thay đổi cỡ ảnh thành [S] (📖102).



- Ảnh được hỗ trợ cắt ảnh sau khi cắt sẽ có tỷ lệ khung ảnh tương tự như ảnh ban đầu.
- Ảnh đã cắt sẽ có độ phân giải thấp hơn ảnh chưa cắt.
- Nếu bạn cắt ảnh chụp sử dụng Face ID (📖45), sẽ chỉ lưu tên những người còn lại trong ảnh đã cắt.

## Thay đổi tông màu ảnh (Màu sắc cá nhân)

▶ Ảnh ▶ Phim

Bạn có thể điều chỉnh tông màu ảnh rồi lưu ảnh được chỉnh sửa thành tập tin riêng. Để tìm hiểu thông tin chi tiết về mỗi tùy chọn, tham khảo phần “Thay đổi tông màu ảnh (Màu sắc cá nhân)” (📖74).

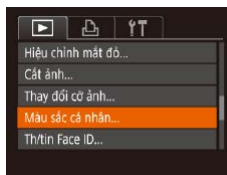

### 1 Chọn [Màu sắc cá nhân].

- Nhấn nút [MENU], rồi chọn [Màu sắc cá nhân] trên tab [📷] (📖29).

### 2 Chọn ảnh.

- Nhấn các nút [◀][▶] hoặc xoay nút xoay [🔄] để chọn ảnh, rồi nhấn nút [📷].

### 3 Chọn tùy chọn.

- Nhấn các nút [◀][▶] hoặc xoay nút xoay [🔄] để chọn tùy chọn, rồi nhấn nút [📷].



### 4 Lưu thành ảnh mới và xem lại.

- Thực hiện theo các bước 4 – 5 trong phần “Thay đổi cỡ ảnh” (📖102).

Trước khi sử dụng

Hướng dẫn cơ bản

Hướng dẫn chuyên sâu

Thông tin cơ bản về máy ảnh

Chế độ tự động /  
Chế độ bán tự động

Chế độ chụp khác

Chế độ P

Chế độ Tv, Av và M

Chế độ xem lại

Tính năng không dây

Menu thiết lập

Phụ kiện

Phụ lục

Chỉ mục





- Chất lượng ảnh mà bạn chỉnh sửa nhiều lần bằng cách này sẽ giảm đi sau mỗi lần chỉnh sửa và ảnh có thể không có màu sắc như mong muốn.



- Màu sắc ảnh được chỉnh sửa bằng chức năng này có thể khác đôi chút so với ảnh chụp bằng chế độ màu sắc cá nhân (📖74).

## Hiệu chỉnh độ sáng ảnh (i-Contrast)

► Ảnh ► Phim

Các khu vực ảnh quá tối (chẳng hạn như khuôn mặt hoặc hậu cảnh) có thể được phát hiện và điều chỉnh tự động đến độ sáng tối ưu. Độ tương phản tổng thể của ảnh không đủ cũng có thể được hiệu chỉnh tự động để làm cho chủ thể nổi bật hơn. Chọn một trong bốn mức hiệu chỉnh, rồi lưu ảnh thành tập tin riêng.

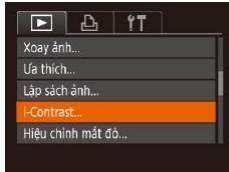

### 1 Chọn [i-Contrast].

- Nhấn nút [MENU], rồi chọn [i-Contrast] trên tab [📷] (📖29).

### 2 Chọn ảnh.

- Nhấn các nút [◀][▶] hoặc xoay nút xoay [🔄] để chọn ảnh, rồi nhấn nút [📷].



### 3 Chọn tùy chọn.

- Nhấn các nút [◀][▶] hoặc xoay nút xoay [🔄] để chọn tùy chọn, rồi nhấn nút [📷].

### 4 Lưu thành ảnh mới và xem lại.

- Thực hiện theo các bước 4 – 5 trong phần “Thay đổi cỡ ảnh” (📖102).



- Đối với một số ảnh, hiệu chỉnh có thể không chính xác hoặc có thể khiến ảnh xuất hiện nhiễu hạt.
- Ảnh có thể trông nhiễu hạt sau khi chỉnh sửa nhiều lần bằng chức năng này.



- Nếu cài đặt [Tự động] không tạo được kết quả mong muốn, thử hiệu chỉnh ảnh bằng [Thấp], [Trung bình] hoặc [Cao].

## Hiệu chỉnh mắt đỏ

► Ảnh ► Phim

Tự động hiệu chỉnh ảnh bị đỏ mắt. Bạn có thể lưu ảnh được hiệu chỉnh thành tập tin riêng.



### 1 Chọn [Hiệu chỉnh mắt đỏ].

- Nhấn nút [MENU], rồi chọn [Hiệu chỉnh mắt đỏ] trên tab [📷] (📖29).

Trước khi sử dụng
Hướng dẫn cơ bản
Hướng dẫn chuyên sâu
Thông tin cơ bản về máy ảnh
Chế độ tự động / Chế độ bán tự động
Chế độ chụp khác
Chế độ P
Chế độ Tv, Av và M
Chế độ xem lại
Tính năng không dây
Menu thiết lập
Phụ kiện
Phụ lục
Chỉ mục

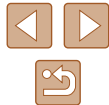

## 2 Chọn ảnh.

- Nhấn các nút [◀][▶] hoặc xoay nút xoay [⦿] để chọn ảnh.

## 3 Hiệu chỉnh ảnh.

- Nhấn nút [⦿].
- Mắt đỏ mà máy ảnh phát hiện đã được hiệu chỉnh và khung sẽ hiển thị xung quanh khu vực ảnh được hiệu chỉnh.
- Phóng to hoặc thu nhỏ ảnh khi cần. Thực hiện theo các bước trong phần “Phóng to ảnh” (📖94).



## 4 Lưu thành ảnh mới và xem lại.

- Nhấn các nút [▲][▼][◀][▶] hoặc xoay nút xoay [⦿] để chọn [Tập tin mới], rồi nhấn nút [⦿].
- Ảnh được lưu thành tập tin mới.
- Thực hiện theo bước 5 trong phần “Thay đổi cỡ ảnh” (📖102).



- Một số ảnh có thể không được hiệu chỉnh chính xác.
- Để ghi đè ảnh đã hiệu chỉnh lên ảnh gốc, chọn [Ghi chồng lên] ở bước 4. Trong trường hợp này, ảnh gốc sẽ bị xóa.
- Không thể ghi đè lên ảnh được cài đặt chống xóa.

# Chỉnh sửa phim

▶ Ảnh ▶ Phim

Bạn có thể cắt những đoạn phim không cần thiết ở phần đầu và phần cuối phim (ngoại trừ phim digest, 📖35).

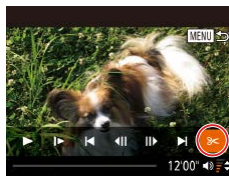

(2)

## 1 Chọn [X].

- Thực hiện theo các bước 1 – 5 trong phần “Xem” (📖87), chọn [X] và nhấn nút [⦿].
- Bảng điều khiển và thanh chỉnh sửa phim sẽ hiển thị.

## 2 Chỉ định phần để cắt.

- (1) là bảng điều khiển chỉnh sửa phim, và (2) là thanh chỉnh sửa.
- Nhấn các nút [▲][▼] để chọn [X] hoặc [Y].
- Để xem phần bạn có thể cắt (đánh dấu bằng [X] trên màn hình), nhấn các nút [◀][▶] hoặc xoay nút xoay [⦿] để di chuyển [Y]. Cắt đoạn đầu phim (từ [X]) bằng cách chọn [Y], và cắt đoạn cuối phim bằng cách chọn [Y].
- Nếu bạn di chuyển [Y] tới một vị trí khác dấu [X], ở [X] phần trước dấu [X] gần nhất bên trái sẽ bị cắt, trong khi ở [Y] phần sau dấu [X] gần nhất bên phải sẽ bị cắt.

Trước khi sử dụng

Hướng dẫn cơ bản

Hướng dẫn chuyên sâu

Thông tin cơ bản về máy ảnh

Chế độ tự động /  
Chế độ bán tự động

Chế độ chụp khác

Chế độ P

Chế độ Tv, Av và M

Chế độ xem lại

Tính năng không dây

Menu thiết lập

Phụ kiện

Phụ lục

Chỉ mục



### 3 Xem lại phim đã chỉnh sửa.

- Nhấn các nút [▲][▼] để chọn [▶], rồi nhấn nút [⏮]. Phim đã chỉnh sửa được phát.
- Để chỉnh sửa lại phim, lặp lại bước 2.
- Để hủy chỉnh sửa, nhấn nút [MENU], chọn [OK] (nhấn các nút [◀][▶] hoặc xoay nút xoay [⦿]), rồi nhấn nút [⏮].

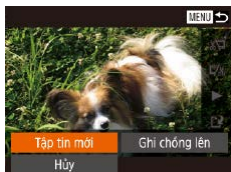

### 4 Lưu phim đã chỉnh sửa.

- Nhấn các nút [▲][▼] để chọn [▶], rồi nhấn nút [⏮].
- Nhấn các nút [▲][▼][◀][▶] hoặc xoay nút xoay [⦿] để chọn [Tập tin mới], rồi nhấn nút [⏮].
- Chọn [Lưu không nén], rồi nhấn nút [⏮].
- Phim được lưu thành tập tin mới.



- Để ghi đè phim sau khi cất lên phim ban đầu, chọn [Ghi chồng lên] ở bước 4. Trong trường hợp này, phim gốc sẽ bị xóa.
- Nếu thẻ nhớ không đủ dung lượng trống, bạn chỉ có thể chọn [Ghi chồng lên].
- Nếu hết pin trong khi lưu phim, phim có thể không được lưu.
- Khi chỉnh sửa phim, bạn nên dùng pin được sạc đầy.

## Giảm kích thước tập tin

Bạn có thể giảm kích thước tập tin phim bằng cách nén phim như sau.

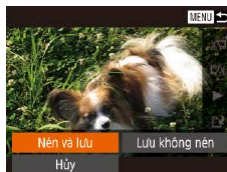

- Trên màn hình bước 2 trong phần “Chỉnh sửa phim”, chọn [▶]. Chọn [Tập tin mới], rồi nhấn nút [⏮].
- Chọn [Nén và lưu], rồi nhấn nút [⏮].



- Phim nén được lưu dưới định dạng [HD 30P].
- Không thể nén phim [VGA 30P].
- Không thể lưu phim đã chỉnh sửa dưới định dạng nén khi chọn [Ghi chồng lên].

Trước khi sử dụng

Hướng dẫn cơ bản

Hướng dẫn chuyên sâu

Thông tin cơ bản về máy ảnh

Chế độ tự động /  
Chế độ bán tự động

Chế độ chụp khác

Chế độ P

Chế độ Tv, Av và M

Chế độ xem lại

Tính năng không dây

Menu thiết lập

Phụ kiện

Phụ lục

Chỉ mục



## Xóa đoạn phim

► Ảnh ► Phim

Có thể xóa các chương riêng lẻ (các clip) (📖35, 📖57) được ghi ở chế độ [📷] hoặc [📹]. Do không thể khôi phục được các clip đã xóa, hãy cẩn thận khi xóa.



### 1 Chọn clip để xóa.

- Thực hiện theo các bước 1 – 2 trong phần “Xem phim ngắn được ghi trong chế độ ảnh sáng tạo (Phim ảnh sáng tạo)” (📖89) hoặc “Xem phim ngắn được tạo khi chụp ảnh (Phim digest)” (📖90) để phát đoạn phim ngắn, rồi nhấn nút [⏮] để truy cập vào bảng điều khiển phim.
- Để chọn clip, nhấn các nút [⏮][⏭] hoặc xoay nút xoay [🌀] để chọn [⏮] hoặc [⏭], rồi nhấn nút [⏮].

### 2 Chọn [📷].

- Nhấn các nút [⏮][⏭] hoặc xoay nút xoay [🌀] để chọn [📷], rồi nhấn nút [⏮].
- Clip đã chọn được xem lại nhiều lần.

### 3 Xác nhận xóa.

- Nhấn các nút [⏮][⏭] hoặc xoay nút xoay [🌀] để chọn [OK], rồi nhấn nút [⏮].
- Clip được xóa và đoạn phim ngắn sẽ được ghi đè.

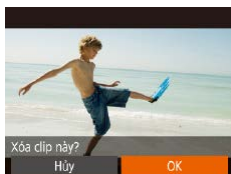

- Không thể chỉnh sửa Album có nhạc nền (📖109).
- Biểu tượng [📷] không hiển thị nếu bạn chọn clip khi kết nối máy ảnh với máy in.

Trước khi sử dụng

Hướng dẫn cơ bản

Hướng dẫn chuyên sâu

Thông tin cơ bản về máy ảnh

Chế độ tự động /  
Chế độ bán tự động

Chế độ chụp khác

Chế độ P

Chế độ Tv, Av và M

Chế độ xem lại

Tính năng không dây

Menu thiết lập

Phụ kiện

Phụ lục

Chỉ mục



## Xem album (Cuộn phim nổi bật)

► Ảnh ► Phim

Bạn có thể chọn chủ đề như là ngày hoặc tên người để tạo album tự động chọn ảnh phù hợp với chủ đề. Những ảnh này được kết hợp thành một mục trình chiếu và lưu lại thành một đoạn phim ngắn từ 2 đến 3 phút. Trước khi sử dụng tính năng này, bảo đảm pin đã được sạc đầy. Cần có đủ dung lượng trống trên thẻ nhớ để tạo album. Nên sử dụng thẻ nhớ dung lượng 16 GB hoặc lớn hơn và đảm bảo có tối thiểu 1 GB dung lượng trống.

### Chọn chủ đề cho album

Nhấn nút [▲] để truy cập màn hình chủ, rồi chọn chủ đề để máy ảnh sử dụng khi chọn thuộc tính album. Lưu ý rằng máy ảnh có khả năng sẽ thêm những ảnh được đánh dấu yêu thích (📖101) vào album.

Ngày	Tạo album cho những ảnh chụp cùng một ngày. Ảnh sẽ được chọn từ những ảnh chụp cùng ngày với ảnh hiển thị trước khi bạn truy cập màn hình chủ.
Tên người	Có thể sử dụng để tạo album hàng tháng cho người, ví dụ album quá trình lớn của trẻ em. Chủ thể có thông tin Face ID đã đăng ký trước khi chụp có thể được chọn cho album. Ảnh sẽ được chọn từ những ảnh có cùng chủ thể được chụp cùng trong tháng với ảnh hiển thị trước khi bạn truy cập màn hình chủ.
Sự kiện	Một sự lựa chọn tuyệt vời cho những album về kỳ nghỉ, liên hoan hoặc các sự kiện khác. Ảnh sẽ được chọn từ những ảnh trong cùng sự kiện được chụp trước và sau ảnh hiển thị trước khi bạn truy cập màn hình chủ.
Tùy chọn	Gồm các ảnh dựa trên ảnh, ngày tháng hay người đã đăng ký trong Face ID được chỉ định.

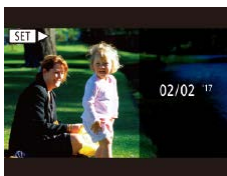
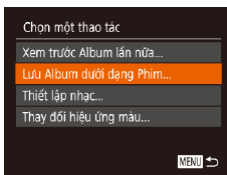
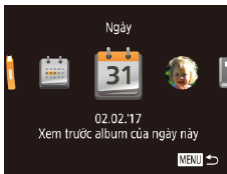

### 1 Chọn ảnh.

- Chọn một ảnh trong hiển thị từng ảnh.
- Chủ đề có thể chọn ở bước 3 sẽ khác nhau tùy vào ngày chụp ảnh và thông tin Face ID.

### 2 Truy cập màn hình chủ.

- Nhấn nút [▲].
- Sau khi hiển thị [Bản] , màn hình chủ hiển thị.

### 3 Xem trước album.

- Chọn người, [Ngày], or [Sự kiện] (nhấn các nút [◀][▶] hoặc xoay nút xoay [🌀]) làm chủ đề album, rồi nhấn nút [📖].
- Sau khi [Đang tải] hiển thị giây lát, album sẽ được phát.

### 4 Lưu album.

- Nhấn các nút [▲][▼] hoặc xoay nút xoay [🌀] để chọn [Lưu Album dưới dạng Phim], rồi nhấn nút [📖].
- Khi album đã được lưu, biểu tượng [Đã lưu] hiển thị.

### 5 Xem album (📖87).

Trước khi sử dụng

Hướng dẫn cơ bản

Hướng dẫn chuyên sâu

Thông tin cơ bản về máy ảnh

Chế độ tự động /  
Chế độ bán tự động

Chế độ chụp khác

Chế độ P

Chế độ Tv, Av và M

Chế độ xem lại

Tính năng không dây

Menu thiết lập

Phụ kiện

Phụ lục

Chỉ mục

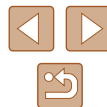



- Album có thể bao gồm những ảnh sau đây của máy ảnh.
  - Ảnh
  - Phim digest (📖35)
  - Clip ngắn (📖69) với thời lượng hai giây hoặc dài hơn hoặc phim Ảnh sáng tạo (📖57), trừ phim nén



- Album không thể lưu khi thẻ nhớ không đủ dung lượng trống.
- Để nhảy sang chương tiếp theo khi đang xem trước, nhấn nút [▶] và để nhảy sang chương trước, nhấn nút [◀].
- Bạn có thể chỉ định hiệu ứng màu ở bước 4 bằng cách chọn [Thay đổi hiệu ứng màu] và nhấn nút [🎨]. Để xem thử album sẽ hiển thị ra sao với hiệu ứng đã chọn được áp dụng, chọn [Xem trước album lần nữa] trên màn hình ở bước 4 sau khi nhấn các nút [◀][▶] để chọn thay đổi hiệu ứng màu và nhấn nút [🎨].
- Bạn cũng có thể xem album đã lưu bằng cách chọn [Danh sách Album] trên màn hình chủ Cuộn phim nổi bật, nhấn nút [📖] để chọn danh sách album rồi nhấn lại nút [🎨].

## Thêm nhạc nền cho album

▶ Ảnh ▶ Phim

Bạn có thể chọn một trong bảy loại nhạc nền để phát trong khi xem lại album.

### 1 Đăng ký nhạc nền vào thẻ nhớ.

- Thực hiện theo các bước 1 – 4 trong phần “Xem album (Cuộn phim nổi bật)” (📖108), chọn [Thiết lập nhạc] và nhấn nút [🎨].

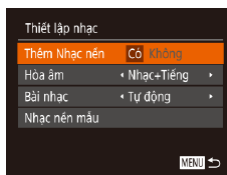
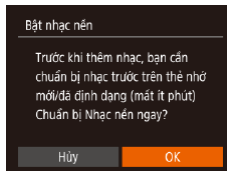

- Màn hình bên trái sẽ hiển thị khi bạn sử dụng thẻ nhớ mới hoặc được định dạng gần đây. Chọn [OK], nhấn [🎨] và đợi đến khi đăng ký xong bảy loại nhạc vào thẻ nhớ, mất khoảng bốn phút.
- Khi sử dụng thẻ nhớ với nhạc đã đăng ký, tiếp tục bước 2.

### 2 Tạo album.

- Thực hiện theo các bước 1 – 3 trong phần “Xem album (Cuộn phim nổi bật)” (📖108) để tạo album.

### 3 Định cấu hình thiết lập nhạc nền.

- Chọn mục, nhấn nút [🎨], rồi chọn tùy chọn (📖29).

### 4 Lưu album.

- Thực hiện theo bước 4 trong phần “Xem album (Cuộn phim nổi bật)” (📖108) để lưu album.



- Sau khi lưu album, không thể thêm nhạc nền. Không thể xóa hoặc thay đổi nhạc nền trong album.
- Không thể chỉnh sửa các chương album có nhạc nền (📖107).



- Nếu bạn không muốn thêm nhạc nền, đặt [Thêm Nhạc nền] thành [Không] trên màn hình ở bước 3.
- Để chỉ sử dụng nhạc nền thay vì âm thanh phim, đặt [Hòa âm] thành [Chỉ Nhạc nền] trên màn hình ở bước 3.
- Để nghe một mẫu nhạc nền lựa chọn trong phần [Bài nhạc], chọn [Nhạc nền mẫu] trên màn hình ở bước 3 và nhấn nút [🎨].

Trước khi sử dụng
Hướng dẫn cơ bản
Hướng dẫn chuyên sâu
Thông tin cơ bản về máy ảnh
Chế độ tự động / Chế độ bán tự động
Chế độ chụp khác
Chế độ P
Chế độ Tv, Av và M
Chế độ xem lại
Tính năng không dây
Menu thiết lập
Phụ kiện
Phụ lục
Chỉ mục



## Tự tạo album của bạn

► Ảnh ► Phim

Tự tạo album của bạn bằng cách chọn ảnh mong muốn.

### 1 Lựa chọn tạo album tùy chọn.

- Thực hiện theo các bước 1 – 3 trong phần “Xem album (Cuộn phim nổi bật)” (📖108), chọn [Tùy chọn] và nhấn nút [MENU].

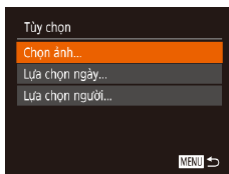

### 2 Chọn phương pháp lựa chọn.

- Chọn [Chọn ảnh], [Lựa chọn ngày] hoặc [Lựa chọn người], và nhấn nút [MENU].

### 3 Chọn thành phần album.

- Chọn thành phần cho album của bạn và nhấn nút [MENU], thành phần được chọn sẽ gắn với biểu tượng [✓].
- Nhấn nút [MENU] sau khi hoàn tất lựa chọn ảnh, clip ngắn hoặc phim Ảnh sáng tạo trong [Chọn ảnh], ngày tháng trong [Lựa chọn ngày] hoặc người trong [Lựa chọn người].



- Nhấn các nút [◀][▶] hoặc xoay nút xoay [🌀] để chọn [Xem trước], rồi nhấn nút [MENU].

### 4 Chọn nhạc nền.

- Khi màn hình bên trái hiển thị, chọn [Thiết lập nhạc]. Thêm nhạc nền như miêu tả trong phần “Thêm nhạc nền cho album” (📖109), rồi nhấn nút [MENU].

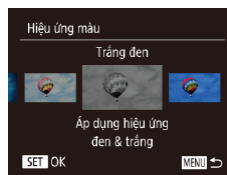

### 5 Chọn hiệu ứng màu.

- Trên màn hình ở bước 4 của “Xem album (Cuộn phim nổi bật)” (📖108), chọn [Thay đổi hiệu ứng màu].
- Nhấn các nút [◀][▶] để chọn hiệu ứng màu, rồi nhấn nút [MENU].

### 6 Lưu album.

- Thực hiện theo bước 4 trong phần “Xem album (Cuộn phim nổi bật)” (📖108) để lưu album.



- Bạn có thể chỉ định tới 40 tập tin (hoặc 10 tập tin phim) sau khi chọn [Chọn ảnh]. Trong lần tạo album tiếp theo, [Chọn ảnh dựa theo thiết lập trước đây?] hiển thị. Để sử dụng ảnh lựa chọn lần trước làm cơ sở, chọn [OK]. Ảnh, clip hay phim Ảnh sáng tạo lần trước được gắn [✓], và nhiều ảnh hiển thị cùng lúc.
- Có thể chọn tới đa 15 ngày với [Lựa chọn ngày].
- Hiệu ứng màu có thể không dùng được cho một số loại ảnh.

Trước khi sử dụng
Hướng dẫn cơ bản
Hướng dẫn chuyên sâu
Thông tin cơ bản về máy ảnh
Chế độ tự động / Chế độ bán tự động
Chế độ chụp khác
Chế độ P
Chế độ Tv, Av và M
Chế độ xem lại
Tính năng không dây
Menu thiết lập
Phụ kiện
Phụ lục
Chỉ mục

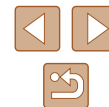

# Kết hợp clip ngắn

► Ảnh ► Phim

Ghép clip ngắn để tạo phim dài hơn.

Lưu ý rằng các phim được tạo bằng cách này không bao gồm trong album Cộn phim nổi bật (📖108).

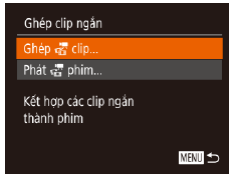

## 1 Truy cập màn hình chỉnh sửa.

- Nhấn nút [MENU], chọn [Ghép clip ngắn] trên tab [▶], rồi chọn [Ghép clip] (📖29).

## 2 Chỉ định clip cần ghép.

- Nhấn các nút [◀] [▶] hoặc xoay nút xoay [🌀] để chọn một clip để ghép ở phía trên của màn hình, rồi nhấn nút [⏏].
- Clip đã chọn sẽ hiển thị ở dưới cùng màn hình.
- Để hủy chọn, nhấn lại nút [⏏].
- Lặp lại các bước này để chỉ định clip cần ghép khác.
- Sau khi chọn xong clip, nhấn nút [MENU].

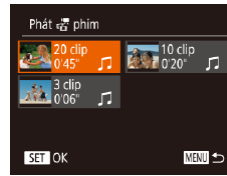

## 3 Xem trước phim.

- Chọn [Xem trước] và nhấn nút [⏏].
- Sau khi [Đang tải] hiển thị giây lát, bản xem trước của clip kết hợp sẽ được phát.

## 4 Lưu phim.

- Chọn [Lưu], rồi nhấn nút [⏏].
- Khi phim được lưu, biểu tượng [Đã lưu] sẽ hiển thị.

## 5 Xem phim.

- Chọn [Phát phim] trên màn hình ở bước 1 để xem danh sách phim đã tạo.
- Chọn phim để xem và nhấn nút [⏏].



- Để xem clip đã chọn, di chuyển cần gạt zoom về phía [⏏] trên màn hình ở bước 2.
- Để sắp xếp lại các clip, nhấn nút [▼] trên màn hình ở bước 2, chọn một clip, nhấn nút [⏏], nhấn các nút [◀] [▶] hoặc xoay nút xoay [🌀], rồi nhấn lại nút [⏏].
- Để áp dụng hiệu ứng màu, chọn [Thay đổi hiệu ứng màu] trên màn hình ở bước 3.
- Để thêm nhạc nền, chọn [Thiết lập nhạc] trên màn hình ở bước 3 (📖109).
- Chất lượng phim đã lưu là [FHD].
- Sử dụng pin sạc đầy, nếu có thể.

Trước khi sử dụng

Hướng dẫn cơ bản

Hướng dẫn chuyên sâu

Thông tin cơ bản về máy ảnh

Chế độ tự động /  
Chế độ bán tự động

Chế độ chụp khác

Chế độ P

Chế độ Tv, Av và M

Chế độ xem lại

Tính năng không dây

Menu thiết lập

Phụ kiện

Phụ lục

Chỉ mục

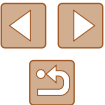

## Tính năng không dây

Gửi ảnh qua Wi-Fi từ máy ảnh đến các thiết bị tương thích và sử dụng máy ảnh với dịch vụ web



- Trước khi sử dụng các tính năng không dây, đảm bảo đọc kỹ phần “Những điều cần chú ý về tính năng không dây (Wi-Fi, Bluetooth hoặc tính năng khác)” (187).

## Tính năng không dây khả dụng

### Sử dụng tính năng Wi-Fi

Bạn có thể gửi, nhận ảnh và điều khiển máy ảnh từ xa bằng cách kết nối với các thiết bị hoặc dịch vụ khác qua Wi-Fi.

- Smartphone và máy tính bảng  
Gửi ảnh đến smartphone và máy tính bảng có chức năng Wi-Fi. Bạn cũng có thể chụp live view từ xa từ smartphone hoặc máy tính bảng. Để thuận tiện cho việc sử dụng trong hướng dẫn này, smartphone, máy tính bảng và các thiết bị tương thích khác được gọi chung là “smartphone”.
- Máy tính  
Sử dụng phần mềm để lưu ảnh từ máy ảnh vào máy tính thông qua kết nối Wi-Fi.
- Dịch vụ web  
Thêm thông tin tài khoản của bạn vào máy ảnh để dịch vụ ảnh trực tuyến CANON iMAGE GATEWAY hoặc các dịch vụ web khác gửi ảnh từ máy ảnh lên dịch vụ. Ảnh chưa gửi trong máy ảnh cũng có thể được gửi đến máy tính hoặc dịch vụ web thông qua CANON iMAGE GATEWAY.
- Máy in  
Gửi ảnh đến máy in tương thích PictBridge qua Wi-Fi (hỗ trợ DPS over IP) để in ảnh.
- Máy ảnh khác  
Gửi ảnh qua Wi-Fi giữa các máy ảnh Canon tương thích với Wi-Fi.

### Sử dụng tính năng Bluetooth®

Bạn có thể dễ dàng ghép đôi máy ảnh với smartphone có tính năng Bluetooth với công nghệ năng lượng thấp\*. Bạn cũng có thể chụp, xem hoặc định vị ảnh bằng cách sử dụng smartphone như một điều khiển từ xa.

\* Sau đây được gọi chung là “Bluetooth”.

Trước khi sử dụng

Hướng dẫn cơ bản

Hướng dẫn chuyên sâu

Thông tin cơ bản về máy ảnh

Chế độ tự động /  
Chế độ bán tự động

Chế độ chụp khác

Chế độ P

Chế độ Tv, Av và M

Chế độ xem lại

Tính năng không dây

Menu thiết lập

Phụ kiện

Phụ lục

Chỉ mục



## Gửi ảnh đến smartphone

Có nhiều cách để kết nối máy ảnh với smartphone và gửi ảnh.

- Kết nối qua Bluetooth  
Bằng tính năng ghép đôi, bạn có thể dễ dàng kết nối máy ảnh với smartphone đã bật Bluetooth. Thao tác này giúp bạn dễ dàng truyền ảnh đến smartphone.
- Kết nối qua NFC (📖115)  
Đơn giản chạm máy ảnh vào smartphone Android tương thích NFC để kết nối.
- Kết nối qua menu Wi-Fi (📖117)  
Bạn có thể kết nối máy ảnh với smartphone như khi kết nối với máy tính hoặc thiết bị khác. Có thể thêm nhiều smartphone.

Trước khi kết nối với máy ảnh, smartphone cần được cài đặt ứng dụng riêng miễn phí Camera Connect. Để tìm hiểu chi tiết về ứng dụng này (smartphone được hỗ trợ và chức năng đi kèm), tham khảo trang web của Canon.



- Khuyến cáo chuyển đổi ứng dụng di động từ CameraWindow sang Camera Connect khi kết nối máy ảnh Canon tương thích Wi-Fi với smartphone qua Wi-Fi.

## Truyền ảnh đến smartphone đã bật Bluetooth

Khi đã ghép đôi máy ảnh với smartphone qua Bluetooth, bạn chỉ cần thao tác đơn giản trên smartphone để xem và lưu ảnh của máy ảnh.



### 1 Cài đặt Camera Connect.

- Đối với smartphone Android, tải xuống và cài đặt Camera Connect từ Google Play.
- Đối với iPhone hoặc iPad, tìm Camera Connect trên App Store rồi tải xuống và cài đặt.

### 2 Đăng ký tên máy.

- Nhấn nút nguồn.
- Nhấn nút **[MENU]**, chọn [Thiết lập giao tiếp không dây] trên tab **[YT]**, rồi chọn [Tên máy].
- Nhấn nút **[ $\frac{1}{2}$ ]** để truy cập bàn phím (📖30), rồi nhập tên.
- Để trở về [Thiết lập giao tiếp không dây] sau khi nhấn nút **[MENU]**, hãy nhấn lại nút **[MENU]**.

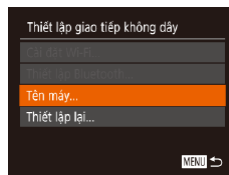

Trước khi sử dụng

Hướng dẫn cơ bản

Hướng dẫn chuyên sâu

Thông tin cơ bản về máy ảnh

Chế độ tự động /  
Chế độ bán tự động

Chế độ chụp khác

Chế độ P

Chế độ Tv, Av và M

Chế độ xem lại

Tính năng không dây

Menu thiết lập

Phụ kiện

Phụ lục

Chỉ mục



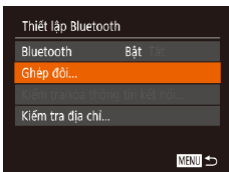

### 3 Chuẩn bị ghép đôi.

- Chọn [Thiết lập Bluetooth], nhấn các nút [▲][▼] hoặc xoay nút xoay [🌀] để chọn [Ghép đôi], rồi nhấn nút [🔊].

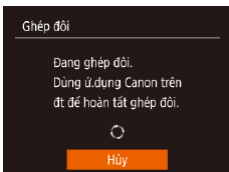

- Màn hình sẽ hiển thị cho biết máy ảnh đang chờ kết nối.



### 4 Khởi động Camera Connect.

- Kích hoạt Bluetooth trên smartphone, rồi khởi động Camera Connect trên smartphone.
- Sau khi nhận diện được máy ảnh, màn hình chọn máy ảnh sẽ hiển thị.



### 5 Chọn máy ảnh cần kết nối.

- Chọn tên máy ảnh.
- Hoàn tất quá trình ghép đôi cho smartphone.

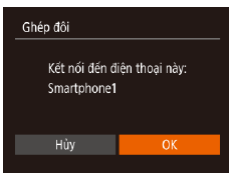

### 6 Hoàn tất ghép đôi.

- Nhấn các nút [◀][▶] hoặc xoay nút xoay [🌀] để chọn [OK] sau khi thông báo xác nhận trên máy ảnh hiển thị, rồi nhấn nút [🔊].

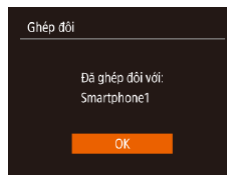

- Nhấn nút [🔊] khi màn hình bên trái hiển thị.

### 7 Truyền ảnh.

- Máy ảnh sẽ tự động chuyển sang Wi-Fi nếu bạn chọn [Images on camera] trong Camera Connect.
- Trên iPhone hoặc iPad, trong menu thiết lập Wi-Fi của thiết bị, chọn SSID (tên mạng) hiển thị trên máy ảnh để thiết lập kết nối.
- Sử dụng smartphone để truyền ảnh từ máy ảnh vào smartphone.
- Để chuyển sang Bluetooth, tắt kết nối Wi-Fi trên smartphone.



- Tuổi thọ pin có thể ngắn hơn khi sử dụng máy ảnh sau quá trình ghép đôi, do pin bị tiêu hao ngay cả khi máy ảnh tắt.
- Trước khi mang máy ảnh đến những nơi hạn chế sử dụng thiết bị điện tử, hãy đặt [Bluetooth] thành [Tắt] để tránh việc máy ảnh sáng sủa cho giao tiếp của Bluetooth ngay cả khi máy ảnh tắt.

Trước khi sử dụng
Hướng dẫn cơ bản
Hướng dẫn chuyên sâu
Thông tin cơ bản về máy ảnh
Chế độ tự động / Chế độ bán tự động
Chế độ chụp khác
Chế độ P
Chế độ Tv, Av và M
Chế độ xem lại
Tính năng không dây
Menu thiết lập
Phụ kiện
Phụ lục
Chỉ mục





- Trạng thái kết nối Bluetooth được biểu thị bằng một trong các biểu tượng sau.
  - [📶] Đã kết nối, [📵] Ngắt kết nối
- Bạn cũng có thể sử dụng máy ảnh để tắt kết nối Wi-Fi được mô tả ở bước 7.
- Để kiểm tra thông tin của smartphone đã kết nối qua Bluetooth trong [Kiểm tra/xóa thông tin kết nối], chọn MENU (📖 29) > tab [📶] > [Thiết lập giao tiếp không dây] > [Thiết lập Bluetooth]. Chọn [Kiểm tra địa chỉ] để kiểm tra địa chỉ Bluetooth của máy ảnh.

## Truyền ảnh đến smartphone tương thích NFC

Sử dụng chức năng NFC của smartphone Android để đơn giản hóa quá trình cài đặt Camera Connect và kết nối đến máy ảnh. Thao tác khi thiết bị được kết nối lúc đầu qua NFC sẽ khác nhau tùy theo chế độ máy ảnh lúc chạm vào thiết bị.

- Nếu máy ảnh tắt hoặc đang ở chế độ chụp khi chạm vào thiết bị, bạn có thể chọn và gửi ảnh trên màn hình chọn ảnh. Khi thiết bị được kết nối, bạn cũng có thể chụp từ xa trong khi xem màn hình chụp trên smartphone (📖 136). Các thiết bị đã kết nối gần đây được liệt kê trong menu Wi-Fi và có thể kết nối lại dễ dàng.
- Nếu máy ảnh đang ở chế độ xem lại khi chạm vào thiết bị, hiển thị bảng kê xuất hiện để chọn ảnh và bạn có thể chọn và gửi ảnh.

Thực hiện theo hướng dẫn ở mục bên dưới để kết nối qua NFC với máy ảnh đang tắt hoặc đang ở chế độ chụp.

## ■ Kết nối qua NFC khi máy ảnh đang ở chế độ chụp hoặc tắt máy

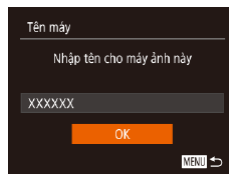
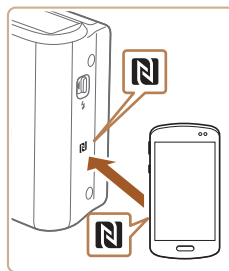

### 1 Cài đặt Camera Connect.

- Tham khảo hướng dẫn sử dụng smartphone để kiểm tra vị trí của Dấu N (N).
- Kích hoạt NFC trên smartphone và chạm Dấu N (N) của các thiết bị vào nhau để tự động khởi động Google Play trên smartphone. Khi trang tải Camera Connect hiển thị, hãy tải và cài đặt ứng dụng.

### 2 Thiết lập kết nối.

- Bảo đảm máy ảnh tắt hoặc đang ở chế độ chụp.
- Chạm Dấu N (N) trên smartphone đã cài đặt Camera Connect vào Dấu N của máy ảnh.
- Màn hình máy ảnh sẽ tự động thay đổi.
- Nếu màn hình [Tên máy] hiển thị, nhấn các nút [▲][▼] hoặc xoay nút xoay [🌀] để chọn [OK], rồi nhấn nút [📶].

- Camera Connect sẽ khởi động trên smartphone.
- Các thiết bị được tự động kết nối.

Trước khi sử dụng
Hướng dẫn cơ bản
Hướng dẫn chuyên sâu
Thông tin cơ bản về máy ảnh
Chế độ tự động / Chế độ bán tự động
Chế độ chụp khác
Chế độ P
Chế độ Tv, Av và M
Chế độ xem lại
Tính năng không dây
Menu thiết lập
Phụ kiện
Phụ lục
Chỉ mục

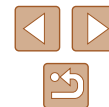

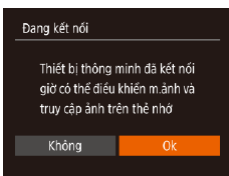

### 3 Điều chỉnh thiết lập riêng.

- Khi màn hình này hiển thị, nhấn các nút [◀][▶] hoặc xoay nút xoay [🌀] để chọn [OK], rồi nhấn nút [📁].
- Bạn sẽ có thể sử dụng smartphone để chụp live view từ xa, duyệt ảnh hoặc truyền ảnh trên máy ảnh.



### 4 Gửi ảnh.

- Nhấn các nút [▲][▼][◀][▶] để chọn [Gửi hình này], rồi nhấn nút [📁].
- [Hoàn tất truyền dữ liệu] hiển thị sau khi ảnh được gửi, và màn hình truyền ảnh hiển thị trở lại.
- Để ngắt kết nối, nhấn nút [MENU], chọn [OK] trên màn hình xác nhận (nhấn các nút [◀][▶] hoặc xoay nút xoay [🌀]), rồi nhấn nút [📁]. Bạn cũng có thể sử dụng smartphone để dừng kết nối.



- Khi sử dụng NFC, lưu ý những điểm sau.
  - Tránh va đập mạnh giữa máy ảnh và smartphone. Làm vậy có thể gây hỏng thiết bị.
  - Các thiết bị có thể không nhận diện được nhau ngay lập tức tùy thuộc vào smartphone. Trong trường hợp này, thử để thiết bị gần nhau ở vị trí khác đôi chút. Nếu kết nối vẫn không được thiết lập, giữ các thiết bị chạm vào nhau cho đến khi màn hình máy ảnh thay đổi.
  - Nếu bạn kết nối khi máy ảnh đang tắt, thông báo yêu cầu bật máy ảnh sẽ hiển thị trên màn hình smartphone. Nếu vậy, bật máy ảnh và chạm lại các thiết bị vào nhau.
  - Không đặt các vật khác vào giữa máy ảnh và smartphone. Lưu ý rằng nắp máy ảnh hoặc smartphone hay các phụ kiện tương tự có thể gây cản trở kết nối.
- Có thể xem ảnh trên máy ảnh từ smartphone đã kết nối bằng cách chọn [Ok] ở bước 3. Để đặt bảo mật ảnh trên máy ảnh, không cho phép xem ảnh từ smartphone, chọn [Không] ở bước 3.
- Khi đã đăng ký smartphone, bạn có thể thay đổi thiết lập riêng cho thiết bị này trên máy ảnh (📖139).



- Kết nối yêu cầu phải có thẻ nhớ lắp trong máy ảnh.
- Bạn cũng có thể thay đổi tên máy ảnh trên màn hình ở bước 2 (📖140).
- Bạn cũng có thể gửi nhiều ảnh cùng lúc và thay đổi kích cỡ ảnh trước khi gửi (📖132).
- Để tắt kết nối NFC, chọn MENU (📖29) > tab [📶] > [Thiết lập giao tiếp không dây] > [Cài đặt Wi-Fi] > [NFC] > [Tắt].

Trước khi sử dụng

Hướng dẫn cơ bản

Hướng dẫn chuyên sâu

Thông tin cơ bản về máy ảnh

Chế độ tự động /  
Chế độ bán tự động

Chế độ chụp khác

Chế độ P

Chế độ Tv, Av và M

Chế độ xem lại

Tính năng không dây

Menu thiết lập

Phụ kiện

Phụ lục

Chỉ mục

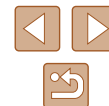

## Kết nối qua NFC khi máy ảnh đang ở chế độ xem lại



- Nhấn nút [▶] để bật máy ảnh.
- Chạm smartphone đã cài đặt Camera Connect (📖115) vào Dấu N (N) của máy ảnh.
- Nhấn các nút [▲][▼][◀][▶] hoặc xoay nút xoay [🌀] để chọn ảnh cần gửi, rồi nhấn nút [☑]. [✓] sẽ hiển thị.
- Để hủy chọn, nhấn lại nút [☑]. [✓] sẽ không còn hiển thị.
- Lặp lại quy trình này để chọn thêm ảnh.
- Sau khi bạn chọn xong ảnh, nhấn nút [MENU].
- Nhấn các nút [◀][▶] để chọn [OK], rồi nhấn nút [☑].
- Nhấn các nút [◀][▶] hoặc xoay nút xoay [🌀] để chọn [Gửi], rồi nhấn nút [☑].
- Ảnh được gửi ngay lập tức.



- Nếu có thông báo trên máy ảnh yêu cầu nhập tên trong khi kết nối, thực hiện theo bước 2 trong phần "Truyền ảnh đến smartphone tương thích NFC" (📖115) để nhập tên.
- Máy ảnh sẽ không lưu giữ thông tin smartphone được kết nối qua NFC trong chế độ xem lại.
- Bạn có thể thiết lập trước ảnh sẽ gửi với kích cỡ mong muốn (📖132).

## Sử dụng menu Wi-Fi để thêm smartphone

Thực hiện theo những bước sau để sử dụng máy ảnh làm điểm truy cập, bạn cũng có thể sử dụng điểm truy cập có sẵn (📖119).



### 1 Cài đặt Camera Connect.

- Đối với smartphone Android, tải xuống và cài đặt Camera Connect từ Google Play.
- Đối với iPhone hoặc iPad, tìm Camera Connect trên App Store rồi tải xuống và cài đặt.

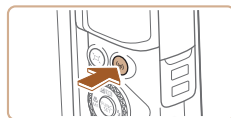

### 2 Truy cập menu Wi-Fi.

- Nhấn nút [Ⓜ].
- Khi màn hình [Tên máy] hiển thị, chọn [OK] (📖115).

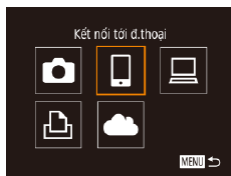

### 3 Chọn [☑].

- Nhấn các nút [▲][▼][◀][▶] hoặc xoay nút xoay [🌀] để chọn [☑], rồi nhấn nút [☑].

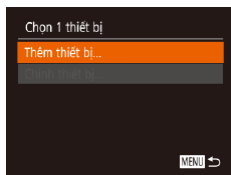

### 4 Chọn [Thêm thiết bị].

- Nhấn các nút [▲][▼] hoặc xoay nút xoay [🌀] để chọn [Thêm thiết bị], rồi nhấn nút [☑].

Trước khi sử dụng

Hướng dẫn cơ bản

Hướng dẫn chuyên sâu

Thông tin cơ bản về máy ảnh

Chế độ tự động /  
Chế độ bán tự động

Chế độ chụp khác

Chế độ P

Chế độ Tv, Av và M

Chế độ xem lại

Tính năng không dây

Menu thiết lập

Phụ kiện

Phụ lục

Chỉ mục



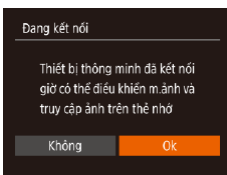
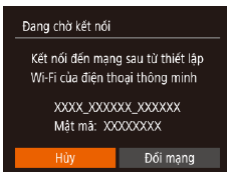

- SSID máy ảnh và mật mã sẽ hiển thị.

## 5 Kết nối smartphone với mạng.

- Trong menu cài đặt Wi-Fi của smartphone, chọn SSID (tên mạng) hiển thị trên máy ảnh để thiết lập kết nối.
- Nhập mật mã hiển thị trên máy ảnh vào ô nhập mật mã.

## 6 Khởi động Camera Connect.

- Khởi động Camera Connect trên smartphone.

## 7 Chọn máy ảnh cần kết nối.

- Trên màn hình chọn máy ảnh hiển thị trên smartphone, chọn máy ảnh để bắt đầu ghép đôi.

## 8 Điều chỉnh thiết lập riêng.

- Nhấn các nút [◀][▶] hoặc xoay nút xoay [⦿] để chọn [OK], rồi nhấn nút [⦿].
- Bạn sẽ có thể sử dụng smartphone để chụp live view từ xa, duyệt ảnh hoặc truyền ảnh trên máy ảnh.



## 9 Gửi ảnh.

- Nhấn các nút [▲][▼][◀][▶] để chọn [Chọn và gửi], rồi nhấn nút [⦿].
- Nhấn các nút [▲][▼] hoặc xoay nút xoay [⦿] để chọn [Chọn], rồi nhấn nút [⦿].
- Nhấn các nút [▲][▼][◀][▶] hoặc xoay nút xoay [⦿] để chọn ảnh cần gửi, nhấn nút [⦿] để đánh dấu đã chọn ([✓]), rồi nhấn nút [MENU].
- Nhấn các nút [◀][▶] hoặc xoay nút xoay [⦿] để chọn [OK], rồi nhấn nút [⦿].
- Nhấn các nút [◀][▶] hoặc xoay nút xoay [⦿] để chọn [Gửi], rồi nhấn nút [⦿].
- [Hoàn tất truyền dữ liệu] hiển thị sau khi ảnh được gửi, và màn hình truyền ảnh hiển thị trở lại.
- Để ngắt kết nối, nhấn nút [MENU], chọn [OK] trên màn hình xác nhận (nhấn các nút [◀][▶] hoặc xoay nút xoay [⦿]), rồi nhấn nút [⦿]. Bạn cũng có thể sử dụng smartphone để dừng kết nối.
- Để thêm nhiều smartphone, lặp lại quy trình trên bắt đầu từ bước 1.

Trước khi sử dụng
Hướng dẫn cơ bản
Hướng dẫn chuyên sâu
Thông tin cơ bản về máy ảnh
Chế độ tự động / Chế độ bán tự động
Chế độ chụp khác
Chế độ P
Chế độ Tv, Av và M
Chế độ xem lại
Tính năng không dây
Menu thiết lập
Phụ kiện
Phụ lục
Chỉ mục





- Có thể xem ảnh trên máy ảnh từ smartphone đã kết nối bằng cách chọn [OK] ở bước 8. Để đặt bảo mật ảnh trên máy ảnh, không cho phép xem ảnh từ smartphone, chọn [Không] ở bước 8.
- Khi đã đăng ký smartphone, bạn có thể thay đổi thiết lập riêng cho thiết bị này trên máy ảnh (📖139).



- Kết nối yêu cầu phải có thẻ nhớ lắp trong máy ảnh.
- Khi máy ảnh đã kết nối với thiết bị qua menu Wi-Fi, các kết nối đích gần đây sẽ liệt kê ngay khi truy cập menu Wi-Fi. Bạn có thể dễ dàng kết nối lại bằng cách nhấn các nút [▲][▼] để chọn tên thiết bị rồi nhấn nút [📶]. Để thêm một thiết bị mới, nhấn các nút [◀][▶] để hiển thị màn hình lựa chọn, rồi định cấu hình thiết lập.
- Nếu bạn không muốn hiển thị thiết bị đích đã kết nối gần đây, chọn MENU (📖29) > tab [📶] > [Thiết lập giao tiếp không dây] > [Cài đặt Wi-Fi] > [Nhập ký đích] > [Tắt].
- Để kết nối mà không cần nhập mật mã ở bước 5, chọn MENU (📖29) > tab [📶] > [Thiết lập giao tiếp không dây] > [Cài đặt Wi-Fi] > [Mật mã] > [Tắt]. [Mật mã] sẽ không còn hiển thị trên màn hình SSID (ở bước 4).
- Bạn cũng có thể gửi nhiều ảnh cùng lúc và thay đổi kích cỡ ảnh trước khi gửi (📖132).
- Bạn có thể chọn [Gửi hình này] trên màn hình ở bước 9 để gửi ảnh hiện tại.

## Sử dụng điểm truy cập khác

Khi kết nối máy ảnh với smartphone bằng menu Wi-Fi, bạn cũng có thể sử dụng điểm truy cập hiện có.

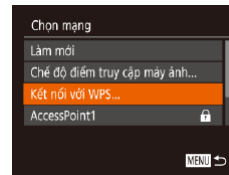
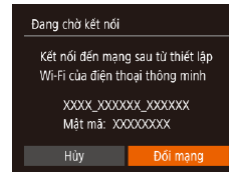

### 1 Chuẩn bị kết nối.

- Truy cập màn hình [Đang chờ kết nối] bằng cách thực hiện theo các bước 1 – 4 trong phần “Sử dụng menu Wi-Fi để thêm smartphone” (📖117).

### 2 Kết nối smartphone với điểm truy cập.

### 3 Chọn [Đổi mạng].

- Nhấn các nút [◀][▶] hoặc xoay nút xoay [📶] để chọn [Đổi mạng], rồi nhấn nút [📶].
- Danh sách các điểm truy cập được xác định sẽ hiển thị.

### 4 Kết nối với điểm truy cập.

- Với điểm truy cập tương thích WPS, kết nối với điểm truy cập như mô tả ở các bước 5 – 8 trong phần “Sử dụng điểm truy cập tương thích WPS” (📖122).
- Với điểm truy cập không tương thích WPS, thực hiện theo các bước 2 – 4 trong phần “Kết nối điểm truy cập trong danh sách” (📖124) để kết nối với điểm truy cập.

Trước khi sử dụng

Hướng dẫn cơ bản

Hướng dẫn chuyên sâu

Thông tin cơ bản về máy ảnh

Chế độ tự động /  
Chế độ bán tự động

Chế độ chụp khác

Chế độ P

Chế độ Tv, Av và M

Chế độ xem lại

Tính năng không dây

Menu thiết lập

Phụ kiện

Phụ lục

Chỉ mục

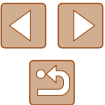



## 5 Chọn máy ảnh cần kết nối.

- Trên màn hình chọn máy ảnh hiển thị trên smartphone, chọn máy ảnh để bắt đầu ghép đôi.

## 6 Định cấu hình thiết lập riêng và gửi ảnh.

- Thực hiện theo các bước 8 – 9 trong phần “Sử dụng menu Wi-Fi để thêm smartphone” (📖 117) để định cấu hình thiết lập riêng và gửi ảnh.

### Điểm truy cập đã sử dụng

Bạn có thể tự động kết nối lại với điểm truy cập đã sử dụng trước đó bằng cách thực hiện theo bước 4 trong phần “Sử dụng menu Wi-Fi để thêm smartphone” (📖 117).

- Để sử dụng máy ảnh làm điểm truy cập, chọn [Đổi mạng] trên màn hình hiển thị khi bạn thiết lập kết nối, rồi chọn [Chế độ điểm truy cập máy ảnh].
- Để đổi điểm truy cập, chọn [Đổi mạng] trên màn hình hiển thị khi thiết lập kết nối, rồi thực hiện theo quy trình “Sử dụng điểm truy cập khác” (📖 119) từ bước 4.

## Lưu ảnh vào máy tính

### Chuẩn bị đăng ký máy tính

Để tìm hiểu chi tiết về máy tính có thể kết nối với máy ảnh qua Wi-Fi, các yêu cầu hệ thống và các thông tin tương thích khác (bao gồm hỗ trợ trong các hệ điều hành mới), truy cập trang web của Canon.



- Không hỗ trợ phiên bản Windows 7 Starter và Home Basic.
- Phiên bản Windows 7 N (phiên bản Châu Âu) và KN (phiên bản Hàn Quốc) yêu cầu tải xuống và cài đặt Windows Media Feature Pack.

Để tìm hiểu chi tiết, truy cập trang web sau.  
<http://go.microsoft.com/fwlink/?LinkId=159730>

### Cài đặt CameraWindow

#### 1 Tải về phần mềm.

- Truy cập trang web sau trên máy tính kết nối internet.

<http://www.canon.com/icpd/>

- Chọn quốc gia hoặc khu vực của bạn, rồi thực hiện theo chỉ dẫn hiển thị để chuẩn bị tải về.

Trước khi sử dụng

Hướng dẫn cơ bản

Hướng dẫn chuyên sâu

Thông tin cơ bản về máy ảnh

Chế độ tự động /  
Chế độ bán tự động

Chế độ chụp khác

Chế độ P

Chế độ Tv, Av và M

Chế độ xem lại

Tính năng không dây

Menu thiết lập

Phụ kiện

Phụ lục

Chỉ mục



## 2 Thực hiện theo chỉ dẫn hiển thị.

- Nhấp đúp vào tập tin vừa tải về để cài đặt.



- Bạn phải truy cập internet và thanh toán riêng mọi khoản phí tài khoản ISP và phí truy cập.



- Để gỡ cài đặt phần mềm, thực hiện theo các bước sau.
  - Với Windows: Chọn menu [Start] > [All Programs] > [Canon Utilities], rồi chọn phần mềm muốn gỡ cài đặt.

## ■ Định cấu hình máy tính để kết nối Wi-Fi (Chỉ dành cho Windows)

Trên máy tính chạy Windows, trước khi kết nối máy ảnh với máy tính qua Wi-Fi, bạn phải định cấu hình thiết lập sau.



### 1 Xác nhận máy tính đã kết nối với điểm truy cập.

- Để tìm hiểu về cách kiểm tra kết nối mạng, tham khảo hướng dẫn sử dụng máy tính.

### 2 Định cấu hình thiết lập.

- Nhấp theo thứ tự sau: Menu [Start] > [All Programs] > [Canon Utilities] > [CameraWindow] > [Wi-Fi connection setup].
- Trong trình ứng dụng đã mở, thực hiện theo các hướng dẫn trên màn hình và định cấu hình thiết lập.



- Định cấu hình thiết lập Windows sau khi chạy tiện ích ở bước 2.
  - Turn on media streaming.  
Tính năng này cho phép máy ảnh tìm thấy (phát hiện) máy tính để truy cập qua Wi-Fi.
  - Turn on network discovery.  
Tính năng này cho phép máy tính tìm thấy (phát hiện) máy ảnh.
  - Turn on ICMP (Internet Control Message Protocol).  
Tính năng này cho phép kiểm tra trạng thái kết nối mạng.
  - Enable Universal Plug & Play (UPnP).  
Tính năng này cho phép thiết bị mạng tự động phát hiện từng thiết bị khác.
- Một số phần mềm bảo mật có thể không cho phép bạn hoàn tất các thiết lập trên. Hãy kiểm tra thiết lập của phần mềm bảo mật.

Trước khi sử dụng
Hướng dẫn cơ bản
Hướng dẫn chuyên sâu
Thông tin cơ bản về máy ảnh
Chế độ tự động / Chế độ bán tự động
Chế độ chụp khác
Chế độ P
Chế độ Tv, Av và M
Chế độ xem lại
Tính năng không dây
Menu thiết lập
Phụ kiện
Phụ lục
Chỉ mục



## Lưu ảnh vào máy tính đã kết nối

Kết nối với điểm truy cập qua mạng Wi-Fi như quy trình dưới đây. Ngoài ra, tham khảo hướng dẫn sử dụng điểm truy cập.

### Xác nhận tính tương thích với điểm truy cập

Xác nhận rằng bộ định tuyến Wi-Fi hoặc trạm cơ sở phù hợp với các chuẩn Wi-Fi trong "Giao diện" (183).

Các phương pháp kết nối thay đổi tùy theo điểm truy cập có hỗ trợ Wi-Fi Protected Setup (WPS, 122) hay không (124). Với điểm truy cập không tương thích WPS, kiểm tra thông tin sau.

- Tên mạng (SSID/ESSID)  
SSID hoặc ESSID của điểm truy cập được sử dụng, còn được gọi là "tên điểm truy cập" hoặc "tên mạng".
- Xác thực mạng / mã hóa dữ liệu (phương pháp mã hóa / chế độ mã hóa)  
Phương pháp mã hóa dữ liệu trong lúc truyền bằng chức năng không dây. Kiểm tra thiết lập bảo mật được sử dụng: WPA2-PSK (AES), WPA2-PSK (TKIP), WPA-PSK (AES), WPA-PSK (TKIP), WEP (Xác thực hệ thống mở), hoặc không bảo mật.
- Mật mã (khóa mã hóa / khóa mạng)  
Khóa được sử dụng khi mã hóa dữ liệu trong lúc truyền bằng chức năng không dây, còn được gọi là "khóa mã hóa" hoặc "khóa mạng".
- Danh mục khóa (khóa truyền)  
Khóa được đặt khi sử dụng phương pháp WEP để xác thực mạng / mã hóa dữ liệu. Sử dụng "1" làm thiết lập.



- Nếu yêu cầu sử dụng tài khoản quản trị viên hệ thống để điều chỉnh thiết lập mạng, liên hệ với quản trị viên hệ thống để biết chi tiết.
- Những thiết lập này rất quan trọng cho việc bảo mật mạng. Cần đặc biệt thận trọng khi thay đổi những thiết lập này.



- Để tìm hiểu về tương thích WPS và cách kiểm tra thiết lập, tham khảo hướng dẫn sử dụng điểm truy cập.
- Bộ định tuyến là thiết bị tạo cấu trúc mạng (LAN) để kết nối nhiều máy tính. Bộ định tuyến có trang bị chức năng Wi-Fi gọi là "bộ định tuyến Wi-Fi".
- Tất cả bộ định tuyến Wi-Fi và trạm cơ sở trong hướng dẫn này được gọi là "điểm truy cập".
- Nếu bạn sử dụng chức năng lọc địa chỉ MAC trên mạng Wi-Fi, đảm bảo đã thêm địa chỉ MAC của máy ảnh vào điểm truy cập. Bạn có thể kiểm tra địa chỉ MAC của máy ảnh bằng cách chọn MENU (29) > tab [F1] > [Thiết lập giao tiếp không dây] > [Cài đặt Wi-Fi] > [Kiểm tra địa chỉ MAC].

### Sử dụng điểm truy cập tương thích WPS

WPS giúp hoàn tất thiết lập kết nối các thiết bị qua mạng Wi-Fi một cách dễ dàng. Bạn có thể sử dụng phương pháp PBC hoặc phương pháp PIN để thiết lập thiết bị được hỗ trợ WPS.

#### 1 Xác nhận máy tính đã kết nối với điểm truy cập.

- Để tìm hiểu về cách kiểm tra kết nối, tham khảo hướng dẫn sử dụng điểm truy cập và thiết bị.

#### 2 Truy cập menu Wi-Fi.

- Nhấn nút [F1].
- Nếu màn hình [Tên máy] hiển thị, nhấn các nút [▲][▼] hoặc xoay nút xoay [🌀] để chọn [OK], rồi nhấn nút [🔍].

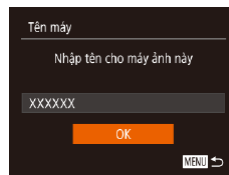

Trước khi sử dụng

Hướng dẫn cơ bản

Hướng dẫn chuyên sâu

Thông tin cơ bản về máy ảnh

Chế độ tự động /  
Chế độ bán tự động

Chế độ chụp khác

Chế độ P

Chế độ Tv, Av và M

Chế độ xem lại

Tính năng không dây

Menu thiết lập

Phụ kiện

Phụ lục

Chỉ mục



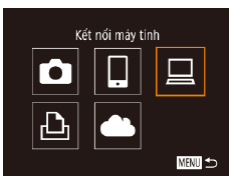

### 3 Chọn [Laptop].

- Nhấn các nút [▲][▼][◀][▶] hoặc xoay nút xoay [🌀] để chọn [Laptop], rồi nhấn nút [👉].

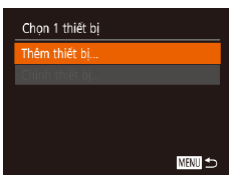

### 4 Chọn [Thêm thiết bị].

- Nhấn các nút [▲][▼] hoặc xoay nút xoay [🌀] để chọn [Thêm thiết bị], rồi nhấn nút [👉].

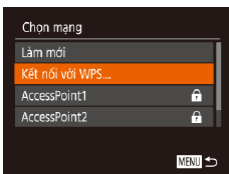

### 5 Chọn [Kết nối với WPS].

- Nhấn các nút [▲][▼] hoặc xoay nút xoay [🌀] để chọn [Kết nối với WPS], rồi nhấn nút [👉].

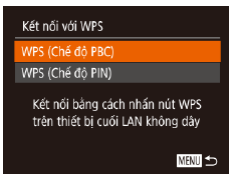

### 6 Chọn [WPS (Chế độ PBC)].

- Nhấn các nút [▲][▼] hoặc xoay nút xoay [🌀] để chọn [WPS (Chế độ PBC)], rồi nhấn nút [👉].



### 7 Thiết lập kết nối.

- Trên điểm truy cập, nhấn giữ nút kết nối WPS trong vài giây.

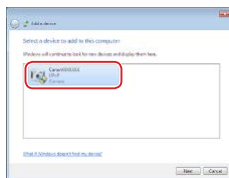
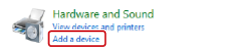
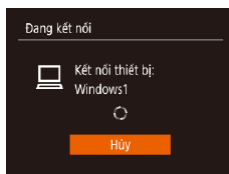
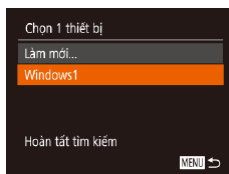
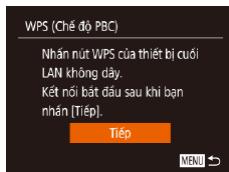

- Nhấn nút [👉] trên máy ảnh để chuyển đến bước tiếp theo.
- Máy ảnh kết nối với điểm truy cập, và danh sách thiết bị kết nối hiển thị trên màn hình [Chọn 1 thiết bị].

### 8 Chọn thiết bị đích.

- Chọn tên thiết bị đích (nhấn các nút [▲][▼] hoặc xoay nút xoay [🌀]), rồi nhấn nút [👉].

### 9 Cài đặt trình điều khiển (chỉ dành cho kết nối với Window).

- Khi màn hình hiển thị trên máy ảnh, nhấp vào menu Start trên máy tính, rồi nhấp vào [Control Panel], sau đó nhấp vào [Add a device].
- Nhấp đúp vào biểu tượng máy ảnh được kết nối.
- Cài đặt trình điều khiển sẽ bắt đầu.
- Sau khi hoàn tất cài đặt trình điều khiển và khởi động kết nối giữa máy ảnh với máy tính, màn hình AutoPlay sẽ hiển thị. Màn hình máy ảnh không hiển thị thông tin.

Trước khi sử dụng

Hướng dẫn cơ bản

Hướng dẫn chuyên sâu

Thông tin cơ bản về máy ảnh

Chế độ tự động /  
Chế độ bán tự động

Chế độ chụp khác

Chế độ P

Chế độ Tv, Av và M

Chế độ xem lại

Tính năng không dây

Menu thiết lập

Phụ kiện

Phụ lục

Chỉ mục



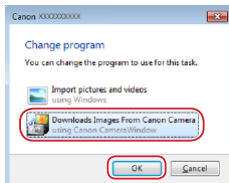

## 10 Hiện thị CameraWindow.

- Windows: Truy cập CameraWindow bằng cách nhấp [Downloads Images From Canon Camera].

## 11 Nhập ảnh.

- Nhấp vào [Import Images from Camera], rồi nhấp vào [Import Untransferred Images].
- Ảnh được lưu vào thư mục Pictures trên máy tính trong các thư mục riêng biệt được đặt tên theo ngày.
- Sau khi nhập ảnh xong, nhấp [OK] hiển thị trên màn hình.
- Để xem ảnh lưu vào máy tính, sử dụng phần mềm đã cài đặt hoặc phần mềm thông dụng sẵn có tương thích với ảnh được chụp bởi máy ảnh.



- Khi máy ảnh đã kết nối với thiết bị qua menu Wi-Fi, các kết nối đích gần đây sẽ liệt kê ngay khi truy cập menu Wi-Fi. Bạn có thể dễ dàng kết nối lại bằng cách nhấn các nút [▲][▼] để chọn tên thiết bị rồi nhấn nút [⊞]. Để thêm một thiết bị mới, nhấn các nút [◀][▶] để hiển thị màn hình lựa chọn, rồi định cấu hình thiết lập.
- Nếu bạn không muốn hiển thị thiết bị đích đã kết nối gần đây, chọn MENU (📖29) > tab [🔑] > [Thiết lập giao tiếp không dây] > [Cài đặt Wi-Fi] > [Nhật ký đích] > [Tắt].
- Bạn cũng có thể thay đổi tên máy ảnh trên màn hình ở bước 2 (📖141).
- Khi máy ảnh kết nối với máy tính, màn hình máy ảnh sẽ không hiển thị thông tin.
- Tắt máy ảnh để ngắt kết nối máy ảnh.
- Nếu bạn chọn [WPS (Chế độ PIN)] ở bước 6, mã PIN sẽ hiển thị trên màn hình. Đảm bảo đặt mã này cho điểm truy cập. Chọn thiết bị trên màn hình [Chọn 1 thiết bị]. Để tìm hiểu thông tin chi tiết, tham khảo hướng dẫn sử dụng của điểm truy cập.

## ■ Kết nối điểm truy cập trong danh sách

### 1 Xem điểm truy cập trong danh sách.

- Xem danh sách mạng (điểm truy cập) như mô tả ở các bước 1 – 4 của phần “Sử dụng điểm truy cập tương thích WPS” (📖122).

### 2 Chọn điểm truy cập.

- Nhấn các nút [▲][▼] hoặc xoay nút xoay [🌀] để chọn mạng (điểm truy cập), rồi nhấn nút [⊞].

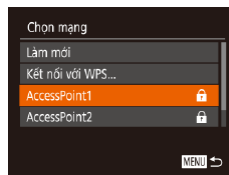

Trước khi sử dụng

Hướng dẫn cơ bản

Hướng dẫn chuyên sâu

Thông tin cơ bản về máy ảnh

Chế độ tự động /  
Chế độ bán tự động

Chế độ chụp khác

Chế độ P

Chế độ Tv, Av và M

Chế độ xem lại

Tính năng không dây

Menu thiết lập

Phụ kiện

Phụ lục

Chỉ mục

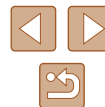

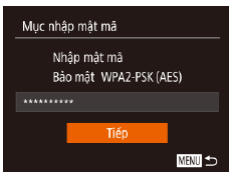

### 3 Nhập mật mã điểm truy cập.

- Nhấn nút để truy cập bàn phím, rồi nhập mật mã (📖30).
- Nhấn các nút hoặc xoay nút xoay để chọn [Tiếp], rồi nhấn nút .

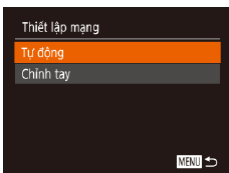

### 4 Chọn [Tự động].

- Nhấn các nút hoặc xoay nút xoay để chọn [Tự động], rồi nhấn nút .
- Để lưu ảnh vào máy tính đã kết nối, thực hiện theo quy trình từ bước 8 trong phần “Sử dụng điểm truy cập tương thích WPS” (📖122).



- Để xác định mật mã điểm truy cập, kiểm tra điểm truy cập đó hoặc tham khảo hướng dẫn sử dụng.
- Nếu không phát hiện điểm truy cập nào ngay cả khi đã chọn [Làm mới] ở bước 2 để cập nhật danh sách, chọn [Chính thủ công] ở bước 2 để hoàn tất thiết lập điểm truy cập bằng tay. Thực hiện theo hướng dẫn trên màn hình và nhập SSID, thiết lập bảo mật và mật mã.
- Khi kết nối thiết bị khác thông qua điểm truy cập mà bạn đã kết nối, mật mã ở bước 3 sẽ hiển thị [\*]. Để sử dụng cùng một mật mã, chọn [Tiếp] (nhấn các nút hoặc xoay nút xoay ) và nhấn nút .

### Điểm truy cập đã sử dụng

Bạn có thể tự động kết nối lại với điểm truy cập đã sử dụng trước đó bằng cách thực hiện theo bước 4 trong phần “Sử dụng điểm truy cập tương thích WPS” (📖122).

- Để kết nối với thiết bị thông qua điểm truy cập, xác nhận rằng thiết bị đích đã được kết nối với điểm truy cập, rồi thực hiện theo quy trình từ bước 8 trong phần “Sử dụng điểm truy cập tương thích WPS” (📖122).
- Để chuyển điểm truy cập, chọn [Đổi mạng] trên màn hình hiển thị khi bạn thiết lập kết nối, rồi thực hiện theo quy trình “Sử dụng điểm truy cập tương thích WPS” (📖122) từ bước 5 hoặc quy trình “Kết nối điểm truy cập trong danh sách” (📖124) từ bước 2.

Trước khi sử dụng
Hướng dẫn cơ bản
Hướng dẫn chuyên sâu
Thông tin cơ bản về máy ảnh
Chế độ tự động / Chế độ bán tự động
Chế độ chụp khác
Chế độ P
Chế độ Tv, Av và M
Chế độ xem lại
Tính năng không dây
Menu thiết lập
Phụ kiện
Phụ lục
Chỉ mục

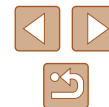

## Gửi ảnh lên dịch vụ web đã đăng ký

### Đăng ký dịch vụ web

Sử dụng smartphone hoặc máy tính để thêm dịch vụ web mà bạn muốn sử dụng vào máy ảnh.

- Để hoàn tất thiết lập cho CANON iIMAGE GATEWAY và các dịch vụ web khác, smartphone hay máy tính cần có trình duyệt và được kết nối với mạng internet.
- Kiểm tra trang web CANON iIMAGE GATEWAY để tìm hiểu chi tiết về các yêu cầu trình duyệt (Microsoft Internet Explorer, v.v...), bao gồm thông tin về thiết lập và phiên bản.
- Để tìm hiểu thông tin về các quốc gia và khu vực có thể sử dụng CANON iIMAGE GATEWAY, tham khảo trang web của Canon (<http://www.canon.com/cig/>).
- Nếu muốn sử dụng các dịch vụ web khác ngoài CANON iIMAGE GATEWAY, bạn cần có tài khoản của các dịch vụ này. Để tìm hiểu thông tin chi tiết, tham khảo trang web của dịch vụ web bạn muốn đăng ký.
- Có thể phải thanh toán thêm phí kết nối ISP và phí điểm truy cập riêng.



- CANON iIMAGE GATEWAY cũng cung cấp hướng dẫn tải về.

### Đăng ký CANON iIMAGE GATEWAY

Liên kết máy ảnh với CANON iIMAGE GATEWAY bằng cách thêm CANON iIMAGE GATEWAY vào dịch vụ web đích trên máy ảnh. Lưu ý rằng bạn cần nhập một địa chỉ email sẽ sử dụng trên máy tính hoặc smartphone để nhận thư thông báo về việc hoàn tất thiết lập liên kết.

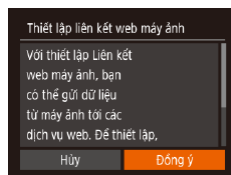
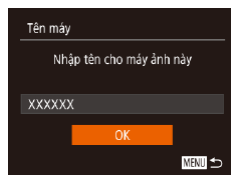

#### 1 Truy cập menu Wi-Fi.

- Nhấn nút [(Wi-Fi)].

- Nếu màn hình [Tên máy] hiển thị, nhấn các nút [▲][▼] hoặc xoay nút xoay [🌀] để chọn [OK], rồi nhấn nút [(Wi-Fi)].

#### 2 Chọn [☁].

- Nhấn các nút [▲][▼][◀][▶] hoặc xoay nút xoay [🌀] để chọn [☁], rồi nhấn nút [(Wi-Fi)].

#### 3 Chấp nhận thỏa thuận để nhập địa chỉ email.

- Đọc kỹ thỏa thuận hiển thị, nhấn các nút [◀][▶] hoặc xoay nút xoay [🌀] để chọn [Đồng ý], rồi nhấn nút [(Wi-Fi)].

Trước khi sử dụng

Hướng dẫn cơ bản

Hướng dẫn chuyên sâu

Thông tin cơ bản về máy ảnh

Chế độ tự động /  
Chế độ bán tự động

Chế độ chụp khác

Chế độ P

Chế độ Tv, Av và M

Chế độ xem lại

Tính năng không dây

Menu thiết lập

Phụ kiện

Phụ lục

Chỉ mục



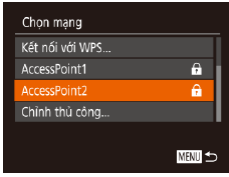

#### 4 Thiết lập kết nối với điểm truy cập.

- Kết nối với điểm truy cập như mô tả ở các bước 5 – 7 trong phần “Sử dụng điểm truy cập tương thích WPS” (📖 122) hoặc các bước 2 – 4 trong phần “Kết nối điểm truy cập trong danh sách” (📖 124).

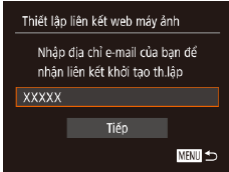

#### 5 Nhập địa chỉ email.

- Màn hình nhập địa chỉ email sẽ hiển thị khi máy ảnh đã kết nối với CANON iMAGE GATEWAY qua điểm truy cập.
- Nhập địa chỉ email của bạn, nhấn các nút [▲][▼] hoặc xoay nút xoay [🌀] để chọn [Tiếp], rồi nhấn nút [📧].

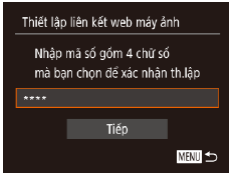

#### 6 Nhập mã số gồm bốn chữ số.

- Nhập mã số gồm bốn chữ số tự chọn, nhấn các nút [▲][▼] hoặc xoay nút xoay [🌀] để chọn [Tiếp], rồi nhấn nút [📧].
- Bạn cần có mã bốn chữ số khi thiết lập liên kết với CANON iMAGE GATEWAY ở bước 8.

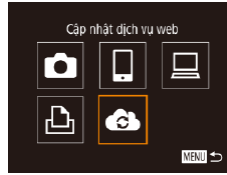
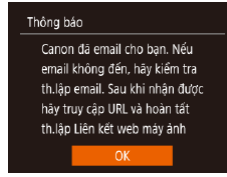

#### 7 Kiểm tra thư thông báo.

- Khi thông tin đã được gửi tới CANON iMAGE GATEWAY, bạn sẽ nhận được thư thông báo tại địa chỉ email đã nhập ở bước 5.
- Nhấn nút [📧] trên màn hình tiếp theo, biểu thị thư thông báo đã được gửi.
- [☁️] sẽ chuyển thành [📧].

#### 8 Truy cập trang liên kết trong thư thông báo và hoàn tất thiết lập liên kết máy ảnh.

- Truy cập trang liên kết trong thư thông báo từ máy tính hoặc smartphone.
- Thực hiện theo chỉ dẫn để hoàn tất thiết lập trên trang thiết lập liên kết máy ảnh.

#### 9 Hoàn tất thiết lập CANON iMAGE GATEWAY trên máy ảnh.

- Nhấn các nút [▲][▼][◀][▶] hoặc xoay nút xoay [🌀] để chọn [☁️], rồi nhấn nút [📧].
- [📧] (📖 134) và CANON iMAGE GATEWAY đã được thêm vào kết nối đích.
- Bạn có thể thêm dịch vụ web khác nếu cần. Trong trường hợp này, thực hiện theo quy trình từ bước 2 trong “Đăng ký các dịch vụ web khác” (📖 128).

Trước khi sử dụng
Hướng dẫn cơ bản
Hướng dẫn chuyên sâu
Thông tin cơ bản về máy ảnh
Chế độ tự động / Chế độ bán tự động
Chế độ chụp khác
Chế độ P
Chế độ Tv, Av và M
Chế độ xem lại
Tính năng không dây
Menu thiết lập
Phụ kiện
Phụ lục
Chỉ mục

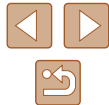



- Đảm bảo ứng dụng mail của máy tính hoặc smartphone không được định cấu hình chặn email từ một số tên miền nhất định, nếu không bạn có thể sẽ không nhận được thư thông báo.



- Bạn cũng có thể thay đổi tên máy ảnh trên màn hình ở bước 1 (126).
- Khi máy ảnh đã kết nối với thiết bị qua menu Wi-Fi, các kết nối đích gần đây sẽ liệt kê ngay khi truy cập menu. Nhấn các nút [◀][▶] để truy cập màn hình chọn thiết bị rồi định cấu hình thiết lập.

## Đăng ký các dịch vụ web khác

Ngoài dịch vụ CANON iIMAGE GATEWAY, bạn cũng có thể thêm các dịch vụ web khác vào máy ảnh.



### 1 Đăng nhập CANON iIMAGE GATEWAY và truy cập trang thiết lập của liên kết máy ảnh.

- Từ máy tính hoặc smartphone, truy cập địa chỉ <http://www.canon.com/cig/> để vào trang CANON iIMAGE GATEWAY.

### 2 Định cấu hình dịch vụ web mong muốn.

- Trên máy tính hoặc smartphone, hiển thị màn hình thiết lập dịch vụ web.
- Thực hiện theo chỉ dẫn trên màn hình để hoàn tất thiết lập dịch vụ web bạn muốn sử dụng.



- Nếu các thiết lập đã định cấu hình thay đổi, lặp lại các bước trên để cập nhật thiết lập cho máy ảnh.

## 3 Chọn [☁].

- Nhấn nút [(☁)].
- Nhấn các nút [▲][▼][◀][▶] hoặc xoay nút xoay [🌀] để chọn [☁], rồi nhấn nút [(☁)].
- Thiết lập dịch vụ web đã được cập nhật.

## Tải ảnh lên dịch vụ web



### 1 Truy cập menu Wi-Fi.

- Nhấn nút [(☁)].

### 2 Chọn kết nối đích.

- Chọn biểu tượng dịch vụ web để kết nối (nhấn các nút [▲][▼][◀][▶] hoặc xoay nút xoay [🌀]), rồi nhấn nút [(☁)].
- Nếu có nhiều người nhận hoặc nhiều tùy chọn chia sẻ được sử dụng với cùng một dịch vụ web, chọn mục mong muốn trên màn hình [Chọn Người nhận] (nhấn các nút [▲][▼] hoặc xoay nút xoay [🌀]), rồi nhấn nút [(☁)].

Trước khi sử dụng

Hướng dẫn cơ bản

Hướng dẫn chuyên sâu

Thông tin cơ bản về máy ảnh

Chế độ tự động /  
Chế độ bán tự động

Chế độ chụp khác

Chế độ P

Chế độ Tv, Av và M

Chế độ xem lại

Tính năng không dây

Menu thiết lập

Phụ kiện

Phụ lục

Chỉ mục

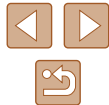



### 3 Gửi ảnh.

- Nhấn các nút [▲][▼][◀][▶] để chọn [Chọn và gửi], rồi nhấn nút [ⓘ].
- Nhấn các nút [▲][▼] hoặc xoay nút xoay [⊙] để chọn [Chọn], rồi nhấn nút [ⓘ].
- Nhấn các nút [▲][▼][◀][▶] hoặc xoay nút xoay [⊙] để chọn ảnh cần gửi, nhấn nút [ⓘ] để đánh dấu đã chọn (✓), rồi nhấn nút [MENU].
- Nhấn các nút [◀][▶] hoặc xoay nút xoay [⊙] để chọn [OK], rồi nhấn nút [ⓘ].
- Nhấn các nút [◀][▶] hoặc xoay nút xoay [⊙] để chọn [Gửi], rồi nhấn nút [ⓘ].
- Khi tải lên YouTube, vui lòng đọc điều khoản dịch vụ, chọn [Đồng ý], rồi nhấn nút [ⓘ].
- Khi [OK] hiển thị sau khi ảnh được gửi đi, nhấn nút [ⓘ] để trở về màn hình xem lại.



- Kết nối yêu cầu phải có thể nhớ (có lưu ảnh) lắp trong máy ảnh.
- Bạn cũng có thể gửi nhiều ảnh cùng lúc, thay đổi kích cỡ ảnh và thêm nhận xét trước khi gửi (📄132).
- Bạn có thể chọn [Gửi hình này] trên màn hình ở bước 3 để gửi ảnh hiện tại.
- Để xem ảnh đã tải từ smartphone lên CANON iMAGE GATEWAY, sử dụng ứng dụng riêng Canon Online Photo Album. Tải xuống và cài đặt ứng dụng Canon Online Photo Album cho iPhone hoặc iPad từ App Store, hoặc cho thiết bị Android từ Google Play.

## In ảnh với máy in kết nối không dây

Kết nối máy ảnh với máy in thông qua Wi-Fi để in ảnh như sau. Thực hiện theo những bước sau để sử dụng máy ảnh làm điểm truy cập, bạn cũng có thể sử dụng điểm truy cập có sẵn (📖119).



### 1 Truy cập menu Wi-Fi.

- Nhấn nút [(☰)].

### 2 Chọn [In].

- Nhấn các nút [▲][▼][◀][▶] hoặc xoay nút xoay [⊙] để chọn [In], rồi nhấn nút [ⓘ].



### 3 Chọn [Thêm thiết bị].

- Nhấn các nút [▲][▼] hoặc xoay nút xoay [⊙] để chọn [Thêm thiết bị], rồi nhấn nút [ⓘ].

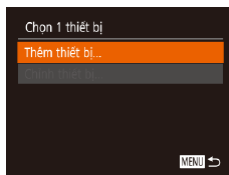

- SSID máy ảnh và mật mã sẽ hiển thị.

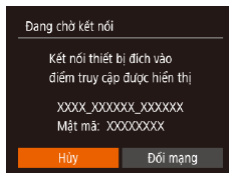

Trước khi sử dụng
Hướng dẫn cơ bản
Hướng dẫn chuyên sâu
Thông tin cơ bản về máy ảnh
Chế độ tự động / Chế độ bán tự động
Chế độ chụp khác
Chế độ P
Chế độ Tv, Av và M
Chế độ xem lại
Tính năng không dây
Menu thiết lập
Phụ kiện
Phụ lục
Chỉ mục

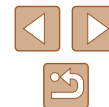



#### 4 Kết nối máy in với mạng.

- Trong menu cài đặt Wi-Fi của máy in, chọn SSID (tên mạng) hiển thị trên máy ảnh để thiết lập kết nối.
- Nhập mật mã hiển thị trên máy ảnh vào ô nhập mật mã.

#### 5 Chọn máy in.

- Chọn tên máy in (nhấn các nút [▲][▼] hoặc xoay nút xoay [🌀]), rồi nhấn nút [👉].

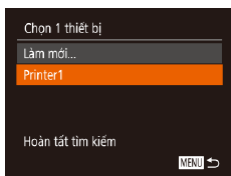

#### 6 Chọn ảnh để in.

- Nhấn các nút [◀][▶] hoặc xoay nút xoay [🌀] để chọn ảnh.
- Nhấn nút [👉], chọn [📄], rồi nhấn lại nút [👉].
- Nhấn các nút [▲][▼] hoặc xoay nút xoay [🌀] để chọn [In], rồi nhấn nút [👉].
- Để tìm hiểu chi tiết về hướng dẫn in, tham khảo phần “In ảnh” (📖157).
- Để ngắt kết nối, nhấn nút [⏏], chọn [OK] trên màn hình xác nhận (nhấn các nút [◀][▶] hoặc xoay nút xoay [🌀]), rồi nhấn nút [👉].



- Kết nối yêu cầu phải có thẻ nhớ (có lưu ảnh) lắp trong máy ảnh.
- Khi máy ảnh đã kết nối với thiết bị qua menu Wi-Fi, các kết nối đích gần đây sẽ liệt kê ngay khi truy cập menu Wi-Fi. Bạn có thể dễ dàng kết nối lại bằng cách nhấn các nút [▲][▼] để chọn tên thiết bị rồi nhấn nút [👉]. Để thêm một thiết bị mới, nhấn các nút [◀][▶] để hiển thị màn hình lựa chọn, rồi định cấu hình thiết lập.
- Nếu bạn không muốn hiển thị thiết bị đích đã kết nối gần đây, chọn MENU (📖29) > tab [🔧] > [Thiết lập giao tiếp không dây] > [Cài đặt Wi-Fi] > [Nhập ký đích] > [Tắt].
- Để kết nối mà không cần nhập mật mã ở bước 4, chọn MENU (📖29) > tab [🔧] > [Thiết lập giao tiếp không dây] > [Cài đặt Wi-Fi] > [Mật mã] > [Tắt]. [Mật mã] sẽ không còn hiển thị trên màn hình SSID (ở bước 3).
- Để sử dụng điểm truy cập khác, thực hiện theo các bước 3 – 4 trong phần “Sử dụng điểm truy cập khác” (📖119).

Trước khi sử dụng
Hướng dẫn cơ bản
Hướng dẫn chuyên sâu
Thông tin cơ bản về máy ảnh
Chế độ tự động / Chế độ bán tự động
Chế độ chụp khác
Chế độ P
Chế độ Tv, Av và M
Chế độ xem lại
Tính năng không dây
Menu thiết lập
Phụ kiện
Phụ lục
Chỉ mục

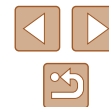

## Gửi ảnh đến máy ảnh khác

Kết nối hai máy ảnh qua Wi-Fi và gửi ảnh giữa các máy ảnh như sau.

- Chỉ các máy ảnh Canon tương thích với Wi-Fi mới có thể được kết nối qua Wi-Fi. Bạn không thể kết nối đến máy ảnh Canon không tương thích Wi-Fi, kể cả khi hỗ trợ thẻ FlashAir/Eye-Fi.



### 1 Truy cập menu Wi-Fi.

- Nhấn nút [W].

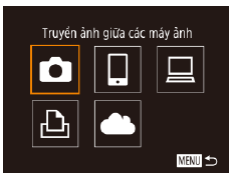

### 2 Chọn [Chon].

- Nhấn các nút [▲][▼][◀][▶] hoặc xoay nút xoay [OK] để chọn [Chon], rồi nhấn nút [OK].

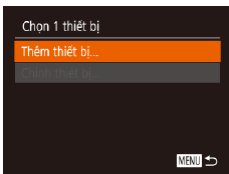

### 3 Chọn [Thêm thiết bị].

- Nhấn các nút [▲][▼] hoặc xoay nút xoay [OK] để chọn [Thêm thiết bị], rồi nhấn nút [OK].
- Thực hiện theo các bước 1 – 3 trên máy ảnh đã chọn.
- Thông tin kết nối máy ảnh sẽ được thêm khi thông báo [Bắt đầu kết nối máy ảnh đã chọn] hiển thị trên cả hai màn hình máy ảnh.



## 4 Gửi ảnh.

- Nhấn các nút [▲][▼][◀][▶] để chọn [Chọn và gửi], rồi nhấn nút [OK].
- Nhấn các nút [▲][▼] hoặc xoay nút xoay [OK] để chọn [Chọn], rồi nhấn nút [OK].
- Nhấn các nút [▲][▼][◀][▶] hoặc xoay nút xoay [OK] để chọn ảnh cần gửi, nhấn nút [OK] để đánh dấu đã chọn (✓), rồi nhấn nút [MENU].
- Nhấn các nút [◀][▶] hoặc xoay nút xoay [OK] để chọn [OK], rồi nhấn nút [OK].
- Nhấn các nút [◀][▶] hoặc xoay nút xoay [OK] để chọn [Gửi], rồi nhấn nút [OK].
- [Hoàn tất truyền dữ liệu] hiển thị sau khi ảnh được gửi, và màn hình truyền ảnh hiển thị trở lại.
- Để ngắt kết nối, nhấn nút [MENU], chọn [OK] trên màn hình xác nhận (nhấn các nút [◀][▶] hoặc xoay nút xoay [OK]), rồi nhấn nút [OK].

Trước khi sử dụng

Hướng dẫn cơ bản

Hướng dẫn chuyên sâu

Thông tin cơ bản về máy ảnh

Chế độ tự động /  
Chế độ bán tự động

Chế độ chụp khác

Chế độ P

Chế độ Tv, Av và M

Chế độ xem lại

Tính năng không dây

Menu thiết lập

Phụ kiện

Phụ lục

Chỉ mục

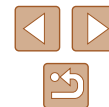



- Kết nối yêu cầu phải có thể nhớ lắp trong máy ảnh.
- Khi máy ảnh đã kết nối với thiết bị qua menu Wi-Fi, các kết nối đích gần đây sẽ liệt kê ngay khi truy cập menu Wi-Fi. Bạn có thể dễ dàng kết nối lại bằng cách nhấn các nút [▲][▼] để chọn tên thiết bị rồi nhấn nút [⊞]. Để thêm một thiết bị mới, nhấn các nút [◀][▶] để hiển thị màn hình lựa chọn, rồi định cấu hình thiết lập.
- Nếu bạn không muốn hiển thị thiết bị đích đã kết nối gần đây, chọn MENU (📖29) > tab [🔼] > [Thiết lập giao tiếp không dây] > [Cài đặt Wi-Fi] > [Nhập ký đích] > [Tắt].
- Bạn cũng có thể gửi nhiều ảnh cùng lúc và thay đổi kích cỡ ảnh trước khi gửi (📖132).
- Bạn có thể chọn [Gửi hình này] trên màn hình ở bước 4 để gửi ảnh hiện tại.

## Tùy chọn gửi ảnh

Có thể chọn nhiều ảnh để gửi cùng lúc và thay đổi độ phân giải ảnh (cỡ ảnh) trước khi gửi. Một vài dịch vụ web cũng cho phép bạn ghi chú thích lên ảnh được gửi.

### Gửi nhiều ảnh

Trên màn hình truyền ảnh, chỉ định phạm vi ảnh sẽ gửi hoặc chỉ gửi những ảnh đánh dấu yêu thích.

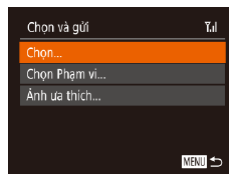

#### 1 Chọn [Chọn và gửi].

- Trên màn hình truyền ảnh, nhấn các nút [◀][▶] để chọn [Chọn và gửi], rồi nhấn nút [⊞].

#### 2 Chọn phương pháp lựa chọn.

- Nhấn các nút [▲][▼] hoặc xoay nút xoay [⊞] để chọn phương pháp lựa chọn.

Trước khi sử dụng

Hướng dẫn cơ bản

Hướng dẫn chuyên sâu

Thông tin cơ bản về máy ảnh

Chế độ tự động /  
Chế độ bán tự động

Chế độ chụp khác

Chế độ P

Chế độ Tv, Av và M

Chế độ xem lại

Tính năng không dây

Menu thiết lập

Phụ kiện

Phụ lục

Chỉ mục



## Chọn phạm vi

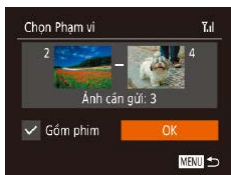

### 1 Chọn [Chọn Phạm vi].

- Thực hiện theo bước 2 trong phần “Gửi nhiều ảnh” (📖 132), chọn [Chọn Phạm vi] rồi nhấn nút [🔍].

### 2 Chọn ảnh.

- Thực hiện theo các bước 2 – 3 trong phần “Chọn phạm vi” (📖 97) để chỉ định ảnh.
- Để bao gồm phim, nhấn các nút [▲][▼] [◀][▶] để chọn [Gồm phim], rồi nhấn nút [🔍] để đánh dấu tùy chọn đã chọn [✓].
- Nhấn các nút [▲][▼][◀][▶] để chọn [OK], rồi nhấn nút [🔍].

### 3 Gửi ảnh.

- Nhấn các nút [◀][▶] hoặc xoay nút xoay [🔍] để chọn [Gửi], rồi nhấn nút [🔍].

## Gửi ảnh ưa thích

Chỉ gửi ảnh được đánh dấu ưa thích (📖 101).

### 1 Chọn [Ảnh ưa thích].

- Thực hiện theo bước 2 trong phần “Gửi nhiều ảnh” (📖 132), chọn [Ảnh ưa thích] rồi nhấn nút [🔍].
- Màn hình lựa chọn các ảnh đã đánh dấu ưa thích sẽ hiển thị. Nếu bạn không muốn bao gồm một ảnh, chọn ảnh đó và nhấn nút [🔍] để xóa [✓].
- Nhấn nút [MENU].
- Nhấn các nút [◀][▶] hoặc xoay nút xoay [🔍] để chọn [OK], rồi nhấn nút [🔍].

## 2 Gửi ảnh.

- Nhấn các nút [◀][▶] hoặc xoay nút xoay [🔍] để chọn [Gửi], rồi nhấn nút [🔍].



- Ở bước 1, tùy chọn [Ảnh ưa thích] sẽ không thể sử dụng trừ khi bạn đã đánh dấu ảnh ưa thích.

## Lưu ý khi gửi ảnh

- Tùy thuộc vào điều kiện của mạng bạn đang sử dụng, thời gian để gửi phim có thể kéo dài hơn. Đảm bảo lưu ý đến lượng pin trong máy ảnh.
- Số lượng ảnh hoặc thời lượng phim gửi tới dịch vụ web có thể sẽ bị giới hạn.
- Đối với phim không nén (📖 106), một tập tin nén riêng biệt được gửi đi thay cho tập tin gốc. Lưu ý rằng điều này có thể trì hoãn việc truyền phim và tập tin sẽ không thể gửi đi nếu không đủ dung lượng trong thẻ nhớ.
- Khi gửi phim tới smartphone, lưu ý rằng chất lượng ảnh được hỗ trợ thay đổi tùy theo smartphone. Để tìm hiểu chi tiết, tham khảo hướng dẫn sử dụng smartphone.
- Trên màn hình, cường độ tín hiệu Wi-Fi được biểu thị bằng các biểu tượng sau. [📶] cao, [📶] trung bình, [📶] thấp, [📶] yếu
- Gửi ảnh lên dịch vụ web sẽ mất ít thời gian hơn khi gửi lại ảnh đã gửi vẫn còn trên máy chủ CANON IMAGE GATEWAY.

Trước khi sử dụng
Hướng dẫn cơ bản
Hướng dẫn chuyên sâu
Thông tin cơ bản về máy ảnh
Chế độ tự động / Chế độ bán tự động
Chế độ chụp khác
Chế độ P
Chế độ Tv, Av và M
Chế độ xem lại
Tính năng không dây
Menu thiết lập
Phụ kiện
Phụ lục
Chỉ mục



## Chọn độ phân giải ảnh (Cỡ ảnh)

Trên màn hình truyền ảnh, chọn [OK] bằng cách nhấn các nút [▲][▼], rồi nhấn nút [OK]. Trên màn hình hiển thị, chọn thiết lập độ phân giải ảnh (cỡ ảnh) bằng cách nhấn các nút [▲][▼], rồi nhấn nút [OK].

- Để gửi ảnh gốc, chọn [Không] là tùy chọn thay đổi cỡ ảnh.
- Chọn [M2] sẽ thay đổi cỡ ảnh lớn hơn cỡ đã chọn trước khi gửi.
- Không thể thay đổi cỡ phim.



- Kích cỡ ảnh cũng có thể điều chỉnh trong MENU (129) > tab [P] > [Thiết lập giao tiếp không dây] > [Cài đặt Wi-Fi] > [Thay đổi cỡ ảnh để gửi đi].

## Thêm nhận xét

Bạn có thể sử dụng máy ảnh để thêm nhận xét cho ảnh sẽ được gửi đến các địa chỉ email, dịch vụ mạng xã hội, v.v... Số lượng ký tự và ký hiệu có thể nhập khác nhau tùy theo dịch vụ web.



### 1 Truy cập màn hình để thêm nhận xét.

- Trên màn hình truyền ảnh, chọn [OK] bằng cách nhấn các nút [▲][▼][◀][▶], rồi nhấn nút [OK].

### 2 Thêm nhận xét (130).

### 3 Gửi ảnh.



- Khi ảnh không có nhận xét, nhận xét đặt ở CANON IMAGE GATEWAY sẽ tự động được gửi.
- Bạn cũng có thể ghi chú thích nhiều ảnh cùng lúc trước khi gửi. Cùng một nhận xét sẽ được thêm vào tất cả ảnh gửi đi cùng lúc.

## Tự động gửi ảnh (Đồng bộ ảnh)

Có thể gửi ảnh chưa được truyền trên thẻ nhớ tới máy tính hoặc dịch vụ web qua CANON IMAGE GATEWAY.

Lưu ý rằng không thể chỉ gửi ảnh lên các dịch vụ web.

## Chuẩn bị ban đầu

### Chuẩn bị máy ảnh

Đăng ký [E] làm kết nối đích. Trên máy tính đích, bạn có thể cài đặt và định cấu hình Image Transfer Utility, phần mềm miễn phí tương thích với Đồng bộ ảnh.



### 1 Thêm [E] vào kết nối đích.

- Thêm [E] vào kết nối đích, như mô tả trong phần “Đăng ký CANON IMAGE GATEWAY” (126).
- Để thêm một dịch vụ web vào kết nối đích, đăng nhập CANON IMAGE GATEWAY (126), chọn model máy ảnh của bạn, truy cập màn hình thiết lập dịch vụ web rồi chọn dịch vụ web trong thiết lập Đồng bộ ảnh. Để tìm hiểu thông tin chi tiết, tham khảo phần Trợ giúp CANON IMAGE GATEWAY.

Trước khi sử dụng

Hướng dẫn cơ bản

Hướng dẫn chuyên sâu

Thông tin cơ bản về máy ảnh

Chế độ tự động /  
Chế độ bán tự động

Chế độ chụp khác

Chế độ P

Chế độ Tv, Av và M

Chế độ xem lại

Tính năng không dây

Menu thiết lập

Phụ kiện

Phụ lục

Chỉ mục



## 2 Chọn kiểu ảnh gửi (chỉ khi gửi phim cùng với ảnh).

- Nhấn nút [MENU], chọn [Thiết lập giao tiếp không dây] trên tab [F1], rồi chọn [Cài đặt Wi-Fi] (📖29).
- Nhấn các nút [▲][▼] để chọn [Đồng bộ ảnh], rồi nhấn các nút [◀][▶] để chọn [Ảnh/Phim].

## Chuẩn bị máy tính

Cài đặt và định cấu hình phần mềm trên máy tính đích.



### 1 Cài đặt Image Transfer Utility.

- Cài đặt Image Transfer Utility trên máy tính đã kết nối Internet (📖155) bằng cách thực hiện theo các bước 1 – 2 trong phần “Cài đặt CameraWindow” (📖120).
- Image Transfer Utility cũng có thể được tải từ trang thiết lập Đồng bộ ảnh của CANON iMAGE GATEWAY (📖126).

### 2 Đăng ký máy ảnh.

- Windows: Trong thanh tác vụ, nhấp chuột phải vào [📷], rồi nhấp [Add new camera].
- Mac OS: Trong thanh menu, nhấp [📷], rồi nhấp [Add new camera].
- Một danh sách các máy ảnh kết nối với CANON iMAGE GATEWAY sẽ hiển thị. Chọn máy ảnh có chứa ảnh được gửi.
- Khi máy ảnh được đăng ký xong và máy tính sẵn sàng nhận ảnh, biểu tượng sẽ đổi thành [📷].

## Gửi ảnh

Ảnh gửi từ máy ảnh sẽ tự động được lưu vào máy tính. Nếu máy tính bạn định gửi ảnh đến bị tắt, ảnh sẽ được lưu tạm thời trên máy chủ CANON iMAGE GATEWAY. Ảnh lưu trữ sẽ định kỳ bị xóa, do đó đừng quên bật máy tính và lưu ảnh.

### 1 Gửi ảnh.

- Thực hiện theo các bước 1 – 2 trong phần “Tải ảnh lên dịch vụ web” (📖128) và chọn [📷].
- Ảnh đã gửi sẽ được gắn biểu tượng [📷].

### 2 Lưu ảnh vào máy tính.

- Khi bạn bật máy tính, ảnh sẽ tự động lưu vào máy tính.
- Ảnh sẽ tự động gửi lên các dịch vụ web từ máy chủ CANON iMAGE GATEWAY ngay cả khi máy tính tắt.



- Khi gửi ảnh, bạn nên dùng pin được sạc đầy.



- Những ảnh chưa được gửi đến máy tính qua CANON iMAGE GATEWAY sẽ vẫn được gửi ngay cả khi đã nhập vào máy tính bằng phương pháp khác.
- Tốc độ gửi ảnh từ máy ảnh tới máy tính sẽ nhanh hơn khi thao tác trên cùng một mạng, vì ảnh sẽ được gửi qua điểm truy cập mà không cần qua CANON iMAGE GATEWAY. Lưu ý rằng ảnh lưu trữ trên máy tính sẽ gửi tới CANON iMAGE GATEWAY, do đó máy tính phải luôn được kết nối với internet.

Trước khi sử dụng
Hướng dẫn cơ bản
Hướng dẫn chuyên sâu
Thông tin cơ bản về máy ảnh
Chế độ tự động / Chế độ bán tự động
Chế độ chụp khác
Chế độ P
Chế độ Tv, Av và M
Chế độ xem lại
Tính năng không dây
Menu thiết lập
Phụ kiện
Phụ lục
Chỉ mục

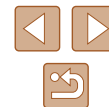

## Xem ảnh đã gửi qua Đồng bộ ảnh trên smartphone

Với việc cài đặt ứng dụng Canon Online Photo Album (Canon OPA), bạn có thể sử dụng smartphone để xem và tải ảnh đã gửi qua Đồng bộ ảnh trong khi ảnh được lưu tạm thời trên máy chủ CANON IMAGE GATEWAY. Để chuẩn bị, thiết lập truy cập smartphone như sau.

- Bảo đảm bạn đã hoàn tất thiết lập như mô tả trong phần “Chuẩn bị máy tính” (📖135).
- Tải xuống và cài đặt ứng dụng Canon Online Photo Album cho iPhone hoặc iPad từ App Store, hoặc cho thiết bị Android từ Google Play.
- Đăng nhập CANON IMAGE GATEWAY (📖126), chọn model máy ảnh của bạn, truy cập màn hình thiết lập dịch vụ web rồi đặt cho phép xem và tải từ smartphone trong thiết lập Đồng bộ ảnh. Để tìm hiểu thông tin chi tiết, tham khảo phần Trợ giúp CANON IMAGE GATEWAY.



- Do ảnh chỉ được lưu tạm thời trên máy chủ CANON IMAGE GATEWAY và sẽ bị xóa, không thể xem lại ảnh sau này.
- Ảnh đã gửi trước khi bật cho phép smartphone xem và tải ảnh trong thiết lập Đồng bộ ảnh không thể truy cập theo cách này.



- Để tìm hiểu hướng dẫn Canon Online Photo Album, tham khảo phần Trợ giúp Canon Online Photo Album.

## Sử dụng smartphone để xem ảnh trên máy ảnh và điều khiển máy ảnh

Với ứng dụng riêng Camera Connect, có thể thực hiện các thao tác sau.

- Duyệt ảnh trên máy ảnh và lưu vào smartphone
- Định vị ảnh khi chụp (📖136)
- Điều khiển máy ảnh từ xa từ smartphone (📖138)



- Trước tiên cần định cấu hình thiết lập riêng để cho phép xem ảnh trên smartphone (📖117, 📖139).

## Định vị ảnh khi chụp

Ảnh và phim đã ghi có thể được định vị sử dụng thông tin GPS (như vĩ độ, kinh độ và độ cao) từ smartphone đã bật Bluetooth. Bạn có thể xem lại thông tin GPS được ghi trên máy ảnh (📖89). Khi sử dụng phần mềm (📖155), bạn cũng có thể xem vị trí trên bản đồ, với ảnh và phim hiển thị bên cạnh.

### 1 Kết nối máy ảnh với smartphone qua Bluetooth (📖113).

### 2 Chọn [Thiết lập GPS].

- Nhấn nút [MENU], chọn [Thiết lập GPS] trên tab [YT], rồi nhấn nút [⊕].



Trước khi sử dụng

Hướng dẫn cơ bản

Hướng dẫn chuyên sâu

Thông tin cơ bản về máy ảnh

Chế độ tự động /  
Chế độ bán tự động

Chế độ chụp khác

Chế độ P

Chế độ Tv, Av và M

Chế độ xem lại

Tính năng không dây

Menu thiết lập

Phụ kiện

Phụ lục

Chỉ mục





### 3 Định cấu hình thiết lập.

- Chọn [GPS qua Di động], rồi nhấn các nút [◀][▶] hoặc xoay nút xoay [🌀] để chọn [Bật].

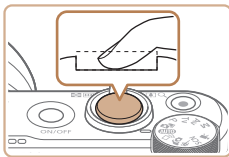

### 4 Chụp.

- Ảnh và phim đã ghi giờ được định vị sử dụng thông tin GPS của smartphone, bạn có thể kiểm tra theo như mô tả trong phần “Hiển thị thông tin GPS” (📖89).
- Lần sau, sau khi khởi động Camera Connect trên smartphone, đảm bảo máy ảnh và smartphone được kết nối qua Bluetooth trước khi chụp.



- Ảnh sẽ không được định vị theo cách này nếu Camera Connect không bật.
- Thông tin GPS thêm vào trong phim thu được đầu tiên khi bạn bắt đầu quay.
- Không thể cập nhật thông tin GPS nếu bật Wi-Fi.
- Thông tin GPS thêm vào ảnh khi chụp live view từ xa thu được đầu tiên khi bạn chuyển sang kết nối Wi-Fi.
- Ảnh có thể không được định vị nếu bạn kết nối qua NFC hoặc Bluetooth khi máy ảnh tắt.
- Người khác có thể định vị hoặc nhận diện bạn bằng cách sử dụng dữ liệu vị trí trong ảnh hoặc phim đã định vị. Cần thận khi chia sẻ ảnh với người khác, chẳng hạn như đăng ảnh trực tuyến nơi có nhiều người xem.



- Để kiểm tra thông tin GPS thu được từ smartphone, chọn MENU (📖29) > tab [📍] > [Thiết lập GPS] > [Hiển thị thông tin GPS].
- Trạng thái nhận tín hiệu GPS được biểu thị bằng một trong các biểu tượng sau.  
[ GPS ] Đang nhận, [GPS] Không nhận

Trước khi sử dụng
Hướng dẫn cơ bản
Hướng dẫn chuyên sâu
Thông tin cơ bản về máy ảnh
Chế độ tự động / Chế độ bán tự động
Chế độ chụp khác
Chế độ P
Chế độ Tv, Av và M
Chế độ xem lại
Tính năng không dây
Menu thiết lập
Phụ kiện
Phụ lục
Chỉ mục

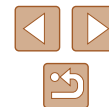

## Điều khiển máy ảnh từ xa từ smartphone

### Điều khiển máy ảnh qua Wi-Fi

Bạn có thể chụp khi xem màn hình chụp trên smartphone.



- Trước tiên cần định cấu hình thiết lập riêng để cho phép xem tất cả ảnh từ smartphone (📖117).

#### 1 Giữ vững máy ảnh.

- Gắn máy ảnh lên chân máy hoặc thực hiện các biện pháp khác để giữ vững máy.

#### 2 Kết nối máy ảnh với smartphone (📖117).

- Chọn [Ok] trong thiết lập riêng.

#### 3 Chọn chụp live view từ xa.

- Trong Camera Connect trên smartphone, chọn [Chụp live view từ xa].
- Sau khi máy ảnh đã sẵn sàng để chụp live view từ xa, hình ảnh truyền trực tiếp từ máy ảnh hiển thị trên smartphone.
- Một thông báo sẽ hiển thị trên máy ảnh, và tất cả các thao tác trừ thao tác nhấn nút nguồn đều vô hiệu.

#### 4 Chụp.

- Dùng smartphone để chụp ảnh.



- Không sử dụng được chức năng quay phim.
- Quá trình lấy nét có thể mất thời gian lâu hơn.
- Tùy thuộc vào trạng thái kết nối, hiển thị ảnh hoặc nhà màn trập có thể bị trễ.



- Bất cứ mọi chuyển động bị giật của chủ thể trên màn hình smartphone xảy ra do môi trường kết nối đều sẽ không ảnh hưởng đến ảnh được ghi.
- Ảnh được chụp sẽ không được truyền đến smartphone. Dùng smartphone để duyệt và truyền ảnh từ máy ảnh.

### Điều khiển máy ảnh qua Bluetooth

Bạn có thể dùng smartphone đã bật Bluetooth để chụp và chuyển hiển thị ảnh từ xa.

Chức năng này có hiệu quả nếu bạn muốn kết nối nhanh trong khi chụp hoặc khi bạn sẽ điều khiển chế độ xem lại trong lúc kết nối với TV.

#### 1 Chuẩn bị máy ảnh.

- Thiết lập chế độ và các chức năng chụp trên máy ảnh.
- Gắn máy ảnh lên chân máy hoặc thực hiện các biện pháp khác để giữ vững máy khi chụp.

#### 2 Kết nối máy ảnh với smartphone (📖113).

- Đảm bảo đã thiết lập kết nối Bluetooth.

#### 3 Chọn bộ điều khiển từ xa Bluetooth.

- Trong Camera Connect trên smartphone, chọn [Bộ điều khiển từ xa Bluetooth].
- Màn hình smartphone thay đổi sang màn hình điều khiển từ xa qua Bluetooth.

Trước khi sử dụng

Hướng dẫn cơ bản

Hướng dẫn chuyên sâu

Thông tin cơ bản về máy ảnh

Chế độ tự động /  
Chế độ bán tự động

Chế độ chụp khác

Chế độ P

Chế độ Tv, Av và M

Chế độ xem lại

Tính năng không dây

Menu thiết lập

Phụ kiện

Phụ lục

Chỉ mục



#### 4 Chụp và chuyển ảnh.

- Sử dụng smartphone để chụp trong chế độ chụp và chuyển giữa các ảnh trong chế độ xem lại.



- Không sử dụng được [Bộ điều khiển từ xa Bluetooth] khi đã kết nối qua Wi-Fi.



- Bạn có thể kiểm tra trạng thái kết nối Bluetooth bằng cách tham khảo biểu tượng trên màn hình (113).

## Chỉnh sửa hoặc xóa cài đặt Wi-Fi

Chỉnh sửa hoặc xóa cài đặt Wi-Fi như sau.

### Chỉnh sửa thông tin kết nối

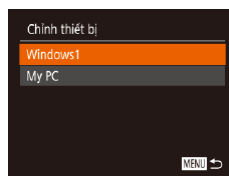
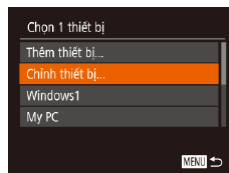
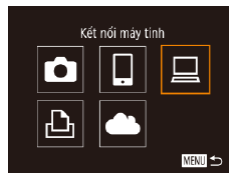

#### 1 Truy cập menu Wi-Fi và chọn thiết bị để chỉnh sửa.

- Nhấn nút [↵].
- Nhấn các nút [▲][▼][◀][▶] hoặc xoay nút xoay [🌀] để chọn biểu tượng của thiết bị cần chỉnh sửa, rồi nhấn nút [⏏].

#### 2 Chọn [Chỉnh thiết bị].

- Nhấn các nút [▲][▼] hoặc xoay nút xoay [🌀] để chọn [Chỉnh thiết bị], rồi nhấn nút [⏏].

#### 3 Chọn thiết bị để chỉnh sửa.

- Nhấn các nút [▲][▼] hoặc xoay nút xoay [🌀] để chọn thiết bị cần chỉnh sửa, rồi nhấn nút [⏏].

#### 4 Chọn mục để chỉnh sửa.

- Nhấn các nút [▲][▼] hoặc xoay nút xoay [🌀] để chọn mục cần chỉnh sửa, rồi nhấn nút [⏏].
- Các mục có thể thay đổi tùy thuộc vào thiết bị hoặc dịch vụ.

Trước khi sử dụng

Hướng dẫn cơ bản

Hướng dẫn chuyên sâu

Thông tin cơ bản về máy ảnh

Chế độ tự động /  
Chế độ bán tự động

Chế độ chụp khác

Chế độ P

Chế độ Tv, Av và M

Chế độ xem lại

Tính năng không dây

Menu thiết lập

Phụ kiện

Phụ lục

Chỉ mục



Các mục có thể định cấu hình	Kết nối				
					Dịch vụ web
[Đổi tên thiết bị] (📖 140)	○	○	○	○	–
[Xem thiết lập] (📖 117)	–	○	–	–	–
[Xóa th/tin kết nối] (📖 140)	○	○	○	○	–

○ : Có thể định cấu hình – : Không thể định cấu hình

### Đổi tên thiết bị

Bạn có thể thay đổi tên thiết bị (tên hiển thị) hiển thị trên máy ảnh.

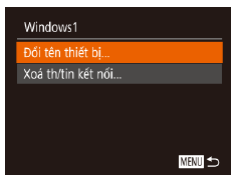

- Thực hiện theo bước 4 trong phần “Chỉnh sửa thông tin kết nối” (📖 139), chọn [Đổi tên thiết bị] rồi nhấn nút [OK].
- Chọn khung nhập và nhấn nút [OK]. Sử dụng bàn phím hiển thị để nhập tên mới (📖 30).

### Xóa thông tin kết nối

Xóa thông tin kết nối (thông tin thiết bị đã kết nối tới) như sau.

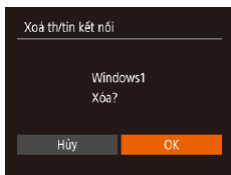

- Thực hiện theo bước 4 trong phần “Chỉnh sửa thông tin kết nối” (📖 139), chọn [Xóa th/tin kết nối] rồi nhấn nút [OK].
- Sau khi thông báo [Xóa?] hiển thị, nhấn các nút [◀][▶] hoặc xoay nút xoay [🌀] để chọn [OK], rồi nhấn nút [OK].
- Thông tin kết nối sẽ bị xóa.

### Chỉ định ảnh có thể xem từ smartphone

Chỉ định để có thể xem tất cả ảnh từ thẻ nhớ của máy ảnh trên smartphone đã kết nối với máy ảnh.

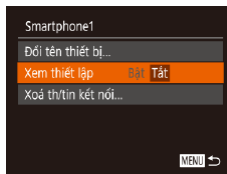

- Chọn [Xem thiết lập] ở bước 4 trong phần “Chỉnh sửa thông tin kết nối” (📖 139) và chọn tùy chọn mong muốn.



- Đối với chế độ chụp live view từ xa, chọn [Bật].

Trước khi sử dụng
Hướng dẫn cơ bản
Hướng dẫn chuyên sâu
Thông tin cơ bản về máy ảnh
Chế độ tự động / Chế độ bán tự động
Chế độ chụp khác
Chế độ P
Chế độ Tv, Av và M
Chế độ xem lại
Tính năng không dây
Menu thiết lập
Phụ kiện
Phụ lục
Chỉ mục

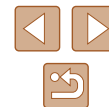

## Thay đổi tên máy ảnh

Đổi tên máy ảnh (hiển thị trên thiết bị kết nối) như mong muốn.



### 1 Chọn [Thiết lập giao tiếp không dây].

- Nhấn nút [MENU] và chọn [Thiết lập giao tiếp không dây] trên tab [📷] (📖29).

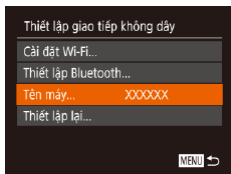

### 2 Chọn [Tên máy].

- Nhấn các nút [▲][▼] hoặc xoay nút xoay [🌀] để chọn [Tên máy], rồi nhấn nút [🌀] (📖29).

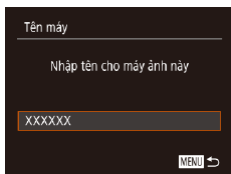

### 3 Thay đổi tên máy.

- Nhấn nút [🌀] để truy cập bàn phím (📖30), rồi nhập tên.



- Thông báo sẽ hiển thị nếu bạn nhập tên bắt đầu với biểu tượng hoặc dấu cách. Nhấn nút [🌀] và nhập tên khác.
- Bạn có thể đổi tên máy từ màn hình hiển thị [Tên máy] cho lần đầu sử dụng Wi-Fi. Trong trường hợp này, chọn khung nhập, nhấn nút [🌀] để truy cập bàn phím, rồi nhập tên mới.

## Trở lại cài đặt Wi-Fi mặc định

Trở lại cài đặt Wi-Fi mặc định nếu bạn chuyển quyền sở hữu máy ảnh cho người khác hoặc vứt bỏ máy ảnh.

Thiết lập lại cài đặt Wi-Fi cũng sẽ xóa tất cả các thiết lập dịch vụ web. Trước khi chọn tùy chọn này, đảm bảo rằng bạn muốn thiết lập lại cài đặt Wi-Fi.



### 1 Chọn [Thiết lập giao tiếp không dây].

- Nhấn nút [MENU] và chọn [Thiết lập giao tiếp không dây] trên tab [📷] (📖29).



### 2 Chọn [Thiết lập lại].

- Nhấn các nút [▲][▼] hoặc xoay nút xoay [🌀] để chọn [Thiết lập lại], rồi nhấn nút [🌀].

### 3 Khôi phục thiết lập mặc định.

- Nhấn các nút [◀][▶] hoặc xoay nút xoay [🌀] để chọn [OK], rồi nhấn nút [🌀].
- Cài đặt Wi-Fi đã được thiết lập lại.



- Để khôi phục các thiết lập khác (trừ mạng Wi-Fi) về mặc định, chọn [Đặt lại máy ảnh] trong tab [📷] (📖149).

Trước khi sử dụng

Hướng dẫn cơ bản

Hướng dẫn chuyên sâu

Thông tin cơ bản về máy ảnh

Chế độ tự động /  
Chế độ bán tự động

Chế độ chụp khác

Chế độ P

Chế độ Tv, Av và M

Chế độ xem lại

Tính năng không dây

Menu thiết lập

Phụ kiện

Phụ lục

Chỉ mục



# Xóa thông tin thiết bị đã ghép đôi qua Bluetooth

Xóa thông tin về tất cả các smartphone đã kết nối trước ghi ghép đôi với smartphone khác.



## 1 Chọn [Thiết lập Bluetooth].

- Nhấn nút [MENU] và chọn tab [F1] > [Thiết lập giao tiếp không dây] > [Thiết lập Bluetooth].

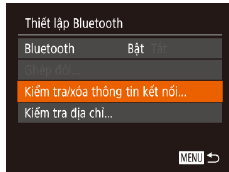

## 2 Chọn [Kiểm tra/xóa thông tin kết nối].

- Chọn [Kiểm tra/xóa thông tin kết nối], rồi nhấn nút [OK].

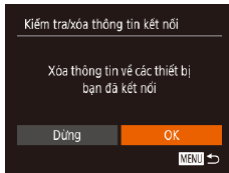

## 3 Xóa thông tin.

- Trên màn hình [Kiểm tra/xóa thông tin kết nối], nhấn nút [OK].
- Sau khi thông báo [Xóa thông tin về các thiết bị bạn đã kết nối] hiển thị, nhấn các nút [Left] [Right] hoặc xoay nút xoay [OK] để chọn [OK], rồi nhấn nút [OK].

## 4 Xóa thông tin của máy ảnh.

- Trong menu thiết lập Bluetooth trên smartphone, xóa thông tin của máy ảnh đã đăng ký trên smartphone.



Trước khi sử dụng

Hướng dẫn cơ bản

Hướng dẫn chuyên sâu

Thông tin cơ bản về máy ảnh

Chế độ tự động /  
Chế độ bán tự động

Chế độ chụp khác

Chế độ P

Chế độ Tv, Av và M

Chế độ xem lại

Tính năng không dây

Menu thiết lập

Phụ kiện

Phụ lục

Chỉ mục

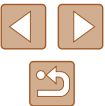

## Menu thiết lập

Tùy chỉnh hoặc điều chỉnh các chức năng cơ bản của máy ảnh để thuận tiện hơn cho bạn

## Điều chỉnh chức năng cơ bản của máy ảnh

Chức năng cơ bản của máy ảnh được định cấu hình trên tab [↑↓] của MENU (📖29). Tùy chỉnh các chức năng thường dùng như mong muốn để thuận tiện hơn khi thao tác.

### Tắt tiếng thao tác với máy ảnh

Tắt âm thanh của máy ảnh và phim như sau.



- Chọn [Im lặng], rồi chọn [Bật].



- Bạn cũng có thể tắt tiếng thao tác bằng cách nhấn giữ nút [MENU] khi bật máy ảnh.
- Âm thanh của phim (📖87) sẽ không được phát nếu bạn tắt tiếng máy ảnh. Để khôi phục âm thanh trong khi xem phim, nhấn nút [▲]. Điều chỉnh âm lượng bằng các nút [▲][▼] khi cần.

### Điều chỉnh âm lượng

Điều chỉnh âm lượng của máy ảnh như sau.



- Chọn [Tiếng], rồi nhấn nút [⊙].
- Chọn một mục, rồi nhấn các nút [◀][▶] để điều chỉnh âm lượng.

Trước khi sử dụng

Hướng dẫn cơ bản

Hướng dẫn chuyên sâu

Thông tin cơ bản về máy ảnh

Chế độ tự động /  
Chế độ bán tự động

Chế độ chụp khác

Chế độ P

Chế độ Tv, Av và M

Chế độ xem lại

Tính năng không dây

Menu thiết lập

Phụ kiện

Phụ lục

Chỉ mục

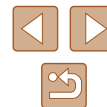

## Ân gợi ý

Gợi ý thường được hiển thị khi chọn các mục FUNC. (📖28) hoặc MENU (📖29). Bạn có thể tắt thông tin này nếu muốn.



- Chọn [Gợi ý], rồi chọn [Tắt].

## Ngày và giờ

Điều chỉnh ngày và giờ như sau.

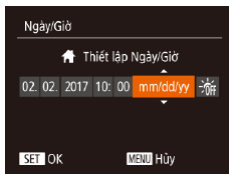

- Chọn [Ngày/Giờ], rồi nhấn nút [🕒].
- Nhấn các nút [◀][▶] để chọn mục, rồi điều chỉnh thiết lập bằng cách nhấn các nút [▲][▼] hoặc xoay nút xoay [🌀].

## Giờ quốc tế

Để đảm bảo ảnh có ngày và giờ địa phương chính xác khi bạn đi du lịch nước ngoài, chỉ cần đăng ký trước điểm đến và chuyển sang múi giờ đó. Tính năng tiện dụng này giúp bạn không cần phải thay đổi thiết lập Ngày/Giờ bằng tay.

Trước khi dùng giờ quốc tế, đảm bảo thiết lập ngày giờ cũng như múi giờ địa phương, theo hướng dẫn trong phần “Thiết lập ngày và giờ” (📖19).

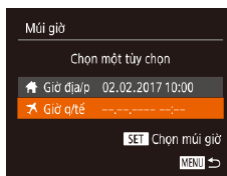

### 1 Chỉ định điểm đến của bạn.

- Chọn [Múi giờ], rồi nhấn nút [🌐].
- Nhấn các nút [▲][▼] hoặc xoay nút xoay [🌀] để chọn [✂] Giờ q/tế, rồi nhấn nút [🌐].
- Nhấn các nút [◀][▶] để chọn điểm đến.
- Để đặt giờ mùa hè (trước 1 giờ), chọn [🌞] bằng cách nhấn các nút [▲][▼] hoặc xoay nút xoay [🌀], rồi chọn [🌞] bằng cách nhấn các nút [◀][▶].
- Nhấn nút [🌐].

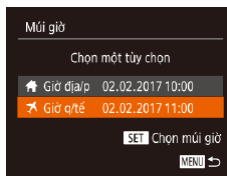

### 2 Chuyển sang múi giờ điểm đến.

- Nhấn các nút [▲][▼] hoặc xoay nút xoay [🌀] để chọn [✂] Giờ q/tế, rồi nhấn nút [MENU].
- [✂] hiển thị trên màn hình chụp (📖170).



- Điều chỉnh ngày hoặc giờ khi đang ở chế độ [✂] (📖20) sẽ tự động cập nhật ngày và giờ [🏠] Giờ địa/p của bạn.

Trước khi sử dụng

Hướng dẫn cơ bản

Hướng dẫn chuyên sâu

Thông tin cơ bản về máy ảnh

Chế độ tự động /  
Chế độ bán tự động

Chế độ chụp khác

Chế độ P

Chế độ Tv, Av và M

Chế độ xem lại

Tính năng không dây

Menu thiết lập

Phụ kiện

Phụ lục

Chỉ mục



## Hẹn giờ thu ống kính

Trong chế độ chụp (📖25), để bảo vệ an toàn, ống kính thường được thu lại trong khoảng một phút sau khi nhấn nút [▶]. Để thu ống kính về trạng thái chờ sau khi nhấn nút [▶], đặt thời gian thu lại thành [0 giây].



- Chọn [Thu ống kính], rồi chọn [0 giây].

## Sử dụng chế độ tiết kiệm

Chức năng này cho phép bạn tiết kiệm nguồn pin ở chế độ chụp. Khi không dùng máy ảnh, màn hình nhanh chóng tối đi để giảm tiêu thụ pin.



### 1 Định cấu hình thiết lập.

- Chọn [Chế độ tiết kiệm], rồi chọn [Bật].
- [ECO] hiển thị trên màn hình chụp (📖170).
- Màn hình tối đi khi không dùng máy ảnh trong khoảng hai giây; khoảng mười giây sau khi tối đi, màn hình sẽ tắt. Máy ảnh tắt sau khoảng ba phút không hoạt động.

### 2 Chụp.

- Để bật màn hình và chuẩn bị chụp khi màn hình tắt nhưng ống kính vẫn ở ngoài, nhấn nửa chừng nút chụp.

## Điều chỉnh tính năng tiết kiệm pin

Điều chỉnh hẹn giờ tắt máy ảnh và màn hình tự động (tương ứng với tự động tắt và tắt hiển thị) khi cần (📖26).



- Chọn [Tiết kiệm pin], rồi nhấn nút [📖].
- Sau khi chọn mục, nhấn các nút [◀][▶] để điều chỉnh mục đó nếu cần.



- Để tiết kiệm pin, bạn nên chọn [Bật] cho [Tự động tắt] và [1 phút] trở xuống cho [Tắt hiển thị].



- Thiết lập [Tắt hiển thị] được áp dụng ngay cả khi bạn đặt [Tự động tắt] thành [Tắt].
- Chức năng tiết kiệm pin không sử dụng được khi đặt chế độ tiết kiệm (📖145) thành [Bật].

## Độ sáng màn hình

Điều chỉnh độ sáng màn hình như sau.



- Chọn [Độ sáng hiển thị], rồi nhấn các nút [◀][▶] để điều chỉnh độ sáng.

Trước khi sử dụng

Hướng dẫn cơ bản

Hướng dẫn chuyên sâu

Thông tin cơ bản về máy ảnh

Chế độ tự động /  
Chế độ bán tự động

Chế độ chụp khác

Chế độ P

Chế độ Tv, Av và M

Chế độ xem lại

Tính năng không dây

Menu thiết lập

Phụ kiện

Phụ lục

Chỉ mục





- Để có độ sáng tối đa, nhấn giữ nút [▼] ít nhất một giây khi màn hình chụp hiển thị hoặc khi đang ở chế độ hiển thị từng ảnh. (Việc này sẽ ghi đè thiết lập [Độ sáng hiển thị] trên tab [↑↑]). Để khôi phục độ sáng ban đầu, nhấn giữ lại nút [▼] ít nhất một giây hoặc khởi động lại máy ảnh.

## Ấn màn hình khởi động

Nếu muốn, bạn có thể tắt hiển thị của màn hình khởi động thường xuất hiện khi bật máy ảnh.



- Chọn [Ảnh khởi động], rồi chọn [Tắt].

## Định dạng thẻ nhớ

Trước khi sử dụng thẻ nhớ mới hoặc thẻ nhớ đã định dạng trên thiết bị khác, bạn nên định dạng lại thẻ nhớ với máy ảnh này. Việc định dạng sẽ xóa tất cả dữ liệu trên thẻ nhớ. Trước khi định dạng, hãy sao chép ảnh trên thẻ nhớ vào máy tính hoặc thực hiện những biện pháp khác để sao lưu ảnh.

### 1 Truy cập màn hình [Định dạng].

- Chọn [Định dạng], rồi nhấn nút [OK].

### 2 Chọn [OK].

- Nhấn các nút [◀][▶] hoặc xoay nút xoay [OK] để chọn [OK], rồi nhấn nút [OK].

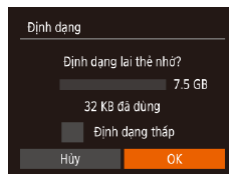

### 3 Định dạng thẻ nhớ.

- Để tiến hành định dạng, nhấn các nút [▲][▼] hoặc xoay nút xoay [OK] để chọn [OK], rồi nhấn nút [OK].
- Khi hoàn tất định dạng, thông báo [Format thẻ nhớ hoàn thành] hiển thị. Nhấn nút [OK].

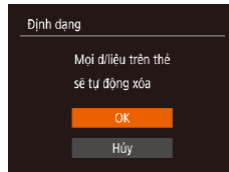

- Việc định dạng hoặc xóa dữ liệu trên thẻ nhớ chỉ thay đổi thông tin quản lý tập tin trên thẻ mà không xóa hoàn toàn dữ liệu. Khi chuyển giao hoặc vứt bỏ thẻ nhớ, thực hiện những biện pháp để bảo vệ thông tin cá nhân nếu cần, ví dụ như hủy thẻ bằng cách bẻ gãy, đập vỡ, v.v...

Trước khi sử dụng

Hướng dẫn cơ bản

Hướng dẫn chuyên sâu

Thông tin cơ bản về máy ảnh

Chế độ tự động /  
Chế độ bán tự động

Chế độ chụp khác

Chế độ P

Chế độ Tv, Av và M

Chế độ xem lại

Tính năng không dây

Menu thiết lập

Phụ kiện

Phụ lục

Chỉ mục





- Tổng dung lượng thẻ nhớ hiển thị trên màn hình định dạng có thể ít hơn dung lượng được ghi trên thẻ.

## Định dạng mức độ thấp

Thực hiện định dạng mức độ thấp trong các trường hợp sau: thông báo [Lỗi thẻ nhớ] hiển thị, máy ảnh không hoạt động chính xác, việc đọc/ghi ảnh của thẻ chậm đi, tốc độ chụp liên tục chậm đi hoặc ghi phim bị dừng đột ngột. Việc định dạng mức độ thấp sẽ xóa tất cả dữ liệu trên thẻ nhớ. Trước khi định dạng mức độ thấp, hãy sao chép ảnh trên thẻ nhớ vào máy tính hoặc thực hiện những biện pháp khác để sao lưu ảnh.

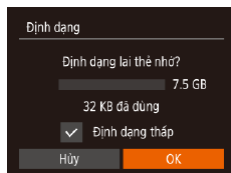

- Trên màn hình trong bước 2 “Định dạng thẻ nhớ” (📖146), nhấn các nút [▲][▼] hoặc xoay nút xoay [🌀] để chọn [Định dạng thấp], rồi nhấn nút [◀][▶] để chọn tùy chọn này. Biểu tượng [✓] hiển thị.
- Thực hiện theo các bước 2 – 3 trong phần “Định dạng thẻ nhớ” (📖146) để tiếp tục quá trình định dạng.



- Định dạng mức độ thấp sẽ lâu hơn “Định dạng thẻ nhớ” (📖146), do dữ liệu được xóa khỏi tất cả các khu vực lưu trữ của thẻ nhớ.
- Bạn có thể hủy định dạng mức độ thấp đang thực hiện bằng cách chọn [Dừng]. Trong trường hợp này, tất cả dữ liệu sẽ bị xóa, nhưng thẻ nhớ vẫn có thể sử dụng bình thường.

## Đánh số thứ tự tập tin

Ảnh của bạn tự động được đánh số theo thứ tự liên tiếp (0001 – 9999) và được lưu trong các thư mục lưu trữ tối đa với 2.000 ảnh mỗi thư mục. Bạn có thể thay đổi cách đánh số tập tin của máy ảnh.



- Chọn [Số TT tập tin], rồi chọn tùy chọn mong muốn.

Liên tục	Ảnh được đánh số liên tiếp (cho đến ảnh thứ 9999 được chụp/lưu) ngay cả khi bạn chuyển thẻ nhớ.
Th/lập góc	Số ảnh được thiết lập lại về 0001 nếu bạn chuyển thẻ nhớ hoặc tạo thư mục mới.



- Nếu cắm thẻ nhớ mới vào, ảnh chụp mới được đánh tiếp theo số sau cùng của ảnh hiện có trên thẻ nhớ không phụ thuộc vào tùy chọn trong thiết lập này. Để bắt đầu lưu ảnh từ 0001, hãy sử dụng thẻ nhớ trống (hoặc được định dạng, 📖146).

Trước khi sử dụng

Hướng dẫn cơ bản

Hướng dẫn chuyên sâu

Thông tin cơ bản về máy ảnh

Chế độ tự động /  
Chế độ bán tự động

Chế độ chụp khác

Chế độ P

Chế độ Tv, Av và M

Chế độ xem lại

Tính năng không dây

Menu thiết lập

Phụ kiện

Phụ lục

Chỉ mục



## Lưu ảnh theo ngày

Thay vì lưu ảnh trong thư mục được tạo theo mỗi tháng, bạn có thể tạo các thư mục theo mỗi ngày để lưu trữ ảnh chụp hôm đó.



- Chọn [Tạo thư mục], rồi chọn [Hàng ngày].
- Ảnh sẽ được lưu trong thư mục tạo theo ngày chụp.

## Hiện thị đơn vị mét / feet

Thay đổi đơn vị đo hiển thị trên thanh zoom (📖33), thang đo MF (📖75) và các nơi khác từ m/cm sang ft/in nếu cần.



- Chọn [Đơn vị], rồi chọn [ft/in].

## Kiểm tra logo chứng nhận

Một số logo của các yêu cầu chứng nhận mà máy ảnh đáp ứng có thể xem trên màn hình. Các logo chứng nhận khác được in trong hướng dẫn này, trên bao bì máy ảnh hoặc trên thân máy ảnh.



- Chọn [Hiện Logo Chứng Nhận], rồi nhấn nút [MENU].

## Ngôn ngữ hiển thị

Thay đổi ngôn ngữ hiển thị khi cần.



- Chọn [Ngôn ngữ (🗨️)], rồi nhấn nút [MENU].
- Nhấn các nút [▲][▼][◀][▶] hoặc xoay nút xoay [🌀] để chọn ngôn ngữ, rồi nhấn nút [MENU].



- Bạn cũng có thể truy cập màn hình [Ngôn ngữ] trong chế độ xem lại bằng cách nhấn giữ nút [MENU] rồi lập tức nhấn nút [MENU].

Trước khi sử dụng

Hướng dẫn cơ bản

Hướng dẫn chuyên sâu

Thông tin cơ bản về máy ảnh

Chế độ tự động /  
Chế độ bán tự động

Chế độ chụp khác

Chế độ P

Chế độ Tv, Av và M

Chế độ xem lại

Tính năng không dây

Menu thiết lập

Phụ kiện

Phụ lục

Chỉ mục

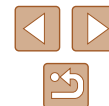

## Điều chỉnh thiết lập khác

Các thiết lập sau cũng có thể điều chỉnh trên tab [🔧].

- [Hệ thống Video] (📖152)
- [Thiết lập giao tiếp không dây] (📖112)
- [Thiết lập GPS] (📖136)

## Khôi phục thiết lập mặc định của máy ảnh

Nếu vô tình thay đổi thiết lập, bạn có thể khôi phục thiết lập mặc định của máy ảnh.

### ■ Khôi phục tất cả mặc định của máy ảnh

#### 1 Truy cập màn hình [Thiết lập cơ bản].

- Chọn [Đặt lại máy ảnh] trên tab [🔧], rồi nhấn nút [⏏].
- Chọn [Thiết lập cơ bản], rồi nhấn nút [⏏].

#### 2 Khôi phục thiết lập mặc định.

- Nhấn các nút [◀][▶] hoặc xoay nút xoay [🌀] để chọn [OK], rồi nhấn nút [⏏].
- Tất cả mặc định của máy ảnh sẽ được khôi phục.

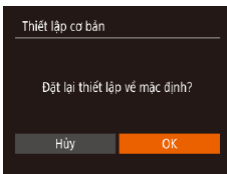

- Các chức năng sau không được khôi phục về thiết lập mặc định.
  - Thông tin được đăng ký bằng Face ID (📖45)
  - Những thiết lập trên tab [🔧] [Ngày/Giờ] (📖144), [Múi giờ] (📖144), [Ngôn ngữ] (📖148) và [Hệ thống Video] (📖152)
  - Dữ liệu cân bằng trắng tùy chọn bạn đã ghi lại (📖73)
  - Chế độ chụp được chọn trong chế độ [SCN] (📖59)
  - Chế độ phim (📖67)
  - Thông tin được đăng ký trong [Thiết lập giao tiếp không dây] (📖112)

### ■ Khôi phục mặc định cho từng chức năng riêng

Có thể khôi phục từng thiết lập riêng của các chức năng sau đây về mặc định.

- Thông tin Face ID
- Thiết lập giao tiếp không dây

#### 1 Truy cập màn hình [Thiết lập khác].

- Chọn [Đặt lại máy ảnh] trên tab [🔧], rồi nhấn nút [⏏].
- Chọn [Thiết lập khác] rồi nhấn nút [⏏].

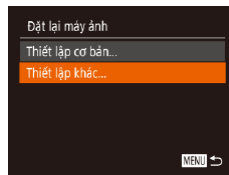

#### 2 Chọn chức năng cần thiết lập lại.

- Chọn chức năng cần thiết lập lại, rồi nhấn nút [⏏].

#### 3 Khôi phục thiết lập mặc định.

- Nhấn các nút [◀][▶] hoặc xoay nút xoay [🌀] để chọn [OK], rồi nhấn nút [⏏].
- Thiết lập chức năng mặc định sẽ được khôi phục.

Trước khi sử dụng

Hướng dẫn cơ bản

Hướng dẫn chuyên sâu

Thông tin cơ bản về máy ảnh

Chế độ tự động /  
Chế độ bán tự động

Chế độ chụp khác

Chế độ P

Chế độ Tv, Av và M

Chế độ xem lại

Tính năng không dây

Menu thiết lập

Phụ kiện

Phụ lục

Chỉ mục

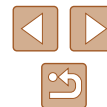

## Phụ kiện

Sử dụng máy ảnh với nhiều cách hơn cùng các phụ kiện tùy chọn của Canon và phụ kiện tương thích được bán riêng khác

## Sơ đồ hệ thống

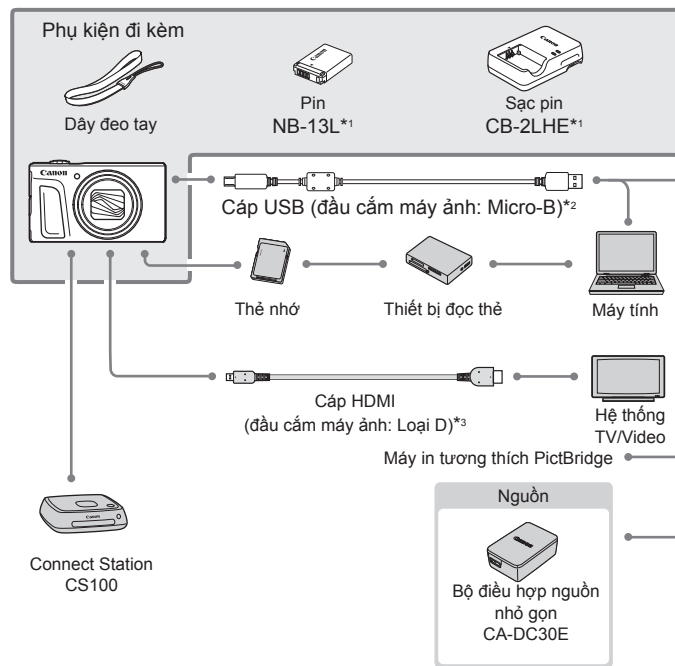

\*<sup>1</sup> Cũng có thể mua riêng.

\*<sup>2</sup> Cũng có sẵn phụ kiện chính hãng của Canon (Cáp nối IFC-600PCU).

\*<sup>3</sup> Sử dụng cáp bán sẵn trên thị trường không dài quá 2,5 m (8,2 ft.).

Trước khi sử dụng

Hướng dẫn cơ bản

Hướng dẫn chuyên sâu

Thông tin cơ bản về máy ảnh

Chế độ tự động /  
Chế độ bán tự động

Chế độ chụp khác

Chế độ P

Chế độ Tv, Av và M

Chế độ xem lại

Tính năng không dây

Menu thiết lập

Phụ kiện

Phụ lục

Chỉ mục

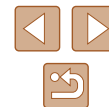

## Bạn nên sử dụng các phụ kiện chính hãng của Canon.

Sản phẩm này được thiết kế để đạt hiệu quả tối ưu khi sử dụng với các phụ kiện chính hãng của Canon.

Canon sẽ không chịu trách nhiệm cho bất kỳ hư hỏng nào đối với sản phẩm và/hoặc tai nạn, chẳng hạn như cháy, v.v... do trục trặc của các phụ kiện không chính hãng Canon (ví dụ như rò rỉ và/hoặc nổ pin). Lưu ý rằng việc sửa chữa sản phẩm Canon do những trục trặc kể trên nếu có sẽ không thuộc phạm vi bảo hành, và bạn phải thanh toán chi phí.

## Phụ kiện tùy chọn

Các phụ kiện sau của máy ảnh được bán riêng. Lưu ý rằng phụ kiện sẵn có khác nhau theo khu vực và một số phụ kiện có thể không còn trên thị trường.

## Phụ kiện nguồn

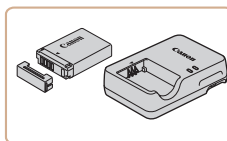

### Pin NB-13L

- Pin lithium-ion có thể sạc lại

### Sạc pin CB-2LHE

- Sạc cho Pin NB-13L



- Có thể sử dụng sạc pin tại những khu vực có nguồn điện xoay chiều 100 – 240 V (50/60 Hz).
- Đối với ổ cắm điện có dạng khác, sử dụng bộ chuyển đổi phích cắm bán sẵn trên thị trường. Tuyệt đối không sử dụng bộ biến áp điện tử được thiết kế cho việc đi du lịch, vì có thể làm hỏng pin.
- Thông báo [Lỗi khi liên lạc với pin] hiển thị nếu bạn sử dụng pin không chính hãng Canon và phản hồi của người dùng là bắt buộc. Lưu ý rằng Canon sẽ không chịu trách nhiệm cho bất kỳ hư hỏng nào khi có tai nạn, như trục trặc hoặc cháy, xảy ra do sử dụng pin không chính hãng Canon.



- Pin đi kèm nắp tiện lợi mà bạn có thể gắn vào để nhanh chóng biết được tình trạng pin. Gắn nắp để dấu ▲ có thể nhìn thấy trên pin đã sạc và gắn nắp để dấu ▲ không thể nhìn thấy trên pin chưa sạc.

Trước khi sử dụng

Hướng dẫn cơ bản

Hướng dẫn chuyên sâu

Thông tin cơ bản về máy ảnh

Chế độ tự động /  
Chế độ bán tự động

Chế độ chụp khác

Chế độ P

Chế độ Tv, Av và M

Chế độ xem lại

Tính năng không dây

Menu thiết lập

Phụ kiện

Phụ lục

Chỉ mục



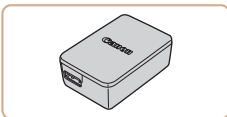

### Bộ điều hợp nguồn nhỏ gọn CA-DC30E

- Lắp pin đi kèm vào máy ảnh để sạc. Cần sử dụng Cáp nối IFC-600PCU (bán riêng) để kết nối bộ điều hợp với máy ảnh.

## Phụ kiện khác

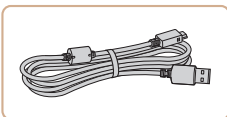

### Cáp nối IFC-600PCU

- Kết nối máy ảnh với máy tính hoặc máy in.

## Máy in

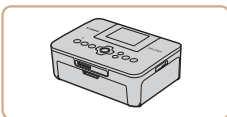

### Máy in tương thích PictBridge của Canon

- Ngay cả khi không sử dụng máy tính, bạn vẫn có thể in ảnh bằng cách kết nối máy ảnh trực tiếp với máy in. Để tìm hiểu chi tiết, liên hệ đại lý Canon gần nhất.

## Lưu trữ ảnh và phim

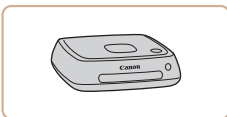

### Connect Station CS100

- Phương tiện chia sẻ, dùng để lưu ảnh chụp, xem ảnh trên TV kết nối, in không dây trên máy in tương thích Wi-Fi, chia sẻ ảnh trên internet, v.v...

## Sử dụng phụ kiện tùy chọn

► Ảnh ► Phim

## Xem lại trên TV

► Ảnh ► Phim

Bằng cách kết nối máy ảnh với TV, bạn có thể xem ảnh trên màn hình lớn của TV. Để tìm hiểu chi tiết về cách kết nối hoặc chuyển đầu vào, tham khảo hướng dẫn sử dụng TV.



- Một số thông tin có thể không hiển thị khi xem ảnh trên TV (171).

## Xem lại trên TV có độ nét cao

► Ảnh ► Phim

Bạn có thể xem ảnh trên TV bằng cách kết nối máy ảnh với HDTV qua cáp HDMI có bán trên thị trường (không dài quá 2,5 m / 8,2 ft., có cổng Loại D trên đầu cắm máy ảnh). Bạn có thể xem phim được quay ở chất lượng ảnh [FHD 60P], [FHD 30P] hoặc [HD 60P] với độ nét cao.

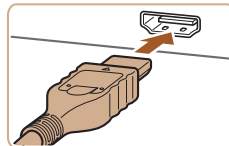

### 1 Đảm bảo máy ảnh và TV đều tắt.

### 2 Kết nối máy ảnh với TV.

- Trên TV, cắm hoàn toàn phích cắm của cáp vào ngõ vào HDMI như hình minh họa.

Trước khi sử dụng

Hướng dẫn cơ bản

Hướng dẫn chuyên sâu

Thông tin cơ bản về máy ảnh

Chế độ tự động /  
Chế độ bán tự động

Chế độ chụp khác

Chế độ P

Chế độ Tv, Av và M

Chế độ xem lại

Tính năng không dây

Menu thiết lập

Phụ kiện

Phụ lục

Chỉ mục



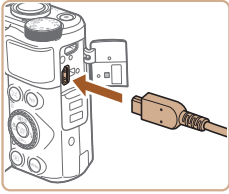

- Mở nắp cổng trên máy ảnh và cắm hoàn toàn phích cắm của cáp vào cổng.

### 3 Bật TV và chuyển chọn ngõ vào.

- Chuyển ngõ vào TV sang ngõ vào mà bạn đã kết nối với cáp ở bước 2.

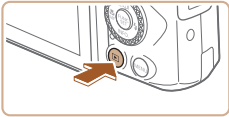

### 4 Bật máy ảnh.

- Nhấn nút [▶] để bật máy ảnh.
- Ảnh trong máy ảnh hiển thị trên TV. (Màn hình máy ảnh không hiển thị thông tin.)
- Khi hoàn tất, tắt máy ảnh và TV trước khi ngắt kết nối cáp.



- Âm thanh vận hành máy ảnh không phát ra khi kết nối máy ảnh với HDTV.

## Lắp và sạc pin

Sạc pin bằng cách sử dụng Bộ điều hợp nguồn nhỏ gọn CA-DC30E và Cáp nối IFC-600PCU tùy chọn với pin đi kèm.

### 1 Lắp pin.

- Thực hiện theo bước 1 trong phần “Lắp pin và thẻ nhớ” (18) để mở nắp.
- Lắp pin như mô tả ở bước 2 trong phần “Lắp pin và thẻ nhớ” (19).
- Thực hiện theo bước 4 trong phần “Lắp pin và thẻ nhớ” (19) để đóng nắp.

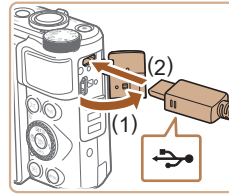

### 2 Kết nối bộ điều hợp nguồn nhỏ gọn với máy ảnh.

- Khi máy ảnh đã tắt, mở nắp (1). Giữ phích cắm nhỏ hơn của cáp nối (bán riêng) theo hướng minh họa và cắm hoàn toàn vào cổng máy ảnh (2).



- Cắm phích cắm lớn hơn của cáp nối vào bộ điều hợp nguồn nhỏ gọn.

Trước khi sử dụng

Hướng dẫn cơ bản

Hướng dẫn chuyên sâu

Thông tin cơ bản về máy ảnh

Chế độ tự động /  
Chế độ bán tự động

Chế độ chụp khác

Chế độ P

Chế độ Tv, Av và M

Chế độ xem lại

Tính năng không dây

Menu thiết lập

Phụ kiện

Phụ lục

Chi mục

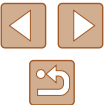

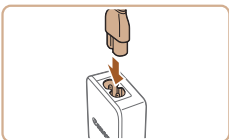

### 3 Sạc pin.

- Cắm dây nguồn vào bộ điều hợp nguồn nhỏ gọn, sau đó cắm đầu kia vào ổ điện.

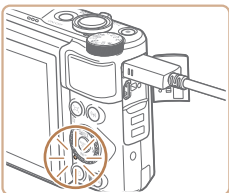

- Quá trình sạc bắt đầu và đèn sạc USB phát sáng.
- Đèn tắt khi đã sạc đầy.
- Rút bộ điều hợp nguồn nhỏ gọn ra khỏi ổ điện và rút cáp nối ra khỏi máy ảnh.



- Để bảo quản pin trong điều kiện tốt nhất, không sạc pin liên tục hơn 24 giờ.
- Khi sạc pin khác, luôn ngắt kết nối cáp với máy ảnh trước khi thay pin để sạc.



- Để tìm hiểu thông tin chi tiết về thời gian sạc, cũng như số ảnh có thể chụp và thời lượng quay phim khi pin được sạc đầy, tham khảo phần “Nguồn” (📖183).
- Bạn có thể xem ảnh ngay cả khi đang sạc pin, bật máy ảnh và truy cập vào chế độ xem lại (📖23). Tuy nhiên, bạn không thể chụp ảnh khi pin đang sạc.
- Nếu đèn sạc USB không sáng, kết nối lại cáp nối.
- Pin đã sạc sẽ bị mất điện dần, ngay cả khi không sử dụng. Sạc pin vào (hoặc ngay trước) ngày sử dụng.
- Có thể sử dụng sạc tại những khu vực có nguồn điện xoay chiều 100 – 240 V (50/60 Hz). Đối với ổ cắm điện có dạng khác, sử dụng bộ chuyển đổi phích cắm bán sẵn trên thị trường. Tuyệt đối không sử dụng bộ biến áp điện tử được thiết kế cho việc đi du lịch, vì có thể làm hỏng pin.

Trước khi sử dụng

Hướng dẫn cơ bản

Hướng dẫn chuyên sâu

Thông tin cơ bản về máy ảnh

Chế độ tự động /  
Chế độ bán tự động

Chế độ chụp khác

Chế độ P

Chế độ Tv, Av và M

Chế độ xem lại

Tính năng không dây

Menu thiết lập

Phụ kiện

Phụ lục

Chỉ mục



## Sử dụng máy tính để sạc pin

Bạn cũng có thể sạc pin bằng cách cắm phích cắm lớn của cáp nối vào cổng USB của máy tính ở bước 2 trong phần “Lắp và sạc pin” (📖 153). Để tìm hiểu chi tiết về kết nối USB trên máy tính, tham khảo hướng dẫn sử dụng máy tính. Bạn nên sử dụng Cáp nối IFC-600PCU (bán riêng).

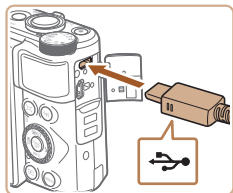

- Tắt máy ảnh rồi mở nắp. Cắm hoàn toàn phích cắm nhỏ hơn của cáp vào cổng máy ảnh theo hướng minh họa.

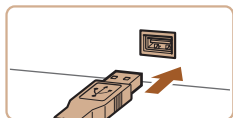

- Kết nối phích cắm to hơn của cáp với máy tính. Để tìm hiểu chi tiết về kết nối máy tính, tham khảo hướng dẫn sử dụng máy tính.

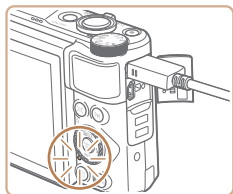

- Máy bắt đầu quá trình sạc pin và đèn báo ở phía sau máy ảnh nhấp nháy màu xanh lá cây. Quá trình sạc pin sẽ hoàn tất trong khoảng 4 giờ.
- Tuy nhiên, quá trình sạc có thể lâu hơn nếu bạn nhập ảnh từ máy ảnh vào máy tính, như mô tả trong phần “Lưu ảnh vào máy tính” (📖 156).
- Khi máy ảnh kết nối với máy tính, đèn báo vẫn tiếp tục nhấp nháy màu xanh lá cây ngay cả khi quá trình sạc hoàn tất.



- Sau khi bắt đầu quá trình sạc như mô tả ở trên, nếu bạn nhấn nút nguồn để tắt máy ảnh thì quá trình sạc sẽ dừng và đèn báo sẽ tắt.
- Trên một số máy tính, sạc pin yêu cầu phải có thẻ nhớ lắp trong máy ảnh. Lắp thẻ nhớ vào máy ảnh (📖 18) trước khi kết nối cáp với cổng USB của máy tính.

## Sử dụng phần mềm

Để sử dụng tính năng của các phần mềm sau, tải phần mềm từ trang web của Canon và cài đặt vào máy tính.

- CameraWindow
  - Nhập ảnh vào máy tính
- Image Transfer Utility
  - Thiết lập đồng bộ ảnh (📖 134) và nhận ảnh
- Map Utility
  - Sử dụng bản đồ để xem thông tin GPS đã thêm vào ảnh



- Để xem ảnh và chỉnh sửa ảnh trên máy tính, sử dụng phần mềm đã cài đặt hoặc phần mềm thông dụng sẵn có tương thích với ảnh được chụp bởi máy ảnh.



- Image Transfer Utility cũng có thể được tải từ trang thiết lập Đồng bộ ảnh của CANON IMAGE GATEWAY.

Trước khi sử dụng

Hướng dẫn cơ bản

Hướng dẫn chuyên sâu

Thông tin cơ bản về máy ảnh

Chế độ tự động /  
Chế độ bán tự động

Chế độ chụp khác

Chế độ P

Chế độ Tv, Av và M

Chế độ xem lại

Tính năng không dây

Menu thiết lập

Phụ kiện

Phụ lục

Chỉ mục



## Kết nối với máy tính bằng cáp

### Kiểm tra môi trường máy tính

Để tìm hiểu chi tiết thông tin tương thích phần mềm và các yêu cầu hệ thống (bao gồm hỗ trợ trong các hệ điều hành mới), truy cập trang web của Canon.

### Cài đặt phần mềm

Cài đặt phần mềm như mô tả ở các bước 1 – 2 trong phần “Cài đặt CameraWindow” (120).



- Để gỡ cài đặt phần mềm trong Mac OS, trong thư mục [Canon Utilities] nằm trong [Applications], kéo thư mục của phần mềm muốn gỡ cài đặt vào thùng rác, rồi làm trống thùng rác.

## Lưu ảnh vào máy tính

Bạn có thể kết nối máy ảnh với máy tính và lưu ảnh vào máy tính thông qua cáp USB (bán riêng; đầu cắm máy ảnh: Micro-B).

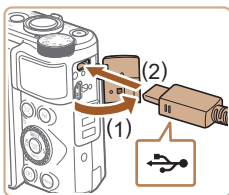

### 1 Kết nối máy ảnh với máy tính.

- Khi máy ảnh đã tắt, mở nắp (1). Cắm hoàn toàn phích cắm nhỏ hơn của cáp USB vào cổng máy ảnh theo hướng minh họa (2).

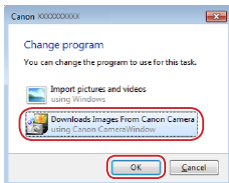
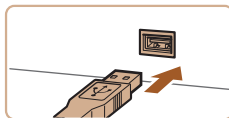

- Kết nối phích cắm to hơn của cáp với máy tính. Để tìm hiểu chi tiết về kết nối máy tính, tham khảo hướng dẫn sử dụng máy tính.
- Máy ảnh tự động bật khi kết nối với máy tính.

### 2 Hiện thị CameraWindow.

- Mac OS: CameraWindow hiển thị khi thiết lập kết nối giữa máy ảnh và máy tính.
- Windows: Thực hiện theo các bước được giới thiệu bên dưới.
- Trên màn hình hiển thị, nhấp vào liên kết thay đổi chương trình của [  ].
- Chọn [Downloads Images From Canon Camera] rồi nhấp vào [OK].

- Nhấp đúp vào [  ].

Trước khi sử dụng

Hướng dẫn cơ bản

Hướng dẫn chuyên sâu

Thông tin cơ bản về máy ảnh

Chế độ tự động /  
Chế độ bán tự động

Chế độ chụp khác

Chế độ P

Chế độ Tv, Av và M

Chế độ xem lại

Tính năng không dây

Menu thiết lập

Phụ kiện

Phụ lục

Chỉ mục



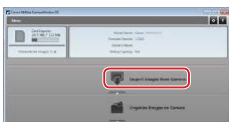

### 3 Lưu ảnh vào máy tính.

- Nhấp vào [Import Images from Camera], rồi nhấp vào [Import Untransferred Images].
- Ảnh được lưu vào thư mục Pictures trên máy tính trong các thư mục riêng biệt được đặt tên theo ngày.
- Sau khi ảnh được lưu, đóng CameraWindow, nhấn nút [▶] để tắt máy ảnh và rút cáp ra.
- Để xem ảnh lưu vào máy tính, sử dụng phần mềm đã cài đặt hoặc phần mềm thông dụng sẵn có tương thích với ảnh được chụp bởi máy ảnh.



- Windows 7: Nếu màn hình ở bước 2 không hiển thị, nhấp vào biểu tượng [i] trên thanh tác vụ.
- Mac OS: Nếu CameraWindow không hiển thị sau bước 2, nhấp vào biểu tượng [CameraWindow] trong Dock.
- Mặc dù bạn có thể lưu ảnh vào máy tính bằng cách kết nối máy ảnh với máy tính mà không cần sử dụng phần mềm, nhưng sẽ có các hạn chế sau.
  - Có thể mất vài phút từ khi bạn kết nối máy ảnh với máy tính cho đến khi máy tính truy cập được ảnh.
  - Ảnh chụp theo hướng dọc có thể được lưu theo hướng ngang.
  - Ảnh lưu vào máy tính có thể bị hủy thiết lập chống xóa.
  - Một số vấn đề có thể xảy ra khi lưu ảnh hoặc thông tin ảnh, tùy thuộc vào phiên bản hệ điều hành, phần mềm đang sử dụng hoặc kích thước tập tin ảnh.

## In ảnh

▶ Ảnh ▶ Phim

Bạn có thể dễ dàng in ảnh bằng cách kết nối máy ảnh với máy in. Bạn có thể thực hiện các thao tác trên máy ảnh, chẳng hạn như chỉ định ảnh để in theo đợt, đặt lệnh in cho dịch vụ rửa ảnh, chuẩn bị ảnh in hoặc đặt lệnh in cho sách ảnh.

Máy in ảnh Canon sê-ri SELPHY CP nhỏ gọn được sử dụng ở đây nhằm mục đích minh họa. Màn hình hiển thị và chức năng sẵn có khác nhau theo máy in. Ngoài ra, tham khảo hướng dẫn sử dụng máy in để tìm hiểu thêm thông tin.

## In dễ dàng

▶ Ảnh ▶ Phim

In ảnh chụp bằng cách kết nối máy ảnh với máy in tương thích PictBridge thông qua cáp USB (bán riêng; đầu cắm máy ảnh: Micro-B).

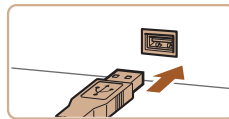
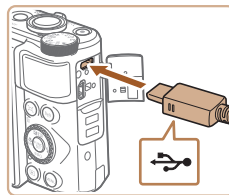

### 1 Đảm bảo tắt máy ảnh và máy in.

### 2 Kết nối máy ảnh với máy in.

- Mở nắp đầu cực. Cắm hoàn toàn phích cắm nhỏ hơn của cáp vào cổng máy ảnh như hình minh họa.
- Kết nối phích cắm to hơn của cáp với máy in. Để tìm hiểu chi tiết khác về kết nối, tham khảo hướng dẫn sử dụng máy in.

### 3 Bật máy in.

Trước khi sử dụng

Hướng dẫn cơ bản

Hướng dẫn chuyên sâu

Thông tin cơ bản về máy ảnh

Chế độ tự động /  
Chế độ bán tự động

Chế độ chụp khác

Chế độ P

Chế độ Tv, Av và M

Chế độ xem lại

Tính năng không dây

Menu thiết lập

Phụ kiện

Phụ lục

Chỉ mục



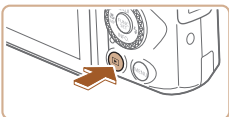

#### 4 Bật máy ảnh.

- Nhấn nút [ ] để bật máy ảnh.

#### 5 Chọn ảnh.

- Nhấn các nút [ ] hoặc xoay nút xoay [ ] để chọn ảnh.

#### 6 Truy cập màn hình in.

- Nhấn nút [ ], chọn [ ], rồi nhấn lại nút [ ].

#### 7 In ảnh.

- Nhấn các nút [ ][ ] hoặc xoay nút xoay [ ] để chọn [In], rồi nhấn nút [ ].
- Quá trình in bắt đầu.
- Để in các ảnh khác, lặp lại các quy trình bên trên bắt đầu từ bước 5 sau khi in xong.
- Khi hoàn tất in, tắt máy ảnh và máy in, ngắt kết nối cáp.



- Để tìm hiểu về máy in tương thích PictBridge của Canon (bán riêng), tham khảo phần "Máy in" (152).

## Định cấu hình thiết lập in

► Ảnh ► Phim

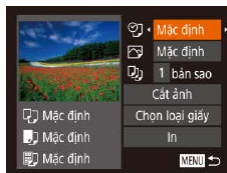

#### 1 Truy cập màn hình in.

- Thực hiện theo các bước 1 – 6 trong phần "In dễ dàng" (157) để truy cập màn hình này.

#### 2 Định cấu hình thiết lập.

- Nhấn các nút [ ][ ] hoặc xoay nút xoay [ ] để chọn mục, rồi chọn tùy chọn bằng cách nhấn các nút [ ][ ] .

👁	Mặc định	Phù hợp với thiết lập máy in hiện hành.
	Ngày	In ảnh có thêm ngày tháng.
	Số tập tin	In ảnh có thêm số tập tin.
	Cả hai	In ảnh có thêm cả ngày tháng và số tập tin.
	Tắt	–
🖨	Mặc định	Phù hợp với thiết lập máy in hiện hành.
	Tắt	–
	Bật	Sử dụng thông tin từ thời gian chụp để in trong thiết lập tối ưu.
📄	Red-Eye 1	Hiệu chỉnh mắt đỏ.
	Số bản sao	Chọn số lượng bản sao để in.
Cắt ảnh	–	Chỉ định khu vực hình ảnh bạn muốn in (159).
Chọn loại giấy	–	Chỉ định cỡ giấy, bố cục và các chi tiết khác (159).

Trước khi sử dụng

Hướng dẫn cơ bản

Hướng dẫn chuyên sâu

Thông tin cơ bản về máy ảnh

Chế độ tự động /  
Chế độ bán tự động

Chế độ chụp khác

Chế độ P

Chế độ Tv, Av và M

Chế độ xem lại

Tính năng không dây

Menu thiết lập

Phụ kiện

Phụ lục

Chỉ mục



## Cắt ảnh trước khi in

► Ảnh ► Phim

Bằng cách cắt ảnh trước khi in, bạn có thể in khu vực ảnh mong muốn thay vì cả bức ảnh.



### 1 Chọn [Cắt ảnh].

- Sau khi thực hiện theo bước 1 trong phần “Định cấu hình thiết lập in” (📖 158) để truy cập màn hình in, chọn [Cắt ảnh] rồi nhấn nút [OK].
- Khung cắt ảnh hiển thị cho biết khu vực ảnh sẽ in.

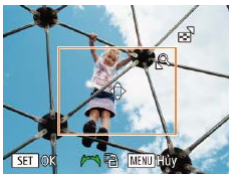

### 2 Điều chỉnh khung cắt ảnh nếu cần.

- Để thay đổi cỡ khung, di chuyển cần gạt zoom.
- Để di chuyển khung, nhấn các nút [▲][▼][◀][▶].
- Để xoay khung, xoay nút xoay [🌀].
- Khi hoàn tất, nhấn nút [OK].

### 3 In ảnh.

- Thực hiện theo bước 7 trong phần “In dễ dàng” (📖 157) để in.



- Đối với một số tỷ lệ khung ảnh hoặc khi cỡ ảnh quá nhỏ, có thể không thực hiện được cắt ảnh.
- Thông tin ngày có thể không được in chính xác nếu bạn cắt những ảnh được chụp với lựa chọn [Nhấn Ngày].

## Chọn cỡ giấy và bố cục trước khi in

► Ảnh ► Phim

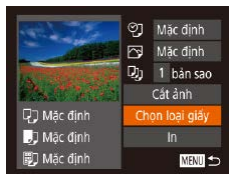

### 1 Chọn [Chọn loại giấy].

- Sau khi thực hiện theo bước 1 trong phần “Định cấu hình thiết lập in” (📖 158) để truy cập màn hình in, chọn [Chọn loại giấy] rồi nhấn nút [OK].

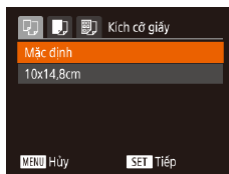

### 2 Chọn cỡ giấy.

- Nhấn các nút [▲][▼] hoặc xoay nút xoay [🌀] để chọn tùy chọn, rồi nhấn nút [OK].

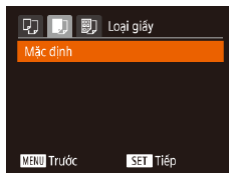

### 3 Chọn loại giấy.

- Nhấn các nút [▲][▼] hoặc xoay nút xoay [🌀] để chọn tùy chọn, rồi nhấn nút [OK].

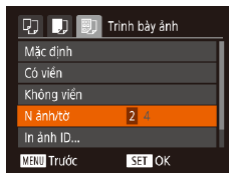

### 4 Chọn bố cục.

- Nhấn các nút [▲][▼] hoặc xoay nút xoay [🌀] để chọn tùy chọn.
- Khi chọn [N ảnh/tờ], nhấn các nút [◀][▶] để chỉ định số lượng ảnh trên mỗi tờ.
- Nhấn nút [OK].

### 5 In ảnh.

Trước khi sử dụng
Hướng dẫn cơ bản
Hướng dẫn chuyên sâu
Thông tin cơ bản về máy ảnh
Chế độ tự động / Chế độ bán tự động
Chế độ chụp khác
Chế độ P
Chế độ Tv, Av và M
Chế độ xem lại
Tính năng không dây
Menu thiết lập
Phụ kiện
Phụ lục
Chỉ mục



## Tùy chọn bố cục sẵn có

Mặc định	Phù hợp với thiết lập máy in hiện hành.
Có viền	In có khoảng trống xung quanh ảnh.
Không viền	In không viền, in hết lề.
N ảnh/tờ	Chọn số lượng ảnh để in trên mỗi tờ.
In ảnh ID	In ảnh thẻ. Chỉ có thể sử dụng cho những ảnh có độ phân giải ảnh là L và tỷ lệ khung ảnh là 4:3.
Cỡ cố định	Chọn kích thước bản in. Chọn từ các bản in khoảng 8,9 x 12,7 cm, bưu thiếp hoặc khổ rộng.

## In ảnh ID

► Ảnh ► Phim

### 1 Chọn [In ảnh ID].

- Thực hiện theo các bước 1 – 4 trong phần “Chọn cỡ giấy và bố cục trước khi in” (📖 159), chọn [In ảnh ID] rồi nhấn nút [OK].



### 2 Chọn độ dài của bề dài và bề ngắn.

- Nhấn các nút [▲][▼] hoặc xoay nút xoay [🌀] để chọn mục. Chọn độ dài bằng cách nhấn các nút [◀][▶], rồi nhấn nút [OK].

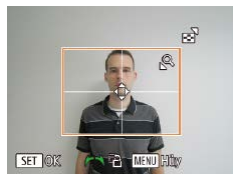

### 3 Chọn khu vực in.

- Thực hiện theo bước 2 trong phần “Cắt ảnh trước khi in” (📖 159) để chọn khu vực in.

### 4 In ảnh.

## In cảnh phim

► Ảnh ► Phim

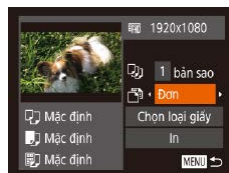

### 1 Truy cập màn hình in.

- Thực hiện theo các bước 1 – 6 trong phần “In dễ dàng” (📖 157) để chọn phim. Màn hình ở bên trái hiển thị.

### 2 Chọn phương pháp in.

- Nhấn các nút [▲][▼] hoặc xoay nút xoay [🌀] để chọn [📄] rồi nhấn các nút [◀][▶] để chọn phương pháp in.

### 3 In ảnh.

## Tùy chọn in phim

Đơn	In cảnh hiện tại thành ảnh.
Chuỗi	In một chuỗi cảnh trong khoảng thời gian nhất định trên một tờ giấy. Bạn cũng có thể in số thư mục, số ảnh và quãng thời gian đã phát bằng cách đặt [Chú thích] thành [Bật].



- Để hủy in, nhấn nút [🛑], chọn [OK], rồi nhấn lại nút [🛑].
- Sau khi hiển thị cảnh để in như mô tả ở các bước 2 – 5 trong phần “Xem” (📖 87), bạn cũng có thể truy cập màn hình ở bước 1 bằng cách nhấn các nút [◀][▶] để chọn [📄] trong bảng điều khiển phim rồi nhấn nút [🛑].

Trước khi sử dụng
Hướng dẫn cơ bản
Hướng dẫn chuyên sâu
Thông tin cơ bản về máy ảnh
Chế độ tự động / Chế độ bán tự động
Chế độ chụp khác
Chế độ P
Chế độ Tv, Av và M
Chế độ xem lại
Tính năng không dây
Menu thiết lập
Phụ kiện
Phụ lục
Chỉ mục



## Thêm ảnh vào danh sách in (DPOF)

► Ảnh ► Phim

In theo đợt (📖162) và lệnh in cho dịch vụ rửa ảnh có thể được cài đặt trên máy ảnh. Có thể chọn tối đa 998 ảnh trên thẻ nhớ và định cấu hình thiết lập có liên quan, chẳng hạn như số lượng bản sao. Thông tin in đặt theo cách này sẽ tuân thủ các tiêu chuẩn DPOF (Định dạng lệnh in kỹ thuật số).

### Định cấu hình thiết lập in

► Ảnh ► Phim

Chỉ định định dạng in, nếu cần thêm ngày tháng hoặc số tập tin và các thiết lập khác như sau. Các thiết lập này áp dụng cho tất cả ảnh trong danh sách in.

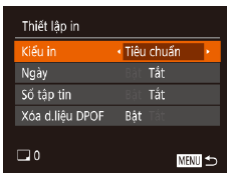

- Nhấn nút **[MENU]**, rồi chọn **[Thiết lập in]** trên tab **[D]**. Chọn và định cấu hình mục mong muốn (📖29).

Kiểu in	Tiêu chuẩn	Một ảnh được in trên mỗi tờ.
	Bảng kê	Phiên bản nhỏ của nhiều ảnh được in trên mỗi tờ.
Ngày	Cả hai	Cả định dạng tiêu chuẩn và định dạng bảng kê đều được in.
	Bật	Ảnh được in có ngày chụp.
Số tập tin	Tắt	–
	Bật	Ảnh được in có số tập tin.
Xóa d.liệu DPOF	Tắt	–
	Bật	Tất cả thiết lập danh sách in ảnh được xóa sau khi in.



- Trong một số trường hợp, không phải tất cả các thiết lập DPOF đều có thể được áp dụng khi in bằng máy in hay dịch vụ rửa ảnh.
- **[!]** có thể hiển thị trên máy ảnh để cảnh báo rằng thẻ nhớ có thiết lập in đã được định cấu hình trên máy ảnh khác. Thay đổi thiết lập in bằng máy ảnh này có thể ghi chồng lên tất cả thiết lập trước đó.



- Chỉ định **[Bảng kê]** không cho phép bạn đặt **[Ngày]** và **[Số tập tin]** thành **[Bật]** cùng một lúc.
- In dạng bảng kê không thể sử dụng trên một số máy in tương thích PictBridge của Canon (bán riêng).
- Ngày được in theo định dạng thiết lập trong **[Ngày/Giờ]** trên tab **[Y]** (📖19).

### Thiết lập in cho ảnh riêng lẻ

► Ảnh ► Phim



#### 1 Chọn **[Chọn Ảnh & Số lg.]**.

- Nhấn nút **[MENU]**, chọn **[Chọn Ảnh & Số lg.]** trên tab **[D]**, rồi nhấn nút **[OK]**.

#### 2 Chọn ảnh.

- Nhấn các nút **[◀]**/**[▶]** hoặc xoay nút xoay **[DISP]** để chọn ảnh, rồi nhấn nút **[OK]**.
- Chỉ định số lượng bản in.
- Nếu bạn chỉ định in dạng bảng kê cho ảnh, ảnh sẽ được gắn biểu tượng **[✓]**. Để hủy in dạng bảng kê cho ảnh, nhấn lại nút **[OK]**. **[✓]** sẽ không còn hiển thị.

Trước khi sử dụng

Hướng dẫn cơ bản

Hướng dẫn chuyên sâu

Thông tin cơ bản về máy ảnh

Chế độ tự động /  
Chế độ bán tự động

Chế độ chụp khác

Chế độ P

Chế độ Tv, Av và M

Chế độ xem lại

Tính năng không dây

Menu thiết lập

Phụ kiện

Phụ lục

Chỉ mục

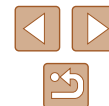



### 3 Chỉ định số lượng bản in.

- Nhấn các nút [▲][▼] hoặc xoay nút xoay [⊕] để chỉ định số lượng bản in (tối đa 99).
- Để thiết lập in cho các ảnh khác và chỉ định số lượng bản in, lặp lại các bước 2 – 3.
- Số lượng bản in không thể chỉ định cho in dạng bảng kê. Bạn chỉ có thể chọn ảnh để in theo hướng dẫn ở bước 2.
- Khi hoàn tất, nhấn nút [MENU] để quay lại màn hình menu.

### Thiết lập in cho một loạt ảnh

► Ảnh ► Phim



- Thực hiện theo bước 1 trong phần “Thiết lập in cho ảnh riêng lẻ” (161), chọn [Chon Phạm vi] rồi nhấn nút [⊕].
- Thực hiện theo các bước 2 – 3 trong phần “Chọn phạm vi” (97) để chỉ định ảnh.
- Nhấn các nút [▲][▼] để chọn [Thứ tự], rồi nhấn nút [⊕].

### Thiết lập in cho tất cả ảnh

► Ảnh ► Phim

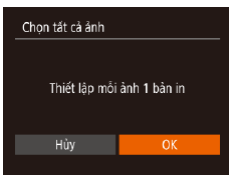

- Thực hiện theo bước 1 trong phần “Thiết lập in cho ảnh riêng lẻ” (161), chọn [Chon tất cả ảnh] rồi nhấn nút [⊕].
- Nhấn các nút [◀][▶] hoặc xoay nút xoay [⊕] để chọn [OK], rồi nhấn nút [⊕].

### Xóa tất cả ảnh khỏi danh sách in

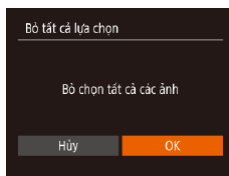

- Thực hiện theo bước 1 trong phần “Thiết lập in cho ảnh riêng lẻ” (161), chọn [Bỏ tất cả lựa chọn] rồi nhấn nút [⊕].
- Nhấn các nút [◀][▶] hoặc xoay nút xoay [⊕] để chọn [OK], rồi nhấn nút [⊕].

### In hình ảnh được cho vào danh sách in (DPOF)

► Ảnh ► Phim

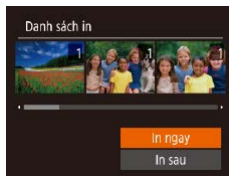

- Khi thêm ảnh vào danh sách in (161 – 162), màn hình sẽ hiển thị sau khi bạn kết nối máy ảnh với máy in tương thích PictBridge. Nhấn các nút [▲][▼] để chọn [In ngay], rồi nhấn nút [⊕] để in ảnh trong danh sách in.
- In DPOF mà bạn tạm dừng sẽ được tiếp tục từ ảnh tiếp theo.

Trước khi sử dụng
Hướng dẫn cơ bản
Hướng dẫn chuyên sâu
Thông tin cơ bản về máy ảnh
Chế độ tự động / Chế độ bán tự động
Chế độ chụp khác
Chế độ P
Chế độ Tv, Av và M
Chế độ xem lại
Tính năng không dây
Menu thiết lập
Phụ kiện
Phụ lục
Chỉ mục

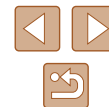

## Thêm ảnh vào sách ảnh

► Ảnh ► Phim

Sách ảnh có thể được thiết lập trên máy ảnh bằng cách chọn tối đa 998 ảnh từ thẻ nhớ và truyền vào phần mềm trên máy tính của bạn. Ảnh được lưu trữ trong thư mục riêng trên máy tính, thuận tiện cho việc đặt mua sách ảnh in trực tuyến hoặc in sách ảnh với máy in.

### Chọn phương pháp lựa chọn

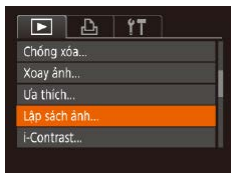

- Nhấn nút [MENU], chọn [Lập sách ảnh] trên tab [▶], rồi chọn cách thức chọn ảnh.



- [!] có thể hiển thị trên máy ảnh để cảnh báo rằng thẻ nhớ có thiết lập in đã được định cấu hình trên máy ảnh khác. Thay đổi thiết lập in bằng máy ảnh này có thể ghi chồng lên tất cả thiết lập trước đó.

### Thêm ảnh riêng lẻ

► Ảnh ► Phim

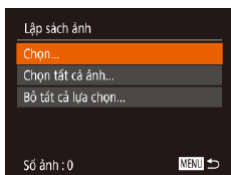

#### 1 Chọn [Chọn].

- Thực hiện theo quy trình trong phần “Chọn phương pháp lựa chọn” (163), chọn [Chọn] rồi nhấn nút [OK].



#### 2 Chọn ảnh.

- Nhấn các nút [◀][▶] hoặc xoay nút xoay [OK] để chọn ảnh, rồi nhấn nút [OK].
- [✓] sẽ hiển thị.
- Để xóa ảnh khỏi sách ảnh, nhấn lại nút [OK]. [✓] sẽ không còn hiển thị.
- Lặp lại quy trình này để chỉ định các ảnh khác.
- Khi hoàn tất, nhấn nút [MENU] để quay lại màn hình menu.

### Thêm tất cả ảnh vào sách ảnh

► Ảnh ► Phim

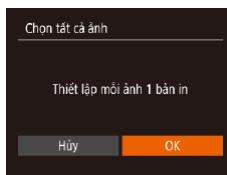

- Thực hiện theo quy trình trong phần “Chọn phương pháp lựa chọn” (163), chọn [Chọn tất cả ảnh] rồi nhấn nút [OK].
- Nhấn các nút [◀][▶] hoặc xoay nút xoay [OK] để chọn [OK], rồi nhấn nút [OK].

### Xóa tất cả ảnh khỏi sách ảnh

► Ảnh ► Phim

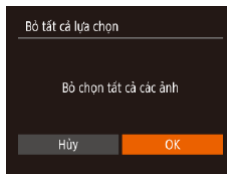

- Thực hiện theo quy trình trong phần “Chọn phương pháp lựa chọn” (163), chọn [Bỏ tất cả lựa chọn] rồi nhấn nút [OK].
- Nhấn các nút [◀][▶] hoặc xoay nút xoay [OK] để chọn [OK], rồi nhấn nút [OK].

Trước khi sử dụng

Hướng dẫn cơ bản

Hướng dẫn chuyên sâu

Thông tin cơ bản về máy ảnh

Chế độ tự động /  
Chế độ bán tự động

Chế độ chụp khác

Chế độ P

Chế độ Tv, Av và M

Chế độ xem lại

Tính năng không dây

Menu thiết lập

Phụ kiện

Phụ lục

Chỉ mục



## Phụ lục

Thông tin hữu ích khi sử dụng máy ảnh

### Giải quyết các vấn đề trực trực

Nếu phát hiện máy ảnh có trục trặc, trước tiên kiểm tra những điều sau. Nếu vẫn không giải quyết được, vui lòng liên hệ Bộ phận hỗ trợ khách hàng của Canon.

#### Nguồn

Máy ảnh không phản ứng khi nhấn nút nguồn.

- Xác nhận rằng đã sạc pin (📖18).
- Xác nhận rằng pin được lắp vào đúng hướng (📖18).
- Xác nhận rằng nắp thẻ nhớ/pin được đóng hoàn toàn (📖18).
- Các cực pin bị bẩn làm giảm hiệu suất của pin. Thử làm sạch cực pin với miếng vải bông rồi lắp pin lại vài lần.

Dung lượng pin nhanh hết.

- Hiệu suất của pin giảm ở nhiệt độ thấp. Thử làm ấm pin, ví dụ đặt pin vào túi, đảm bảo rằng các cực không tiếp xúc với bất kỳ vật kim loại nào.
- Các cực pin bị bẩn làm giảm hiệu suất của pin. Thử làm sạch cực pin với miếng vải bông rồi lắp pin lại vài lần.
- Nếu các biện pháp này không có hiệu quả và dung lượng pin vẫn nhanh hết sau khi sạc, nguyên nhân là do tuổi thọ của pin đã hết. Hãy mua pin mới.

Ông kính không thu lại.

- Không mở nắp thẻ nhớ/pin khi máy ảnh đang bật. Đóng nắp, bật máy ảnh rồi tắt máy lại (📖18).

Pin bị phồng.

- Phồng pin là hiện tượng bình thường và không có vấn đề gì về an toàn. Tuy nhiên, nếu pin không thể lắp vừa máy do bị phồng, vui lòng liên hệ Bộ phận hỗ trợ khách hàng của Canon.

#### Hiện thị trên TV

Ảnh trong máy ảnh trông bị méo hoặc không hiển thị được trên TV (📖152).

Trước khi sử dụng

Hướng dẫn cơ bản

Hướng dẫn chuyên sâu

Thông tin cơ bản về máy ảnh

Chế độ tự động /  
Chế độ bán tự động

Chế độ chụp khác

Chế độ P

Chế độ Tv, Av và M

Chế độ xem lại

Tính năng không dây

Menu thiết lập

Phụ kiện

Phụ lục

Chỉ mục



## Chụp

### Không thể chụp.

- Trong chế độ xem lại (📖87), nhấn nửa chừng nút chụp (📖26).

### Hiện thị lạ trên màn hình dưới ánh sáng yếu (📖27).

### Hiện thị lạ trên màn hình khi chụp.

- Lưu ý rằng các vấn đề hiển thị sau sẽ không ghi trong ảnh nhưng lại có ghi trong phim.
  - Màn hình có thể nhấp nháy và có dải nằm ngang trong điều kiện chiếu sáng bằng đèn huỳnh quang hoặc đèn LED.

### Hiện thị toàn màn hình không khả dụng trong khi chụp (📖50).

### Không có nhãn ngày được thêm vào ảnh.

- Định cấu hình thiết lập [Nhãn Ngày 📅] (📖42). Lưu ý rằng nhãn ngày không tự động thêm vào ảnh, trừ khi bạn đã định cấu hình thiết lập [Ngày/Giờ] (📖19).
- Bạn không thể thêm nhãn ngày đối với những chế độ chụp (📖178) không thể định cấu hình [Nhãn Ngày 📅] (📖42).

### 📷 nhấp sáng trên màn hình khi nhấn nút chụp và không thể chụp (📖36).

### 📷 hiển thị khi nhấn nửa chừng nút chụp (📖36).

- Đặt [Chống rung] thành [Liên tục] (📖83).
- Mở flash và đặt chế độ flash thành 📷 (📖81).
- Tăng tốc độ ISO (📖72).
- Gắn máy ảnh lên chân máy hoặc thực hiện các biện pháp khác để giữ vững máy. Ngoài ra, bạn nên đặt [Chống rung] thành [Tắt] khi sử dụng chân máy hoặc các biện pháp khác để giữ vững máy (📖83).

### Ảnh bị mất nét.

- Nhấn nửa chừng nút chụp để lấy nét chủ thể trước khi nhấn hoàn toàn nút chụp xuống để chụp (📖26).
- Đảm bảo chủ thể nằm trong phạm vi lấy nét (📖181).
- Đặt [Tia giúp lấy nét] thành [Bật] (📖54).
- Xác nhận đã tắt những chức năng không cần thiết như chụp cận cảnh.
- Thử chụp với khóa lấy nét hoặc khóa nét (📖77, 📖80).

### Không hiển thị khung lấy nét và máy ảnh không lấy nét khi nhấn nửa chừng nút chụp.

- Để hiển thị khung lấy nét và máy ảnh lấy nét chính xác, trước khi bạn nhấn nửa chừng nút chụp, hãy bố cục ảnh với khu vực có độ tương phản cao trên chủ thể làm trung tâm. Hoặc nhấn nửa chừng nút chụp nhiều lần.

### Chủ thể trong ảnh trông quá tối.

- Mở flash và đặt chế độ flash thành 📷 (📖81).
- Điều chỉnh độ sáng bằng cách sử dụng bù trừ phơi sáng (📖71).
- Điều chỉnh độ tương phản bằng cách sử dụng i-Contrast (📖72, 📖104).
- Sử dụng khóa phơi sáng hoặc đo sáng điểm (📖71, 📖71).

### Chủ thể trông quá sáng, khu vực sáng sẽ bị lóa.

- Hạ đèn flash xuống và đặt chế độ flash thành [📷] (📖33).
- Điều chỉnh độ sáng bằng cách sử dụng bù trừ phơi sáng (📖71).
- Sử dụng khóa phơi sáng hoặc đo sáng điểm (📖71, 📖71).
- Giảm độ chiếu sáng trên chủ thể.

### Ảnh trông quá tối mặc dù đèn flash có đánh sáng (📖36).

- Chụp trong phạm vi đèn flash (📖181).
- Điều chỉnh độ sáng bằng cách sử dụng bù trừ phơi sáng hoặc thay đổi mức công suất flash (📖82, 📖86).
- Tăng tốc độ ISO (📖72).

### Chủ thể trong ảnh chụp với đèn flash trông quá sáng, khu vực sáng sẽ bị lóa.

- Chụp trong phạm vi đèn flash (📖181).
- Hạ đèn flash xuống và đặt chế độ flash thành [📷] (📖33).
- Điều chỉnh độ sáng bằng cách sử dụng bù trừ phơi sáng hoặc thay đổi mức công suất flash (📖82, 📖86).

### Đốm trắng xuất hiện trong ảnh chụp với đèn flash.

- Đây là do ánh sáng của đèn flash phản chiếu bụi hoặc các hạt trong không khí.

### Ảnh trông nhiều hạt.

- Giảm tốc độ ISO (📖72).
- Tốc độ ISO cao trong một số chế độ chụp có thể gây ra các ảnh nhiễu hạt (📖59).

### Chủ thể bị ảnh hưởng bởi hiện tượng mắt đỏ.

- Đặt [Đèn mắt đỏ] thành [Bật] (📖54). Đèn giảm mắt đỏ (📖44) sẽ bật trong ảnh chụp với flash. Để có kết quả tốt nhất, các chủ thể nên nhìn vào đèn giảm mắt đỏ. Ngoài ra, hãy thử tăng độ chiếu sáng với cảnh trong nhà và chụp ở phạm vi gần hơn.
- Chỉnh sửa ảnh bằng hiệu chỉnh mắt đỏ (📖104).

## Trước khi sử dụng

## Hướng dẫn cơ bản

## Hướng dẫn chuyên sâu

### Thông tin cơ bản về máy ảnh

### Chế độ tự động / Chế độ bán tự động

### Chế độ chụp khác

### Chế độ P

### Chế độ Tv, Av và M

### Chế độ xem lại

### Tính năng không dây

### Menu thiết lập

### Phụ kiện

### Phụ lục

## Chi mục



Giờ thể nhớ tốn nhiều thời gian hoặc chụp liên tục chậm hơn.

- Sử dụng máy ảnh để thực hiện định dạng thẻ nhớ ở mức độ thấp (📖147).

Thiết lập chụp hoặc thiết lập menu FUNC. không sử dụng được.

- Các mục có thể thiết lập khác nhau theo chế độ chụp. Tham khảo thêm “Chức năng khả dụng trong mỗi chế độ chụp”, “Menu FUNC.” và “Tab chụp” (📖172 – 📖175).

Biểu tượng Em bé hoặc Trẻ em không hiển thị.

- Nếu không đặt ngày sinh trong thông tin khuôn mặt (📖45), biểu tượng Em bé và Trẻ em sẽ không hiển thị. Nếu biểu tượng vẫn không hiển thị ngay cả khi bạn đặt ngày sinh, đăng ký lại thông tin khuôn mặt (📖46) hoặc đảm bảo ngày/giờ được đặt chính xác (📖144).

## Quay phim

Thời gian đã quay hiển thị không chính xác hoặc việc ghi bị gián đoạn.

- Sử dụng máy ảnh để định dạng thẻ nhớ hoặc chuyển sang thẻ hỗ trợ ghi tốc độ cao. Lưu ý rằng ngay cả khi thời gian đã quay hiển thị không chính xác, thời lượng phim trên thẻ nhớ vẫn tương ứng với thời gian quay thực tế (📖146, 📖182).

**[!]** hiển thị và máy tự động dừng quay.

- Bộ nhớ đệm bên trong của máy ảnh sẽ đầy khi máy ảnh không thể ghi đủ nhanh vào thẻ nhớ. Hãy thử một trong những biện pháp sau.
  - Sử dụng máy ảnh để thực hiện định dạng thẻ nhớ ở mức độ thấp (📖147).
  - Giảm chất lượng ảnh (📖51).
  - Chuyển sang thẻ nhớ hỗ trợ ghi tốc độ cao (📖182).

Không thể thu phóng.

- Không thể thu phóng khi quay phim ở các chế độ [📷] (📖62), [📷] (📖69) và [📷] (📖56).

Chủ thể trông bị méo.

- Chủ thể đi nhanh qua trước máy ảnh có thể trông bị méo. Đây không phải là vấn đề trực tặc.

## Xem lại

Không thể xem lại.

- Không thể xem lại ảnh hoặc phim nếu sử dụng máy tính để đổi tên tập tin hoặc thay đổi cấu trúc thư mục.

Xem lại dừng hoặc âm thanh bị mất.

- Chuyển sang thẻ nhớ mà bạn đã thực hiện định dạng mức độ thấp bằng máy ảnh (📖147).
- Có thể có những gián đoạn ngắn khi xem phim được sao chép sang thẻ nhớ có tốc độ đọc chậm.
- Khi xem phim trên máy tính, phim có thể bị nhảy đoạn và âm thanh có thể bị mất do hiệu suất máy tính kém.

Âm thanh không được phát trong khi xem phim.

- Điều chỉnh âm lượng (📖143) nếu bạn đã bật [Im lặng] (📖143) hoặc âm thanh trong phim quá nhỏ.
- Do chế độ [📷] (📖62), [📷] (📖69) hoặc [📷] (📖56) không ghi âm thanh nên phim quay ở chế độ này sẽ không có tiếng.

Không thể truy cập màn hình chủ Cuộn phim nổi bật bằng cách nhấn nút [▲].

- Không thể hiển thị màn hình chủ khi kết nối với máy in. Ngắt kết nối máy ảnh với máy in.
- Không thể hiển thị màn hình chủ khi kết nối Wi-Fi. Ngắt kết nối Wi-Fi.

Màn hình chủ của Cuộn phim nổi bật không hiển thị biểu tượng chủ thể mong muốn cho album.

- Trong chế độ hiển thị thông tin đơn giản (📖88), chọn ảnh hiển thị tên người cho album trước khi truy cập màn hình chủ của Cuộn phim nổi bật (📖108).

## Thẻ nhớ

Thẻ nhớ không được nhận dạng.

- Khởi động lại máy ảnh với thẻ nhớ ở bên trong (📖25).

## Máy tính

Không thể truyền ảnh vào máy tính.

- Khi truyền ảnh sang máy tính qua cáp, hãy thử giảm tốc độ truyền như sau.
  - Nhấn nút [▶] để vào chế độ xem lại. Giữ nút [MENU] khi bạn nhấn các nút [▲] và [📷] cùng lúc. Ở màn hình tiếp theo, nhấn các nút [◀] [▶] để chọn [B], rồi nhấn nút [📷].

Trước khi sử dụng

Hướng dẫn cơ bản

Hướng dẫn chuyên sâu

Thông tin cơ bản về máy ảnh

Chế độ tự động /  
Chế độ bán tự động

Chế độ chụp khác

Chế độ P

Chế độ Tv, Av và M

Chế độ xem lại

Tính năng không dây

Menu thiết lập

Phụ kiện

Phụ lục

Chỉ mục



## Wi-Fi

Không thể truy cập menu Wi-Fi bằng cách nhấn nút [(\*)].

- Không thể truy cập menu Wi-Fi trong khi máy ảnh kết nối với máy in hoặc máy tính qua cáp. Ngắt kết nối cáp.

Không thể thêm thiết bị/kết nối đích.

- Bạn có thể thêm tổng cộng 20 mục thông tin kết nối vào máy ảnh. Xóa thông tin kết nối không cần thiết từ máy ảnh trước, rồi thêm thiết bị/kết nối đích mới (📖139).
- Sử dụng máy tính hoặc smartphone để đăng ký dịch vụ web (📖126).
- Để thêm smartphone, trước tiên cài đặt ứng dụng riêng Camera Connect trên smartphone (📖117).
- Để thêm máy tính, trước tiên cài đặt ứng dụng CameraWindow trên máy tính. Đồng thời, kiểm tra môi trường cũng như thiết lập của máy tính và Wi-Fi (📖120, 📖122).
- Không sử dụng máy ảnh gần các nguồn gây nhiễu tín hiệu Wi-Fi như lò vi sóng hoặc thiết bị khác hoạt động ở tần số 2,4 GHz.
- Để máy ảnh gần thiết bị bạn muốn kết nối (chẳng hạn như điểm truy cập) và đảm bảo không có vật cản giữa các thiết bị.

Không thể kết nối với điểm truy cập.

- Xác nhận rằng kênh điểm truy cập đã được đặt thành kênh được máy ảnh hỗ trợ (📖183). Lưu ý rằng thay vì gán kênh tự động, bạn nên chỉ định kênh được hỗ trợ bằng tay.

Không thể gửi ảnh.

- Thiết bị đích không đủ dung lượng để lưu trữ. Tăng dung lượng lưu trữ trên thiết bị đích rồi gửi lại ảnh.
- Mẩu chống ghi của thẻ nhớ trong máy ảnh đích đặt ở vị trí khóa. Trượt mẩu chống ghi đến vị trí mở khóa.
- Bạn không thể gửi ảnh đến CANON iMAGE GATEWAY hoặc các dịch vụ web khác nếu đã di chuyển hoặc đổi tên tập tin hoặc thư mục ảnh trên máy tính nhận ảnh được gửi bằng tính năng Đồng bộ ảnh qua điểm truy cập (📖134). Trước khi di chuyển hoặc đổi tên các tập tin hoặc thư mục ảnh này trên máy tính, đảm bảo ảnh được gửi đến CANON iMAGE GATEWAY hoặc dịch vụ web khác.

Không thể thay đổi cỡ ảnh để gửi.

- Không thể thay đổi cỡ ảnh để có thiết lập độ phân giải ảnh lớn hơn ảnh gốc.
- Không thể thay đổi cỡ phim.

Mất nhiều thời gian để gửi ảnh./Kết nối không dây bị ngắt.

- Gửi nhiều ảnh có thể mất nhiều thời gian. Thử thay đổi cỡ ảnh để giảm thời gian gửi (📖134).
- Gửi phim có thể mất nhiều thời gian.
- Không sử dụng máy ảnh gần các nguồn gây nhiễu tín hiệu Wi-Fi như lò vi sóng hoặc thiết bị khác hoạt động ở tần số 2,4 GHz. Lưu ý rằng sẽ mất nhiều thời gian để gửi ảnh ngay cả khi [Yi] hiển thị.
- Để máy ảnh gần thiết bị bạn muốn kết nối (chẳng hạn như điểm truy cập) và đảm bảo không có vật cản giữa các thiết bị.

Máy tính hoặc smartphone không nhận được thư thông báo sau khi thêm CANON iMAGE GATEWAY vào máy ảnh.

- Đảm bảo địa chỉ email được nhập chính xác, rồi thử thêm lại dịch vụ đích.
- Kiểm tra thiết lập email trên máy tính hoặc smartphone. Nếu các thiết lập được định cấu hình để chặn email từ một số tên miền nhất định, bạn có thể sẽ không nhận được thư thông báo.

Nên xóa thông tin kết nối Wi-Fi trước khi vứt bỏ hoặc đưa máy ảnh cho người khác.

- Thiết lập lại cài đặt Wi-Fi (📖141).

Trước khi sử dụng

Hướng dẫn cơ bản

Hướng dẫn chuyên sâu

Thông tin cơ bản về máy ảnh

Chế độ tự động /  
Chế độ bán tự động

Chế độ chụp khác

Chế độ P

Chế độ Tv, Av và M

Chế độ xem lại

Tính năng không dây

Menu thiết lập

Phụ kiện

Phụ lục

Chỉ mục



## Thông báo trên màn hình

Nếu hiển thị thông báo lỗi, có thể xử lý như sau.

### Chụp hoặc xem lại

Không có thẻ nhớ

- Thẻ nhớ có thể bị cắm sai hướng. Cắm lại thẻ nhớ vào đúng hướng (📖18).

Thẻ nhớ bị khóa

- Mấu chống ghi của thẻ nhớ đặt ở vị trí khóa. Gạt mấu chống ghi đến vị trí mở khóa (📖18).

Không thể ghi lại!

- Chụp mà không có thẻ nhớ trong máy ảnh. Để chụp, cắm thẻ nhớ vào đúng hướng (📖18).

Lỗi thẻ nhớ (📖147)

- Nếu thông báo lỗi tương tự vẫn hiển thị ngay cả khi bạn đã định dạng thẻ nhớ được hỗ trợ (📖2) và cắm thẻ nhớ vào đúng hướng (📖18), hãy liên hệ Bộ phận hỗ trợ khách hàng của Canon.

Ko đủ bộ nhớ trên thẻ

- Thẻ nhớ không đủ dung lượng để chụp (📖33, 📖56, 📖70, 📖84) hoặc chỉnh sửa ảnh (📖102). Xóa các ảnh không cần thiết (📖98) hoặc cắm thẻ nhớ có đủ dung lượng trống (📖18).

Sạc pin (📖18)

Không có ảnh

- Thẻ nhớ không chứa bất kỳ ảnh nào có thể hiển thị.

Khóa! (📖96)

Ảnh không nhận/Không t/ thích JPEG/Ảnh quá lớn./Không thể xem MOV/  
Không thể xem MP4

- Không thể hiển thị ảnh không được hỗ trợ hoặc ảnh lỗi.
- Có thể không hiển thị được ảnh đã đổi tên hoặc chỉnh sửa trên máy tính, hay ảnh được chụp bằng máy ảnh khác.

Không thể phóng to!/Không thể xem nội dung ở c/độ đối tự động/Không thể xoay/Không thể chỉnh sửa ảnh/Không thể chỉnh sửa/Ảnh không thể chọn/Không nhận ra th/tin

- Đối với ảnh được đổi tên hoặc chỉnh sửa trên máy tính, hay được chụp bằng máy ảnh khác, những chức năng sau có thể không sử dụng được. Lưu ý rằng chức năng có gắn dấu sao (\*) không sử dụng được cho phim.  
Sửa thông tin ID\* (📖93), Phóng to\* (📖94), Chuyển thông minh\* (📖95), Xoay ảnh\* (📖100), Ưa thích (📖101), Chỉnh sửa\* (📖102), In danh sách\* (📖161) và Lập sách ảnh\* (📖163).

Vùng lựa chọn vô hiệu

- Khi chỉ định vùng lựa chọn ảnh (📖97, 📖99, 📖162), bạn chọn thử ảnh sau tấm ảnh cuối cùng làm ảnh ban đầu, hoặc ngược lại.

Vượt giới hạn lựa chọn

- Hơn 998 ảnh được chọn cho Danh sách in (📖161) hoặc Lập sách ảnh (📖163). Chọn 998 ảnh trở xuống.
- Không thể lưu chính xác thiết lập Danh sách in (📖161) hoặc Lập sách ảnh (📖163). Giảm số lượng ảnh được chọn rồi thử lại.
- Bạn đặt Chống xóa (📖96), Xóa (📖98), Ưa thích (📖101), Danh sách in (📖161) hoặc Lập sách ảnh (📖163) cho hơn 500 ảnh.

Lỗi đặt tên!

- Không thể tạo thư mục hoặc không thể ghi ảnh, do đã đạt đến số thư mục cao nhất được hỗ trợ (999) để lưu trữ ảnh trên thẻ và đã đạt đến số ảnh cao nhất được lưu trữ (9999) cho ảnh trong thư mục. Trên tab [📁], thay đổi [Số TT tập tin] thành [Th/lập gốc] (📖147) hoặc định dạng thẻ nhớ (📖146).

Lỗi ống kính

- Có thể xảy ra lỗi này nếu giữ ống kính trong khi di chuyển hoặc khi sử dụng máy ảnh ở những nơi có bụi hoặc cát.
- Việc thông báo lỗi này thường xuyên xuất hiện có thể biểu thị hỏng hóc. Trong trường hợp này, vui lòng liên hệ Bộ phận hỗ trợ khách hàng của Canon.

Một lỗi máy ảnh được phát hiện (số lỗi)

- Nếu thông báo lỗi này hiển thị ngay sau khi chụp, ảnh có thể không được lưu. Chuyển sang chế độ xem lại để kiểm tra ảnh.
- Việc thông báo lỗi này thường xuyên xuất hiện có thể biểu thị hỏng hóc. Trong trường hợp này, hãy ghi lại số lỗi (Exx) và liên hệ với Bộ phận hỗ trợ khách hàng của Canon.

Trước khi sử dụng

Hướng dẫn cơ bản

Hướng dẫn chuyên sâu

Thông tin cơ bản về máy ảnh

Chế độ tự động /  
Chế độ bán tự động

Chế độ chụp khác

Chế độ P

Chế độ Tv, Av và M

Chế độ xem lại

Tính năng không dây

Menu thiết lập

Phụ kiện

Phụ lục

Chỉ mục



## Lỗi File

- Có thể không thực hiện được in chính xác (📖157) đối với các ảnh chụp từ máy ảnh khác hoặc ảnh được chỉnh bằng phần mềm máy tính, ngay cả khi máy ảnh kết nối với máy in.

## Lỗi in

- Kiểm tra thiết lập kích cỡ giấy (📖159). Nếu thông báo lỗi này hiển thị khi thiết lập chính xác, khởi động lại máy in và hoàn tất lại thiết lập trên máy ảnh.

## Thiết bị hút mực đầy

- Liên hệ Bộ phận hỗ trợ khách hàng của Canon để yêu cầu hỗ trợ thay thế thiết bị hút mực.

## Wi-Fi

### Lỗi kết nối

- Không có điểm truy cập nào được phát hiện. Kiểm tra thiết lập điểm truy cập (📖122).
- Không thể tìm thấy thiết bị. Tắt và bật lại máy ảnh, rồi thử kết nối lại.
- Kiểm tra thiết bị bạn muốn kết nối và đảm bảo rằng thiết bị đã sẵn sàng để kết nối.

### Không thể nhận điểm kết nối

- Nút WPS trên nhiều điểm truy cập được nhấn đồng thời. Thử kết nối lại.

### Không tìm thấy điểm truy cập

- Kiểm tra để đảm bảo đã bật điểm truy cập.
- Khi kết nối điểm truy cập bằng tay, đảm bảo rằng đã nhập SSID chính xác.

### Mật mã sai/Thiết lập bảo mật Wi-Fi sai

- Kiểm tra thiết lập bảo mật của điểm truy cập (📖122).

### Xung đột IP

- Đặt lại địa chỉ IP để không xung đột với địa chỉ khác.

### Đã ngắt/Không thể nhận dữ liệu/Lỗi gửi

- Có thể bạn đang ở khu vực bị chặn tín hiệu Wi-Fi.
- Tránh sử dụng chức năng Wi-Fi của máy ảnh gần lò vi sóng và các thiết bị khác hoạt động ở tần số 2,4 GHz khác.
- Để máy ảnh gần thiết bị bạn muốn kết nối (chẳng hạn như điểm truy cập) và đảm bảo không có vật cản giữa các thiết bị.
- Kiểm tra thiết bị được kết nối để đảm bảo thiết bị không gặp phải lỗi.

## Lỗi gửi

### Lỗi thẻ nhớ

- Nếu thông báo lỗi tương tự vẫn hiển thị ngay cả khi bạn đã cắm thẻ nhớ được định dạng vào đúng hướng, vui lòng liên hệ Bộ phận hỗ trợ khách hàng của Canon.

### Không thể nhận dữ liệu

#### Thẻ không đủ trống

- Dung lượng thẻ nhớ trong máy ảnh đích không đủ để nhận ảnh. Xóa ảnh để tăng dung lượng trên thẻ nhớ hoặc cắm thẻ nhớ có đủ dung lượng vào.

### Không thể nhận dữ liệu

#### Thẻ nhớ bị khóa

- Mấu chống ghi của thẻ nhớ trong máy ảnh nhận được đặt ở vị trí khóa. Trượt mấu chống ghi đến vị trí mở khóa.

### Không thể nhận dữ liệu

#### Lỗi đặt tên!

- Khi đã đạt đến số thư mục cao nhất (999) và số ảnh cao nhất (9999) trên máy ảnh đang nhận, sẽ không thể nhận ảnh nữa.

### Server không đủ trống

- Xóa ảnh không cần thiết được tải lên CANON iMAGE GATEWAY để tăng dung lượng.
- Lưu ảnh đã gửi qua đồng bộ ảnh (📖134) đến máy tính.

### Kiểm thiết lập mạng

- Kiểm tra để đảm bảo máy tính của bạn có thể kết nối internet với thiết lập mạng hiện tại.

## Trước khi sử dụng

## Hướng dẫn cơ bản

## Hướng dẫn chuyên sâu

### Thông tin cơ bản về máy ảnh

### Chế độ tự động / Chế độ bán tự động

### Chế độ chụp khác

### Chế độ P

### Chế độ Tv, Av và M

### Chế độ xem lại

### Tính năng không dây

### Menu thiết lập

### Phụ kiện

### Phụ lục

## Chỉ mục



# Thông tin trên màn hình

## Chụp (Hiện thị thông tin)

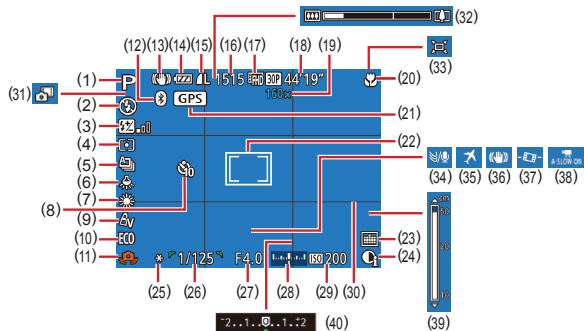

- |   |   |
|---|---|
| (1) Chế độ chụp (📖172), Biểu tượng cảnh (📖37)               | (12) Trạng thái kết nối Bluetooth (📖115)                                  |
| (2) Chế độ flash (📖81)                                      | (13) Biểu tượng chống rung (📖38)  |
| (3) Bù trừ phơi sáng flash / Mức công suất flash (📖82, 📖86) | (14) Mức pin (📖170)   |
| (4) Phương pháp đo sáng (📖71)                               | (15) Nén ảnh (📖83), Thiết lập độ phân giải ảnh (📖50)                      |
| (5) Kiểu chụp (📖80)   | (16) Số ảnh có thể ghi (📖182)*  |
| (6) Hiệu chỉnh đèn thủy ngân (📖51)                          | (17) Chất lượng phim (📖51)  |
| (7) Cân bằng trắng (📖73)                                    | (18) Thời gian còn lại (📖182)   |
| (8) Hẹn giờ (📖43)   | (19) Thu phóng (📖39), Bộ chuyển tele số (📖77)                             |
| (9) Màu sắc cá nhân (📖74)                                   | (20) Vùng lấy nét (📖75, 📖75), Khóa nét (📖80)                              |
| (10) Chế độ tiết kiệm (📖145)                                | (21) Đã kết nối với smartphone qua Bluetooth và nhận thông tin GPS (📖137) |
| (11) Cảnh báo rung máy (📖36)                                |   |

- |   |   |
|---|---|
| (22) Khung AF (📖77), Khung đo sáng điểm (📖71)         | (31) Chế độ bán tự động (📖35)           |
| (23) Nhân ngày (📖42)                                  | (32) Thanh zoom (📖33)                   |
| (24) i-Contrast (📖72)                                 | (33) Tự động (📖40)                      |
| (25) Khóa phơi sáng (📖71), Khóa phơi sáng flash (📖82) | (34) Lọc gió (📖68)                      |
| (26) Tốc độ màn trập (📖84, 📖85)                       | (35) Múi giờ (📖144)                     |
| (27) Giá trị khẩu độ (📖85, 📖85)                       | (36) Ổn định hình ảnh (📖83)             |
| (28) Mức phơi sáng (📖85)                              | (37) T.động c.bằng (📖52)                |
| (29) Tốc độ ISO (📖72)                                 | (38) Tự động giảm tốc độ màn trập (📖68) |
| (30) Khung lưới (📖52)                                 | (39) Thang đo MF (📖75)                  |
|   | (40) Mức bù trừ phơi sáng (📖71)         |

\* Trong chế độ [📷], biểu thị số ảnh có thể chụp.

## Mức pin

Biểu tượng hoặc thông báo trên màn hình cho biết mức pin sạc.

Hiện thị	Chi tiết
	Sạc pin đủ
	Đã dùng một phần nhưng vẫn đủ dùng
	Gần hết—cần nhanh chóng sạc pin
[Sạc pin]	Đã hết—cần sạc pin ngay lập tức

Trước khi sử dụng

Hướng dẫn cơ bản

Hướng dẫn chuyên sâu

Thông tin cơ bản về máy ảnh

Chế độ tự động / Chế độ bán tự động

Chế độ chụp khác

Chế độ P

Chế độ Tv, Av và M

Chế độ xem lại

Tính năng không dây

Menu thiết lập

Phụ kiện

Phụ lục

Chi mục



## Xem lại (Hiện thị thông tin chi tiết)

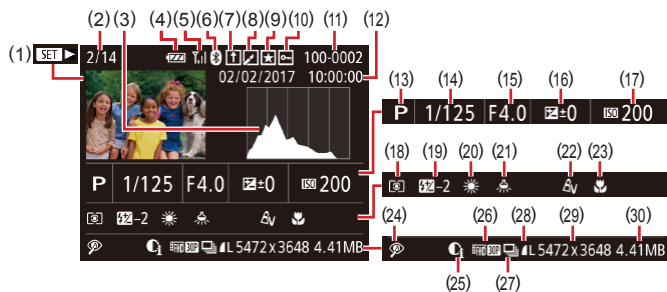

- |   |   |
|---|---|
| (1) Xem lại phim (📖33, 📖87),<br>Xem lại phim digest (📖35) | (16) Mức bù trừ phơi sáng (📖71)   |
| (2) Số ảnh hiện tại / Tổng số ảnh                         | (17) Tốc độ ISO (📖72)   |
| (3) Biểu đồ (📖89)   | (18) Phương pháp đo sáng (📖71)  |
| (4) Mức pin (📖170)  | (19) Flash (📖81), Bù trừ phơi sáng<br>flash (📖82)                             |
| (5) Cường độ tín hiệu Wi-Fi (📖133)                        | (20) Cân bằng trắng (📖73)   |
| (6) Trạng thái kết nối Bluetooth<br>(📖115)                | (21) Hiệu chỉnh đèn thủy ngân<br>(📖51)  |
| (7) Đồng bộ ảnh (📖134)                                    | (22) Màu sắc cá nhân (📖74,<br>📖103), Hiệu ứng ảnh sáng tạo<br>(📖57)           |
| (8) Chỉnh sửa ảnh (📖102),<br>Nén phim (📖106)              | (23) Vùng lấy nét (📖75, 📖75)  |
| (9) Ưu thích (📖101)                                       | (24) Hiệu chỉnh mắt đỏ (📖104),<br>Hiệu ứng xem lại clip ngắn<br>(📖69)         |
| (10) Chống xóa (📖96)                                      | (25) i-Contrast (📖72)   |
| (11) Số thư mục - Số tập tin (📖147)                       | (26) Chất lượng ảnh / Tốc độ khung<br>hình (phim) (📖50, 📖51),<br>Album (📖108) |
| (12) Ngày/giờ chụp (📖19)                                  | (27) Xem kiểu nhóm (📖92)  |
| (13) Chế độ chụp (📖172)                                   |   |
| (14) Tốc độ màn trập (📖84,<br>📖85)                        |   |
| (15) Giá trị khẩu độ (📖85, 📖85)                           |   |

- (28) Nén (chất lượng ảnh) (📖83) /  
Thiết lập độ phân giải ảnh  
(📖50, 📖51), MP4 (phim)
- (29) Ảnh: Thiết lập độ phân giải ảnh  
(📖182) Phim: Thời gian xem lại  
(📖182)
- (30) Kích cỡ tập tin



- Một số thông tin có thể không hiển thị khi xem ảnh trên TV (📖152).

## Tóm tắt bảng điều khiển phim

Có thể thực hiện các thao tác sau khi truy cập vào bảng điều khiển phim như hướng dẫn trong phần "Xem" (📖87).

▶	Phát
▶▶	Chuyển động chậm (Để điều chỉnh tốc độ xem lại, nhấn các nút [◀ ▶] hoặc xoay nút xoay [🌀]. Âm thanh không được phát.)
◀	Tua về trước* hoặc clip trước (📖107) (Để tiếp tục tua về trước, nhấn giữ nút [🌀].)
◀◀	Cảnh trước (Để tua lại nhanh, nhấn giữ nút [🌀].)
▶▶	Cảnh tiếp (Để tua đi nhanh, nhấn giữ nút [🌀].)
▶	Tua về sau* hoặc clip kế tiếp (📖107) (Để tiếp tục tua về sau, nhấn giữ nút [🌀].)
🗑️	Xóa clip (hiện thị khi chọn phim digest, phim Ảnh sáng tạo hoặc album phim (📖107))
🔧	Chỉnh sửa (📖105)
📄	Hiện thị khi máy ảnh kết nối với máy in tương thích PictBridge (📖157).

\* Hiện thị khung hình khoảng 4 giây trước hoặc sau khung hình hiện tại.



- Khi xem lại phim, bạn có thể tua về trước hoặc về sau (hoặc đoạn phim trước hay đoạn phim kế tiếp) bằng cách nhấn các nút [◀|▶].

Trước khi sử dụng
Hướng dẫn cơ bản
Hướng dẫn chuyên sâu
Thông tin cơ bản về máy ảnh
Chế độ tự động / Chế độ bán tự động
Chế độ chụp khác
Chế độ P
Chế độ Tv, Av và M
Chế độ xem lại
Tính năng không dây
Menu thiết lập
Phụ kiện
Phụ lục
Chỉ mục



# Bảng chức năng và menu

## Chức năng khả dụng trong mỗi chế độ chụp

Chức năng	Chế độ chụp																										
	M	Av	Tv	P		AUTO																					
Bù trừ phơi sáng (📖71)	-	○	○	○	-	-	-	○ <sup>*1</sup>	○	○	○	○	○	○	○	○	○	○	○	○	-	○	-	-			
Flash (📖81)																											
	-	-	-	○	○	○	○	-	-	○	○	○	○	○	○	○	○	○	○	○	○	○	-	-	-		
	○	○	○	○	-	-	-	○	-	○	○	○	○	○	○	○	○	○	○	○	○	○	○	-	-	-	
	-	○	-	○	<sup>*2</sup>	<sup>*2</sup>	-	-	-	-	-	-	-	-	-	-	-	-	-	-	-	-	-	-	-		
	○	○	○	○	○	○	○	○	○	○	○	○	○	○	○	○	○	○	○	○	○	○	○	○	○	○	
Giá trị khẩu độ (📖85)	○	○	-	-	-	-	-	-	-	-	-	-	-	-	-	-	-	-	-	-	-	-	-	-	-	-	
Tốc độ màn trập (📖85)	○	-	○	-	-	-	-	-	-	-	-	-	-	-	-	-	-	-	-	-	-	-	-	-	-	-	
Chuyển đổi chương trình (📖71)	-	<sup>*3</sup>	<sup>*3</sup>	○	-	-	-	-	-	-	-	-	-	-	-	-	-	-	-	-	-	-	-	-	-	-	
Khóa đo sáng (📖71)/Khóa căng nét (📖82) <sup>*4</sup>	-	○	○	○	-	-	-	-	-	-	-	-	-	-	-	-	-	-	-	-	-	-	-	-	-	-	
Khóa đo sáng (Phim)/Chuyển đổi phơi sáng (📖67)	-	-	-	-	-	-	-	-	-	-	-	-	-	-	-	-	-	-	-	-	-	-	-	○	○	○	
Phạm vi lấy nét (📖75, 📖75, 📖80)																											
	○	○	○	○	○	○	○	○	○	○	○	○	○	○	○	○	○	○	○	○	○	○	○	○	○	○	
	○	○	○	○	-	-	-	-	-	○	○	-	-	-	○	○	○	○	○	○	○	○	○	○	-	○	○
Hiện thị màn hình																											
	○	○	○	○	○	○	○	○	○	○	○	○	○	○	○	○	○	○	○	○	○	○	○	○	○	○	○
Chọn chủ thể lấy nét động (📖78)	○	○	○	○	-	-	-	-	○	○	○	-	-	-	-	○	○	-	-	-	-	○	○	-	-	-	-
Thay đổi hiển thị chụp (📖27)	○	○	○	○	○	○	-	-	○	○	-	-	-	-	○	○	-	-	-	-	-	○	○	○	○	-	-

- \*1 Cài đặt trong phần [Độ sáng] (📖58).
- \*2 Không sử dụng được nhưng trong một số trường hợp sẽ chuyển sang [📖].
- \*3 Giá trị khẩu độ, tốc độ màn trập và tốc độ ISO có thể được tự động thay đổi để giữ mức phơi sáng phù hợp.
- \*4 Khóa phơi sáng flash không sử dụng được trong chế độ flash (📖).

○ Có thể sử dụng hoặc đặt tự động. – Không thể sử dụng.

- Trước khi sử dụng
- Hướng dẫn cơ bản
- Hướng dẫn chuyên sâu
  - Thông tin cơ bản về máy ảnh
  - Chế độ tự động / Chế độ bán tự động
  - Chế độ chụp khác
  - Chế độ P
  - Chế độ Tv, Av và M
  - Chế độ xem lại
  - Tính năng không dây
  - Menu thiết lập
  - Phụ kiện
  - Phụ lục
- Chỉ mục







## Tab chụp

Chức năng	Chế độ chụp																							
	M	Av	Tv	P		AUTO																		
<b>Khung lấy nét (📖77)</b>																								
Lấy nét AiAF*1	○	○	○	○	○	○	○	○	○	○	○	○	○	○	○	○	○	○	○	○	○	○	○	○
Lấy nét động	○	○	○	○	-	-	-	-	○	○	○	-	-	-	-	○	○	-	-	-	○	○	-	-
Trung tâm	○	○	○	○	-	-	-	-	○	○	○	-	-	-	-	○	○	○	○	○	○	○	○	○
<b>Cỡ khung AF (📖77)*2</b>																								
Bình thường	○	○	○	○	-	-	-	-	○	○	-	-	-	-	○	○	○	○	○	○	-	○	○	○
Nhỏ	○	○	○	○	-	-	-	-	○	○	-	-	-	-	○	○	○	-	○	-	○	○	-	○
<b>Zoom số (📖39)</b>																								
Tiêu chuẩn	○	○	○	○	○	○	-	-	○	○	-	○	○	○	-	-	-	-	-	-	-	-	○	○
Tắt	○	○	○	○	○	○	○	○	○	○	○	○	○	○	-	○	○	○	○	○	○	○	○	○
1.6x/2.0x	○	○	○	○	-	-	-	-	-	-	-	-	-	-	-	-	-	-	-	-	-	-	-	
<b>Lấy nét Servo (📖79)</b>																								
Bật	○	○	○	○	-	-	-	-	○	○	○	-	-	-	-	○	○	-	-	-	-	○	○	-
Tắt	○	○	○	○	○	<sup>3</sup>	○	○	-	○	○	○	○	○	○	○	○	○	○	○	○	○	○	○
<b>Lấy nét liên tục (📖79)</b>																								
Bật	○	○	○	○	○	○	○	○	○	○	○	○	○	○	○	-	○	○	○	○	○	○	○	○
Tắt	○	○	○	○	-	-	-	-	○	○	○	-	-	-	-	○	○	○	○	○	○	○	○	-

\*1 Thao tác khi không có khuôn mặt nào được nhận diện thay đổi tùy theo chế độ chụp.

\*2 Có thể sử dụng khi đặt khung lấy nét thành [Trung tâm].

\*3 [Bật] khi phát hiện chủ thể di chuyển.

○ Có thể sử dụng hoặc đặt tự động. – Không thể sử dụng.

Trước khi sử dụng

Hướng dẫn cơ bản

Hướng dẫn chuyên sâu

Thông tin cơ bản về máy ảnh

Chế độ tự động /  
Chế độ bán tự động

Chế độ chụp khác

Chế độ P

Chế độ Tv, Av và M

Chế độ xem lại

Tính năng không dây

Menu thiết lập

Phụ kiện

Phụ lục

Chi mục

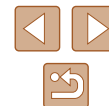

Chức năng		Chế độ chụp																				
		M	Av	Tv	P		AUTO															
<b>Tia giúp lấy nét</b> (📖54)																						
Bật		○	○	○	○	○	○	○	○	○	○	○	○	○	○	○	○	○	○	○	○	○
Tắt		○	○	○	○	○	○	○	○	○	○	○	○	○	○	○	○	○	○	○	○	○
<b>Zoom điểm MF</b> (📖75)																						
Tắt		○	○	○	○	○	○	○	○	○	○	○	○	○	○	○	○	○	○	○	○	○
2x/4x		○	○	○	○	-	-	-	-	○	-	-	-	-	○	-	-	-	-	○	○	-
<b>Nét tay an toàn</b> (📖75)																						
Bật		○	○	○	○	-	-	-	-	○	○	-	-	-	○	○	○	○	○	○	○	○
Tắt		○	○	○	○	○	○	○	○	○	○	○	○	○	○	○	○	○	○	○	○	○
<b>Th/lập báo nét khi lấy nét tay</b> (📖76)																						
Vùng nét	Bật	○	○	○	○	-	-	-	-	○	○	-	-	-	○	○	○	○	○	○	○	○
	Tắt	○	○	○	○	○	○	○	○	○	○	○	○	○	○	○	○	○	○	○	○	○
Mức	Thấp/Cao	○	○	○	○	-	-	-	-	○	○	-	-	-	○	○	○	○	○	○	○	○
Màu sắc	Đỏ/Xanh da trời/Vàng	○	○	○	○	-	-	-	-	○	○	-	-	-	○	○	○	○	○	○	○	○
<b>Thiết lập flash</b> (📖54, 📖82, 📖86)																						
Chế độ Flash	Tự động	-	○	○	○	○	○	○	○	-	○	○	○	○	○	○	○	○	○	○	○	-
	Chỉnh tay	○	○	○	-	-	-	-	-	-	-	-	-	-	-	-	-	-	-	-	-	-
Bù sáng Flash	Tham khảo "Bù trừ phơi sáng Flash" trong phần "Menu FUNC." (📖173).																					
Công suất Flash	Tham khảo "Công suất Flash" trong phần "Menu FUNC." (📖173).																					
Đèn mắt đỏ	Bật/Tắt	○	○	○	○	○	○	○	○	-	○	○	○	○	○	○	○	○	○	○	○	-
FE an toàn	Bật	-	○	○	○	○	○	○	○	-	○	○	○	○	○	○	○	○	○	○	○	-
	Tắt	○	○	○	○	-	-	-	-	-	-	-	-	-	-	-	-	-	-	-	-	-
<b>i-Contrast</b> (📖72)																						
Tự động		○	○	○	○	○	-	-	-	-	-	-	-	-	○	-	-	-	-	-	-	
Tắt		○	○	○	○	-	-	○	-	○	○	-	○	○	○	-	○	○	○	○	○	○
<b>Chuẩn đèn Hg</b> (📖51)																						
Bật		-	-	-	-	-	○	-	-	-	-	-	-	-	-	-	-	-	-	-	-	
Tắt		○	○	○	○	○	○	○	○	○	○	○	○	○	○	○	○	○	○	○	○	○

○ Có thể sử dụng hoặc đặt tự động. – Không thể sử dụng.

Trước khi sử dụng
Hướng dẫn cơ bản
Hướng dẫn chuyên sâu
Thông tin cơ bản về máy ảnh
Chế độ tự động / Chế độ bán tự động
Chế độ chụp khác
Chế độ P
Chế độ Tv, Av và M
Chế độ xem lại
Tính năng không dây
Menu thiết lập
Phụ kiện
Phụ lục
Chỉ mục



Chức năng		Chế độ chụp																							
		M	Av	Tv	P		AUTO																		
<b>Chuyển an toàn (📖85)</b>																									
Bật		-	○	○	-	-	-	-	-	-	-	-	-	-	-	-	-	-	-	-	-	-			
Tắt		○	○	○	○	○	○	○	○	○	○	○	○	○	○	○	○	○	○	○	○	○	○		
<b>Lọc gió (📖68)</b>																									
Tự động		○	○	○	○	○	○	-	○	○	○	○	○	○	○	○	○	○	○	-	○	○	○	-	
Tắt		○	○	○	○	-	-	○	-	-	-	-	-	-	-	-	-	-	-	-	○	-	-	○	○
<b>Bộ lọc giảm (📖68)</b>																									
Tắt/Bật		○	○	○	○	-	-	-	-	-	-	-	-	-	-	-	-	-	-	-	-	-	○	-	
Tự động		○	○	○	○	○	○	○	○	○	○	○	○	○	○	○	○	○	○	○	○	○	○	○	
<b>Tự động giảm tốc độ màn trập (📖68)</b>																									
Tắt		○	○	○	○	○	○	○	○	○	○	○	○	○	○	○	○	○	○	○	○	○	○	○	
Bật		-	-	-	-	-	-	-	-	-	-	-	-	-	-	-	-	-	-	-	-	-	○	-	
<b>Xem lại ảnh sau khi chụp (📖55)</b>																									
Th/gian hiển thị	Tắt	○	○	○	○	○	○	-	○	○	○	○	○	○	○	○	○	○	○	○	○	○	○	○	
	Nhanh	○	○	○	○	○	○	-	○	○	○	○	○	○	○	○	○	○	○	○	○	○	○	○	
	2 giây/4 giây/8 giây/Giữ	○	○	○	○	○	○	○	○	○	○	○	○	○	○	○	○	○	○	○	○	○	○	○	
Th/tin hiển thị	Tắt	○	○	○	○	○	○	○	○	○	○	○	○	○	○	○	○	○	○	○	○	○	○	○	
	Chi tiết	○	○	○	○	○	○	-	○	○	○	○	○	○	○	○	○	○	○	○	○	○	○	○	
<b>Khung lưới (📖52)</b>																									
Bật/Tắt		○	○	○	○	○	○	○	○	○	○	○	○	○	○	○	○	○	○	○	○	○	○	○	
<b>Hiển thị ngược (📖28)</b>																									
Bật		○	○	○	○	○	○	○	○	○	○	○	○	○	○	○	○	○	○	○	○	○	○	○	
Tắt		○	○	○	○	○	○	-	○	○	○	○	○	○	○	○	○	○	○	○	○	○	○	○	
<b>Chỉnh IS (📖83)</b>																									
Chống rung	Tắt	○	○	○	○	○	○	○	○	○	○	○	○	○	○	-	○	○	○	○	○	○	○	○	
	Liên tục	○	○	○	○	○	○	○	○	○	○	○	○	○	○	○	○	○	○	○	○	○	○	○	
	Chỉ chụp	○	○	○	○	-	-	-	○	○	○	○	○	○	○	-	○	○	○	○	○	○	○	-	-
IS động	Thấp	○	○	○	○	○	○	○	○	○	○	○	○	○	○	-	○	○	○	○	○	○	○	○	
	Tiêu chuẩn	○	○	○	○	○	○	-	○	○	○	○	○	○	○	○	○	○	○	○	○	○	○	-	
	Cao	-	-	-	-	-	-	-	-	-	-	-	-	-	-	-	-	-	-	-	-	-	○	-	

- Trước khi sử dụng ○ Có thể
- Hướng dẫn cơ bản
- Hướng dẫn chuyên sâu
- Thông tin cơ bản về máy ảnh
- Chế độ tự động / Chế độ bán tự động
- Chế độ chụp khác
- Chế độ P
- Chế độ Tv, Av và M
- Chế độ xem lại
- Tính năng không dây
- Menu thiết lập
- Phụ kiện
- Phụ lục
- Chỉ mục

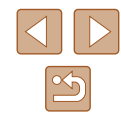

		Chế độ chụp																				
		M	Av	Tv	P		AUTO															
<b>Chức năng</b>																						
<b>T.động c.bằng (📖52)</b>																						
Bật		<input type="radio"/>	<input type="radio"/>	<input type="radio"/>	<input type="radio"/>	<input type="radio"/>	<input type="radio"/>	<input type="radio"/>	<input type="radio"/>	<input type="radio"/>	<input type="radio"/>	<input type="radio"/>	<input type="radio"/>	<input type="radio"/>	<input type="radio"/>	<input type="radio"/>	<input type="radio"/>	<input type="radio"/>	<input type="radio"/>	<input type="radio"/>	<input type="radio"/>	<input type="radio"/>
Tắt		<input type="radio"/>	<input type="radio"/>	<input type="radio"/>	<input type="radio"/>	<input type="radio"/>	<input type="radio"/>	<input type="radio"/>	<input type="radio"/>	<input type="radio"/>	<input type="radio"/>	<input type="radio"/>	<input type="radio"/>	<input type="radio"/>	<input type="radio"/>	<input type="radio"/>	<input type="radio"/>	<input type="radio"/>	<input type="radio"/>	<input type="radio"/>	<input type="radio"/>	<input type="radio"/>
<b>Vùng h/thị (📖40)</b>																						
Rộng/Trung bình/Nhỏ		<input type="radio"/>	<input type="radio"/>	<input type="radio"/>	<input type="radio"/>	<input type="radio"/>	<input type="radio"/>	<input type="radio"/>	<input type="radio"/>	<input type="radio"/>	<input type="radio"/>	<input type="radio"/>	<input type="radio"/>	<input type="radio"/>	<input type="radio"/>	<input type="radio"/>	<input type="radio"/>	<input type="radio"/>	<input type="radio"/>	<input type="radio"/>	<input type="radio"/>	<input type="radio"/>
<b>Thiết lập tự động (📖40, 📖42)</b>																						
Tìm trợ giúp	Bật	<input type="radio"/>	<input type="radio"/>	<input type="radio"/>	<input type="radio"/>	<input type="radio"/>	<input type="radio"/>	<input type="radio"/>	<input type="radio"/>	<input type="radio"/>	<input type="radio"/>	<input type="radio"/>	<input type="radio"/>	<input type="radio"/>	<input type="radio"/>	<input type="radio"/>	<input type="radio"/>	<input type="radio"/>	<input type="radio"/>	<input type="radio"/>	<input type="radio"/>	<input type="radio"/>
	Tắt	<input type="radio"/>	<input type="radio"/>	<input type="radio"/>	<input type="radio"/>	<input type="radio"/>	<input type="radio"/>	<input type="radio"/>	<input type="radio"/>	<input type="radio"/>	<input type="radio"/>	<input type="radio"/>	<input type="radio"/>	<input type="radio"/>	<input type="radio"/>	<input type="radio"/>	<input type="radio"/>	<input type="radio"/>	<input type="radio"/>	<input type="radio"/>	<input type="radio"/>	<input type="radio"/>
Zoom t.động	Khuôn mặt/Thân trên/Toàn thân/Chỉnh tay/Tự động	<input type="radio"/>	<input type="radio"/>	<input type="radio"/>	<input type="radio"/>	<input type="radio"/>	<input type="radio"/>	<input type="radio"/>	<input type="radio"/>	<input type="radio"/>	<input type="radio"/>	<input type="radio"/>	<input type="radio"/>	<input type="radio"/>	<input type="radio"/>	<input type="radio"/>	<input type="radio"/>	<input type="radio"/>	<input type="radio"/>	<input type="radio"/>	<input type="radio"/>	<input type="radio"/>
	Tắt	<input type="radio"/>	<input type="radio"/>	<input type="radio"/>	<input type="radio"/>	<input type="radio"/>	<input type="radio"/>	<input type="radio"/>	<input type="radio"/>	<input type="radio"/>	<input type="radio"/>	<input type="radio"/>	<input type="radio"/>	<input type="radio"/>	<input type="radio"/>	<input type="radio"/>	<input type="radio"/>	<input type="radio"/>	<input type="radio"/>	<input type="radio"/>	<input type="radio"/>	<input type="radio"/>
<b>Nhãn Ngày (📖42)</b>																						
Tắt		<input type="radio"/>	<input type="radio"/>	<input type="radio"/>	<input type="radio"/>	<input type="radio"/>	<input type="radio"/>	<input type="radio"/>	<input type="radio"/>	<input type="radio"/>	<input type="radio"/>	<input type="radio"/>	<input type="radio"/>	<input type="radio"/>	<input type="radio"/>	<input type="radio"/>	<input type="radio"/>	<input type="radio"/>	<input type="radio"/>	<input type="radio"/>	<input type="radio"/>	<input type="radio"/>
Ngày tháng / Ngày & Giờ		<input type="radio"/>	<input type="radio"/>	<input type="radio"/>	<input type="radio"/>	<input type="radio"/>	<input type="radio"/>	<input type="radio"/>	<input type="radio"/>	<input type="radio"/>	<input type="radio"/>	<input type="radio"/>	<input type="radio"/>	<input type="radio"/>	<input type="radio"/>	<input type="radio"/>	<input type="radio"/>	<input type="radio"/>	<input type="radio"/>	<input type="radio"/>	<input type="radio"/>	<input type="radio"/>
<b>Loại Digest (📖35)</b>																						
Bao gồm ảnh/Không có ảnh		<input type="radio"/>	<input type="radio"/>	<input type="radio"/>	<input type="radio"/>	<input type="radio"/>	<input type="radio"/>	<input type="radio"/>	<input type="radio"/>	<input type="radio"/>	<input type="radio"/>	<input type="radio"/>	<input type="radio"/>	<input type="radio"/>	<input type="radio"/>	<input type="radio"/>	<input type="radio"/>	<input type="radio"/>	<input type="radio"/>	<input type="radio"/>	<input type="radio"/>	<input type="radio"/>
<b>Chỉnh nhận diện (📖46)</b>																						
Face ID	Bật	<input type="radio"/>	<input type="radio"/>	<input type="radio"/>	<input type="radio"/>	<input type="radio"/>	<input type="radio"/>	<input type="radio"/>	<input type="radio"/>	<input type="radio"/>	<input type="radio"/>	<input type="radio"/>	<input type="radio"/>	<input type="radio"/>	<input type="radio"/>	<input type="radio"/>	<input type="radio"/>	<input type="radio"/>	<input type="radio"/>	<input type="radio"/>	<input type="radio"/>	<input type="radio"/>
	Tắt	<input type="radio"/>	<input type="radio"/>	<input type="radio"/>	<input type="radio"/>	<input type="radio"/>	<input type="radio"/>	<input type="radio"/>	<input type="radio"/>	<input type="radio"/>	<input type="radio"/>	<input type="radio"/>	<input type="radio"/>	<input type="radio"/>	<input type="radio"/>	<input type="radio"/>	<input type="radio"/>	<input type="radio"/>	<input type="radio"/>	<input type="radio"/>	<input type="radio"/>	<input type="radio"/>

- Khi sử dụng Face ID (📖45) trong một số chế độ hoặc với một số thiết lập, tên người có thể vẫn được ghi vào ảnh dù không hiển thị.

O Có thể sử dụng hoặc đặt tự động. – Không thể sử dụng.

- Trước khi sử dụng
- Hướng dẫn cơ bản
- Hướng dẫn chuyên sâu
  - Thông tin cơ bản về máy ảnh
  - Chế độ tự động / Chế độ bán tự động
  - Chế độ chụp khác
  - Chế độ P
  - Chế độ Tv, Av và M
  - Chế độ xem lại
  - Tính năng không dây
  - Menu thiết lập
  - Phụ kiện
  - Phụ lục
- Chi mục

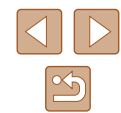

## Tab thiết lập

Mục	Trang tham chiếu
Im lặng	📖 143
Tiếng	📖 143
Gợi ý	📖 144
Ngày/Giờ	📖 144
Múi giờ	📖 144
Thu ống kính	📖 145
Chế độ tiết kiệm	📖 145
Tiết kiệm pin	📖 26, 📖 145
Độ sáng hiển thị	📖 145
Ảnh khởi động	📖 146
Định dạng	📖 146
Số TT tập tin	📖 147
Tạo thư mục	📖 148
Đơn vị	📖 148
Hệ thống Video	📖 152
Kết nối Wi-Fi	📖 112
Thiết lập giao tiếp không dây	📖 112
Thiết lập GPS	📖 136
Hiện Logo Chứng Nhận	📖 148
Ngôn ngữ 	📖 148
Đặt lại máy ảnh	📖 149

## Tab xem lại

Mục	Trang tham chiếu
Phát phim Ảnh sáng tạo	📖 89
Ghép clip ngắn	📖 111
Xem lại album	📖 108
Liệt kê/xem phim digest	📖 90
Trình chiếu	📖 94
Xóa	📖 98
Chống xóa	📖 96
Xoay ảnh	📖 100
Ưa thích	📖 101
Lập sách ảnh	📖 163
i-Contrast	📖 104
Hiệu chỉnh mắt đỏ	📖 104
Cắt ảnh	📖 102
Thay đổi cỡ ảnh	📖 102
Màu sắc cá nhân	📖 103
Th/tin Face ID	📖 90
H/ứng chuyển	📖 87
H/ứng d/mục	📖 91
Hiển thị cuộn	📖 87
Nhóm ảnh	📖 92
Xoay hình	📖 100
Tiếp tục lại	📖 87

Trước khi sử dụng

Hướng dẫn cơ bản

Hướng dẫn chuyên sâu

Thông tin cơ bản về máy ảnh

Chế độ tự động /  
Chế độ bán tự động

Chế độ chụp khác

Chế độ P

Chế độ Tv, Av và M

Chế độ xem lại

Tính năng không dây

Menu thiết lập

Phụ kiện

Phụ lục

Chỉ mục



## Tab in

Mục	Trang tham chiếu
In	–
Chọn Ảnh & Số lq	📖 161
Chọn Phạm vi	📖 162
Chọn tất cả ảnh	📖 162
Bỏ tất cả lựa chọn	📖 162
Thiết lập in	📖 161

## Menu FUNC. trong chế độ xem lại

Mục	Trang tham chiếu
Xoay ảnh	📖 100
Chống xóa	📖 96
Ưu thích	📖 101
In	📖 157
Xem kiểu nhóm	📖 92
Xem phim	📖 87
Xem phim Digest liên kết	📖 90
Chuyển th/minh	📖 95
Tìm ảnh	📖 91
Trình chiếu	📖 94

## Những điều cần chú ý khi thao tác

- Máy ảnh là thiết bị điện tử có độ chính xác cao. Tránh làm rơi máy ảnh hoặc để máy ảnh chịu tác động mạnh.
- Tuyệt đối không để máy ảnh gần nam châm, động cơ hoặc các thiết bị tạo từ trường mạnh khác. Điều này có thể gây trục trặc hoặc xóa dữ liệu ảnh.
- Nếu nước hay bụi bẩn rơi vào máy ảnh hoặc màn hình, dùng vải khô mềm, chẳng hạn như vải lau mắt kính để lau. Không chà mạnh vào máy ảnh và màn hình.
- Tuyệt đối không sử dụng chất tẩy rửa có chứa dung môi hữu cơ để vệ sinh máy ảnh hoặc màn hình.
- Sử dụng bóng thổi bụi để loại bỏ bụi khỏi ống kính. Nếu gặp khó khăn khi vệ sinh máy, vui lòng liên hệ Bộ phận hỗ trợ khách hàng của Canon.
- Để tránh đọng hơi trên máy ảnh do nhiệt độ thay đổi đột ngột (khi máy ảnh được chuyển từ môi trường lạnh sang môi trường ấm), đặt máy ảnh trong túi nhựa kín có nắp kéo và để máy dần dần thích nghi với nhiệt độ trước khi lấy ra khỏi túi.
- Nếu đọng hơi trên máy ảnh, dừng sử dụng máy ảnh ngay lập tức. Tiếp tục sử dụng máy ảnh trong tình trạng này có thể gây hư hỏng máy. Tháo pin và thẻ nhớ. Chỉ tiếp tục sử dụng máy khi hơi ẩm bay hơi hết.
- Cất pin không sử dụng vào túi nhựa hoặc hộp đựng khác. Để duy trì hiệu suất pin nếu bạn không sử dụng pin trong một khoảng thời gian, sạc pin khoảng mỗi năm một lần và sử dụng đến khi hết pin trước khi cất giữ.

Trước khi sử dụng

Hướng dẫn cơ bản

Hướng dẫn chuyên sâu

Thông tin cơ bản về máy ảnh

Chế độ tự động /  
Chế độ bán tự động

Chế độ chụp khác

Chế độ P

Chế độ Tv, Av và M

Chế độ xem lại

Tính năng không dây

Menu thiết lập

Phụ kiện

Phụ lục

Chỉ mục



## Thông số kỹ thuật





### Cảm biến ảnh

Cỡ ảnh.....Loại 1/2,3  
Số điểm ảnh hiệu dụng của máy ảnh  
(Quá trình xử lý ảnh có thể làm giảm  
số điểm ảnh.).....Khoảng 20,3 megapixel  
Tổng số điểm ảnh.....Khoảng 21,1 megapixel

### Ống kính

Độ dài tiêu cự  
(quy đổi theo phim 35mm).....4,3 – 172,0 mm  
(24 – 960 mm)  
Hệ số zoom.....40x

Phạm vi chụp (đo từ đầu ống kính)

Chế độ chụp	Vùng lấy nét	Góc rộng tối đa (  )	Chụp xa tối đa (  )
AUTO*	–	1,0 cm (0,4 in.) – vô cực	2 m (6,6 ft.) – vô cực
Chế độ khác ngoài chế độ trên		5,0 cm (2,0 in.) – vô cực	2 m (6,6 ft.) – vô cực
		1,0 – 50,0 cm (0,4 in. – 1,6 ft.)	–

\* Tương tự với lấy nét tay.

### Màn trập

Tốc độ màn trập

Chế độ tự động (thiết lập tự động)

Tv tối đa.....1 giây  
Tv tối thiểu.....1/3200 giây

Phạm vi trong tất cả các chế độ chụp

Tv tối đa.....15 giây  
Tv tối thiểu.....1/3200 giây

Giá trị Tv khả dụng (giây)

Chế độ chụp.....Chế độ M / Chế độ Tv  
15, 13, 10, 8, 6, 5, 4, 3,2, 2,5, 2,  
1,6, 1,3, 1, 0,8, 0,6, 0,5, 0,4, 0,3,  
1/4, 1/5, 1/6, 1/8, 1/10, 1/13, 1/15,  
1/20, 1/25, 1/30, 1/40, 1/50, 1/60,  
1/80, 1/100, 1/125, 1/160, 1/200,  
1/250, 1/320, 1/400, 1/500, 1/640,  
1/800, 1/1000, 1/1250, 1/1600,  
1/2000, 1/2500, 1/3200

### Khẩu độ

Chỉ số khẩu độ f

Góc rộng.....3,3 – 8,0  
Chụp xa.....6,9 – 8,0

### Flash

Flash tích hợp

Phạm vi flash (Góc rộng tối đa)

điểm gần nhất.....Khoảng 50,0 cm (1,6 ft.)  
điểm xa nhất.....Khoảng 4 m (13,1 ft.)

Phạm vi flash (Đầu tele)

điểm gần nhất.....Khoảng 2 m (6,6 ft.)  
điểm xa nhất.....Khoảng 2 m (6,6 ft.)

Trước khi sử dụng

Hướng dẫn cơ bản

Hướng dẫn chuyên sâu

Thông tin cơ bản về máy ảnh

Chế độ tự động /  
Chế độ bán tự động

Chế độ chụp khác

Chế độ P

Chế độ Tv, Av và M

Chế độ xem lại

Tính năng không dây

Menu thiết lập

Phụ kiện

Phụ lục

Chỉ mục



## Màn hình

Loại..... Tinh thể lỏng màu TFT  
Kích thước màn hình.....Loại 3,0  
Số điểm ảnh hiệu dụng.....Khoảng 0,92 triệu điểm

## Chụp

### Zoom số

Hệ số phóng to .....Khoảng 4x  
Tối đa kết hợp với zoom  
quang học.....Khoảng 160x  
Độ dài tiêu cự (Đầu tele,  
quy đổi theo phim 35mm)..... Tương đương khoảng 3840 mm  
Zoom thêm  
(Độ phân giải ảnh L).....Khoảng 80x

### Chụp liên tục

Tốc độ chụp\*  
Chụp liên tục bình thường trong chế độ tự động/P  
Tốc độ chụp liên tục .....Tối đa khoảng 5,9 ảnh/giây  
P Lấy nét liên tục  
Tốc độ chụp liên tục .....Tối đa khoảng 4,6 ảnh/giây

\* Tốc độ chụp liên tục có thể giảm do các nguyên nhân sau:  
Giá trị Tv/Giá trị Av/Điều kiện chủ thể/Độ sáng/Chụp với đèn flash/Vị trí zoom/Mức pin

## Ghi











Định dạng tập tin..... Tương thích với DPOF, tuân thủ  
DCF (Phiên bản 1.1)

### Kiểu dữ liệu

Ảnh  
Định dạng ghi .....Exif2.3 (DCF2.0)  
Ảnh .....Chỉ JPEG  
Phim  
Định dạng ghi .....MP4  
Hình .....MPEG-4 AVC/H.264  
Tiếng.....MPEG-4 AAC-LC (stereo)

### Độ phân giải ảnh, Số ảnh chụp trên mỗi thẻ nhớ

Ảnh  
Sử dụng thẻ nhớ 16 GB (UHS-I) (Số ảnh ước chừng)

L		1766
		2980
M		10798
		3546
M1		5925
		9344
M2		16755
		53992
S		80988
		80988

Trước khi sử dụng

Hướng dẫn cơ bản

Hướng dẫn chuyên sâu

Thông tin cơ bản về máy ảnh

Chế độ tự động /  
Chế độ bán tự động

Chế độ chụp khác

Chế độ P

Chế độ Tv, Av và M

Chế độ xem lại

Tính năng không dây

Menu thiết lập

Phụ kiện

Phụ lục

Chỉ mục



## Phim

Kích cỡ	Kích cỡ tập tin ghi (Ước chừng)	Thời lượng quay trên mỗi clip phim (Ước chừng)	Thời lượng quay phim trên mỗi thẻ nhớ (Ước chừng)
FHD 60P (1920 x 1080)	4288 KB/giây	29 phút 59 giây	59 phút 30 giây
FHD 30P (1920 x 1080)	2945 KB/giây	29 phút 59 giây	1 giờ 26 phút 5 giây
HD 60P (1280 x 720)	992 KB/giây	29 phút 59 giây	4 giờ 5 phút 15 giây
VGA 30P (640 x 480)	382 KB/giây	59 phút 59 giây	10 giờ 22 phút 35 giây

- Có thể quay liên tục cho đến khi thẻ nhớ đầy hoặc thời lượng ghi cho một phim riêng đạt khoảng 29 phút 59 giây.

## Nguồn

Pin.....NB-13L

Số ảnh chụp (Tuần thủ CIPA: nhiệt độ phòng 23 °C / 73 °F)	Khoảng 250 ảnh
Số ảnh chụp (Chế độ tiết kiệm được bật)	Khoảng 355 ảnh
Thời lượng quay phim (Tuần thủ CIPA: nhiệt độ phòng 23 °C / 73 °F)	Khoảng 50 phút
Thời lượng quay phim (Quay liên tục)	Khoảng 85 phút
Thời gian phát lại*	Khoảng 5 giờ

\* Thời gian xem lại trình chiếu ảnh

## Giao diện

### Có dây

Cổng digital  
(Tuần thủ USB tốc độ cao) ..... Micro USB  
Cổng HDMI OUT ..... Loại D

### Không dây

NFC ..... Tuần thủ nhãn loại 3 / loại 4 của NFC Forum (Động)

### Bluetooth

Tiêu chuẩn tuần thủ ..... Bluetooth phiên bản 4.1  
(Bluetooth với công nghệ năng lượng thấp)

Phương thức truyền ..... Điều biến GFSK

### Wi-Fi

Tiêu chuẩn tuần thủ ..... IEEE 802.11b/g/n

### Tần số truyền

Tần số ..... 2,4 GHz  
Kênh ..... 1-11 kênh

### Bảo mật

Chế độ cơ sở hạ tầng ..... WPA2-PSK (AES/TKIP),  
WPA-PSK (AES/TKIP), WEP  
\* Tuần thủ Wi-Fi Protected Setup

### Chế độ điểm truy cập

máy ảnh ..... WPA2-PSK (AES)  
Chế độ Ad hoc ..... WPA2-PSK (AES)

## Môi trường vận hành

Nhiệt độ ..... Tối thiểu 0 °C, Tối đa 40 °C  
(Tối thiểu 32 °F, Tối đa 104 °F)

## Kích thước (Tuần thủ CIPA)

R ..... 110,1 mm (4,3 in.)  
C ..... 63,8 mm (2,5 in.)  
S ..... 39,9 mm (1,6 in.)

Trước khi sử dụng

Hướng dẫn cơ bản

Hướng dẫn chuyên sâu

Thông tin cơ bản về máy ảnh

Chế độ tự động /  
Chế độ bán tự động

Chế độ chụp khác

Chế độ P

Chế độ Tv, Av và M

Chế độ xem lại

Tính năng không dây

Menu thiết lập

Phụ kiện

Phụ lục

Chỉ mục

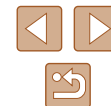

## Trọng lượng (Tuân thủ CIPA)

Bao gồm pin,  
thẻ nhớ .....Khoảng 300 g (khoảng 10,6 oz.)  
Riêng thân máy.....Khoảng 276 g (khoảng 9,7 oz.)

## Pin NB-13L

Loại:	Pin lithium-ion có thể sạc lại
Điện áp định mức:	3,6 V DC
Dung lượng định mức:	1250 mAh
Số lần có thể sạc:	Khoảng 300 lần
Nhiệt độ vận hành:	0 – 40 °C (32 – 104 °F)

## Sạc pin CB-2LHE

Ngõ vào định mức:	100 – 240 V AC (50/60 Hz) 0.09 A (100 V) – 0.06 A (240 V)
Ngõ ra định mức:	4,2 V DC, 0,7 A
Thời gian sạc:	Khoảng 2 giờ 10 phút (khi sử dụng pin NB-13L)
Nhiệt độ vận hành:	5 – 40 °C (41 – 104 °F)

## Bộ điều hợp nguồn nhỏ gọn CA-DC30E

Ngõ vào định mức:	100 – 240 V AC (50/60 Hz) 0,07 A (100 V) – 0,045 A (240 V)
Ngõ ra định mức:	5,0 V DC, 0,55 A
Thời gian sạc:	Khoảng 2 giờ 50 phút* (khi sạc với pin NB-13L lắp trong máy) * Thời gian sạc sẽ thay đổi khá nhiều tùy theo mức pin còn lại.
Nhiệt độ vận hành:	5 – 40 °C (41 – 104 °F)

- Số ảnh có thể chụp dựa trên hướng dẫn đo lường của Camera & Imaging Products Association (CIPA).
- Trong một số điều kiện chụp, số ảnh chụp và thời lượng quay phim có thể ít hơn so với số liệu được đề cập ở trên.
- Số ảnh chụp/thời lượng quay phim khi pin được sạc đầy.

Trước khi sử dụng

Hướng dẫn cơ bản

Hướng dẫn chuyên sâu

Thông tin cơ bản về máy ảnh

Chế độ tự động /  
Chế độ bán tự động

Chế độ chụp khác

Chế độ P

Chế độ Tv, Av và M

Chế độ xem lại

Tính năng không dây

Menu thiết lập

Phụ kiện

Phụ lục

Chỉ mục



# Chỉ mục

## A

Av (chế độ chụp) 85  
Ảnh  
    Chống xóa 96  
    Thời gian hiển thị 55  
    Xem lại → Xem  
    Xóa 98  
Ảnh đen trắng 74  
Ảnh sáng tạo 56  
Ảnh sáng yếu (chế độ chụp) 60  
Ảnh tổng màu nâu đỏ 74

## Â

Âm thanh 143

## B

Bluetooth 112  
Bộ chuyển tele số 77

## C

Camera Connect 113  
CameraWindow 155  
Cáp HDMI 152  
Cân bằng trắng (màu) 73  
Cân bằng trắng đa vùng 51  
Cân bằng trắng tùy chọn 73  
Cận cảnh (vùng lấy nét) 75  
CANON IMAGE GATEWAY 126  
Chân dung (chế độ chụp) 59  
Chất lượng ảnh → Tỷ lệ nén  
    (chất lượng ảnh)  
Chế độ AUTO (chế độ chụp) 21, 33  
Chế độ điểm truy cập máy ảnh 120

Chế độ tiết kiệm 145

Chỉnh sửa  
    Hiệu chỉnh mắt đỏ 104  
    i-Contrast 104  
    Màu sắc cá nhân 103  
Chỉnh sửa hoặc xóa thông tin kết  
    nối 139  
Chống xóa 96  
Chức năng Wi-Fi 112  
Chụp  
    Ngày/giờ chụp → Ngày/giờ  
    Thông tin chụp 170  
Chụp đêm cầm tay (chế độ chụp) 59  
Chụp liên tục 38, 44  
Chụp live view từ xa 138  
Chụp thông minh (chế độ chụp) 64  
Chuyển thông minh 95  
Clip ngắn (chế độ quay phim) 69  
Cười (chế độ chụp) 64  
Cuộn phim nổi bật 108

## D

Dây đeo 2, 17  
Dây đeo tay → Dây đeo  
DPOF 161

## Đ

Đánh số thứ tự tập tin 147  
Đặt lại máy ảnh 149  
Đầu cực 157  
Đèn báo 31, 54  
Đi du lịch cùng với máy ảnh 144  
Định vị ảnh 136  
Độ phân giải ảnh (cỡ ảnh) 50

Đơn sắc (chế độ chụp) 64  
Đồng bộ ảnh 134  
Đồng hồ 32

## F

Face ID 45  
Flash  
    Bật 81  
    Bù trừ phơi sáng flash 82  
    Đồng bộ chậm 81  
    Tắt flash 81

## G

Giải quyết các vấn đề trực trực 164  
Giờ quốc tế 144  
Gửi ảnh 131  
Gửi ảnh đến máy ảnh khác 131  
Gửi ảnh đến smartphone 113  
Gửi ảnh lên dịch vụ web 126

## H

Hẹn giờ 43  
    Hẹn giờ 2 giây 44  
    Tự hẹn giờ nháy mắt (chế độ  
    chụp) 65  
Hẹn giờ nhận diện (chế độ chụp) 66  
Hiển thị phóng to 94  
Hiển thị thông tin GPS 89  
Hiệu chỉnh đèn thủy ngân 51  
Hiệu chỉnh mắt đỏ 104  
Hiệu ứng mắt cá (chế độ chụp) 61  
Hiệu ứng máy đồ chơi  
    (chế độ chụp) 63  
Hiệu ứng Poster (chế độ chụp) 60  
Hiệu ứng thu nhỏ (chế độ chụp) 62  
Hỗ trợ khung hình 40

## I

i-Contrast 72, 104  
In 157 → In

## K

Khóa lấy nét 77  
Khóa nét 80  
Khóa phơi sáng 71  
Khóa phơi sáng flash 82  
Khung lấy nét 77  
Khung lưới 52

## L

Lập sách ảnh 163  
Lấy nét  
    Báo nét khi lấy nét tay 76  
    Khóa nét 80  
    Khung lấy nét 77  
    Lấy nét Servo 79  
Lấy nét động 78  
Lấy nét Servo 79  
Lấy nét tay (vùng lấy nét) 75  
Lọc gió 68  
Lưu ảnh vào máy tính 156

## M

M (chế độ chụp) 85  
Mặc định → Xác lập lại  
Màn hình  
    Biểu tượng 170, 171  
    Menu → Menu FUNC., Menu  
    Ngôn ngữ hiển thị 21  
Màn hình TV 152  
Màu (cân bằng trắng) 73  
Màu da đẹp (chế độ chụp) 61  
Màu sắc cá nhân 74, 103

Trước khi sử dụng

Hướng dẫn cơ bản

Hướng dẫn chuyên sâu

Thông tin cơ bản về máy ảnh

Chế độ tự động /  
Chế độ bán tự động

Chế độ chụp khác

Chế độ P

Chế độ Tv, Av và M

Chế độ xem lại

Tính năng không dây

Menu thiết lập

Phụ kiện

Phụ lục

Chỉ mục



Menu  
    Bảng 172  
    Thao tác cơ bản 29  
Menu FUNC.  
    Bảng 173  
    Thao tác cơ bản 28  
Menu Wi-Fi 117

**N**  
Nét mềm (chế độ chụp) 63  
Ngày/giờ  
    Giờ quốc tế 144  
    Pin lưu trữ ngày/giờ 20  
    Thay đổi 20  
    Thiết lập 19  
Ngôn ngữ hiển thị 21  
Nguồn 151 → Pin, → Sạc pin

**Ô**  
Ôn định hình ảnh 83

**P**  
P (chế độ chụp) 70  
Phần mềm  
    Cài đặt 120, 156  
    Lưu ảnh vào máy tính 156  
Pháo hoa (chế độ chụp) 60  
Phim  
    Chỉnh sửa 105  
    Thời lượng quay 182  
Phơi sáng  
    Bù trừ 71  
    Khóa phơi sáng 71  
    Khóa phơi sáng flash 82  
Phơi sáng tự động P 70  
Phụ kiện 151  
Phương pháp đo sáng 71

Pin → Ngày/giờ (pin lưu trữ ngày/giờ)  
    Chế độ tiết kiệm 145  
    Mức 170  
    Sạc 18  
    Tiết kiệm pin 26

## **R**

Rất rục rỡ (chế độ chụp) 60

## **T**

Thành phần của bộ sản phẩm 2  
Thay đổi cỡ ảnh 102  
Thẻ nhớ 2  
    Thời lượng quay 182  
Thẻ nhớ SD/SDHC/SDXC → Thẻ nhớ  
Thông báo lỗi 168  
Thu phóng 21, 34, 39  
Tiết kiệm pin 26  
Tiêu chuẩn (chế độ quay phim) 67  
Tìm kiếm 91  
Tốc độ ISO 72  
Trình chiếu 94  
Trung tâm (chế độ khung lấy nét) 77  
Tự chụp chân dung (chế độ chụp) 58  
Tv (chế độ chụp) 84  
Tỷ lệ khung ảnh 50  
Tỷ lệ nén (Chất lượng ảnh) 83

## **U**

U'a thích 101

## **V**

Vùng lấy nét  
    Cận cảnh 75  
    Lấy nét tay 75

## **X**

Xác lập lại 149  
Xem 23  
    Chuyển thông minh 95  
    Hiển thị dạng bảng kê 91  
    Hiển thị phóng to 94  
    Hiển thị từng ảnh 23  
    Màn hình TV 152  
    Tìm ảnh 91  
    Trình chiếu 94  
Xem lại → Xem  
Xóa 98  
Xoay ảnh 100

## **Z**

Zoom số 39

Trước khi sử dụng

Hướng dẫn cơ bản

Hướng dẫn chuyên sâu

Thông tin cơ bản về máy ảnh

Chế độ tự động /  
Chế độ bán tự động

Chế độ chụp khác

Chế độ P

Chế độ Tv, Av và M

Chế độ xem lại

Tính năng không dây

Menu thiết lập

Phụ kiện

Phụ lục

Chỉ mục



## Những điều cần chú ý về tính năng không dây (Wi-Fi, Bluetooth hoặc tính năng khác)

- Các quốc gia và khu vực cho phép sử dụng chức năng không dây
  - Một số quốc gia và khu vực hạn chế sử dụng chức năng không dây và việc sử dụng bất hợp pháp có thể bị phạt theo quy định của quốc gia hoặc địa phương. Để tránh vi phạm luật về chức năng không dây, truy cập trang web của Canon để xem các khu vực được phép sử dụng.
- Lưu ý rằng Canon không chịu trách nhiệm cho bất kỳ vấn đề nào phát sinh do sử dụng chức năng không dây tại các quốc gia và khu vực khác.
- Những hành vi sau có thể bị phạt:
  - Thay đổi hoặc điều chỉnh sản phẩm
  - Tháo nhãn chứng nhận khỏi sản phẩm
- Trước khi xuất khẩu các sản phẩm hoặc công nghệ về máy ảnh quy định trong Điều Lệ Ngoại Hối và Thương Mại Quốc Tế (bao gồm xuất khẩu ra bên ngoài Nhật Bản hoặc giới thiệu cho các cư dân nước ngoài ở Nhật Bản), yêu cầu phải có giấy phép xuất khẩu hoặc giấy phép giao dịch dịch vụ do chính phủ Nhật Bản cấp.
- Do sản phẩm sử dụng nội dung mã hóa được sản xuất tại Hoa Kỳ, vì vậy cần tuân thủ Quy định quản lý xuất khẩu của Hoa Kỳ, đồng thời không được xuất khẩu hoặc vận chuyển sang các quốc gia bị Hoa Kỳ cấm vận thương mại.
- Đảm bảo ghi nhớ thiết lập Wi-Fi mà bạn sử dụng. Thiết lập không dây lưu trên sản phẩm này có thể bị thay đổi hoặc bị xóa do thao tác sản phẩm không đúng cách, chịu ảnh hưởng của sóng vô tuyến hoặc tĩnh điện, hay xảy ra sự cố hoặc trục trặc. Lưu ý rằng Canon không chịu bất kỳ trách nhiệm nào cho các tổn thất hoặc hỏng hóc trực tiếp hoặc gián tiếp do nội dung bị thiếu hụt hoặc biến mất.
- Khi chuyển quyền sở hữu, vứt bỏ sản phẩm hoặc đưa sản phẩm đi sửa chữa, hãy khôi phục thiết lập không dây về mặc định bằng cách xóa tất cả thiết lập bạn đã nhập.
- Canon không đền bù tổn thất khi sản phẩm của bạn bị mất hoặc bị trộm. Canon không chịu bất kỳ trách nhiệm nào với mọi thiệt hại hoặc tổn thất do truy cập hoặc sử dụng trái phép thiết bị đích đăng ký trên sản phẩm này do bị mất hoặc bị trộm.

- Đảm bảo sử dụng sản phẩm theo hướng dẫn. Đảm bảo sử dụng chức năng không dây của sản phẩm trong phạm vi hướng dẫn. Canon không chịu trách nhiệm đối với bất kỳ thiệt hại hoặc tổn thất nào do sử dụng chức năng và sản phẩm không đúng hướng dẫn.
- Không sử dụng chức năng không dây của thiết bị này gần thiết bị y tế hoặc thiết bị điện tử khác. Sử dụng chức năng không dây gần thiết bị y tế hoặc thiết bị điện tử khác sẽ làm ảnh hưởng đến hoạt động của các thiết bị đó.

## Những điều cần chú ý về nhiễu sóng vô tuyến

- Sản phẩm này có thể bị nhiễu do sóng vô tuyến phát ra từ các thiết bị khác. Để tránh bị ảnh hưởng, khi sử dụng sản phẩm, đảm bảo tránh xa các thiết bị trên, hoặc tránh sử dụng thiết bị cùng lúc với sản phẩm này.

## Những điều cần chú ý về bảo mật

Do Wi-Fi sử dụng sóng vô tuyến để truyền tín hiệu, nên khi sử dụng cáp mạng LAN phải đặc biệt chú ý đến vấn đề bảo mật. Khi sử dụng Wi-Fi, cần chú ý những điều sau.

- Chỉ sử dụng mạng được phép truy cập. Sản phẩm này dò tìm mạng Wi-Fi trong vùng lân cận và hiển thị kết quả trên màn hình. Những mạng không được phép dùng (mạng không xác định) cũng có thể hiển thị. Tuy nhiên, thử kết nối hoặc sử dụng những mạng này có thể bị coi là truy cập trái phép. Đảm bảo chỉ sử dụng mạng mà bạn được phép truy cập và không gắng kết nối các mạng không xác định khác.

Trước khi sử dụng
Hướng dẫn cơ bản
Hướng dẫn chuyên sâu
Thông tin cơ bản về máy ảnh
Chế độ tự động / Chế độ bán tự động
Chế độ chụp khác
Chế độ P
Chế độ Tv, Av và M
Chế độ xem lại
Tính năng không dây
Menu thiết lập
Phụ kiện
Phụ lục
Chỉ mục



Nếu thiết lập bảo mật chưa được đặt chính xác, có thể xảy ra các vấn đề sau.

- Đường truyền bị giám sát Bên thứ ba với mục đích xấu có thể giám sát đường truyền Wi-Fi và lấy dữ liệu bạn đang gửi.
- Truy cập mạng trái phép Bên thứ ba với mục đích xấu có thể truy cập trái phép mạng bạn đang dùng để đánh cắp, sửa đổi hoặc phá hoại thông tin. Ngoài ra, bạn có thể trở thành nạn nhân của những hành vi truy cập trái phép khác, chẳng hạn như mạo danh (người khác mạo danh bạn để truy cập thông tin trái phép) hoặc làm bàn đạp tấn công (người khác truy cập trái phép mạng của bạn để xâm nhập vào hệ thống khác).

Để tránh xảy ra những vấn đề này, cần thiết lập bảo mật kỹ lưỡng mạng Wi-Fi của bạn.

Chỉ sử dụng chức năng Wi-Fi của máy ảnh khi đã hiểu rõ về bảo mật Wi-Fi, đồng thời cần cân nhắc giữa rủi ro và tiện lợi khi điều chỉnh thiết lập bảo mật.

## Phần mềm bên thứ ba

- expat.h  
Copyright (c) 1998, 1999, 2000 Thai Open Source Software Center Ltd

Permission is hereby granted, free of charge, to any person obtaining a copy of this software and associated documentation files (the "Software"), to deal in the Software without restriction, including without limitation the rights to use, copy, modify, merge, publish, distribute, sublicense, and/or sell copies of the Software, and to permit persons to whom the Software is furnished to do so, subject to the following conditions:

The above copyright notice and this permission notice shall be included in all copies or substantial portions of the Software.

THE SOFTWARE IS PROVIDED "AS IS", WITHOUT WARRANTY OF ANY KIND, EXPRESS OR IMPLIED, INCLUDING BUT NOT LIMITED TO THE WARRANTIES OF MERCHANTABILITY, FITNESS FOR A PARTICULAR PURPOSE AND NONINFRINGEMENT. IN NO EVENT SHALL THE AUTHORS OR COPYRIGHT HOLDERS BE LIABLE FOR ANY CLAIM, DAMAGES OR OTHER LIABILITY, WHETHER IN AN ACTION OF CONTRACT, TORT OR OTHERWISE, ARISING FROM, OUT OF OR IN CONNECTION WITH THE SOFTWARE OR THE USE OR OTHER DEALINGS IN THE SOFTWARE.

Trước khi sử dụng

Hướng dẫn cơ bản

Hướng dẫn chuyên sâu

Thông tin cơ bản về máy ảnh

Chế độ tự động /  
Chế độ bán tự động

Chế độ chụp khác

Chế độ P

Chế độ Tv, Av và M

Chế độ xem lại

Tính năng không dây

Menu thiết lập

Phụ kiện

Phụ lục

Chỉ mục



## Cảnh báo bảo mật và thông tin cá nhân

Nếu các thông tin cá nhân và/hoặc thiết lập bảo mật của Wi-Fi như mật mã, v.v..., được lưu trên máy ảnh, vui lòng lưu ý rằng những thông tin và thiết lập này vẫn còn lưu lại trong máy ảnh.

Khi chuyển giao máy ảnh cho người khác, vứt bỏ máy ảnh hoặc gửi máy đi sửa chữa, đảm bảo thực hiện những giải pháp sau đây để ngăn việc rò rỉ các thông tin và thiết lập này.

- Xóa các thông tin cá nhân đã đăng ký bằng cách chọn [Xóa thông tin] trong các thiết lập Face ID.
- Xóa các thông tin bảo mật của Wi-Fi đã đăng ký bằng cách chọn [Thiết lập lại] trong thiết lập Wi-Fi.

## Thương hiệu và giấy phép

- Microsoft và Windows là thương hiệu thuộc quyền hoặc thương hiệu đã đăng ký của Microsoft Corporation tại Hoa Kỳ và/hoặc các quốc gia khác.
- Macintosh và Mac OS là thương hiệu của Apple Inc., đã đăng ký tại Hoa Kỳ và các quốc gia khác.
- App Store, iPhone và iPad là thương hiệu của Apple Inc.
- Logo SDXC là thương hiệu của SD-3C, LLC.
- HDMI, logo HDMI và High-Definition Multimedia Interface là thương hiệu thuộc quyền hoặc thương hiệu đã đăng ký của HDMI Licensing, LLC.
- Wi-Fi®, Wi-Fi Alliance®, WPA™, WPA2™ và Wi-Fi Protected Setup™ là thương hiệu thuộc quyền hoặc thương hiệu đã đăng ký của Wi-Fi Alliance.
- Nhãn hiệu Bluetooth® cùng logo là các thương hiệu đã đăng ký thuộc sở hữu của Bluetooth SIG, Inc., và Canon Inc. được cấp phép để sử dụng tất cả các thương hiệu này. Thương hiệu và tên thương hiệu khác đều thuộc về chủ sở hữu tương ứng.
- Dấu N là thương hiệu thuộc quyền hoặc thương hiệu đã đăng ký của NFC Forum, Inc. tại Hoa Kỳ và các quốc gia khác.
- Tất cả các thương hiệu khác là tài sản của chủ sở hữu tương ứng.
- Thiết bị này kết hợp với công nghệ exFAT được Microsoft cấp phép.

- This product is licensed under AT&T patents for the MPEG-4 standard and may be used for encoding MPEG-4 compliant video and/or decoding MPEG-4 compliant video that was encoded only (1) for a personal and non-commercial purpose or (2) by a video provider licensed under the AT&T patents to provide MPEG-4 compliant video. No license is granted or implied for any other use for MPEG-4 standard.

Sản phẩm này được cấp phép theo bằng sáng chế AT&T đối với tiêu chuẩn MPEG-4 và có thể được sử dụng để mã hóa video tương thích MPEG-4 và/hoặc giải mã video tương thích MPEG-4 được mã hóa chỉ (1) nhằm mục đích cá nhân và phi thương mại hoặc (2) bởi nhà cung cấp video được cấp phép theo bằng sáng chế AT&T để cung cấp video tương thích MPEG-4. Không giấy phép nào được cấp hay ngụ ý cho bất kỳ việc sử dụng nào khác đối với tiêu chuẩn MPEG-4.

## Tuyên bố miễn trách nhiệm

- Nghiêm cấm in lại, truyền bá hoặc lưu trữ bất kỳ phần nào của hướng dẫn này trong hệ thống truy lục mà không được sự cho phép của Canon.
- Tất cả số liệu đều dựa trên tiêu chuẩn thử nghiệm của Canon.
- Các thông tin như thông số kỹ thuật hoặc kiểu dáng của máy ảnh có thể thay đổi mà không thông báo thêm.
- Hình minh họa và ảnh chụp màn hình trong hướng dẫn này có thể khác đôi chút so với thiết bị thực tế.
- Canon sẽ không chịu trách nhiệm đối với các tổn thất do sử dụng sản phẩm tại bất kể mục nào ở trên.

Trước khi sử dụng

Hướng dẫn cơ bản

Hướng dẫn chuyên sâu

Thông tin cơ bản về máy ảnh

Chế độ tự động /  
Chế độ bán tự động

Chế độ chụp khác

Chế độ P

Chế độ Tv, Av và M

Chế độ xem lại

Tính năng không dây

Menu thiết lập

Phụ kiện

Phụ lục

Chỉ mục

